

Portable CD Player

AX2400
AX2401

Användar-handbok
Brugermanual
Käyttöoppaia
εγχειρίδιο χρήσης



PHILIPS

Meet Philips at the Internet
<http://www.philips.com>



AX2400, AX2401

**CLASS 1
LASER PRODUCT**

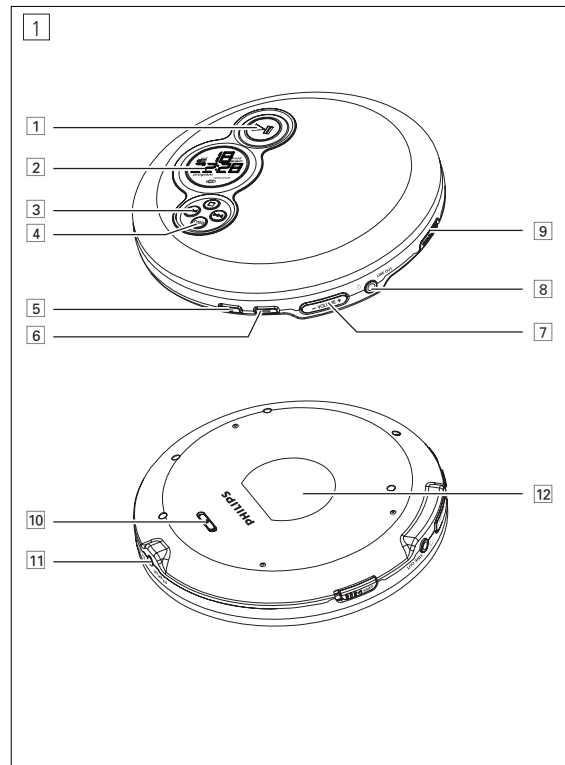

ΠΙΚΑΟΡΑΣ

ΓΡΗΓΟΡΟ ΞΕΚΙΝΗΜΑ

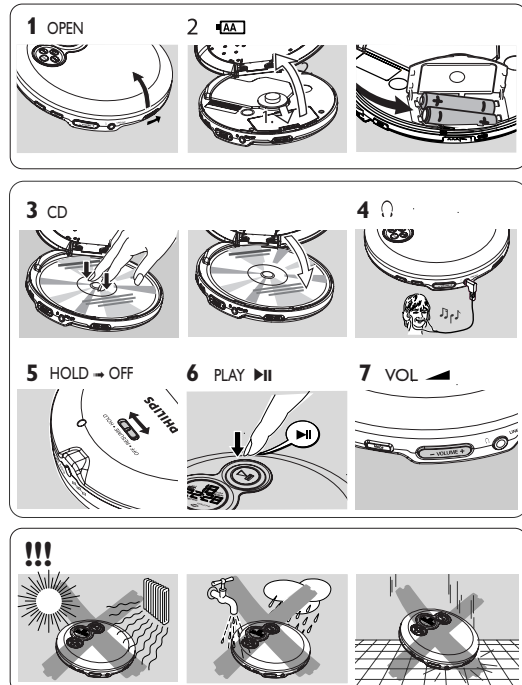

Ελληνικά

ΣΤΟΙΧΕΙΑ ΕΛΕΓΧΟΥ / ΤΡΟΦΟΔΟΣΙΑ

ΤΡΟΦΟΔΟΣΙΑ / ΓΕΝΙΚΕΣ ΠΛΗΡΟΦΟΡΙΕΣ

ΣΤΟΙΧΕΙΑ ΕΛΕΓΧΟΥ, (Δείτε εικόνα 1)

- 1 ►||ανάβει τη συσκευή, ξεκινά ή παύει το παίξιμο του CD
- 2οθόνη ενδείξεων
- 3 ■σταματά το παίξιμο του CD, σβήνει ένα πρόγραμμα ή σταματά τη λειτουργία της συσκευής
- ◀υπερπηδά και αναζητά κομμάτια του CD πίσω
- ▶υπερπηδά και αναζητά κομμάτια του CD μπροστά
- 4 DBBενεργοποιεί και απενεργοποιεί την ενίσχυση των μπάσων. Το πλήκτρο αυτό επίσης ενεργοποιεί/απενεργοποιεί την ακουστική ανατροφοδότηση (το μπιπ) όταν πιέζεται για πάνω από 2 δευτερόλεπτα.
- 5 PROGπρογραμματίζει τη σειρά των κομματιών και επαναθεωρεί το πρόγραμμα
- 6 MODE/ESPεπιλέγει τους διάφορους τρόπους λειτουργίας: SHUFFLE, SHUFFLE REPEAT ALL, REPEAT, REPEAT ALL και S L R R, Ενεργοποίηση / απενεργοποίηση του ESP
- 7 VOLUME +/-ρυθμίζει την ένταση ήχου
- 8 ♪/LINE OUTυποδοχή 3,5 mm για ακουστικά, υποδοχή σύνδεσης με ακουστική είσοδο επιπρόσθετης συσκευής
- 9 OPEN ▲ανοίγει το κάλυμμα του CD
- 10 HOLDκλειδώνει όλα τα πλήκτρα
- RESUMEαποθηκεύει την τελευταία θέση ενός κομματιού του CD που παίχθηκε
- OFFσβήνει τις λειτουργίες RESUME και HOLD
- 11 4.5V DCυποδοχή για εξωτερική τροφοδοσία ρεύματος
- 12πινακίδα τύπου συσκευής

ΠΡΟΣΟΧΗ

Χρήση ρυθμίσεων ή προσαρμογών ή εκτέλεση διαδικασιών διαφορετικών από τις παρούσες μπορεί να προκαλέσουν την έκθεση σε επικίνδυνη ακτινοβολία ή άλλο εσφαλλό χειρισμό.

Μπαταρίες (προμηθεύονται με τη συσκευή ή διατίθενται ως εξτρα)

Με αυτή τη συσκευή μπορείτε να χρησιμοποιήσετε:

- Κανονικές μπαταρίες τύπου **LR6, UM3** ή **AA** (κατά προτίμηση Philips), ή
- Αλκαλικές μπαταρίες τύπου **LR6, UM3** ή **AA** (κατά προτίμηση Philips).

Σημείωση: Μην χρησιμοποιήσετε μαζί παλιές και καινούριες μπαταρίες ή μπαταρίες διαφορετικού τύπου. Αφαιρέστε τις μπαταρίες αν έχουν σδειάσει ή αν η συσκευή δεν πρόκειται να χρησιμοποιηθεί για μεγάλο χρονικό διάστημα.

Πώς να τοποθετήσετε τις μπαταρίες

- 1 Πιέστε OPEN ▲ για να ανοίξει το κάλυμμα του CD.
- 2 Ανοίξτε τη θήκη μπαταριών και εισάγετε είτε 2 κανονικές ή αλκαλικές μπαταρίες

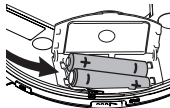

Ένδειξη ισχύος μπαταριών

Η κατά προσέγγιση στάθμη ισχύος των μπαταριών σας φαίνεται στην οθόνη.

- Μπαταρία γεμάτη
- Μπαταρία κατά τα δύο τρίτα γεμάτη
- Μπαταρία κατά το ένα τρίτο γεμάτη
- Μπαταρία νεκρή ή άδεια. Όταν οι μπαταρίες είναι νεκρές ή άδειες, αναβοσβήνει το σύμβολο εμφανίζεται και ο ήχος μπιπ ηχεί επανειλημμένα.



Οι μπαταρίες περιέχουν χημικές ουσίες, και για τον λόγο αυτόν, πρέπει να απορρίπτονται με προσοχή.

Μετασχηματιστής (προμηθεύεται με τη συσκευή ή διατίθεται ως εξτρα)

Χρησιμοποιήστε μόνο τον μετασχηματιστή AY 3162 (4.5 V/300 mA για συνεχές ρεύμα, θετικός πόλος στον κεντρικό αξονίσκο). Άλλοι τύποι μπορεί να προκαλέσουν βλάβη στη συσκευή.

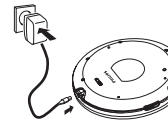

- 1 Βεβαιωθείτε πως η τάση της ρευματοπαροχής ανταποκρίνεται στην τάση του μετασχηματιστή.
- 2 Συνδέστε το μετασχηματιστή με την υποδοχή 4.5V DC της συσκευής και με την πρίζα στον τοίχο.

Σημείωση: Αποσυνδέστε τον μετασχηματιστή όταν δεν χρησιμοποιείται.

Πληροφορίες για το περιβάλλον

- Έχουμε αποφύγει κάθε περιττό υλικό στη συσκευασία. Καταβάλλαμε κάθε δυνατή προσπάθεια ώστε να αποτελεστεί η συσκευασία από δύο μόνο βασικά υλικά: από χαρτόνι (κουτί) και από πολυαιθυλένιο (σακούλες, αερρώδη προστατευτικά).
- Η συσκευή σας αποτελείται από υλικά που μπορούν να ανακυκλωθούν αν αποσυρμηολογηθούν από μία αρμόδια εταιρεία. Παρακαλούμε να τηρήσετε τους εγχώριους κανονισμούς σχετικά με την απόρριψη υλικών συσκευασίας, άδειων μπαταριών και παλαιών μηχανημάτων.

Το πρίον αυτό πληροί τις τουτρήσεις της Ευρωπαϊκής Ένωσης ως προς τις ραδιοπαρεμβολές

Χειρισμός της συσκευής CD και των δίσκων CD

- Μην αγγίξετε τους φακούς A της συσκευής CD.
- Μην εκθέσετε τη συσκευή, τις μπαταρίες ή τους δίσκους CD σε υγρασία, βροχή, άμμο ή σε υπερβολική ζέση (που προκαλείται από θερμαντικά σώματα ή από την άμεση έκθεση στον ήλιο).
- Μπορείτε να καθαρίσετε τη συσκευή CD με ένα μαλακό, νυπό πανί χωρίς χνούδι. Μην χρησιμοποιήσετε απορρυπαντικά που μπορεί να διαβρώσουν το φακό.
- Για να καθαρίσετε το δίσκο CD, σκουπίστε τον σε ευθεία γραμμή από το κέντρο προς την άκρη χρησιμοποιώντας ένα μαλακό πανί χωρίς χνούδι. Απορρυπαντικά μπορεί να προκαλέσουν ζημιές στον δίσκο! Μην γράφετε και μην κολλάτε πιστέ αυτοκόλλητα πάνω του.
- Οι φακοί μπορεί να θραυπώσουν όταν μεταφέρετε τη συσκευή ξαφνικά από κρύο σε ζεστό περιβάλλον. Σε αυτήν την περίπτωση δεν είναι δυνατό το παίξιμο ενός δίσκου CD. Αφήστε τη συσκευή σε ζεστό περιβάλλον μέχρι να εξατμιστεί η υγρασία.
- Η λειτουργία κινητών τηλεφώνων κοντά στη συσκευή μπορεί να προκαλέσει παρεμβολές.
- Προσέχετε τη συσκευή να μην πέσει κάτω, γιατί μπορεί να προκληθούν ανεπανόρθωτες ζημιές.

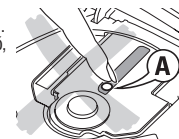

Ακουστικά AY 3806

- Συνδέστε τα ακουστικά που προμηθεύονται με τη συσκευή με την υποδοχή ♪/LINE OUT.

Σημείωση: ♪/LINE OUT μπορεί επίσης να χρησιμοποιηθεί για να συνδέσει αυτή τη συσκευή με το στερεοφωνικό σας σύστημα. Για να ρυθμίσετε τον ήχο και την ένταση, χρησιμοποιήστε τους διακόπτες της ακουστικής συσκευής με το CD.

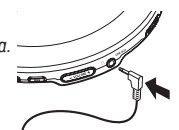

ΣΗΜΑΝΤΙΚΟ!

Προστασία ακοής: Μην βάζετε τα ακουστικά στην μέγιστη ένταση. Είναι επιστημονικά αποδεδειγμένο πως η συνεχής χρήση σε ψηλή ένταση μπορεί να προκαλέσει μόνιμη ζημιά στην ακοή σας.

Οδική ασφάλεια: Μην χρησιμοποιείτε τα ακουστικά όταν οδηγείτε όχημα αφού σε πολλές χώρες απαγορεύεται και μπορεί να προκαλέσετε δυστύχημα. Ακόμα και αν τα ακουστικά είναι ανοιχτού τύπου έτσι ώστε να ακούτε εξωτερικούς ήχους, μην ανεβάζετε την έντασή τους ώστε να μην ακούτε τι γίνεται γύρω σας.

ΓΕΝΙΚΕΣ ΠΛΗΡΟΦΟΡΙΕΣ / ΛΕΙΤΟΥΡΓΙΑ

Λειτουργία στο αυτοκίνητο (οι συνδέσεις προμηθεύονται με τη συσκευή ή διατίθενται ως έξτρα)

Χρησιμοποιήστε μόνο τον μετατροπέα τάσης αυτοκινήτου AY 3545 (4822 219 10033) ή AY 3548 (3140 118 71890) (4,5 V για συνεχές ρεύμα, θετικός πόλος στον κεντρικό αερόσυκο) και την κασέτα προσαρμογέα AY 3501. Άλλο προϊόν μπορεί να προκαλέσει βλάβη στη συσκευή.

1 Τοποθετήστε τη συσκευή σε οριζόντια, σταθερή επιφάνεια χωρίς κραδασμούς. Βεβαιωθείτε πως η θέση είναι ασφαλής και πως η συσκευή δεν εμποδίζει ούτε θέτει σε κίνδυνο τον οδηγό ή τους επιβάτες.

2 Εισάγετε το μετασχηματιστή τάσης στην υποδοχή του αναπτήρα (μόνο για μπαταρία αυτοκινήτου 12 V, αρνητική γείωση) και στη συνέχεια συνδέστε το ενσύρματο άκρο με το βύσμα εσοδού 4.5V DC της συσκευής.

3 Αν είναι αναγκαίο καθαρίστε την υποδοχή αναπτήρα για καλύτερη ηλεκτρική επαφή.

4 Χαμηλώστε την ένταση και συνδέστε το βύσμα της κασέτας προσαρμογέα με την υποδοχή LINE OUT στη συσκευή.

5 Βάλτε με προσοχή την κασέτα προσαρμογέα στην υποδοχή κασέτας του ραδιοκασετοφώνου σας.

6 Βεβαιωθείτε ότι το καλώδιο δεν σας εμποδίζει στην οδήγηση.

7 Ελαττώστε την ένταση της συσκευής, αν χρειαστεί. Ξεκινήστε την αναπαραγωγή στη συσκευή και ρυθμίστε τον ήχο με τους ελέγχους στο ραδιοκασετοφώνο του αυτοκινήτου σας.

• **Βγάξτε πάντα τον μετατροπέα τάσης από την υποδοχή αναπτήρα όταν η συσκευή δεν είναι σε λειτουργία.**

Σημείωση: Αν το κασετόφωνο του αυτοκινήτου σας διαθέτει υποδοχή LINE IN, είναι προτιμότερο να χρησιμοποιήσετε αυτή για τη σύνδεση στο αυτοκίνητο αντί της κασέτας προσαρμογέα. Συνδέστε τον αγωγό σήματος με αυτή την υποδοχή LINE IN και την υποδοχή LINE OUT στη συσκευή.

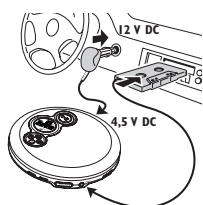

ΛΕΙΤΟΥΡΓΙΑ / ΧΑΡΑΚΤΗΡΙΣΤΙΚΑ

Πληροφορίες για την αναπαραγωγή του δίσκου

- Αν ένα CD εγγραφής (CD-R) ή ένα επαναγράψιμο CD (CD-RW) δεν έχει ηχογραφηθεί σωστά, εμφανίζεται στην οθόνη η ένδειξη **FF d 15 C**. Σε αυτήν την περίπτωση χρησιμοποιήστε τη λειτουργία FINALIZE του συστήματος ηχογράφησης CD για να ολοκληρώσετε την ηχογράφηση.
- Εάν θέλετε να παίξετε ένα επαναγράψιμο CD (CD-RW), πιέστε το πλήκτρο **▶▶** και μετά από 3–15 δευτερόλεπτα θα ξεκινήσει η αναπαραγωγή του ήχου.
- Ο δίσκος CD θα σταματήσει να παίζει αν ανοίξετε το κάλυμμα.
- Ενώ διαβάζεται το CD, **! - - - -** αναβοσβήνει στην οθόνη.

Ένταση ήχου και μπάσα

Ρύθμιση της έντασης του ήχου

- Ρυθμίστε την ένταση ήχου χρησιμοποιώντας τα VOLUME +/- πάνω στη συσκευή.



Ρύθμιση των μπάσων

- Πατήστε το πλήκτρο DBB για να αυξήσετε ή να μειώσετε τα μπάσα.
 - ▶ Αν έχετε αυξήσει τα μπάσα, το καντράν δείχνει **DBB**.



Παίξιμο δίσκου CD

Η συσκευή αυτή μπορεί να χρησιμοποιηθεί για όλα τα είδη CD δίσκων ήχου όπως τα CD-Recordable και τα CD-Rewritable. Μην προσπαθήσετε όμως να αναπαράγετε CD-ROM, CDi, VCD, DVD ή CD για H/Y.

1 Σπρώξτε το διακόπτη OPEN **▲** για να ανοίξει η συσκευή.

2 Εισάγετε ένα δίσκο CD, η τυπωμένη πλευρά προς τα πάνω, πιέζοντας το CD στο κέντρο.

3 Κλείστε τη συσκευή πιέζοντας το καπάκι προς τα κάτω.

4 Πιέστε **▶▶** για ενεργοποίηση της συσκευής και εκκίνηση της αναπαραγωγής.

▶ Στην οθόνη εμφανίζεται ο αριθμός του κομματιού που παίζεται, καθώς και ο χρόνος διάρκειάς του.

• Μπορείτε να διακόψετε την αναπαραγωγή πιέζοντας το πλήκτρο **▶▶**.

▶ Η ένδειξη του χρόνου, κατά τον οποίο διεκόπη η αναπαραγωγή, αναβοσβήνει.

• Συνεχίστε την αναπαραγωγή πιέζοντας ξανά το πλήκτρο **▶▶**.

5 Σταματήστε την αναπαραγωγή πιέζοντας το πλήκτρο **■**.

▶ Στην οθόνη εμφανίζεται ο συνολικός αριθμός των κομματιών του δίσκου και η ολική διάρκειά του.

6 Σβήνετε τη συσκευή πιέζοντας ξανά το πλήκτρο **■**.

• Για να βγάλετε το δίσκο CD, πιέστε τον από την άκρη και πιέστε τον άξονα απαλά ενώ σηκώνετε το δίσκο.

Σημείωση: Αν η συσκευή παραμείνει αδρανής, θα σβήσει αυτόματα μετά από λίγο για να εξοικονομήσει ενέργεια.

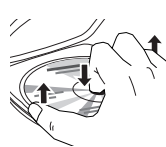
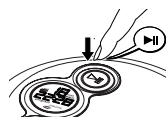
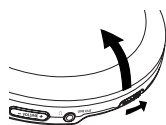

Επιλογή και αναζήτηση ενός κομματιού

Πώς να επιλέξετε ένα κομμάτι ενώ αναπαράγεται ο δίσκος

- Πιέστε σύντομα το πλήκτρο **◀◀** ή **▶▶** μία ή περισσότερες φορές για να υπερπηδήσετε το τρέχον, το προηγούμενο ή το επόμενο κομμάτι.
 - ▶ Η αναπαραγωγή συνεχίζεται με το επιλεγόμενο κομμάτι και εμφανίζεται στην οθόνη ο αριθμός του.



Πώς να επιλέξετε ένα κομμάτι όταν η αναπαραγωγή έχει σταματήσει

- 1 Πιέστε ελαφρά το πλήκτρο **◀◀** ή **▶▶** μία ή περισσότερες φορές.
 - ▶ Στην οθόνη εμφανίζεται ο αριθμός του επιλεγόμενου κομματιού.
- 2 Πιέστε το πλήκτρο **▶▶** για να ξεκινήσει το παίξιμο του δίσκου CD.
 - ▶ Η αναπαραγωγή ξεκινά με το επιλεγόμενο κομμάτι.

Πώς να αναζητήσετε ένα συγκεκριμένο σημείο ενώ αναπαράγεται ο δίσκος

- 1 Κρατήστε πατημένο το πλήκτρο **◀◀** ή **▶▶** για να βρείτε ένα συγκεκριμένο σημείο μπροστά ή πίσω.
 - ▶ Η αναζήτηση ξεκινά και η αναπαραγωγή συνεχίζεται σε χαμηλή ένταση. Μετά από 2 δευτερόλεπτα η αναζήτηση επιταχύνεται.
- 2 Αφήστε το πλήκτρο όταν φτάσετε στο επιθυμητό απόσπασμα.
 - ▶ Η αναπαραγωγή συνεχίζεται κανονικά από τη θέση αυτή.

Σημείωση: – Αν η συσκευή σας είναι σε τρόπο λειτουργίας SCAN (βλέπε κεφάλαιο MODE), η αναζήτηση δεν είναι δυνατή.
– Σε τρόπο λειτουργίας shuffle, shuffle repeat all ή repeat (βλέπε κεφάλαιο MODE), ή κατά το παίξιμο ενός προγράμματος, η αναζήτηση είναι δυνατή μόνο εντός ορισμένου κομματιού.

ΧΑΡΑΚΤΗΡΙΣΤΙΚΑ

Προγραμματισμός κομματιών

Μπορείτε να αποθηκεύσετε μέχρι και 30 κομμάτια για παίξιμο σε ένα πρόγραμμα. Κάθε κομμάτι μπορεί να αποθηκευτεί παραπάνω από μία φορές στο πρόγραμμα.

1 Ενώ η αναπαραγωγή έχει σταματήσει, επιλέξτε ένα κομμάτι με τα πλήκτρα ◀◀ ή ▶▶.

2 Πιέστε το πλήκτρο PROG για να αποθηκεύσετε το κομμάτι.

→ Το **program** φωτίζεται στην οθόνη εμφανίζονται ο αριθμός του κομματιού που προγραμματίστηκε και η ένδειξη **P** μαζί με τον συνολικό αριθμό των αποθηκευμένων κομματιών.

3 Επιλέξτε και αποθηκεύστε όλα τα επιθυμητά κομμάτια κατά τον ίδιο τρόπο.

4 Πιέστε ►► για να ξεκινήσει η αναπαραγωγή των επιλεγμένων κομματιών.

→ Εμφανίζεται η ένδειξη **program** και η αναπαραγωγή ξεκινά.

• Μπορείτε να επιθεωρήσετε το πρόγραμμα πιέζοντας

το πλήκτρο PROG περισσότερο από 2 δευτερόλεπτα.

→ Η οθόνη εμφανίζει όλα τα αποθηκευμένα κομμάτια σε διαδοχή.

Σημείωση: – Εάν πιέσετε PROG και δεν έχετε επιλέξει κομμάτι, εμφανίζεται στην οθόνη η ένδειξη **5:EL**.

– Εάν προσπαθήσετε να αποθηκεύσετε περισσότερα από 30 κομμάτια, εμφανίζεται η ένδειξη **FULL**.

Πώς να σβήσετε το πρόγραμμα

• Όταν η αναπαραγωγή σταματήσει, πιέστε ■ για να εκκαθαρίσετε το πρόγραμμα.

→ Εμφανίζεται **CLF** το **program** εξαφανίζεται και το πρόγραμμα έχει διαγραφεί.

Σημείωση: Το πρόγραμμα θα εκκαθαριστεί επίσης, εάν η παροχή ρεύματος διακοπεί, ή εάν το καπάκι του CD αναπαραγωγής ανοίξει, ή εάν η συσκευή απενεργοποιηθεί αυτόματα.

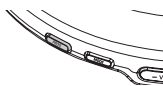

ΧΑΡΑΚΤΗΡΙΣΤΙΚΑ / ΕΠΙΛΥΣΗ ΠΡΟΒΛΗΜΑΤΩΝ

RESUME και HOLD

Μπορείτε να διακόψετε την αναπαραγωγή και να συνεχίσετε (ακόμα και μετά από εκτενές χρονικό διάστημα) από τη θέση όπου σταμάτησε η αναπαραγωγή (RESUME) και μπορείτε να κλειδώσετε όλα τα πλήκτρα της συσκευής ώστε να μην εκτελείται καμία ενέργεια (HOLD). Χρησιμοποιήστε το διακόπτη RESUME-HOLD-OFF για τις λειτουργίες αυτές.

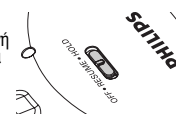

RESUME – συνέχεια από εκεί που σταματήσατε

1 Σπρώξτε το διακόπτη στη θέση RESUME κατά τη διάρκεια της αναπαραγωγής για να ενεργοποιηθεί η λειτουργία RESUME.

→ Η οθόνη εμφανίζει την ένδειξη RESUME.

2 Πιέστε ■ κάθε φορά που επιθυμείτε να σταματήσετε την αναπαραγωγή.

3 Πιέστε ►► κάθε φορά που επιθυμείτε να αναλάβετε την αναπαραγωγή.

→ Η οθόνη εμφανίζει την ένδειξη RESUME και η αναπαραγωγή συνεχίζεται από το απόσπασμα που είχατε σταματήσει.



• Για να σβήσετε τη λειτουργία RESUME σπρώξτε το διακόπτη στη θέση OFF.

→ Η ένδειξη RESUME σβήνει.

HOLD – Κλειδωμά όλων των πλήκτρων

Μπορείτε να κλειδώσετε τα πλήκτρα της συσκευής στρέφοντας το διακόπτη στο HOLD. Στο εξής, όταν πιέζεται ένα πλήκτρο δεν θα εκτελείται καμία ενέργεια. Αυτό χρησιμοποιείται για παράδειγμα κατά τη μεταφορά της συσκευής αναπαραγωγής σε σκάο. Με το HOLD ενεργοποιημένο, μπορείτε να αποφύγετε κατά λάθος ενεργοποίηση άλλων λειτουργιών.

1 Σπρώξτε το διακόπτη στη θέση HOLD για ενεργοποίηση της λειτουργίας HOLD.

→ Όλα τα πλήκτρα κλειδώνουν. Πιέζοντας κάποιο από αυτά, εμφανίζεται η ένδειξη **Hold**.

→ Η οθόνη εμφανίζει την ένδειξη HOLD μόνον αν πιέσετε το πλήκτρο ►►.

2 Για σβήσιμο της λειτουργίας HOLD, απλώξτε το διακόπτη στη θέση OFF.

Σημείωση: Αν απενεργοποιήσετε τη λειτουργία HOLD σπρώχνοντας το διακόπτη στη θέση RESUME και επαναλάβετε την αναπαραγωγή, θα συνεχίσει από το απόσπασμα που σταματήσατε.



Επιλογή διαφόρων τρόπων λειτουργίας – MODE

Πιέστε MODE κατά τη διάρκεια της αναπαραγωγής όσο συχνά απαιτείται για να ενεργοποιηθεί ένας από τους ακόλουθους τρόπους λειτουργίας. Ο ενεργός τρόπος λειτουργίας φαίνεται στην οθόνη.

1 Πιέστε το πλήκτρο MODE κατά την αναπαραγωγή όσες φορές χρειαστεί, μέχρι να εμφανιστεί στην οθόνη:

→ **SHUFFLE**: Όλα τα κομμάτια του δίσκου παίζονται σε τυχαία σειρά έως ότου παιχτούν όλα από μια φορά.

→ **SHUFFLE REPEAT ALL**: Όλα τα κομμάτια στο δίσκο παίζονται επανειλημμένα σε τυχαία σειρά.

→ **REPEAT**: Το κομμάτι που επιλέξατε επαναλαμβάνεται συνεχώς.

→ **REPEAT ALL**: Όλος ο δίσκος CD επαναλαμβάνεται συνεχώς.

→ **55 RR**: Παίζονται διαδοχικά τα πρώτα 10 δευτερόλεπτα κάθε υπολειπόμενου κομματιού.

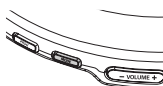

2 Η αναπαραγωγή ξεκινά με τον τρόπο λειτουργίας που επιλέξατε μετά από 2 δευτερόλεπτα.

• Για να επαναφέρετε τη λειτουργία στο κανονικό, πιέστε το πλήκτρο MODE επανειλημμένα έως ότου σβήσει από την οθόνη η αντίστοιχη ένδειξη.

ESP

Συμβατικά φορητά CD αναπαραγωγής συχνά ανατηδούν σημεία του CD όταν υπόκεινται σε κραδασμούς ή δονήσεις κατά τη διάρκεια της αναπαραγωγής. Το χαρακτηριστικό ELECTRONIC SKIP PROTECTION (ESP), με το οποίο είναι εξοπλισμένη η συσκευή σας, προστατεύει από τέτοιες απώλειες συνεχούς όταν το σύστημα αναπαραγωγής σας υπόκειται σε ελαφρές δονήσεις. Ωστόσο το ESP δεν προστατεύει από διακοπές αναπαραγωγής οφειλόμενες σε έντονη άσκηση. Δεν προστατεύει από ζημιές προερχόμενες από πτώση της συσκευής! Στη συσκευή αυτή, το ESP έχει ενεργοποιηθεί κατά προεπιλογή. Μπορείτε επίσης να κλείσετε το ESP.

• Πατήστε MODE/ESP για περισσότερα από 3 δευτερόλεπτα.

→ Σβήνει η ένδειξη ESP.

• Ξαναπατήστε MODE/ESP για περισσότερα από 3 δευτερόλεπτα.

→ Εμφανίζεται μία φορά η ένδειξη ESP.

ESP αναμμένο → ESP σβησμένο → ESP αναμμένο

ΕΠΙΛΥΣΗ ΠΡΟΒΛΗΜΑΤΩΝ

ΠΡΟΕΙΔΟΠΟΙΗΣΗ: Σε καμία περίπτωση μην προσπαθήσετε να επιδιορθώσετε το CD μόνον σας γιατί αυτό θα ακυρώσει την εγγύηση. Αν παρουσιάσει βλάβη, ελέγξτε όλα τα σημεία που αναφέρονται πιο κάτω πριν πάρετε την συσκευή για επιδιόρθωση. Αν δεν είσατε σε θέση να λύσετε μόνιτο πρόβλημα με βάση τις υποδείξεις, επικοινωνήστε με τον αντιπρόσωπο ή το σέρβις της Philips στην περιοχή σας.

Δεν υπάρχει ήχος στο CD player, ή δεν αρχίζει η αναπαραγωγή

- Βεβαιωθείτε ότι δεν έχουν αδειασεί οι μπαταρίες σας, ότι έχουν τοποθετηθεί σωστά και ότι οι επαφές των μπαταριών είναι καθαρές.
- Μπορεί να έχει αποσυνδεθεί το τροφοδοτικό. Συνδέστε το καλά.
- Για χρήση μέσα στο αυτοκίνητο, βεβαιωθείτε ότι είναι αναμμένη η ανάφλεξη του αυτοκινήτου. Επίσης, ελέγξτε τις μπαταρίες της συσκευής.

Εμφανίζεται η ένδειξη **RF d 15C**

- Βεβαιωθείτε ότι είναι καθαρό το CD και ότι έχει τοποθετηθεί σωστά (με την ετικέτα προς τα επάνω).
- Αν έχει θαμπώσει ο φακός της συσκευής, περιμένετε λίγα λεπτά μέχρι να καθαρίσει.

Εμφανίζεται η ένδειξη **RF d 15C**

- Δεν έχει γίνει σωστή εγγραφή του δίσκου CD-RW (CD-R). Χρησιμοποιήστε τη λειτουργία FINALIZE στο CD-recorder σας.

Ανάβει η ένδειξη HOLD και/ή η συσκευή δεν ανταποκρίνεται στο πάτημα των πλήκτρων

- Αν είναι ενεργοποιημένη η λειτουργία HOLD, απενεργοποιήστε την.
- Ηλεκτροστατική εκκένωση. Αποσυνδέστε το ρεύμα ή αφαιρέστε τις μπαταρίες για λίγα δευτερόλεπτα.

Το CD πηδάει στο επόμενο κομμάτι

- Το CD παρουσιάζει βλάβη ή είναι λερωμένο. Αντικαταστήστε ή καθαρίστε το CD.
- Είναι ενεργή η λειτουργία RESUME, SHUFFLE ή PROGRAM. Απενεργοποιήστε την ενεργή λειτουργία.

Δεν υπάρχει ήχος ή κακή ποιότητα ήχου.

- Μπορεί να είναι ενεργή η κατάσταση παύσης (PAUSE). Πιέστε ►►.
- Οι συνδέσεις έχουν αποσυνδεθεί, δεν έχουν συνδεθεί σωστά ή είναι λερωμένες. Ελέγξτε και καθαρίστε τις συνδέσεις.
- Δεν έχει ρυθμιστεί σωστά η ένταση ήχου. Ρυθμίστε την ένταση.
- Ισχυρά μαγνητικά πεδία. Ελέγξτε τη θέση και τις συνδέσεις της συσκευής. Επίσης, κρατήστε τη συσκευή μακριά από ενεργοποιημένα κινητά τηλέφωνα.
- Για χρήση μέσα στο αυτοκίνητο, βεβαιωθείτε ότι ο προσαρμογέας κασέτας έχει τοποθετηθεί σωστά, ότι είναι σωστή η ένδειξη της κατεύθυνσης αναπαραγωγής του κασετοφώνου του αυτοκινήτου (πιέστε autoreverse για να την αλλάξετε), και ότι η υποδοχή του αναπτήρα είναι καθαρή. Αφίστε τη συσκευή να εγκλιματισθεί.