

Register your product and get support at
www.philips.com/welcome

DCM278



CS	Příručka pro uživatele	3
EL	Εγχειρίδιο χρήσης	19
FI	Käyttöopas	39
HU	Felhasználói kézikönyv	55

PL	Instrukcja obsługi	73
PT	Manual do utilizador	91
RU	Руководство пользователя	109
SK	Príručka užívateľa	131

PHILIPS

Obsah

1 Dôležité upozornenie	132
Bezpečnosť	132
Upozornenie	133
2 Váš Mikro Hi-Fi systém	134
Úvod	134
Čo je v škatuli	134
Hlavná jednotka - prehľad	135
Dialkové ovládanie - prehľad	136
3 Úvodné pokyny	138
Umiestnenie	138
Príprava diaľkového ovládania	138
Prípojenie napájania	138
Automatická inštalácia rozhlasových staníc	139
Nastavenie hodín	139
Zapnutie	139
4 Prehrávanie	140
Prehrávanie disku	140
Prehrávanie z USB	140
Možnosti prehrávania	140
5 Prehrávanie obsahu prehrávača iPod/iPhone	141
Kompatibilné prehrávače iPod/iPhone	141
Prehrávanie obsahu prehrávača iPod alebo iPhone	141
Nabíjanie prehrávača iPod/iPhone	142
6 Počúvanie rádia	142
Naladenie rozhlasovej stanice	142
Automatické programovanie rozhlasových staníc	142
Ručné programovanie rozhlasových staníc	142
Výber predvolby rozhlasovej stanice	143
Stanice v pásme FM so službou RDS	143
7 Ďalšie funkcie	143
Nastavenie časovača budíka	143
Nastavenie časovača vypnutia	144
Prehrávanie z externého zariadenia	144
8 Nastavenie zvuku	144
Nastavenie úrovne hlasitosti	144
Stlmenie zvuku	144
Výber prednastaveného zvukového efektu	144
Zvýraznenie basov	144
9 Informácie o produkte	145
Technické údaje	145
Informácie o možnostiach prehrávania cez rozhranie USB	145
Podporované formáty MP3 diskov	146
Údržba	146
10 Riešenie problémov	147

1 Dôležité upozornenie

Bezpečnosť

- ① Prečítajte si tieto pokyny.
- ② Odložte si tieto pokyny.
- ③ Dbajte na všetky varovania.
- ④ Dodržiavajte všetky pokyny.
- ⑤ Nepoužívajte toto zariadenie v blízkosti vody.
- ⑥ Čistite len pomocou suchej tkaniny.
- ⑦ Neblokujte vetracie otvory. Nainštalujte podľa pokynov výrobcu.
- ⑧ Neinštalujte v blízkosti zdrojov tepla, ako sú radiátory, tepelné regulátory, kachle či iné zariadenia (vrátane zosilňovačov), ktoré produkujú teplo.
- ⑨ Dbajte na to, aby na sieťový kábel nikto nestúpil ani ho neزالomil, najmä pri zástrčkách, elektrických objímkach a v mieste, kde vychádza zo zariadenia.
- ⑩ Používajte len nástavce/príslušenstvo špecifikované výrobcom.
- ⑪ Používajte len s vozíkom, stojanom, statívom, konzolou alebo stolom špecifikovaným výrobcom alebo predávanými so zariadením. Keď používate vozík, buďte opatrní pri premiestňovaní kombinácie vozík/zariadenie, aby nedošlo k poraneniu v dôsledku prevrátenia.
- ⑫ Počas búrok s bleskami alebo pri dlhodobom nepoužívaní odpojte toto zariadenie zo siete.



- ⑬ Všetok servis zverte kvalifikovanému servisnému personálu. Servis je potrebný, keď zariadenie bolo akýmkoľvek spôsobom poškodené, napríklad sa poškodil sieťový kábel alebo zástrčka, na zariadenie sa vyliala kvapalina alebo do neho spadli nejaké predmety, zariadenie bolo vystavené dažďu alebo vlhkosti, nefunguje správne alebo spadlo.
- ⑭ **UPOZORNENIE** pre používanie batérie – Aby nedošlo k vytečeniu batérie, ktoré by mohlo spôsobiť poranenie osôb, škody na majetku alebo poškodenie zariadenia:
 - Všetky batérie nainštalujte správne, s orientáciou pólov + a - podľa vyznačenia na zariadení.
 - Nemiešajte batérie (staré a nové alebo uhlíkové a alkalické atď.).
 - Keď sa zariadenie dlhšiu dobu nepoužíva, vyberte batérie.
- ⑮ Prístroje nesmú byť vystavené kvapkaniu ani striekaniu kvapalín.
- ⑯ Neumiestňujte na zariadenie žiadne nebezpečné predmety (napr. predmety naplnené kvapalinou, zapálené sviečky).
- ⑰ Tam, kde ako odpájacie zariadenie slúži sieťová zástrčka alebo prepájacie zariadenie ľahko prístupné pre okamžité použitie.



Varovanie

- Nikdy neodstraňujte kryt tela tohto zariadenia.
- Nikdy nemažte žiadnu časť tohto zariadenia.
- Nikdy nepokladajte toto zariadenie na iné elektrické zariadenie.
- Toto zariadenie chráňte pred priamym slnečným svetlom, otvoreným ohňom alebo zdrojom tepla.
- Nikdy sa nepozerajte do laserového lúča vo vnútri zariadenia.
- Aby ste mohli toto zariadenie kedykoľvek odpojiť zo siete, uistite sa, že k sieťovému káblu, zástrčke alebo adaptéru máte voľný prístup.

Bezpečné počúvanie

Hlasitosť prehrávania vždy nastavte na primeranú hodnotu.

- Používanie slúchadiel pri vysokej hlasitosti môže poškodiť váš sluch. Tento produkt môže vytvárať zvuky v decibelových rozsahoch, ktoré môžu u bežnej osoby spôsobiť stratu sluchu, a to aj pri vystavení kratšom ako jedna minúta. Vyššie decibelové rozsahy sa poskytujú pre tých, ktorí majú už čiastočnú stratu sluchu.
- Zvuk môže byť klamlivý. Časom sa „pohodlná úroveň“ sluchu prispôsobí vyšším hlasnostiam zvuku. Takže po dlhodobom počúvaní to, čo znie „normálne“, môže byť v skutočnosti príliš hlasné a škodlivé pre váš sluch. Aby ste sa pred tým ochránili, nastavte hlasitosť na bezpečnú úroveň skôr, ako sa váš sluch prispôsobí, a nechajte nastavenú túto hlasitosť.

Vytvorenie bezpečnej úrovne hlasitosti:

- Nastavte ovládanie hlasitosti na nízke nastavenie.
- Pomaly zvyšujte hlasitosť, kým nebudete počuť pohodlne a jasne bez rušenia.

Počúvanie musí mať rozumnú časovú dĺžku:

- Dlhodobé vystavenie sa zvuku, a to aj pri normálnych „bezpečných“ úrovniach, môže tiež spôsobiť stratu sluchu.
- Vždy používajte zariadenie rozumne a doprajte si dostatočne dlhé prestávky.

Keď používate svoje slúchadlá, nezabudnite dodržiavať nasledujúce pokyny.

- Počúvajte pri rozumných úrovniach hlasitosti po primerane dlhú dobu.
- Dávajte si pozor, aby ste nezvyšovali hlasitosť, ako sa váš sluch postupne prispôbuje.
- Nezvyšujte hlasitosť na tak vysokú úroveň, že nebudete počuť, čo sa deje okolo vás.
- V potenciálne nebezpečných situáciách by ste mali byť opatrní alebo dočasne prerušiť používanie. Nepoužívajte slúchadlá počas riadenia motorového vozidla, bicyklovania, skateboardovania

atď. Mohla by vzniknúť nebezpečná situácia v cestnej premávke a na mnohých miestach je to protizákonné.

Upozornenie

Akékoľvek zmeny alebo modifikácie vykonané na tomto zariadení, ktoré nie sú výslovne schválené spoločnosťou Philips Consumer Lifestyle, môžu anulovať oprávnenie používateľa obsluhovať toto zariadenie.

Toto zariadenie spĺňa požiadavky Európskeho spoločenstva týkajúce sa rádiového rušenia.



Váš produkt bol navrhnutý a vyrobený pomocou vysokokvalitných materiálov a komponentov, ktoré sa dajú recyklovať a znova využiť.



Keď sa na produkte nachádza symbol prečiarknutého koša s kolieskami, znamená to, že sa na tento produkt vzťahuje Európska smernica 2002/96/ES.



Informujte sa o lokálnom systéme separovaného zberu pre elektrické a elektronické zariadenia.

Dodržiavajte miestne predpisy a nevyhadzujte použité zariadenia do bežného domáceho odpadu. Správnou likvidáciou starého produktu pomôžete zabrániť možným negatívnym následkom pre životné prostredie a ľudské zdravie.

Produkt obsahuje batérie, ktoré na základe Smernice EÚ č. 2006/66/EC nemožno likvidovať spolu s bežným domovým odpadom. Informujte sa o miestnych pravidlách separovaného zberu batérií, pretože správna likvidácia pomáha zabrániť možným negatívnym následkom na životné prostredie a ľudské zdravie.



Informácie týkajúce sa životného prostredia

Všetky nepotrebné baliace materiály boli vynechané. Snažili sme sa o dosiahnutie jednoduchého rozdelenie balenia do troch materiálov: kartón (škatuľa), polystyrénová pena (vypodloženie) a polyetylén (vrecká, ochranná penová pokrývka).

Váš systém pozostáva z materiálov, ktoré je možné v prípade roztriedenia špecializovanou spoločnosťou recyklovať a opakovane použiť. Dodržiavajte miestne nariadenia týkajúce sa likvidácie obalových materiálov, vybitých batérií a starého vybavenia.



Windows Media a logo Windows sú ochrannými známkami alebo registrovanými ochrannými známkami spoločnosti Microsoft Corporation v Spojených štátoch a/alebo iných krajinách.

Tento prístroj je označený nasledovným štítkom:

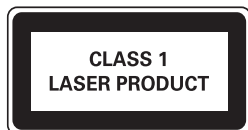

SLOVAK REPUBLIC

Prístroj sa nesmie používať v mokrom a vlhkom prostredí! Chráňte pred striekajúcou a kvapkajúcou vodou!

2 Váš Mikro Hi-Fi systém

Blahoželáme Vám ku kúpe a vítame Vás medzi používateľmi produktov spoločnosti Philips. Ak chcete naplno využiť podporu ponúkanú spoločnosťou Philips, zaregistrujte svoj produkt na lokalite www.philips.com/welcome.

Úvod

Toto zariadenie vám umožňuje vychutnať si zvukové nahrávky z diskov, zariadení USB, prehrávačov iPod či iPhone a iných externých zariadení alebo počúvať vysielanie rozhlasových staníc.

Zariadenie poskytuje vďaka funkcii Digital Sound Control (DSC) a Dynamic Bass Boost (DBB) bohatý a kvalitný zvuk.

Zariadenie podporuje nasledujúce formáty médií:









Čo je v škatuli

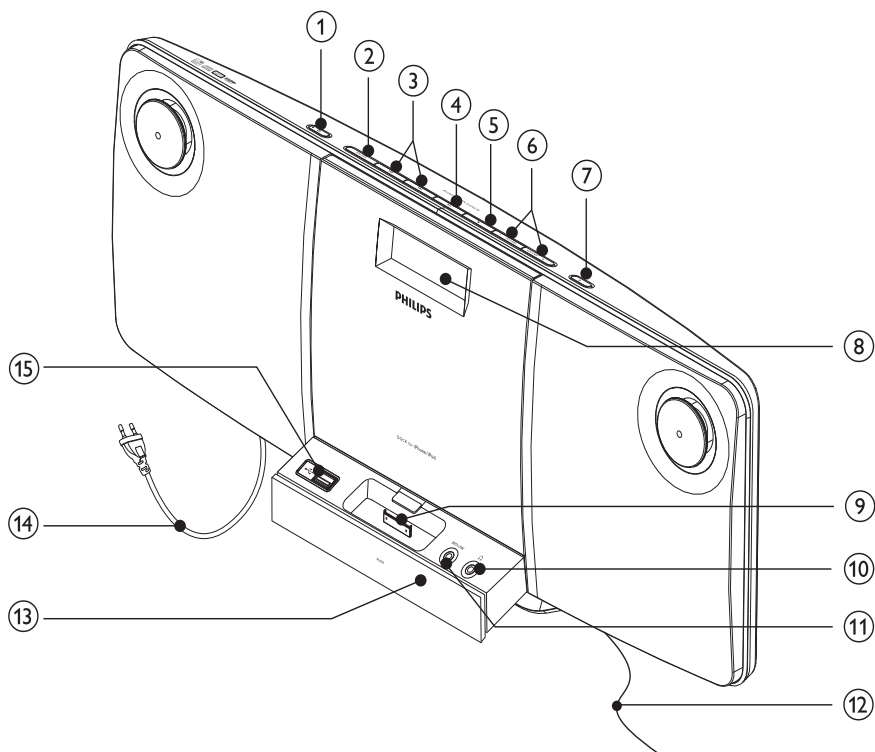

Skontrolujte a identifikujte obsah balenia:

- Hlavná jednotka
- Diaľkový ovládač
- 1 x prepájací kábel MP3 Link
- Montážna súprava (2 hmoždinky a 2 skrutky)
- Stručná úvodná príručka
- Návod na použitie
- Pokyny pre montáž na stenu

Hlavná jednotka - prehľad



- ① 
 - Zapnutie zariadenia, prepnutie do pohotovostného režimu alebo do pohotovostného režimu Eko.
- ② **SOURCE**
 - Výber zdroja: disk CD, rozhlasový prijímač FM, zariadenie USB, prehrávač iPod alebo pripojenie MP3 Link.
- ③ 
 - Preskočenie na predchádzajúcu/nasledujúcu skladbu.
 - Vyhľadávanie v rámci skladby.
 - Nalaďte rádiovú stanicu.
 - Výber 12 hodinového alebo 24 hodinového formátu.
- ④ 
 - Spustenie alebo prerušenie prehrávania.
- ⑤ 
 - Zastavenie prehrávania alebo vymazanie programu.
- ⑥ **VOLUME + / -**
 - Nastavenie hlasitosti.
- ⑦ 
 - Otvorenie/zatvorenie priečinka na disk.
- ⑧ **Panel displeja**
 - Zobrazenie aktuálneho stavu.
- ⑨ **Dok pre iPod/iPhone**

- ⑩  Konektor pre slúchadlá.
 - Konektor pre slúchadlá.
- ⑪ **MP3 LINK**
 - Vstupný audio konektor (3,5 mm) pre externé zvukové zariadenie.
- ⑫ **Anténa na príjem vysielania v pásme FM**
 - Zlepšenie príjmu staníc v pásme FM.
- ⑬ **Senzor diaľkového ovládania**
- ⑭ **Sieťový napájací kábel**
- ⑮ 
 - Konektor pre vysokokapacitné zariadenie USB.

Diaľkové ovládanie - prehľad

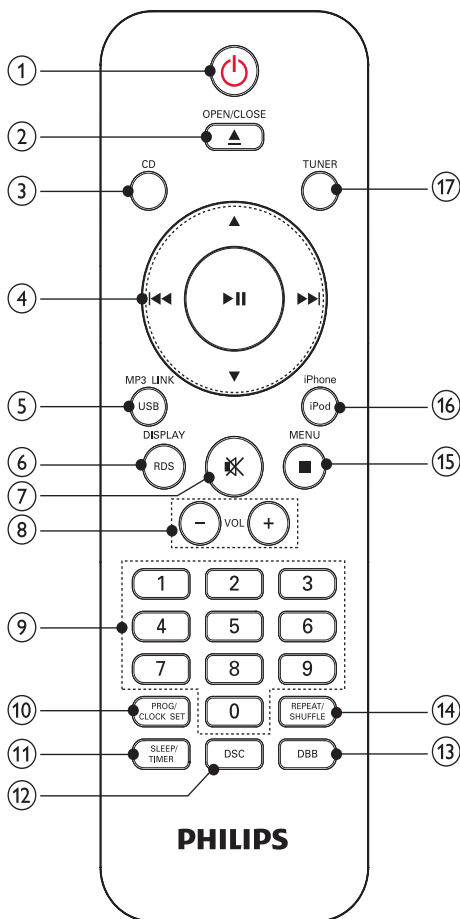

- ① 
 - Zapnutie zariadenia, prepnutie do pohotovostného režimu alebo do pohotovostného režimu Eko.
- ② **OPEN/CLOSE▲**
 - Otvorenie alebo zatvorenie priečinka na disk.
- ③ **CD**
 - Výber disku ako zdroja.

- ④ ▲/▼
- Navigácia v rámci ponuky prehrávača iPod.
 - Preskočenie na predchádzajúci/nasledujúci album.
- ◀◀▶▶▶
- Preskočenie na predchádzajúcu/nasledujúcu skladbu.
 - Vyhľadávanie v rámci skladby.
 - Naladíte rádiovú stanicu.
 - Výber 12 hodinového alebo 24 hodinového formátu.
- ▶||
- Spustenie alebo prerušenie prehrávania.
- ⑤ **USB/MP3 LINK**
- Výber zariadenia USB ako zdroja.
 - Výber externého zvukového zariadenia ako zdroja.
- ⑥ **RDS/DISPLAY**
- Zobrazenie informácií RDS pri vybraných rozhlasových stanicách v pásme FM.
 - Výber zobrazenia informácií počas prehrávania.
- ⑦ 🗨
- Stlmenie alebo opätovné obnovenie hlasitosti.
- ⑧ **VOL +/-**
- Nastavenie hlasitosti.
- ⑨ **Numerická klávesnica**
- Zvoľte stopu priamo z disku.
- ⑩ **PROG/CLOCK SET**
- Programovanie skladieb.
 - Programovanie staníc rádia.
 - Nastavenie hodín.
- ⑪ **SLEEP/TIMER**
- Nastavenie časovača spánku.
 - Nastavenie časovača budíka.
- ⑫ **DSC**
- Výber predvoleného zvukového nastavenia.
- ⑬ **DBB**
- Zapnutie alebo vypnutie dynamického zvýraznenia basov.
- ⑭ **REPEAT/SHUFFLE**
- Opakované prehrávanie skladby alebo všetkých skladieb.
 - Prehrávanie skladieb v náhodnom poradí.
- ⑮ **■/MENU**
- Zastavenie prehrávania alebo vymazanie programu.
 - Prístup do ponuky prehrávača iPod.
- ⑯ **iPod/iPhone**
- Výber prehrávača iPod/iPhone ako zdroja.
- ⑰ **TUNER**
- Výber zdroja tunera.

3 Úvodné pokyny

! Výstraha

- Používanie iných ovládacích prvkov alebo vykonávanie úprav a iných postupov, než sú uvedené v tomto dokumente, môže mať za následok vystavenie sa nebezpečnému žiareniu alebo zapríčiniť nebezpečnú prevádzku.

Vždy postupujte podľa poradia pokynov v tejto kapitole.

Ak chcete zariadenie obrátiť na spoločnosť Philips, pripravte si číslo modelu a sériové číslo tohto zariadenia. Číslo modelu a sériové číslo sú uvedené na zadnej strane zariadenia. Tieto čísla si zapíšte sem:

Číslo modelu _____

Sériové číslo _____

Umiestnenie

Zariadenie môžete umiestniť na rovný povrch alebo ho pripevniť na stenu.

Pripevnenie na stenu

Ak chcete zariadenie pripevniť na stenu, pozrite si pribalený samostatný hárok s pokynmi pre upevnenie na stenu.

Príprava diaľkového ovládania

! Výstraha

- Nebezpečenstvo explózie! Batérie odkladajte mimo dosahu zdrojov tepla, slnečného žiarenia a ohňa. Nikdy nevhadzujte batérie do ohňa.

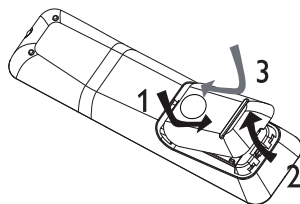

- 1 Otvorte priečinok na batériu.
- 2 Vložte 2 batérie AAA so správnou polaritou (+/-) podľa označenia.
- 3 Zatvorte priestor pre batérie.

☰ Poznámka

- Ak diaľkové ovládanie nebudete dlhší čas používať, batérie vyberte.
- Nekombinujte staré a nové batérie ani batérie rôznych typov.
- Batérie obsahujú chemické látky, a preto si vyžadujú náležitú likvidáciu.

Pripojenie napájania

! Výstraha

- Nebezpečenstvo poškodenia produktu! Uistite sa, že napätie zdroja napájania zodpovedá napätiu vyznačenému na spodnej strane zariadenia.
- Pred pripojením sieťového napájacieho kábla sa uistite, že ste vykonali všetky ostatné pripojenia.

☰ Poznámka

- Typový štítok sa nachádza na zadnej strane hlavnej jednotky.

- 1 Sieťový napájací kábel zapojte do sieťovej zásuvky.

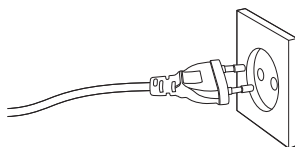

Automatická inštalácia rozhlasových staníc

Ak pri pripojení do elektrickej siete v zariadení nie sú uložené žiadne rozhlasové stanice, zariadenie ich počas prevádzky začne ukladať automaticky.

- 1 Zariadenie pripojte k zdroju napájania.
↳ Zobrazí sa [AUTO INSTALL - PRESS PLAY KEY](automatická inštalácia – stlačte tlačidlo prehrávania).
- 2 Stlačte tlačidlo ►|| na hlavnej jednotke, čím spustíte inštaláciu.
↳ Zariadenie automaticky uloží rozhlasové stanice s dostatočnou intenzitou signálu.
↳ Po uložení všetkých dostupných rozhlasových staníc sa automaticky spustí vysielanie stanice uloženej na prvej predvoľbe.

Nastavenie hodín

Poznámka

- Hodiny je možné nastaviť len v pohotovostnom režime.

- 1 Stlačením tlačidiel **PROG/CLOCK SET** prejdete do režimu nastavenia hodín.
↳ Na displeji sa zobrazí hlásenie [SET CLOCK](nastavenie hodín).
- 2 Opakovaným stlačením tlačidiel **◀◀▶▶** vyberte 12 hodinový alebo 24 hodinový formát.
- 3 Stlačením tlačidiel **PROG/CLOCK SET** nastavenie potvrdíte.
↳ Číslice hodín sa zobrazia a začnú blikať.
- 4 Stlačením tlačidiel **◀◀▶▶** nastavte hodinu.

- 5 Stlačením tlačidiel **PROG/CLOCK SET** nastavenie potvrdíte.
↳ Číslice minút sa zobrazia a začnú blikať.
- 6 Stlačením tlačidiel **◀◀▶▶** nastavte minúty.
- 7 Stlačením tlačidiel **PROG/CLOCK SET** potvrdíte nastavenie hodín.

Zapnutie

- 1 Stlačte tlačidlo ϕ .
↳ Zariadenie sa prepne na naposledy vybraný zdroj.

Prepnutie do pohotovostného režimu

- 1 Opätovným stlačením tlačidla ϕ prepnete systém do pohotovostného režimu.
↳ Na zobrazovacom paneli sa zobrazia hodiny (ak sú nastavené).

Ak chcete prepnúť zariadenie do pohotovostného režimu Eko:

- 1 V pohotovostnom režime stlačte a podržte ϕ dlhšie ako 2 sekundy.
↳ Podsvietenie panela displeja sa vypne.

4 Prehrávanie

Prehrávanie disku

- 1 Stlačením tlačidla **CD** vyberte ako zdroj disk.
- 2 Stlačením tlačidla **▲** otvorte priečinok na disk.
- 3 Vložte disk, pričom jeho strana s potlačou musí smerovať von.
- 4 Stlačením tlačidla **▲** zatvorte priečinok na disk.
 - ↳ Prehrávanie sa spustí automaticky. Ak nie, stlačte **▶||**.

Prehrávanie z USB

Poznámka

- Uistite sa, že zariadenie USB obsahuje prehrávateľný zvukový obsah.

- 1 Zariadenia USB zapojte do zásuvky .

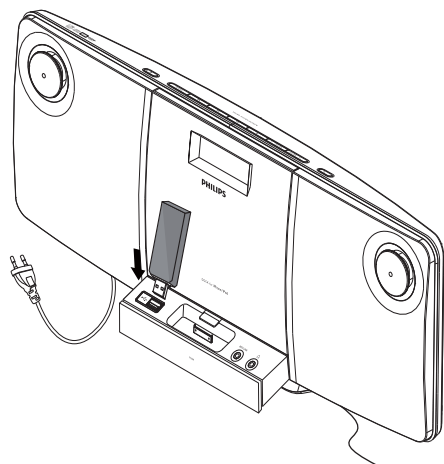

- 2 Stlačením tlačidiel **USB/MP3 LINK** vyberte ako zdroj USB.
 - ↳ Prehrávanie sa spustí automaticky. Ak nie, stlačte **▶||**.
 - Na výber priečinka stlačte tlačidlá **▲/▼**.
 - Na výber zvukového súboru stlačte tlačidlá **◀◀▶▶**.

Možnosti prehrávania

Pozastaviť/obnoviť prehrávanie

- 1 Počas prehrávania stlačte tlačidlo **▶||**, aby ste pozastavili/obnovili prehrávanie.

Preskočenie na skladbu

Pre CD:

- 1 Stlačením tlačidiel **◀◀▶▶** vyberiete inú skladbu.
 - Ak chcete skladbu vybrať priamo, môžete taktiež stlačiť tlačidlo na numerickej klávesnici.

Pre disk MP3 a USB:

- 1 Stlačením tlačidiel **▲▼** vyberte album alebo priečinok.
- 2 Stlačením tlačidiel **◀◀▶▶** vyberte skladbu alebo súbor.

Vyhľadávanie v rámci skladby

- 1 Počas prehrávania stlačte a podržte tlačidlá **◀◀▶▶**.
- 2 Normálne prehrávanie obnovíte uvoľnením tlačidla.

Výber možností opakovaného/náhodného prehrávania

- 1 Na výber príslušnej možnosti opakovaného/náhodného prehrávania opakovane stláčajte počas prehrávania tlačidlá **REPEAT/SHUFFLE**.
 - [↻]: opakované prehrávanie aktuálnej skladby.
 - [↻ALL]: opakované prehrávanie všetkých skladieb.
 - [⏮]: náhodné prehrávanie všetkých skladieb.
- 2 Normálne prehrávanie obnovíte opakovaným stláčaním tlačidiel **REPEAT/SHUFFLE**, až kým sa neprestanú zobrazovať možnosti.

Programovanie skladieb

Poznámka

- Skladby môžete naprogramovať len pri zastavenom prehrávaní.

Je možné naprogramovať maximálne 40 skladieb.

- 1 Stlačením tlačidiel **PROG/CLOCK SET** aktivujete režim programovania.
↳ Zobrazí sa hlásenie [**PROG**] (program).
- 2 Pri skladbách vo formáte MP3/WMA vyberte album stlačením tlačidiel ▲/▼.
- 3 Stlačením tlačidiel ⏮/⏭ vyberte skladbu a potom na potvrdenie stlačte tlačidlá **PROG/CLOCK SET**.
- 4 Opakovaním krokov 2 a 3 naprogramujete ďalšie skladby.
- 5 Stlačením tlačidla ▶|| prehráte naprogramované skladby.
↳ Počas prehrávania sa zobrazuje hlásenie [**PROG**] (program).
 - Ak chcete program vymazať, pri zastavenom prehrávaní stlačte tlačidlo ■.

5 Prehrávanie obsahu prehrávača iPod/iPhone

Prostredníctvom tohto mikro Hi-Fi systému si môžete vychutnať prehrávanie obsahu zo zariadenia iPod alebo iPhone.

Kompatibilné prehrávače iPod/iPhone

Modely Apple iPod a iPhone s 30-koľíkovým konektorom pre dokovaciu stanicu:

- iPod classic, iPod touch, iPod nano, iPod 5. generácie (video), iPod s farebným displejom, iPod mini
- iPhone, iPhone 3G, iPhone 3GS

Prehrávanie obsahu prehrávača iPod alebo iPhone

- 1 Vložte prehrávač iPod/iPhone do doku.

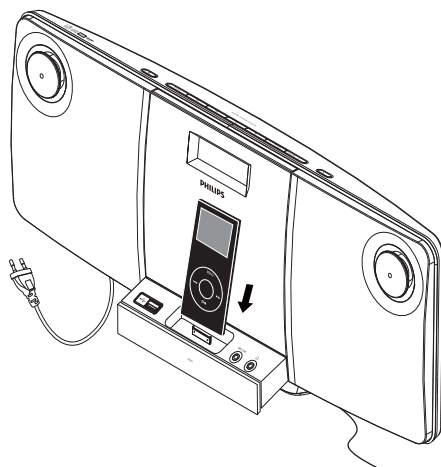

- 2 Stlačením tlačidla **iPod** vyberte ako zdroj prehrávač iPod.
- ↳ Pripojený prehrávač iPod/iPhone automaticky spustí prehrávanie.
 - Prehrávanie pozastavíte/obnovíte stlačením tlačidla **▶||**.
 - Ak chcete preskočiť skladbu, stlačte tlačidlá **◀◀▶▶**.
 - Ak chcete počas prehrávania vyhľadávať, stlačte a podržte tlačidlá **◀◀▶▶**, potom ich uvoľnite, čím sa obnoví normálne prehrávanie.

Nabíjanie prehrávača iPod/iPhone

Keď je systém pripojený k elektrickej sieti, prehrávač iPod/iPhone v dokovacej stanici sa začne nabíjať.

6 Počúvanie rádia

Naladenie rozhlasovej stanice

- 1 Stlačením tlačidla **TUNER** vyberte pásmo FM.
- 2 Stlačte a dlhšie ako 2 sekundy podržte stlačené tlačidlá **◀◀▶▶**.
 - ↳ Zobrazí sa hlásenie **[SEARCH]** (vyhľadávanie).
 - ↳ Rádio automaticky naladí stanicu so silným signálom.
- 3 Opakovaním kroku 2 naladíte ďalšie stanice.
 - Stanicu so slabým signálom naladíte opakovaným stláčaním **◀◀▶▶**, až kým nenájdete optimálny príjem.

Automatické programovanie rozhlasových staníc

Môžete naprogramovať maximálne 20 predvolieb rozhlasových staníc (pásmo FM).

- 1 Ak chcete zapnúť režim automatického programovania, v režime tunera stlačte a minimálne 2 sekundy podržte tlačidlá **PROG/CLOCK SET**.
 - ↳ Zobrazí sa hlásenie **[AUTO]** (automaticky).
 - ↳ Všetky dostupné stanice sa naprogramujú v poradí podľa sily signálu vlnového pásma.
 - ↳ Prvá naprogramovaná rádiová stanica bude automaticky odvysielaná.

Ručné programovanie rozhlasových staníc

Môžete naprogramovať maximálne 20 predvolieb rozhlasových staníc (pásmo FM).

- 1 Naladenie rozhlasovej stanice.

- 2 Stlačením tlačidiel **PROG/CLOCK SET** aktivujete režim programovania.
↳ Zobrazí sa hlásenie [**PROG**] (program).
- 3 Stlačením tlačidiel **▲/▼** pridať tejto rozhlasovej stanici číslo. Potom stlačením tlačidiel **PROG/CLOCK SET** potvrďte nastavenie.
- 4 Opakujte vyššie uvedené kroky, aby ste naprogramovali ostatné stanice.



Tip

- Ak chcete naprogramovanú stanicu prepísať, uložte na jej miesto inú stanicu.

Výber predvoľby rozhlasovej stanice

- 1 V režime tunera stlačením tlačidiel **▲/▼** vyberte číslo predvoľby.



Tip

- Umiestnite anténu čo najďalej od televízora, videorekordéra alebo iného zdroja vyžarovania.
- Pre optimálny príjem v plnej miere vyťahnite a nastavte polohu antény.

Stanice v pásme FM so službou RDS

Skratka RDS (rozhlasový dátový systém) označuje službu, ktorá vysielanie rozhlasových staníc vo vlnovom pásme FM dopĺňa o informácie.

Ak si naladíte stanicu v pásme FM s podporou signálu RDS, zobrazí sa nápis „RDS“.

Zobrazenie informácií RDS

- 1 Pri stanici vysielanej v pásme FM s podporou služby RDS zobrazíte jednotlivé informácie o vysielaní opakovaným stlačením tlačidiel **RDS/DISPLAY**.

7 Ďalšie funkcie

Nastavenie časovača budíka

Toto zariadenie je možné použiť ako budík. V nastavenom čase sa spustí prehrávanie obsahu disku, rozhlasového vysielania, obsahu zariadenia USB alebo prehrávača iPod.



Poznámka

- Uistite sa, že ste správne nastavili hodiny.

- 1 Stlačením tlačidla **⏻** prepnete zariadenie do pohotovostného režimu.
- 2 Stlačte a podržte tlačidlá **SLEEP/TIMER** dlhšie ako dve sekundy.
↳ Zobrazí sa výzva na výber zdroja.
- 3 Stlačením tlačidla **CD, TUNER, USB** alebo **iPod** vyberte zdroj.
- 4 Stlačením tlačidiel **SLEEP/TIMER** nastavenie potvrďte.
↳ Zobrazia sa číslice hodín.
↳ Začnú blikať číslice hodín.
- 5 Stlačením tlačidiel **⏪⏩** nastavte hodinu.
- 6 Stlačením tlačidiel **SLEEP/TIMER** nastavenie potvrďte.
↳ Začnú blikať číslice minút.
- 7 Stlačením tlačidiel **⏪⏩** nastavte minúty.
↳ Časovač je nastavený a aktivovaný.
↳ Zobrazí sa položka **⌚**.

Deaktivovanie časovača budíka

- 1 Znovu stlačte tlačidlo **SLEEP/TIMER**.
↳ Keď sa časovač budíka deaktivuje, z displeja zmizne znak **⌚**.

Nastavenie časovača vypnutia

Toto zariadenie sa môže po uplynutí nastaveného času automaticky prepnúť do pohotovostného režimu.

- 1 Opakovaným stláčaním tlačidiel **SLEEP/TIMER** nastavte dobu (v minútach). Zariadenie musí byť pri tomto nastavovaní zapnuté.
↳ Ak je časovač vypnutia aktivovaný, zobrazí sa symbol **zZ**.

Deaktivovanie časovača vypnutia

- 1 Opakovane stláčajte tlačidlá **SLEEP/TIMER**, až kým sa nezobrazí hlásenie **[OFF]** (vypnuté).
↳ Ak je časovač vypnutia deaktivovaný, **zZ** zmizne z displeja.

Prehrávanie z externého zariadenia

Tento systém tiež umožňuje prehrávať obsah z externého zvukového zariadenia.

- 1 Stlačením tlačidla **USB/MP3 LINK** vyberte ako zdroj pripojenie MP3 Link.
- 2 Pripojte dodaný prepojavací kábel MP3 link ku:
 - zásuvke **MP3 LINK** (3,5 mm) na jednotke.
 - konektoru pre slúchadlá na externom zariadení.
- 3 Na externom zariadení spustíte prehrávanie (podrobnosti nájdete v návode na používanie daného zariadenia).

8 Nastavenie zvuku

Nastavenie úrovne hlasitosti

- 1 Počas prehrávania stlačením tlačidla **VOL +/-** zvýšte/znížte úroveň hlasitosti.

Stlmenie zvuku

- 1 Počas prehrávania stlačením tlačidla **⊘** zapnete/zrušíte stlmenie zvuku.

Výber prednastaveného zvukového efektu

- 1 Počas prehrávania opakovaným stláčaním tlačidla **DSC** vyberte:
 - **[POP]** (pop)
 - **[JAZZ]** (džez)
 - **[ROCK]** (rock)
 - **[CLASSIC]** (klasika)
 - **[FLAT]** (neutrálny)

Zvýraznenie basov

- 1 Počas prehrávania stlačením tlačidla **DBB** zapnete alebo vypnete dynamické zvýraznenie basov.
↳ Ak je aktivovaný režim dynamického zvýraznenia basov **DBB**, zobrazí sa hlásenie **[DBB]**.

9 Informácie o produkte



Poznámka

- Informácie o produkte sa môžu zmeniť bez predchádzajúceho upozornenia.

Technické údaje

Zosilňovač

Celkový výstupný výkon	2 x 5 W RMS
Frekvenčná odozva	80 Hz – 16 kHz, ± 3 dB
Odstup signál–šum.	> 60 dB
Vstup MP3 Link	0,5 V RMS 20 k Ω

Disk

Typ lasera	Polovodičový
Priemer disku	12 cm/8 cm
Podporované disky	CD-DA, CD-R, CD-RW, MP3-CD, WMA-CD
Audio DAC	24 bitov/44,1 kHz
Celkové harmonické skreslenie	< 1,5 %
Frekvenčná odozva	60 Hz – 16 kHz (44,1 kHz)
Odstup signál–šum.	> 75 dBA

Tuner

Rozsah ladenia	FM: 87,5 – 108 MHz
Ladiaca mriežka	50 KHz
Počet predvolieb	20

Reproduktory

Budič reproduktora	3" basový reproduktor
Impedancia reproduktorov	5 W, 8 Ω

Všeobecné informácie

Sieťové napájanie AC	220 - 230 V, 50 Hz
Prevádzková spotreba energie	35 W
Spotreba energie v pohotovostnom režime	< 2 W
Spotreba energie v pohotovostnom režime Eko	< 1 W
USB Direct	Verzia 2.0/1.1
Rozmery	- Hlavná jednotka 542 x 238 x 102 mm (Š x V x H)
Hmotnosť	- Hlavná jednotka 3,935 kg

Informácie o možnostiach prehrávania cez rozhranie USB

Kompatibilné zariadenia USB:

- pamäťové kľúče flash USB (USB 2.0 alebo USB 1.1)
- flash prehrávače USB (USB 2.0 alebo USB 1.1)
- pamäťové karty (potrebná prídavná čítačka kariet)

Podporované formáty:

- Formát USB alebo formát pamäťového súboru FAT12, FAT16, FAT32 (veľkosť sektora: 512 bajtov)
- Prenosová rýchlosť MP3 (rýchlosť údajov): 32 až 320 kbit/s a variabilná prenosová rýchlosť
- WMA v9 alebo starší

- Vnorenie priečinka maximálne do 8 úrovní
- Počet albumov/priečinkov: maximálne 99
- Počet skladieb/titulov: maximálne 999
- Označenie ID3 v2.0 alebo novšie
- Názov súboru vo formáte Unicode UTF8 (maximálna dĺžka: 128 bajtov)

Nepodporované formáty:

- Prázdne albumy: prázdny album predstavuje album, ktorý neobsahuje súbory MP3/WMA a nezobrazí sa na displeji.
- Nepodporované formáty súborov budú preskočené. Napríklad, dokumenty aplikácie Word (.doc) alebo súbory MP3 s príponou .dlf budú ignorované a neprehrávajú sa.
- Zvukové súbory AAC, WAV, PCM
- Súbory WMA chránené prostredníctvom DRM (.wav, .m4a, .m4p, .mp4, .aac)
- Súbory WMA vo formáte Lossless.

Podporované formáty MP3 diskov

- ISO9660, Joliet
- Maximálny počet titulov: 512 (v závislosti od dĺžky názvu súboru)
- Maximálny počet albumov: 99
- Podporované vzorkovacie frekvencie: 32 kHz, 44,1 kHz, 48 kHz
- Podporované prenosové rýchlosti: 32 až 320 (kb/s), prenosové rýchlosti s variabilným tokom
- Označenie ID3 v2.0 alebo novšie
- Vnorenie priečinka maximálne do 8 úrovní

Údržba

Čistenie skrinky

- Použite mäkkú, mierne navlhčenú handričku so jemným saponátovým roztokom. Nepoužívajte roztoky obsahujúce alkohol, rozpúšťadlá a čpavok ani agresívne čistiace prostriedky.

Čistenie diskov

- Ak sa disk zašpiní, vyčistite ho čistiacou handričkou. Disk utierajte od stredu smerom von.
- Nepoužívajte rozpúšťadlá, ako napríklad benzén, riedidlo, bežne predávané čistiadla ani antistatické spreje určené na analógové nahrávky.



Čistenie šošovky CD prehrávača.

- Po dlhšom používaní sa môže na šošovke CD prehrávača usadiť špina a prach. Aby ste zaistili kvalitné prehrávanie, vyčistite šošovku čističom šošoviek značky Philips (Philips CD lens cleaner) alebo iným bežne dostupným čističom. Postupujte podľa inštrukcií dodávaných s čističom.

10 Riešenie problémov



Varovanie

- Nikdy neodstraňujte kryt tela tohto zariadenia.

Aby ste zachovali záruku, nikdy sa sami nepokúšajte opravovať systém.

Ak sa vyskytnú problémy pri používaní tohto zariadenia, skontrolujte nasledujúce body pred požiadanim o opravu. Ak problém pretrváva, prejdite na webovú lokalitu spoločnosti Philips www.philips.com/welcome. Keď sa obrátite na spoločnosť Philips, zaistíte, aby vaše zariadenie bolo v blízkosti a aby ste mali k dispozícii číslo modelu a sériové číslo.

Žiadne napájanie

- Uistite sa, že sieťová zástrčka zariadenia je správne pripojená.
- Skontrolujte, či je sieťová zásuvka pod prúdom.
- Ak nepoužijete žiadny ovládací prvok 15 minút po ukončení prehrávania, toto zariadenie sa automaticky prepne do pohotovostného režimu. Táto funkcia šetrí elektrinu.

Žiadny zvuk

- Nastavte hlasitosť.

Zariadenie nereaguje

- Odpojte a znovu pripojte sieťovú zástrčku, potom zariadenie opäť zapnite.

Nebol rozpoznávaný žiaden disk

- Vložte disk.
- Skontrolujte, či je disk vložený potlačenou stranou smerom von.
- Počkajte na odparenie skondenzovanej vlhkosti zo šošovky.
- Vymeňte alebo vyčistite disk.
- Použite ukončený disk CD alebo správny formát disku.

Nefunguje diaľkové ovládanie.

- Pred stlačením ktoréhokolvek funkčného tlačidla najskôr vyberte správny zdroj pomocou diaľkového ovládania namiesto hlavnej jednotky.
- Znížte vzdialenosť medzi diaľkovým ovládaním a zariadením.
- Vložte batériu so správnym usporiadaním polarita (značky +/-) podľa obrázka.
- Vymeňte batériu.
- Namierte diaľkové ovládanie priamo na senzor na prednej strane zariadenia.

Nie je možné zobrazit' niektoré súbory na zariadení USB

- Počet priečinkov alebo súborov v zariadení USB prekročil určitý limit. Tento jav nepredstavuje poruchu.
- Formáty týchto súborov nie sú podporované.

Zariadenie USB nie je podporované.

- Zariadenie USB nie je s touto jednotkou kompatibilné. Skúste iné.

Nekvalitný príjem rádia

- Zväčšite vzdialenosť medzi zariadením a vašim televízorom alebo videorekordérom.
- Úplne vytiahnite a nastavte polohu antény na príjem vysielania v pásme FM.

Nastavenie hodín/časovača bolo vymazané

- Napájanie bolo prerušené alebo došlo k odpojeniu sieťového kábla.
- Opakovane nastavte hodiny/časovač.

Nefunguje časovač

- Správne nastavte hodiny.
- Zapnite časovač.

