

# Siempre a su disposición para ayudarle

Para registrar su producto y obtener información de contacto y asistencia, visite [www.philips.com/support](http://www.philips.com/support)

CED1500BT



# Manual del usuario

**PHILIPS**



# Contenido

<b>1 Seguridad</b>	<b>2</b>
<b>2 Sistema de entretenimiento para el automóvil</b>	<b>3</b>
Introducción	3
Medios reproducibles	3
Contenido de la caja	3
Descripción de la unidad principal	4
Descripción del control remoto	5
<b>3 Instalación del sistema de entretenimiento para el automóvil</b>	<b>6</b>
Conexión de los cables	7
Montaje en el salpicadero	10
<b>4 Introducción</b>	<b>11</b>
Preparación del control remoto	11
Encendido	11
Uso del menú de inicio	11
Ajuste de la hora	12
Ajuste del brillo de la pantalla	12
<b>5 Reproducción desde un soporte físico</b>	<b>13</b>
Carga de un disco	13
Conexión de un dispositivo de almacenamiento USB	13
Control de reproducción	14
Exploración de archivos grabados	14
<b>6 Escucha de la radio</b>	<b>15</b>
Cambio al modo de radio	15
Configuración	15
Sintonización de una emisora de radio	15
Almacenamiento de emisoras de radio en la memoria	15
Sintonización de una emisora de radio presintonizada	16
Uso de funciones relacionadas con RDS	16
<b>7 Uso de dispositivos Bluetooth</b>	<b>17</b>
Emparejamiento de un dispositivo	17

Reproducción del audio de un dispositivo conectado	18
Realización de llamadas	18
Ajuste de la configuración Bluetooth	19

<b>8 Smart Connect Link</b>	<b>20</b>
-----------------------------	-----------

<b>9 Carga USB universal</b>	<b>21</b>
------------------------------	-----------

<b>10 Ajuste del sonido</b>	<b>21</b>
Ajuste del nivel del volumen	21
Silenciamiento del sonido	21
Activación de la función MAX Sound	21
Activación del efecto de sonido DBB	22
Selección de un ecualizador de sonido preestablecido	22
Otros	22

<b>11 Ajustes de configuración</b>	<b>23</b>
------------------------------------	-----------

Acceso a los menús de configuración del sistema	23
Configuración de los ajustes generales	24
Visualización de la información del sistema	24

<b>12 Otros</b>	<b>25</b>
-----------------	-----------

Reproducción de una entrada de audio/vídeo externa	25
Uso de los botones del volante	25
Restablecimiento del sistema	26
Sustitución del fusible	26
Actualización del firmware	26

<b>13 Información del producto</b>	<b>27</b>
------------------------------------	-----------

<b>14 Solución de problemas</b>	<b>29</b>
---------------------------------	-----------

General	29
Acerca del dispositivo Bluetooth	30

<b>15 Aviso</b>	<b>30</b>
-----------------	-----------

Conformidad	30
Conservación del medioambiente	30
Aviso sobre marcas comerciales	31
Copyright	31

# 1 Seguridad

Asegúrese de leer y comprender todas las instrucciones antes de utilizar el dispositivo. La garantía no cubre los daños producidos por no haber seguido las instrucciones.

- El uso de otros controles, ajustes o procedimientos distintos de los especificados en este manual puede causar una peligrosa exposición a la radiación u otros funcionamientos no seguros.
- Este dispositivo ha sido diseñado para su funcionamiento exclusivo con alimentación de CC de 12V con conexión a tierra.
- Para reducir el riesgo de accidentes de tráfico, no vea vídeos mientras conduce.
- Para garantizar la seguridad durante la conducción, ajuste el volumen a un nivel cómodo y seguro.
- El uso de fusibles incorrectos puede provocar daños o incendios. Cuando necesite cambiar el fusible, consulte con un profesional.
- Para que la instalación sea segura, utilice solo el equipo de montaje incluido.
- Para evitar cortocircuitos, no exponga el dispositivo, el mando a distancia ni las pilas del mismo a la lluvia ni al agua.
- No exponga el dispositivo a goteos ni salpicaduras.
- No coloque sobre la unidad objetos que puedan suponer un peligro (por ejemplo, objetos que contengan líquido o velas encendidas).
- Nunca inserte objetos en las ranuras de ventilación u otras aberturas del dispositivo.
- No coloque nunca ningún objeto que no sea un disco en la ranura/bandeja de discos.
- Para evitar la exposición a la radiación láser, no desmonte el dispositivo.
- Riesgo de daños a la pantalla. No presione, frote ni golpee nunca la pantalla con ningún objeto.
- No utilice nunca disolventes como benceno, diluyentes, limpiadores disponibles en comercios o pulverizadores antiestáticos para discos.
- Limpie el dispositivo con un paño suave humedecido. No utilice sustancias como alcohol, productos químicos ni productos de limpieza domésticos para limpiar el dispositivo.
- Riesgo de ingestión de la pila tipo moneda.
  - La unidad o el control remoto puede incluir una pila tipo moneda/botón que puede ingerirse. Mantener siempre la pila fuera del alcance de los niños. Si se ingiere, la pila puede provocar lesiones graves o la muerte. Pueden producirse quemaduras internas graves en un plazo de dos horas después de la ingestión.
  - Si sospecha que ha ingerido o tiene una pila en el interior de cualquier parte del cuerpo, consulte a un médico inmediatamente.
  - Cuando cambie las pilas, mantenga siempre todas las pilas nuevas y usadas fuera del alcance de los niños. Asegure que el compartimiento de las pilas está completamente cerrado después de cambiar la pila.
  - Si el compartimiento de las pilas no puede cerrarse completamente, deje de utilizar el producto. Manténgalo fuera del alcance de los niños y póngase en contacto con el fabricante.

## 2 Sistema de entretenimiento para el automóvil

Le felicitamos por su compra y le damos la bienvenida a Philips. Para aprovechar al máximo la asistencia que ofrece Philips, registre el producto en [www.philips.com/support](http://www.philips.com/support).

### Introducción

Con el sistema de entretenimiento para el automóvil, podrá

- escuchar música,
- ver vídeos,
- ver imágenes,
- escuchar emisoras de radio FM y AM/MW, y
- realizar llamadas telefónicas a través de Bluetooth.

### Medios reproducibles

- Disco
  - DVD, CD de vídeo, SVCD, CD de audio, CD de imágenes, JPEG, MP3-CD, WMA-CD
  - DVD-R, DVD-RW, DVD+R, DVD+RW, CD-R, CD-RW
- Dispositivo de almacenamiento USB
  - Compatibilidad: USB 2.0, USB 1.1
  - Clase compatible: MSC (Clase de almacenamiento masivo)
    - Capacidad máxima: 32 GB
- Archivos
  - Sistema de archivos: FAT16, FAT32
  - Número máximo de carpetas: 99
  - Número máximo de pistas/archivos: 999
  - Nivel máximo del directorio: 8
  - Formatos de vídeo: MPEG1, MPEG2
  - Formato de imágenes: .jpeg

- Archivos MP3
  - Frecuencias de muestreo: 32 kHz, 44,1 kHz, 48 kHz
  - Velocidades de bits: 8 - 320 kbps y velocidades de bits variables
- Archivos WMA
  - Versiones: V4, V7, V8, V9 (L1 y L2)
  - Frecuencias de muestreo: 44,1 kHz, 48 kHz
  - Velocidades de bits: 64 -192 kbps y velocidades de bits variables
- Etiqueta ID3 v2.0 o superior
- **Archivos no compatibles:**
  - Archivos AAC, WAV y PCM.
  - Archivos WMA con protección DRM (.wav; .m4a; .m4p; .mp4 y .aac)
  - Archivos WMA con formato sin pérdidas

### Contenido de la caja

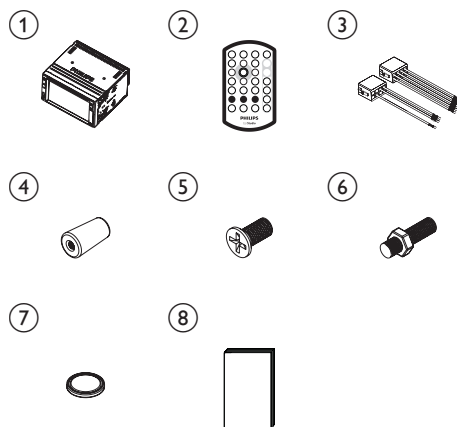

Compruebe e identifique el contenido del paquete:

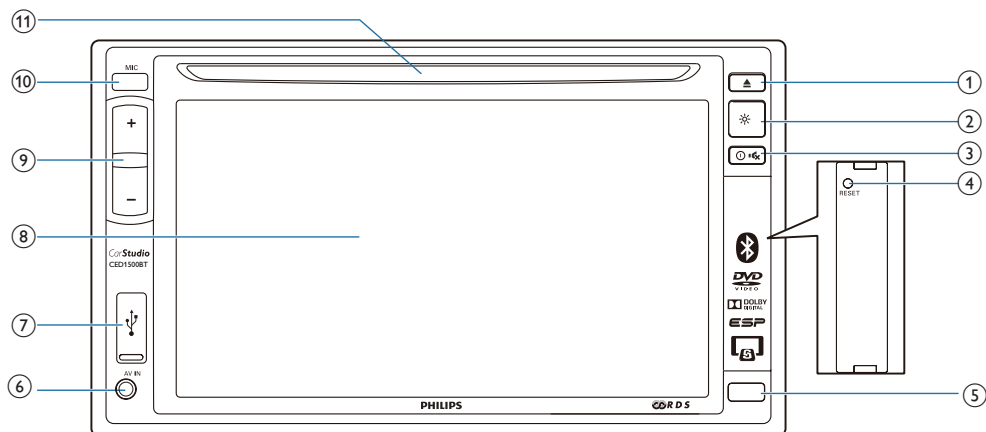

1	Unidad principal	2	Mando a distancia
3	Conector ISO macho, 2 piezas	4	Tope de goma
5	4 tornillos (M5 x 8 mm)	6	Tornillo con cabeza hexagonal
7	Pila del mando a distancia	8	Manual de usuario

## Descripción de la unidad principal



- ① ▲
  - Púlselo para expulsar el disco.
- ② \*
  - Manténgalo pulsado para ajustar el brillo de la pantalla LCD.
- ③ 
  - Púlselo para encender la unidad.
  - Manténgalo pulsado para apagar la unidad.
  - Púlselo para silenciar los altavoces o activar el sonido desde el estado de silencio.
- ④ **RESET**
  - Púlselo para restablecer el sistema.
- ⑤ **Sensor iR**
  - El sensor que recibe las señales de infrarrojos del mando a distancia.
- ⑥ **AV-IN**
  - Se conecta a las tomas de salida de audio y vídeo de un reproductor externo mediante un cable de AV compuesto.
- ⑦ 
  - Se conecta a un dispositivo de almacenamiento USB.
- ⑧ **Pantalla LCD**
- ⑨ +/-
  - Púlselo para aumentar o disminuir el volumen.
- ⑩ **MIC**
  - El micrófono incorporado para llamadas telefónicas.
- ⑪ **Ranura de discos**

## Descripción del control remoto

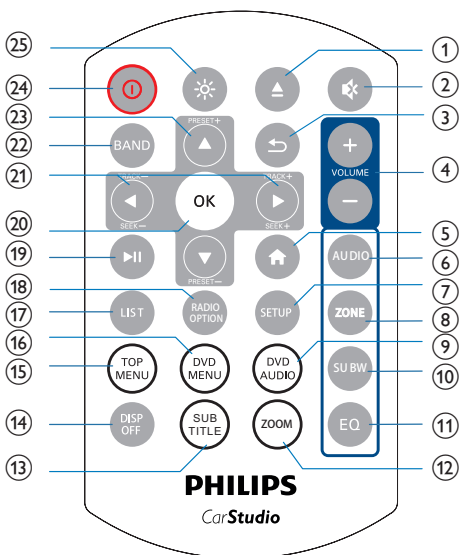

- ① ▲
  - Púselo para expulsar el disco.
- ② 🔊
  - Púselo para silenciar los altavoces o activar el sonido desde el estado de silencio.
- ③ ↶
  - Vuelve al menú o modo anterior.
- ④ VOLUME + / -
  - Púselo para aumentar o disminuir el volumen.
- ⑤ 🏠
  - Accede al menú de inicio.
- ⑥ AUDIO
  - Selecciona un idioma o canal de audio.
- ⑦ SETUP
  - Accede al menú de configuración del sistema.
- ⑧ ZONE
  - Selecciona la zona de escucha de música.
- ⑨ DVD AUDIO
  - Selecciona un idioma o canal de audio.
- ⑩ SUBW
  - Accede al menú de ajustes del subwoofer.
- ⑪ EQ
  - Selecciona un ecualizador de sonido preestablecido.
- ⑫ ZOOM
  - Selecciona una zona de escucha de música.
- ⑬ SUB TITLE
  - Seleccionar unos subtítulos disponibles.
- ⑭ DISP OFF
  - Activa o desactiva la pantalla.
- ⑮ TOP MENU
  - Accede al menú superior.
- ⑯ DVD MENU
  - Accede al menú del DVD.
- ⑰ LIST
  - Accede a la lista de archivos o carpeta.
- ⑱ RADIO OPTION
  - En el modo de radio, pulse para ver los menús o las opciones disponibles.
- ⑲ ▶▶
  - Inicia, hace una pausa o reanuda la reproducción.
- ⑳ OK
  - Confirma una opción.
- ㉑ ◀ / ▶ / TRACK - / TRACK +
  - Salta a la pista, capítulo o archivo anterior o siguiente.
  - Para DVD, manténgalo pulsado para seleccionar una velocidad de búsqueda rápida hacia atrás o hacia delante.
- ㉒ BAND
  - Selecciona una banda del sintonizador.
- ㉓ ▲ / ▼ / PRESET + / PRESET -
  - Sintoniza la emisora de radio presintonizada anterior o siguiente.
  - Salta a la carpeta anterior o siguiente.

24 

- Enciende o apaga el sistema de audio del coche.

25 

- Pulse para ajustar el brillo de la pantalla LCD.

## 3 Instalación del sistema de entretenimiento para el automóvil

Siga siempre las instrucciones de este capítulo en orden.

Estas instrucciones se aplican a una instalación típica. No obstante, si los requisitos de su vehículo son distintos, debe realizar los ajustes correspondientes. Si tiene alguna pregunta sobre los kits de instalación, consulte al su distribuidor local.



### Nota

- Este sistema ha sido diseñado para su funcionamiento exclusivo con alimentación de CC de 12V con conexión a tierra.
- Instale siempre el sistema en el salpicadero. Su instalación en otras zonas puede resultar peligrosa ya que la parte posterior del sistema se calienta durante su uso.
- Para evitar que se produzca un cortocircuito: asegúrese de que el motor está desconectado antes de realizar la conexión.
- Asegúrese de conectar los cables de alimentación amarillo y rojo después de conectar el resto de cables.
- Asegúrese de proteger todos los cables sueltos con cinta aislante.
- Asegúrese de que los cables no queden atrapados bajo los tornillos de hierro o en zonas que puedan moverse (por ejemplo, el riel del asiento).
- Asegúrese de que todos los cables de tierra estén conectados a una única toma de tierra.
- Para que la instalación sea segura, utilice solo el equipo de montaje incluido.
- El uso de fusibles incorrectos puede provocar daños o incendios. Cuando necesite cambiar el fusible, consulte con un profesional.
- Al conectar otros dispositivos a este sistema, asegúrese de que la potencia del circuito del vehículo sea superior a la del valor total de fusible de todos los dispositivos conectados.
- No conecte los cables de los altavoces a la carrocería metálica o al chasis del vehículo.
- No conecte entre sí los cables con rayas de los altavoces.



# Conexión de los cables

## Nota

- Asegúrese de proteger todos los cables sueltos con cinta aislante.
- Consulte a un profesional para conectar los cables como se indica a continuación.
- Antes de realizar la conexión, compruebe bien el cableado del vehículo.

## 1 Conecte los conectores ISO macho.

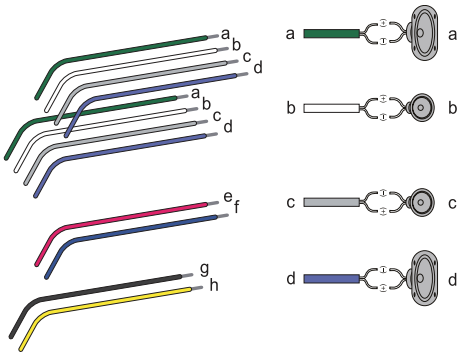

Conectores ISO macho	Conectar a
a Banda verde, banda verde con borde negro	Altavoz posterior izquierdo
b Banda blanca, banda blanca con borde negro	Altavoz izquierdo delantero
c Banda gris, banda gris con borde negro	Altavoz derecho delantero
d Banda morada, banda morada con borde negro	Altavoz posterior derecho
e Banda roja	Llave de contacto +12V CC cuando se enciende/ACC

Conectores ISO macho	Conectar a
f Banda azul	Cable de control del relé de la antena eléctrica/del motor
g Banda negra	A tierra
h Banda amarilla	La batería de +12V del vehículo, que proporciona alimentación continua

## 2 Conecte el resto de cables si es necesario.

## ! Precaución

- Para evitar un accidente, el conductor no debe ver vídeos mientras conduce. El sistema está diseñado para no permitir ver vídeos mientras conduce. Aparque el coche en un lugar seguro y active el freno de mano antes de ver vídeos.

## Nota

- Si el freno de mano de su vehículo no está activado, se activa el sistema de bloqueo de vídeos. Solo se bloquea la visualización de fuentes de vídeo en la pantalla frontal.
- Si el sistema no está conectado correctamente con el módulo de control del freno de mano del vehículo, se bloquearán las señales de vídeo y aparecerá en la pantalla TFT el mensaje que se muestra a continuación.

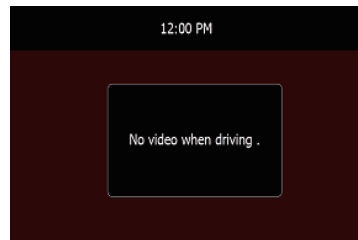

Conectores y tomas del panel posterior	Tomas o conectores externos
1 Para conectores ISO macho	Como se indica anteriormente

	Conectores y tomas del panel posterior	Tomas o conectores externos
2	<b>REAR OUT R</b> (toma roja)	Altavoz posterior derecho
3	<b>AV-IN R</b> (toma roja)	Toma de salida del canal de audio derecho de un reproductor externo
4	<b>AV-IN L</b> (toma blanca)	Toma de salida del canal de audio izquierdo de un reproductor externo
5	<b>REAR OUT L</b> (toma blanca)	Altavoz posterior izquierdo
6	<b>VIDEO IN</b> (toma amarilla)	Toma de salida de vídeo de un reproductor externo
7	<b>VIDEO OUT 1</b> (toma amarilla)	Toma de entrada de vídeo de un dispositivo de visualización externo
8	<b>VIDEO OUT 2</b> (toma amarilla)	Toma de entrada de vídeo de un dispositivo de visualización externo
9	<b>RADIO ANTENNA</b> (conector negro)	Antena de radio
10	<b>CAMERA IN</b> (toma morada)	Toma de salida de vídeo de una cámara externa
11	<b>SUB-W OUT</b> (toma azul)	Subwoofer
12	<b>REVERSE CAMERA</b> (cable morado)	Cámara de marcha atrás (B+)
13	<b>PARKING BRAKE</b> (cable rosa)	Freno de mano (-)
14	<b>External Smart Link Box</b> (conector negro)	Smart Phone Mirror Box externo

	Conectores y tomas del panel posterior	Tomas o conectores externos
15	<b>OE SWC IR REMOTE IN</b> (cable marrón)	Entrada de mando a distancia OE SWC
16	<b>OE SWC IR REMOTE IN</b> (cable negro)	A tierra
17	<b>OE SWC AD LEARN</b> (cable blanco)	Línea de memorización OE SWC AD 1
18	<b>OE SWC AD LEARN</b> (cable blanco)	Línea de memorización OE SWC AD 2
19	<b>OE SWC AD LEARN</b> (cable negro)	A tierra
20	<b>External Mic</b> (conector negro)	Micrófono externo



#### Consejo

- La disposición de las patillas de los conectores ISO depende del tipo de vehículo. Para evitar daños en el sistema, conéctelos correctamente.

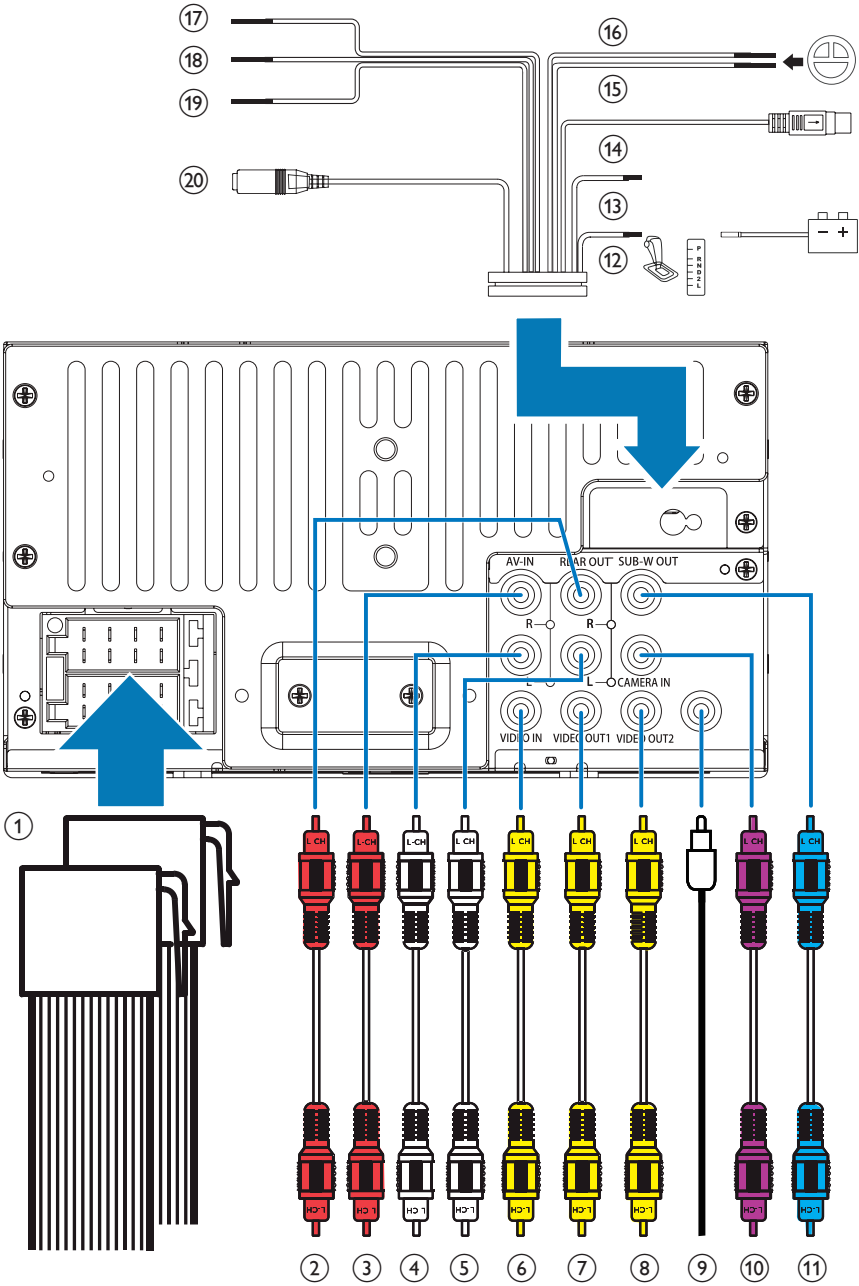

## Montaje en el salpicadero

### Nota

- Asegúrese de que los cables están conectados correctamente antes de montar la unidad principal en el coche.
- Si se pierden las emisoras de radio presintonizadas cuando apaga la llave de encendido y la enciende de nuevo, vuelva a conectar los cables rojos transversalmente con los amarillos.

- 1 Si el vehículo no dispone de una unidad de a bordo o de un equipo de navegación, desconecte el terminal negativo de la batería.
  - Si desconecta la batería en un vehículo que dispone de una unidad de a bordo o un equipo de navegación, se puede borrar la memoria del equipo.
  - Si la batería del vehículo no está desconectada, asegúrese de que los cables pelados no se toquen entre sí para evitar que se produzca un cortocircuito.

- 2 Asegúrese de que la abertura del salpicadero tiene las siguientes medidas:

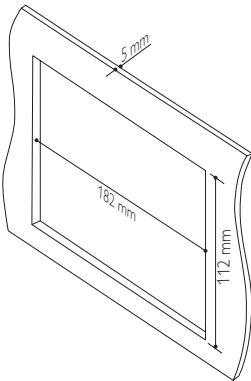

- Como la unidad no se puede utilizar si el ángulo de inclinación de la abertura del salpicadero es superior a 20 grados. Asegúrese de que la inclinación horizontal de la abertura

del salpicadero del automóvil es de entre 0 y 20 grados.

- 3 Deslice la unidad en el salpicadero hasta que oiga un clic.

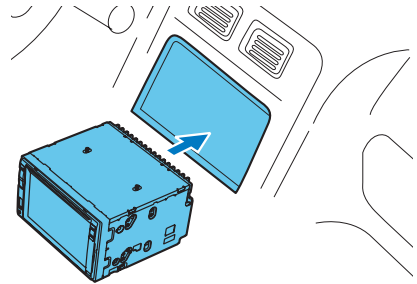

- 4 Vuelva a conectar el terminal negativo de la batería del vehículo.

# 4 Introducción

## ! Precaución

- Riesgo de accidentes de tráfico. Nunca vea vídeos ni maneje el sistema mientras conduce.

## Preparación del control remoto

### Primer uso

Retire la lámina protectora.

↳ El mando a distancia está listo para usar.

## Sustitución de la pila

## ! Precaución

- Riesgo de explosión. Mantenga las pilas alejadas del calor, la luz del sol o el fuego. Nunca tire las pilas al fuego.

## ☰ Nota

- Quite la pila si se ha agotado o si el mando a distancia no se va a utilizar durante un largo período de tiempo.
- Las pilas contienen sustancias químicas, por lo que debe desecharlas correctamente.

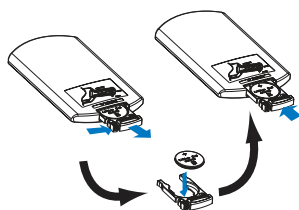

- 1 Extraiga la bandeja de la pila.
- 2 Inserte una pila CR2025 con la polaridad correcta (+/-) tal y como se indica.
- 3 Inserte la bandeja de la pila.

## Encendido

Pulse .

- ↳ Durante el inicio, se mostrarán el logotipo de PHILIPS y una barra de progreso.
- Para apagar el sistema, mantenga pulsado  durante 3 segundos.

## Primer uso

Cuando el dispositivo se inicie correctamente, se mostrará la siguiente interfaz.

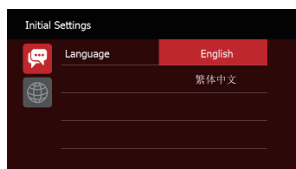

- 1 Toque **[Language]** para seleccionar un idioma de visualización en pantalla.

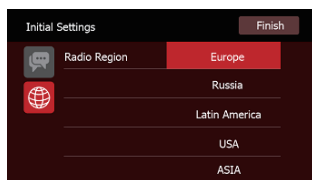

- 2 Toque **[Radio Region]** para seleccionar una región de radio que coincida con su ubicación.
- 3 Toque **[Finish]** para completar la configuración inicial.
  - ↳ El dispositivo cambia al modo de radio automáticamente.

## Uso del menú de inicio

## ☰ Nota







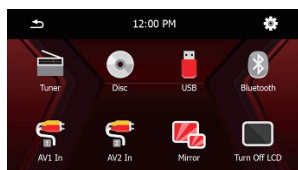

- Si se muestra  al tocar un icono, indica que el soporte o la función que se ha seleccionado no está disponible en ese momento.

---

## Acceso al menú de inicio



Toque  para acceder al menú de inicio.



-  **[Tuner]**: cambia la fuente a la radio FM/AM.
-  **[Disc]**: cambia la fuente al disco.
-  **[USB]**: cambia la fuente al dispositivo de almacenamiento USB.
-  **[Bluetooth]**: permite utilizar la función Bluetooth.
-  **[AV1 IN]/[AV2 IN]**: cambia la fuente a la entrada de audio y vídeo que se transfiere desde un reproductor de vídeo externo.
-  **[Mirror]**: accede a Smart Phone Mirror Box (no incluido por Philips) a través de Smart Connect Link (consulte el capítulo 8).
-  **[Turn Off LCD]**: apaga la pantalla LCD.
-  **[Settings]**: accede al menú del sistema.



---

## Ajuste de la hora

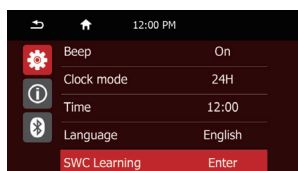
- 1 Toque .
- 2 Toque .  
↳ Se muestra el menú siguiente.



- 3 Toque **[Clock mode]** para seleccionar un formato de hora.
  - **[24 Hour]**: formato 24 horas
  - **[12 Hour]**: formato 12 horas

- 4 Toque **[Time]** y toque la hora o dígitos de los minutos y, a continuación, toque   para ajustar la hora y los minutos.
- 5 Toque  para volver al menú anterior.

---

## Ajuste del brillo de la pantalla

Mantenga pulsado  en el panel frontal para seleccionar un nivel de brillo de la pantalla.

# 5 Reproducción desde un soporte físico

Puede utilizar este sistema para escuchar audio y ver vídeos y fotos almacenados en un disco o dispositivo de almacenamiento USB.

## Nota

- Antes de usarlo, compruebe que el soporte es compatible.

## Carga de un disco

### Precaución

- No introduzca ningún objeto que no sea un disco de 12 cm de diámetro en la ranura de discos.

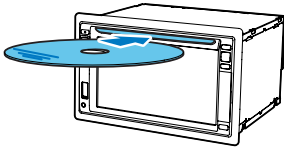

- 1 Inserte el disco en la ranura de discos con la etiqueta hacia arriba.
  - ↳ La reproducción se inicia automáticamente.
  - Si la reproducción no se inicia automáticamente, toque la pantalla para mostrar el icono ▶ y, a continuación, toque ▶ para iniciar la reproducción.
- 2 Para expulsar el disco, pulse ▲.
  - ↳ Al expulsar el disco, el sistema cambia a la fuente anterior o al modo de radio.

## Código de región

Este sistema puede reproducir discos de DVD marcados con el siguiente código de región.

### Código de región del DVD Países y regiones



Europa

## Conexión de un dispositivo de almacenamiento USB

### Nota

- Asegúrese de que el dispositivo de almacenamiento USB contiene archivos compatibles.
- No admite el sistema de archivos NTFS (New Technology File System, Sistema de archivos de nueva tecnología).

- 1 Levante la cubierta de la toma USB para abrirla.
- 2 Conecte el dispositivo de almacenamiento USB en la toma USB.
- 3 Toque  [USB] en el menú de inicio.
  - ↳ La reproducción se inicia automáticamente.

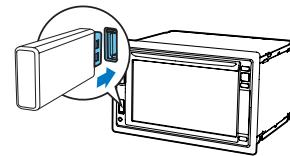

- Para extraer el dispositivo de almacenamiento USB, cambie primero a otra fuente en el sistema.

# Control de reproducción

## Vídeos e imágenes

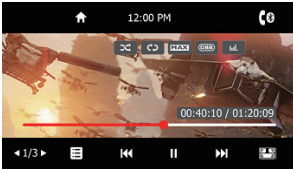

- 🏠: vuelve al menú de inicio.
- ☰:
  - Para DVD, vuelve al menú del disco o al menú raíz.
  - Para archivos grabados, vuelve a la lista de archivos o carpetas.
- ⏮️/⏭️: **salta al título, capítulo, pista o archivo anterior o siguiente.**
  - Para realizar una búsqueda rápida hacia delante o hacia atrás en la pista, toque la barra de progreso.
- ⏸️: inicia, hace una pausa o reanuda la reproducción.

## Audio

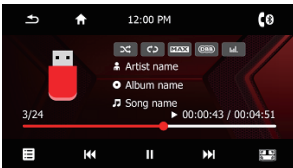

- 🏠: vuelve al menú de inicio.
- 📶:
  - Púlselo una vez para acceder a la lista de pistas.
  - Púlselo varias veces para volver a la interfaz de reproducción.
- ☰: vuelve a la lista de pistas o carpetas.
- ⏮️/⏭️: **salta a la pista anterior o siguiente.**
  - Para realizar una búsqueda rápida hacia delante o hacia atrás en la pista, toque la barra de progreso.
- ⏸️: inicia, hace una pausa o reanuda la reproducción.

- 🔄/🔄/🔄: selecciona un modo de repetición.
  - 🔄: repite la pista actual.
  - 🔄: para archivos grabados, repite todas las pistas de la carpeta actual.
  - 🔄 (resaltado): repite todas las pistas.
- 🎲: selecciona la reproducción aleatoria (🎲 resaltado) o secuencial (🔼 en gris).

## Exploración de archivos grabados

Durante la reproducción de archivos grabados, puede acceder a la lista de archivos y seleccionar archivos de la lista.

- 1 Toque ☰ para acceder a la lista de archivos o carpetas.



- 2 Toque un icono para seleccionar una categoría de archivos.
  - 🎵: muestra la lista de pistas o carpetas de audio.
  - 📁: muestra la lista de archivos o carpetas de imágenes.
  - 📺: muestra la lista de archivos o carpetas de vídeos.
- 3 Toque el nombre de un archivo para iniciar la reproducción.



# 6 Escucha de la radio

## Cambio al modo de radio

Después de iniciarse por primera vez, el sistema cambia al modo de radio automáticamente.

Para volver a cambiar la fuente a la radio después, toque  [Tuner] en el menú de inicio.

↳ Se muestra la interfaz de la radio.

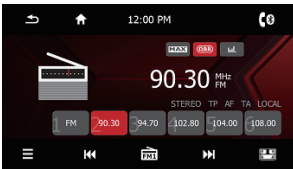

## Configuración

Antes de buscar emisoras de radio, realice la configuración previa.

Toque  para mostrar los menús de configuración.

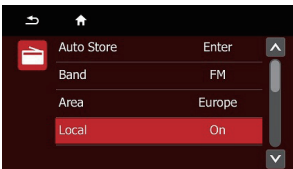

## Selección de un alcance de la señal de radio

- 1 Toque [Local] para seleccionar una sensibilidad del sintonizador.
  - [Off]: se pueden sintonizar las emisoras con señales fuertes y débiles.
  - [On]: solo se pueden sintonizar emisoras con señales fuertes.

## Sintonización de una emisora de radio



- 1 Toque en **FM** o **AM** para seleccionar una banda.
  - Bandas FM: **FM1, FM2, FM3**
  - Bandas AM: **AM1, AM2**
- 2 Mantenga pulsado **+** o **-** hasta que se muestre la frecuencia de la emisora de radio de destino.
  - Para sintonizar una emisora de radio automáticamente, toque **+** o **-**.



### Consejo

- También puede pulsar **BAND** en el mando a distancia varias veces para seleccionar una banda.

## Almacenamiento de emisoras de radio en la memoria

Puede almacenar hasta 6 emisoras en cada banda.

## Almacenamiento manual de las emisoras de radio

- 1 Seleccione una banda.
- 2 Sintonice la emisora de radio objetivo.
- 3 Mantenga pulsado uno de los canales (1 a 6) más de dos segundos.
  - ↳ La emisora de radio se guarda en el canal seleccionado.

## Almacenamiento automático de las emisoras de radio

Para buscar una emisora de radio, puede escuchar una introducción de 10 segundos de cada una de las emisoras de radio detectadas.

- 1 Seleccione una banda.
- 2 Toque ☰
- 3 Toque [Auto Store].
  - ↳ Comienza la búsqueda automática. Las seis emisoras más fuertes de la banda seleccionada se guardan en los canales predefinidos automáticamente.

## Sintonización de una emisora de radio presintonizada

- 1 Seleccione una banda.
- 2 Toque uno de los canales presintonizados (1 a 6) para seleccionar una emisora de radio presintonizada.



## Uso de funciones relacionadas con RDS

☰ Nota

- Puede utilizar las funciones relacionadas con RDS solo después de activar la función RDS.

## Búsqueda de programas RDS de un tipo específico



- 1 Toque ☰ > [PTY list] para mostrar la lista de tipos de programas.
- 2 Toque el nombre de un tipo de programa para iniciar la búsqueda.
  - ↳ Cuando se encuentre una emisora RDS que transmite programas del tipo seleccionado, la emisora RDS se emitirá automáticamente.
  - Para guardar la emisora RDS, mantenga pulsado uno de los canales predefinidos.
  - Para buscar otra emisora RDS, repita los pasos 1 y 2.

### Tipos de programas RDS

Elemento	Tipo de programa	Descripción
1	NEWS	Servicios de noticias
2	AFFAIRS	Política y asuntos exteriores
3	INFO	Programas de información especiales
4	SPORT	Deportes
5	EDUCATE	Educación y formación superior
6	DRAMA	Obras radiofónicas y literatura
7	CULTURE	Cultura, religión y sociedad

Elemento	Tipo de programa	Descripción
8	SCIENCE	Ciencia
9	VARIED	Programas de entretenimiento
10	POP M	Música pop
11	ROCK M	Música rock
12	MOR M	Música ligera
13	LIGHT M	Música clásica ligera
14	CLASSICS	Música clásica
15	OTHER M	Programas musicales especiales
16	WEATHER	Meteorología
17	FINANCE	Finanzas
18	CHILDREN	Programas infantiles
19	SOCIAL	Temas sociales
20	RELIGION	Religión
21	PHONE IN	Tertulia radiofónica
22	TRAVEL	Viaje
23	LEISURE	Ocio
24	JAZZ	Música jazz
25	COUNTRY	Música country
26	NATION M	Música nacional
27	OLDIES	Grandes clásicos
28	FOLK M	Música folk
29	DOCUMENT	Documentales
30	TEST	Prueba de alarma
31	ALARM	Alarma

## Uso de frecuencias alternativas

Si la señal de una emisora RDS es débil, active la función AF (frecuencia alternativa). El sistema busca una emisora fuerte que emita el mismo programa.

Toque **AF** para activar o desactivar la función AF.

- **AF** (resaltado): la función está activada.
- **AF** (en gris): la función está desactivada.

## 7 Uso de dispositivos Bluetooth

Con este sistema, puede escuchar el audio de un reproductor y realizar una llamada a través de Bluetooth.

### Emparejamiento de un dispositivo

#### Nota

- Gibson Innovations no garantiza la compatibilidad con todos los dispositivos con Bluetooth.
- Antes de emparejar un dispositivo con el sistema, consulte la compatibilidad con Bluetooth en el manual de usuario del mismo.
- Asegúrese de que la función Bluetooth está activada en el dispositivo y de que este está ajustado como visible para el resto de dispositivos Bluetooth.
- El alcance de funcionamiento entre este sistema y un dispositivo Bluetooth es de unos 8 metros.
- Cualquier obstáculo que se encuentre entre este sistema y un dispositivo Bluetooth puede reducir el alcance de funcionamiento.
- Mantenga el sistema alejado de cualquier otro dispositivo electrónico que pueda causar interferencias.

En el dispositivo, siga los pasos que se indican a continuación.

- 1 Busque los dispositivos Bluetooth.
- 2 En la lista de dispositivos, seleccione **CE1500BT**.
- 3 Introduzca la contraseña predeterminada "0000" y, a continuación, confirme la introducción de contraseña.
- 4 Active o permita la conexión con el CE1500BT.
  - ↳ Si la conexión se realiza correctamente, se muestra **[CONNECTED OK]** en la pantalla LCD del sistema.



- Para desconectar un dispositivo, desactive la función Bluetooth en el dispositivo. Antes de conectar otro dispositivo, desconecte el dispositivo actual.

## Reproducción del audio de un dispositivo conectado

Si el dispositivo Bluetooth conectado es compatible con el perfil de distribución de audio avanzada (A2DP), puede escuchar las pistas almacenadas en el dispositivo a través del sistema. Si el dispositivo es compatible con el perfil de control remoto de audio y vídeo (AVRCP), puede controlar la reproducción en el sistema o con el mando a distancia.

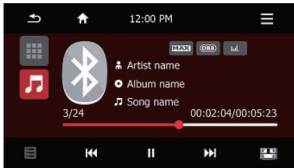
- 1 Reproduzca una pista en el dispositivo conectado.
- 2 En este sistema, toque  para mostrar la interfaz de reproducción de música.



- 3 Toque los iconos de la interfaz para controlar la reproducción.
  -  realiza una pausa o reanuda la reproducción.
  -  selecciona la pista anterior o siguiente.

### Nota

- Si el dispositivo conectado no es compatible el perfil AVRCP, controle la reproducción en el dispositivo conectado.

## Realización de llamadas

### Nota

- Mantenga activa la conexión Bluetooth entre el sistema y el teléfono móvil.

## Localización del micrófono externo

Puede conectar un micrófono externo para mejorar la calidad de la comunicación.

### Nota

- El micrófono interno no se incluye en el paquete del sistema.

- 1 Asegúrese de que el micrófono está conectado al sistema.
- 2 Coloque el micrófono en una ubicación adecuada; por ejemplo, pegado en el salpicadero o sujetado al parasol.

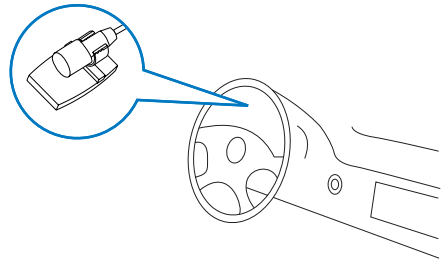

## Llamada a números

Puede realizar llamadas telefónicas con este sistema.

- 1 Toque .
  - ↳ Se mostrará el teclado.

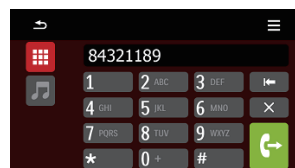

- Toque los iconos de números para introducir el número de teléfono.

  - Para borrar el último dígito, toque **⬅**.
  - Para borrar todos los dígitos, toque **X**.
  - Para volver a la pantalla anterior, toque **↶**.
- Toque **➡** para enviar la llamada.

  - Para finalizar la llamada, toque **📞**.
  - Para introducir números durante la llamada, toque primero **⌨** para mostrar el teclado.

## Rellamada al último número marcado

- Toque **➡**.  
↳ Se muestra el último número marcado.
- Toque **➡** de nuevo para enviar la llamada.

## Contestación a una llamada

### Nota

- De forma predeterminada, todas las llamadas entrantes se responden automáticamente. Puede desactivar la función de respuesta automática.

- Cuando se recibe una llamada entrante, se muestra **[Incoming call...]** en la pantalla.

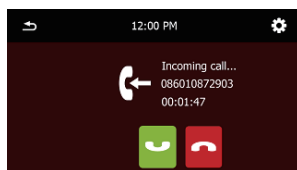

- Toque **📞** para contestar la llamada.
  - Para rechazar o finalizar la llamada, toque **📞**.

## Transferencia de una llamada telefónica a un teléfono móvil

De manera predeterminada, la voz se emite a través de los altavoces durante una llamada.

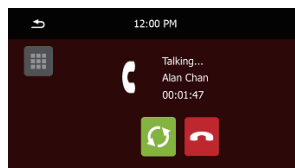

- Toque **🔄** para transferir la llamada telefónica a su teléfono móvil.
  - ↳ Los altavoces se silencian y la voz se emite solo desde el teléfono móvil.
- Tome el teléfono móvil para mantener una conversación.

## Ajuste de la configuración Bluetooth

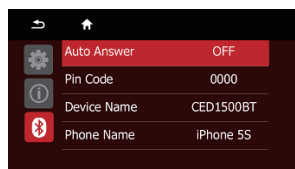

Toque **☰** para acceder a los menús de configuración de Bluetooth.

Ajustes	Opciones	Descripción
[Auto Answer]	[On]	Responder llamadas telefónicas automáticamente cuando el teléfono móvil emparejado recibe una llamada entrante.
	[Off]	Responder llamadas telefónicas manualmente.

Ajustes Bluetooth	Opciones	Descripción
[Pin Code]		Ajuste la contraseña para emparejar el sistema de entretenimiento del vehículo con otro dispositivo Bluetooth. La contraseña predeterminada es <b>0000</b> .
[Device name]	<b>CED 1500BT</b>	Activa el micrófono externo.
[Phone Name]		Muestra el nombre del teléfono que está conectado con CED1500BT.

## 8 Smart Connect Link

Smart Connect Link es un estándar de interoperabilidad entre dispositivos definido por Philips que ofrece la integración entre periféricos externos (sintonizador de TV, dispositivos inteligentes, etc.) y el sistema de entretenimiento para el automóvil de Philips. Smart Connect Link traslada la función del periférico conectado a la plataforma de aplicaciones del sistema de entretenimiento para el automóvil de Philips, aunque las aplicaciones sigan estando alojadas y se ejecuten en el periférico externo. Los conductores y pasajeros pueden interactuar con el periférico externo a través de la pantalla táctil del sistema de entretenimiento para el automóvil de Phillips.

Smart Connect Link utiliza el estándar de señal de vídeo RGB genérico para permitir la visualización de la interfaz de usuario de la aplicación del periférico externo en el sistema de entretenimiento para el automóvil de Philips y utiliza el estándar del protocolo del perfil Bluetooth HID para comunicar las interacciones del usuario de nuevo al periférico. Póngase en contacto con su distribuidor para conocer los dispositivos compatibles con Smart Connect Link y mejorar así su experiencia de entretenimiento.

## 9 Carga USB universal

Philips ha mejorado la interfaz USB que se utilizaba normalmente para reproducir música desde dispositivos de memoria y ahora puede proporcionar corriente para cargar dispositivos inteligentes.

La corriente necesaria para recargar la batería de un teléfono o que funcionen algunos dispositivos inteligentes es superior a la que admite la interfaz USB estándar.

La nueva interfaz de carga USB universal de Philips proporciona 1 amperio de corriente a un dispositivo inteligente, suficiente para cargar su batería y proporcionarle alimentación para un uso intensivo. El protocolo de software también se ha diseñado para que sea universal, por lo que es compatible con prácticamente todos los smartphones disponibles en el mercado e inicia el proceso de carga en cuanto se conecta un USB.

## 10 Ajuste del sonido

Cuando escuche la radio, disfrute de música o vea vídeos, siga las instrucciones siguientes para ajustar el sonido.

---

### Ajuste del nivel del volumen

Pulse +/- varias veces en el panel frontal.

- +: aumenta el nivel de volumen.
- -: reduce el nivel de volumen.

---

### Silenciamiento del sonido

Pulse  en el panel frontal.

- Para activar los altavoces desde el estado de silenciamiento, pulse  de nuevo.

---

### Activación de la función MAX Sound

Toque **MAX** en la interfaz de reproducción.

- **MAX** (resaltado): la función **MAX Sound** está activada.
- **MAX** (atenuado): la función **MAX Sound** está desactivada.

## Activación del efecto de sonido DBB

Cuando se activa el efecto DBB (refuerzo dinámico de graves), los tonos bajos se mejoran electrónicamente.

Toque **DBB** en la interfaz de reproducción.

- **DBB** (resaltado): el efecto de sonido DBB está activado.
- **DBB** (en gris): el efecto de sonido DBB está desactivado.

## Selección de un ecualizador de sonido preestablecido

- 1 Toque **EQ** en la interfaz de reproducción.  
↳ Se muestran los ajustes actuales del ecualizador.



- 2 Toque **[User]**, **[Pop]**, **[Rock]**, **[Classic]**, **[Jazz]** o **[Vocal]** para seleccionar un ecualizador de sonido preestablecido.  
↳ Se resalta el ecualizador de sonido seleccionado.
- 3 Toque **+** o **-** para modificar los ajustes.
  - **[Bass]**: intervalo de graves (-15 a +15)
  - **[Middle]**: intervalo de tonos medios (-15 a +15)
  - **[Treble]**: intervalo de agudos: (-15 a +15)
- 4 Toque **↩** para salir.

## Otros

Toque **EQ** en la interfaz de reproducción.

↳ Se muestra la interfaz de configuración.

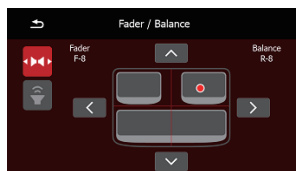

- **▶**: toque para mostrar la interfaz **[Fader/Balance]** para seleccionar el atenuador y el balance.
- **🔊**: toque para mostrar la interfaz **[SubWoofers]**.

## Ajuste del atenuador y el balance



Toque **◀**, **☺**, **⏪** o **⏩** para ajustar el valor del atenuador o el balance.

- **[Fader]**: intervalo del atenuador (+16 a -16).
- **[Balance]**: intervalo de balance (-16 a +16).

## Selección de la zona de escucha

La innovadora tecnología Zone de Philips permite al conductor y los pasajeros disfrutar de la música con el mejor balance de los altavoces y experimentar un efecto espacial más vivo, tal y como lo creó el artista. Puede cambiar la zona de escucha de música del conductor a los pasajeros para disponer de los mejores ajustes de sonido de los altavoces en el coche.



# 11 Ajustes de configuración



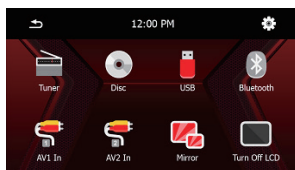

## Acceso a los menús de configuración del sistema

1 Toque .

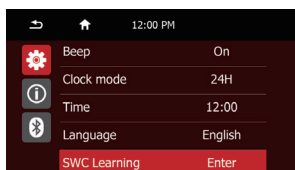

2 Toque .  
↳ Se muestra el menú siguiente.



- 3 Toque un icono de la izquierda.
- : accede al menú para ajustar la configuración general.
  - : accede al menú para ver la información del sistema.
  - : accede al menú para ajustar la configuración del Bluetooth.
- 4 Toque una opción para ver los detalles o cambiar el ajuste.
- Para salir del menú, toque .

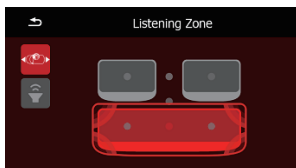

Toque un área gris para cambiar la zona de escucha.

↳ El área seleccionada se resalta con un punto rojo.

## Ajuste del subwoofer



- **[On]/[Off]**: tóquelo para activar o desactivar el subwoofer.
- **+/-**: tóquelo para ajustar el volumen del subwoofer (de 0 dB a 12 dB).
- **[80 Hz]/[120 Hz]/[160 Hz]**: tóquelo para seleccionar un intervalo de filtro de paso bajo para el subwoofer.

También puede cambiar los ajustes con el control remoto.

- 1 Pulse **SUBW** para salir del menú.
- 2 Pulse **OK** para activar o desactivar el subwoofer.
- 3 Pulse **▲/▼** para seleccionar un intervalo de filtro de paso bajo.
- 4 Pulse **◀▶** para ajustar el volumen.
  - Para salir del menú, vuelva a pulsar **SUBW**.

## Configuración de los ajustes generales

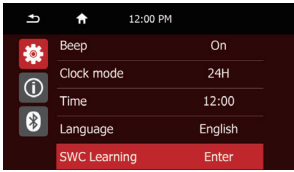

Configuración	Opciones	Descripción
[Beep]	[On]	Activa el pitido. Cada vez que pulse un botón o toque un icono, la unidad emitirá un pitido.
	[Off]	Desactiva el pitido.
[Clock mode]	[12 Hour] [24 Hour]	Seleccione un formato de hora.
[Time]		Ajusta la hora.
[Language]		Seleccione un idioma de visualización en pantalla (OSD).
[SWC Learning]		Accede a la interfaz [Steering Remote Learning]
[Calibration]		Siga las instrucciones en pantalla para calibrar la pantalla táctil.

## Visualización de la información del sistema

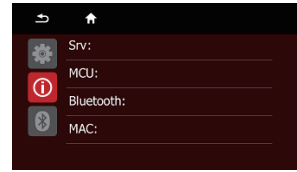

Configuración	Opciones
[Srv]	Permite ver la versión del firmware.
[MCU]	
[Bluetooth]	Permite ver la versión de Bluetooth.
[MAC]	Permite ver la dirección MAC del producto.

# 12 Otros

## Reproducción de una entrada de audio/vídeo externa

Puede conectar un reproductor de audio/vídeo externo a este sistema.

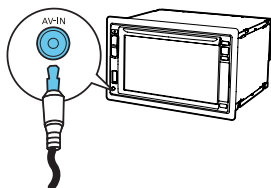

- 1 Conecte un cable AV compuesto a
  - la toma **AV-IN** del panel frontal y
  - las tomas de salida de audio y vídeo del reproductor externo.
- 2 Toque **🏠** > **🔊** [AV1 IN] para mostrar la interfaz de reproducción.
- 3 Utilice el reproductor externo para iniciar la reproducción (consulte el manual de usuario del dispositivo externo).



### Consejo

- Si conecta este sistema a un reproductor externo a través de las tomas **VIDEO IN**, **AV-IN L** y **AV-IN R** del panel trasero, toque **🔊** [AV1 IN] para cambiar la fuente en lugar de **🔊** [AV2 IN].

## Uso de los botones del volante

Puede asignar una función a un botón del volante y controlar el sistema con dicho botón.

- 1 Toque **🏠** > **⚙️**.
- 2 Toque **[SWC Learning]**.  
↳ Se muestra la interfaz **[Steering Remote Learning]**.

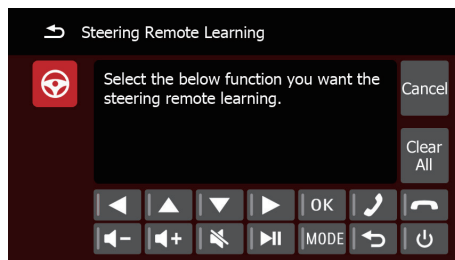

- 3 Toque un icono, por ejemplo **▼**, del cual desea asignar su función a un botón del volante.



- Para cancelar la asignación, toque **[Cancel]**.

- 4 Mantenga pulsado el botón del volante durante un segundo.  
↳ Se mostrará la siguiente interfaz.

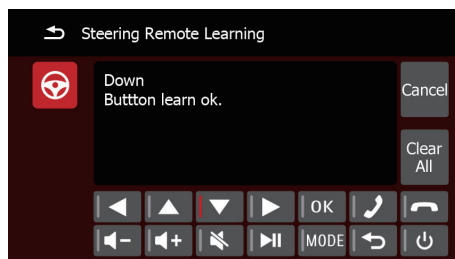

- 5 Repita los pasos 3 y 4 para asignar más funciones a los botones del volante.
  - Para borrar la asignación, toque **[Clear All]**.

## Restablecimiento del sistema

Si el sistema se bloquea, restablézcalo.

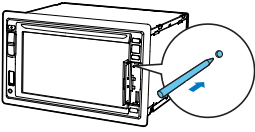

- 1 Abra la cubierta protectora.
- 2 Pulse **RESET** con la punta de un bolígrafo o un palillo de dientes.

## Sustitución del fusible

Si no hay energía, compruebe el fusible y sustitúyalo si está dañado.

- 1 Quite la unidad principal del salpicadero.
- 2 Compruebe las conexiones eléctricas.
- 3 Elimine el fusible dañado del panel posterior.
- 4 Inserte un nuevo fusible con las mismas especificaciones (15 A).

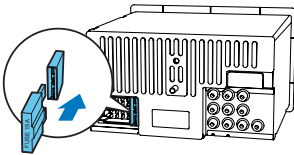

### Consejo

- Si el fusible se rompe inmediatamente después de sustituirlo, puede que haya un error de funcionamiento interno. En tal caso, consulte a su distribuidor.

## Actualización del firmware

### Nota

- No se debe cortar la alimentación durante la actualización.
- Cuando se realiza correctamente la actualización de firmware, se restablece toda la configuración de fábrica por defecto.

## Registro del producto

- 1 Visite [www.philips.com/support](http://www.philips.com/support).
- 2 Haga clic en el enlace "**Registrar mi producto**" (la frase exacta del enlace pueda variar según el idioma).
- 3 Inicie sesión con su cuenta en la página Web que aparece.
  - Si no tiene cuenta en el Club Philips, cree una previamente en esta página Web.
- 4 Busque su producto con "**CED1500BT/98**" como palabra clave.
- 5 Haga clic en el enlace de los resultados de búsqueda para acceder a la página web para registrar su unidad.
- 6 Rellene la información necesaria sobre la unidad para completar el registro.
  - ↳ Con el registro, puede obtener información sobre la actualización del software y ayuda para su unidad en esta página Web o mediante el correo registrado como su cuenta para el Club Philips.

## Realización de la actualización

- 1 Compruebe la versión de firmware actual de este sistema.
- 2 Vaya a [www.philips.com/support](http://www.philips.com/support).
- 3 Inicie sesión con su cuenta del Club Philips.  
↳ Se muestra la información de ayuda acerca de su unidad registrada.
- 4 Haga clic en el enlace "**Archivo léame de actualización del firmware**" (la frase exacta del enlace pueda variar según el idioma).
- 5 Lea y comprenda las instrucciones de la actualización del firmware.
- 6 Siga las instrucciones para descargar el paquete de actualización y completar la actualización.
  - Si la actualización falla, reinicie el sistema y, a continuación, vuelva a realizar la actualización.

# 13 Información del producto

## Nota

- La información del producto puede cambiar sin previo aviso.

## General

Fuente de alimentación	CC de 12 V (11 V - 16 V), tierra negativo
Fusible	15 A
Impedancia del altavoz adecuada	4 - 8 $\Omega$
Potencia de salida máxima	50 W x 4 canales
Potencia de salida continua	21 W x 4 canales (4 $\Omega$ 10% distorsión armónica total)
Voltaje de salida de preamplificador	2,5 V (modo de reproducción CD; 1 kHz, 0 dB, carga de 10 K $\Omega$ )
Voltaje de salida del subwoofer	2,5 V (modo de reproducción CD, 61 Hz, 0 dB, carga de 10 K $\Omega$ )
Nivel de entrada auxiliar	$\geq$ 800 mV
Dimensiones (ancho x alto x profundo)	178 x 101,5 x 160 mm
Peso (unidad principal)	1,9 kg

## Reproductor de discos

Sistema	DVD / CD de audio / sistema MP3
---------	---------------------------------

Diámetro del disco	12 cm
Respuesta de frecuencia	20 Hz - 20 KHz
Relación señal/ruido	> 75 dB
Distorsión armónica total	Menos del 0,3%
Separación de canales	> 55 dB
Formato de señal de vídeo	NTSC/PAL
Salida de vídeo	1 +/- 0,2 V p-p

## Radio

Rango de frecuencia - FM	87,5 - 108 MHz (50 kHz por paso)
Rango de frecuencia - AM (MW)	522 - 1620 kHz (9 kHz por paso)
Sensibilidad utilizable - FM	2 µV
Sensibilidad utilizable - AM	25 µV

## LCD

Tamaño de pantalla	6,2 pulgadas
Resolución de pantalla	800 x 480 puntos
Índice de contraste	500
Brightness (Brillo)	450 cd/m <sup>2</sup>

## Bluetooth

Sistema de comunicación	Versión estándar de Bluetooth 2.0
Salida	Bluetooth de potencia estándar de clase 2
Alcance máximo de comunicación	En línea de visión: aproximadamente 8 m
Banda de frecuencia	Banda de 2,4 GHz (2,4000 GHz - 2,4835 GHz)

Perfiles Bluetooth compatibles	Perfil de manos libres (HFP) Perfil del microteléfono (HSP) Perfil de distribución de audio avanzada (A2DP) Perfil de control remoto de audio y vídeo (AVRCP)
Códecs admitidos	
Recepción	SBC (Código Sub Band)
Transmisión	SBC (Código Sub Band)

# 14 Solución de problemas



## Advertencia

- No quite nunca la carcasa de este producto.

Para que la garantía mantenga su validez, no trate nunca de reparar el producto usted mismo.

Si tiene problemas al usar el producto, compruebe los siguientes puntos antes de llamar al servicio técnico. Si no consigue resolver el problema, vaya a la página web de Philips ([www.philips.com/support](http://www.philips.com/support)). Cuando se ponga en contacto con el Servicio de Atención al Cliente, asegúrese de que el producto está cerca y de que tiene disponibles el número de modelo y de serie.

## General

### No hay alimentación

- No se ha arrancado el motor del coche. Arranque el motor del coche.
- Las conexiones son incorrectas.
- El fusible está dañado. Sustituya el fusible.

### No hay sonido

- El volumen es demasiado bajo. Ajuste el volumen.
- Las conexiones de los altavoces son incorrectas.

### El mando a distancia no funciona

- Asegúrese de que no haya ningún obstáculo entre el mando a distancia y la unidad.
- Acerque el mando a distancia a la unidad y apunte hacia el sensor de infrarrojos.
- La función no se aplica al soporte actual.
- Cambie la pila del mando a distancia.

### No se reproduce el disco.

- El disco está al revés. Asegúrese de que el lado impreso está hacia arriba.
- El disco está sucio. Límpielo con un paño limpio, suave y que no deje pelusa. Limpie el disco desde el centro hacia fuera.
- El disco está defectuoso. Pruebe con otro disco.
- El disco es incompatible. Pruebe con otro disco.
- El disco grabable no está finalizado.
- El código regional del disco DVD no es compatible. Use un disco con el código de región adecuado.

### No hay imagen

- El cable del freno de mano no se ha conectado correctamente. Compruebe el cableado.

### No hay imagen en el monitor trasero

- Active la transferencia de la señal a los monitores traseros.

### La imagen parpadea o se ve distorsionada.

- El vídeo no se ha conectado correctamente. Compruebe las conexiones.

### Hay ruido en las emisiones

- Las señales son muy débiles. Seleccione otra emisora con una señal más fuerte.
- Compruebe la conexión de la antena del vehículo.

### Se han perdido las emisoras presintonizadas.

- El cable de la batería no está conectado correctamente. Conecte el cable de la batería al terminal que siempre tiene alimentación.

### El fusible está roto.

- El tipo de fusible no es el correcto. Sustitúyalo por un fusible de 15 A.
- El cable de los altavoces o de alimentación está conectado a tierra. Compruebe las conexiones.

---

## Acerca del dispositivo Bluetooth

La reproducción de música no está disponible en el sistema incluso después de haber realizado la conexión Bluetooth de forma correcta.

- El dispositivo no se puede utilizar para reproducir música en el sistema.

La calidad de audio es deficiente después de haber realizado una conexión con un dispositivo Bluetooth.

- La recepción Bluetooth es débil. Acerque el dispositivo al sistema o retire cualquier obstáculo que haya entre ellos.

No se puede conectar con el sistema.

- El dispositivo no admite los perfiles necesarios para el sistema.
- La función Bluetooth del dispositivo no está activada. Consulte al manual de usuario del dispositivo para averiguar cómo se activa la función.
- El sistema no está en modo de emparejamiento.
- El sistema ya está conectado con otro dispositivo con Bluetooth. Desconecte dicho dispositivo o cualquier otro dispositivo conectado y, después, vuelva a intentarlo.

El teléfono móvil emparejado se conecta y desconecta constantemente.

- La recepción Bluetooth es débil. Acerque el teléfono móvil al sistema o retire cualquier obstáculo que haya entre ellos.
- Algunos teléfonos móviles pueden conectarse y desconectarse constantemente cuando se realizan o terminan llamadas. Eso no indica un mal funcionamiento del sistema.
- En el caso de algunos teléfonos móviles, la conexión Bluetooth puede desactivarse automáticamente como función de bajo consumo. Eso no indica un mal funcionamiento del sistema.

## 15 Aviso

Cualquier cambio o modificación que se realice en este dispositivo que no esté aprobada expresamente por Gibson Innovations puede anular la autoridad del usuario para utilizar el equipo.

---

## Conformidad

Este aparato incluye esta etiqueta:



---

## Conservación del medioambiente



El producto ha sido diseñado y fabricado con materiales y componentes de alta calidad que pueden reciclarse y reutilizarse.

Al final de su vida útil, no tire el producto junto con la basura normal del hogar. Llévelo a un punto de recogida oficial para su reciclado. De esta manera, ayudará a conservar el medio ambiente.

### Información medioambiental

Se ha suprimido el embalaje innecesario. Hemos intentado que el embalaje sea fácil de separar en tres materiales: cartón (caja), espuma de poliestireno (corcho) y polietileno (bolsas, lámina de espuma protectora).

El sistema se compone de materiales que se pueden reciclar y volver a utilizar si lo desmonta una empresa especializada. Siga la normativa local acerca del desecho de materiales de embalaje, pilas agotadas y equipos antiguos.



## Aviso sobre marcas comerciales

La marca denominativa Bluetooth® y los logotipos son marcas comerciales registradas propiedad de Bluetooth SIG, Inc. Gibson Innovations Limited utiliza siempre estas marcas con licencia. Las demás marcas y nombres comerciales son propiedad de sus respectivos propietarios.



Windows Media y el logotipo de Windows son marcas comerciales o marcas comerciales registradas de Microsoft Corporation en EE. UU. u otros países.



Fabricado con licencia de Dolby Laboratories. Dolby y el símbolo de doble D son marcas comerciales de Dolby Laboratories.



'DVD Video' es una marca comercial de DVD Format/Logo Licensing Corporation.

## Copyright



Este producto incorpora tecnología de protección de derechos de autor recogida en las patentes de EE.UU. y otros derechos de la propiedad intelectual pertenecientes a Rovi Corporation. Se prohíbe la ingeniería inversa y el desmontaje.

2016 © Gibson Innovations Limited. Todos los derechos reservados.

Philips y el emblema de escudo de Philips son marcas registradas de Koninklijke Philips N.V. y se utilizan bajo licencia.

Las especificaciones están sujetas a cambios sin previo aviso. Gibson Innovations se reserva el derecho a modificar los productos en cualquier momento sin tener la obligación de ajustar los suministros anteriores con arreglo a ello.



2016 © Gibson Innovations Limited. All rights reserved.

Philips and the Philips Shield Emblem are registered trademarks of Koninklijke Philips N.V. and are used under license.

CED1500BT\_98\_UM\_V6.0

