

## **Clock Radio**

AJ3540

Register your product and get support at  
[www.philips.com/welcome](http://www.philips.com/welcome)

Användarhandbok

Käyttöopas

Εγχειρίδιο χρήσης

Instrukcja obsługi



# **PHILIPS**

1

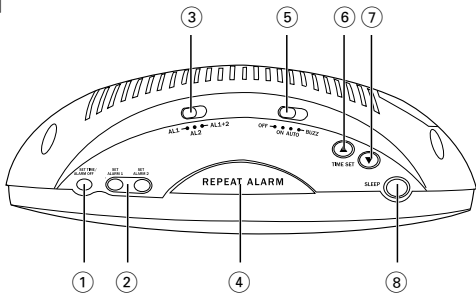

2

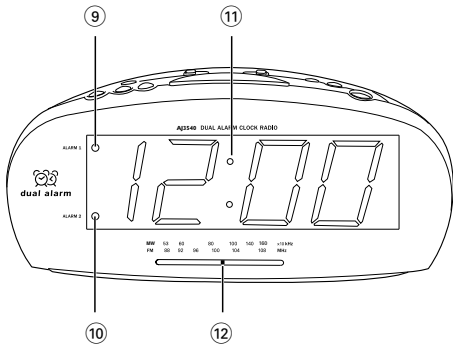

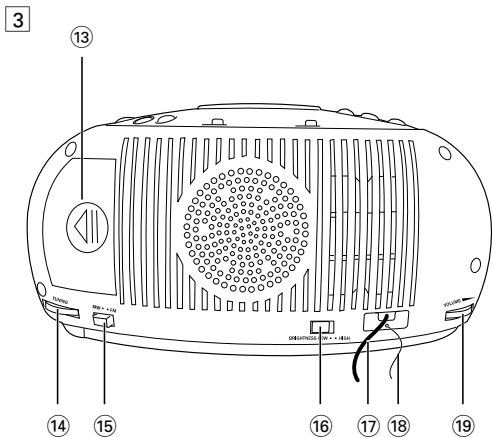

## SF

### Luokan 1 laserlaite

**Varoitus!** Laitteen käyttäminen muulla kuin tässä käyttöohjeessa mainitulla tavalla saattaa altistaa käyttäjän turvallisuusluokan 1 ylitävälle näkymättömälle lasersäteilylle.

**Oikeus muutoksiin varataan.** Laite ei saa olla alttiina tippu- ja roiskevedelle.

**Huom.** Toiminnanvalitsin on kytketty toisiopuolelle, eikä se kytke laitetta irti sähköverkosta. Sisäänrakennettu verkko-osa on kytkettynä sähköverkkoon aina silloin, kun pistoke on pistorasiassa.

# Suomi

Olet tehnyt erinomaisen valinnan ostaessasi Philipsin laitteen! Käytä hyväksesi Philipsin tuki ja rekisteröi tuote osoitteessa [www.philips.com/welcome](http://www.philips.com/welcome).

## SÄÄTIMET

**Näkymä ylhäältä** (katso kuvaa )

① **SET TIME /ALARM OFF**

- asettaa kellonajan
- pysäyttää aktiivisen hälytyksen 24 tunnin ajaksi
- katkaisee uniajastintoiminnon.

② **SET ALARM 1 / SET ALARM 2** - asettaa hälytysajan hälytykselle 1 tai 2

③ **AL1/ AL2 /AL1+2** - valitsee asettavat hälytykset

④ **REPEAT ALARM** - ottaa aktiivisen hälytyksen pois käytöstä 7-8 minuutiksi

⑤ **OFF/ ON/ AUTO/ BUZZ**

**OFF:** ottaa radion tai hälytyksen pois käytöstä

**ON:** ottaa radion käyttöön

**AUTO:** käynnistää radion hälytystä varten

**BUZZ:** käynnistää summerin hälytystä varten

⑥ **TIME SET ▲** - kellonajan pikakelaamiseen eteenpäin

⑦ **TIME SET ▼** - kellonajan pikakelaamiseen taaksepäin

⑧ **SLEEP**

- aktiverar insomningsläge
- säättää torkkuajan

## Näkymä ylhäältä (katso kuvaa [2](#) )

- ⑨ **ALARM 1** merkkivalo - syttyy, kun hälytys 1 on aktivoitu.
- ⑩ **ALARM 2** merkkivalo - syttyy, kun hälytys 2 on aktivoitu.
- ⑪ **DISPLAY** - näyttää kellon tai hälytyksen ajan ja asetukset
- ⑫ **Taajuusilmais**in - näyttää valitsemasi aaltoalueen radiotaajuuden.

## Näkymä takaa (katso kuvaa [3](#) )

- ⑬ **Paristolokeron kansi** - 9 voltin 6F22 paristo (ei toimiteta laitteen mukana) kellon muistin varavirtalähteeksi.
- ⑭ **TUNING** - virittää radioasemat
- ⑮ **FM/MW** - valitsee FM- tai AM-taajuuden
- ⑯ **BRIGHTNESS (High/Low)** - määrittää näytön kirkkauden kirkkaaksi tai hämäräksi
- ⑰ **Virtajohto** - virtalähde
- ⑱ **Sian saparo** - parantaa FM radion kuuluvuutta
- ⑲ **VOLUME** - säättää äänentason

## ASENTAMINEN

### Virransyöttö

- 1 Tarkista, että laitteen pohjassa olevan arvokilven osoittama virtajännite vastaa paikallista virtasyöttöä.
- 2 Liitä pistoke pistorasiaan.
- 3 **Laitteen virran katkaisemiseksi irrota pistoke pistorasiasta.**

### NÄYTÖN KIRKKAUDEN VALITSEMINEN

Voit määrittää näytön kirkkauden korkeaksi tai hämäräksi.

- Valitse **BRIGHTNESS**-kytkimen asetukseksi (laitteen takana) **HIGH** tai **LOW**.

## KELLON MUISTIN VARAVIRTALÄHDE

Kellon muistin varavirtalähde tallentaa kellon ja hälytyksen aika-asetukset vuorokauden esimerkiksi virtakatkoksen sattuessa. Kelloradion ja näytön valaistus on tällöin pois käytöstä. Kun tavallinen virta palautuu, näyttö näyttää oikeaa aikaa.

- 1 Irrota paristolokeron kansi ja aseta sisään 9 voltin 6F22-paristo (ei toimiteta laitteen mukana) varavirtalähteeksi.
- 2 Aseta paristolokeron kansi takaisin.

**HUOMAUTUS:** Jos laitteeseen ei ole asetettu paristoa varavirtalähteeksi tai jos virtakatkos pitkittyy, kello on virran palautuessa asetettava uudelleen oikeaan aikaan.

**Paristot sisältävät kemiallisia aineita, joten ne on hävitettävä asianmukaisella tavalla.**

Valmiustilan virrankulutus ..... < 2W

## RADIO

Tätä laitetta voi käyttää vain radiona.

- 1 Käynnistä radio valitsemalla **OFF/ ON/ AUTO/ BUZZ**-asetukseksi **ON**.
- 2 Valitse haluamasi taajuus **FM/MW**-kytkimellä.
- 3 Etsi haluamasi radioasema painikkeella **TUNING**.
- 4 Säädä äänenvoimakkuus haluamallesi tasolle **VOLUME**-säätimellä.
- 5 Sulje radio valitsemalla **OFF/ON/AUTO/BUZZ**-asetukseksi **OFF**.

### Vastaanoton parantamiseksi:

**FM:** Kallistele ja kääntelee antennia. Vähennä sen pituutta, jos signaali osoitetaan liian voimakkaaksi.

**MW:** joten ulosvedettävää antennia ei tarvita. Suunnista antenni koko laitetta kääntämällä.

## KELLONAJAN ASETTAMINEN

Aika näkyy näytöllä 24-tunnin jaksoissa.

- 1 Pidä **SET TIME/ALARM OFF**-painiketta painettuna.
  - 2 Säädä minuutit ja tunnit painamalla **TIME SET ▲** tai **▼** -painiketta toistuvasti tai pitämällä **TIME SET ▲** tai **▼** -painiketta painettuna.
    - **TIME SET ▲** : kellonajan pikakelaamiseen eteenpäin
    - **TIME SET ▼** : kellonajan pikakelaamiseen taaksepäin
  - 3 Vapauta **SET TIME/ALARM OFF**-painike ja **TIME SET ▲** tai **▼** -painike, kun löydät oikean asetuksen.
- Asetettu kellonaika näkyy näytössä, ja kello alkaa käydä.

## HÄLYTYKSEN KÄYTTÄMINEN

Voit asettaa yhden hälytyksen (hälytys 1 tai 2), tai asettaa kaksi hälytystä samanaikaisesti. Voit myös valita toisen seuraavista hälytystiloista: Auto (radio) ja Buzz.

## HÄLYTYSAJAN ASETTAMINEN

- 1 Pidä painiketta **SET ALARM 1** tai **SET ALARM 2** painettuna.
- 2 Säädä minuutit ja tunnit painamalla **TIME SET ▲** tai **▼** -painiketta toistuvasti tai pitämällä **TIME SET ▲** tai **▼** -painiketta painettuna.
- 3 Vapauta painike **SET ALARM 1** tai **SET ALARM 2**, ja **TIME SET ▲** tai **▼** kun saavutat haluamasi aika-asetuksen. Kellonaikanäyttö palaa näyttöön.

## HÄLYTYSTILAN VALITSEMINEN

- 1 Valitse **AL1/AL2/AL1+2** -asetukseksi **AL1** (hälytys 1), or **AL2** (hälytys 2), tai **AL1+2** (hälytys 1 + hälytys 2) .
- 2 Valitse haluamasi hälytystila painikkeella valitsemalla **OFF/ ON/ AUTO/ BUZZ** -asetukseksi **AUTO** tai **BUZZ**.
  - Vastaavat hälytyksen merkkivalot syttyvät.

### *Hyödyllinen vinkki:*

- Jos olet valinnut radiotilan, tarkista että äänenvoimakkuus on säädetty tarpeeksi kovalle, jotta heräät siihen.
- Summerin äänenvoimakkuus on vakio eikä sitä voi säätää.

## HÄLYTYKSEN KYTKEMINEN POIS PÄÄLTÄ

Hälytyksen voi kytkeä pois päältä kolmella eri tavalla. Jollet peruuta hälytystä täysin, **24-tunnin hälytyksen nollaus** valitaan automaattisesti 59 minuuttia sen jälkeen kun hälytys ensimmäisen kerran alkaa soida.

### 24H HÄLYTYKSEN NOLLAUS

Jos haluat hälytyksen pysähtyvän, mutta haluat myös säilyttää hälytyksen asetuksen seuraavaa päivää varten:

- Paina **SET TIME/ALARM OFF**-painiketta hälytyksen aikana.

### HÄLYTYKSEN PERUUTTAMINEN

Voit peruuttaa asetetun hälytysajan ennen hälytysajankohtaa tai hälytyksen aikana seuraavasti:

- Valitse **OFF/ON/AUTO/BUZZ**-asetukseksi **OFF**.

### TOISTOHÄLYTYS

Tämä toistaa hälytysmerkin 7-8 minuutin väliajoin.

- 1** During the alarm call, press **REPEAT ALARM**.
- 2** Toista haluttaessa enintään 59 minuuttia.

## SLEEP

Laitteen sisäinen ajastin sammuttaa laitteen automaattisesti tietyn ajan kuluessa radion ollessa päällä. Tämän toiminnon ansiosta voit rauhassa levätä, kuunnella radiota ja nukahtaa. Uniajastin sammuu 59 minuutin kuluttua.

### SLEEP-toiminnon asettaminen

- 1** Valitse **OFF/ON/AUTO/BUZZ**-asetukseksi **OFF**.
- 2** Aseta haluamasi torkkuaika painamalla **SLEEP** -painiketta. Voit selata laskuria alaspäin 0:59 minuutista 0:00 minuuttiin pitämällä painiketta painettuna.
  - Peruuta torkkutoiminto painamalla **SET TIME/ALARM OFF** -painiketta.
  - Voit tarkistaa jäljellä olevan torkkuajan **SLEEP** -painikkeella.



## HUOLTO

- Aseta laite kovalle ja tasaiselle pinnalle niin että järjestelmä ei pääse kallistumaan.
- Jos et aio käyttää kelloradiota pitkään aikaan, irrota pistoke pistorasiasta. Myös kelloradion paristo kannattaa poistaa. Tämä estää pariston mahdolliset vuodot ja niiden kelloradiolle aiheuttamat vahingot.
- Laitetta ei saa altistaa tippuville tai roiskuille nesteille.
- Älä peitä laitetta. Riittävä ilmanvaihto - vähintään 15 cm rako ilmareikien ja ympärillä olevien pintojen välillä - on välttämätöntä kuumentumisen estämiseksi.
- Ilmanvaihtoa ei pidä sulkea peittämällä ilmanvaihtoaukkoja esineillä kuten sanomalehdet, pöytäliinat, verhot jne.
- Paljaita liekkien lähteitä, kuten sytytetyt kynttilät, ei saa asettaa laitteen päälle.
- Nesteillä täytettyjä esineitä, kuten maljakoita, ei saa sijoittaa laitteen päälle.
- Laitteen mekaaniset osat sisältävät itsevoitelevia laakereita eikä sitä saa öljytä tai voidella.
- Käytä laitteen puhdistamisessa pehmeätä, hivenen kostutettua käämiskäpalasta. Älä käytä puhdistusaineita, jotka sisältävät spriitä, ammoniakkaa, benseeniä tai hankausaineita, sillä ne voivat vahingoittaa koteloa.

## HUOMIO

**Muiden kuin tässä esitettyjen painikkeiden tai asetusten käyttö tai sovellus saattaa saada aikaan vaarallista säteilyä tai muuta turvatonta toimintaa.**

**Tämä tuote on Euroopan unionin asettamien radiohärintää koskevien säännöksiin mukainen.**

## Ympäristöön liittyvää informaatiota

Kaikki tarpeeton pakkausmateriaali on jätetty pois. Pyrkimyksenämme on ollut saada pakkausmateriaali helposti erotettavaksi kahdeksi materiaaliksi: pahvi (laatikko) ja polyeteeni (pussit, suojaava vaahtomuovi).

Ostamasi laite on valmistettu materiaaleista, jotka voidaan kierrättää, jos sen hajotus annetaan asiaan erikoistuneen organisaation tehtäväksi. Ota huomioon paikalliset pakkausmateriaalien, tyhjentyneiden paristojen ja vanhojen laitteiden hävitystä koskevat säännökset.

### Vanhan tuotteen hävittäminen

Tuotteesi on suunniteltu ja valmistettu korkealuokkaisista materiaaleista ja komponenteista, jotka voidaan kierrättää ja käyttää uudell.



Kun tuotteessa on tämä ylivedetyn pyörillä olevan roskakorin symboli, tuote täyttää Euroopan Direktiivin 2002/96/EC.

Ole hyvä ja etsi tieto lähimmästä erillisestä sähköllä toimivien tuotteiden keräysjärjestelmästä.

Toimi paikallisten sääntöjen mukaisesti äläkä hävitä vanhaa tuotetta normaalin kotitalousjätteen joukossa. Tuotteen oikeanlainen hävittäminen auttaa estämään mahdolliset kielteiset vaikutukset ympäristölle ja ihmisten terveydelle.

### Huomautuksia paristojen/akkujen hävittämisestä

Laitteessa on akut tai paristot, jotka ovat Euroopan parlamentin ja neuvoston direktiivin 2006/66/EY vaatimusten mukaiset, eikä niitä voi hävittää tavallisen talousjätteen mukana. Ota selvää paikallisista akkujen hävittämiseen ja keräämiseen liittyvistä säännöistä. Akkujen asianmukainen hävittäminen auttaa vähentämään ympäristölle ja ihmisille koituvia haittavaikutuksia.



## VIANMÄÄRITYS

Vian ilmaantuessa tarkista ensin alla luetellut seikat ennen laitteen viemistä korjattavaksi. Jos et pysty ratkaisemaan ongelmaa näitä vihjeitä noudattamalla, ota yhteys myyntiliikkeeseen tai palvelupisteeseen.

**VAROITUS:** Älä avaa laitetta, sillä riskinä on sähköiskun saaminen. Älä missään tapauksessa ryhdy korjaamaan laitetta itse, muuten takuu ei ole voimassa.

### Ongelma

---

- Mahdollinen syy
- Ratkaisu

### Ei ääntä

---

- Ei ole säädetty äänenvoimakkuutta
- Sääda äänenvoimakkuus

### Ajoittaista särinää FM-lähetyksen aikana

---

- Heikko signaali
- Oikaise ja pane sian saparo- antenni paikoilleen

### Jatkuvaa särinää/ sihinää MW-lähetyksen aikana

---

- Sähköhäiriö televisiosta, tietokoneista, loistevalaisimista jne.
- Siirrä laite pois muiden sähkölaitteiden läheisyydestä

### Herätys ei toimi

---

- Herätysaikaa ei ole asetettu /Ei ole valittu herätystilaa
- Katso Herätysajan asettaminen / Katso Herätystoimintoa asettaminen.
- Heikko signaali
- Oikaise ja pane sian saparo- antenni paikoilleen
- Kelloradion radiokanavaa ei ole viritetty.
- Viritä radio haluamallesi kanavalle

Meet Philips at the Internet  
<http://www.philips.com>



© 2010 Koninklijke Philips Electronics N.V.  
All rights reserved.  
AJ3540\_12\_UM\_V5.0

