

PHILIPS

Minicadena de música

Serie 3000

TAM3205

Manual de usuario



Registre su producto y obtenga asistencia en
www.philips.com/support

Contenido

1 Importante	2	7 Otras funciones	14
Seguridad	2	Ajuste del temporizador de alarma	14
Aviso	3	Ajuste del temporizador de desconexión automática	14
2 Su minicadena de música	4	Escuchar un dispositivo externo	14
Introducción	4	Carga de los dispositivos	15
Contenido de la caja	4	8 Información del producto	16
Descripción general de la unidad principal	5	Especificaciones	16
Descripción general del mando a distancia	6	Información sobre la funcionalidad USB	16
3 Comenzar	8	Formatos de disco MP3 compatibles	17
Conexión de los altavoces	8	9 Solución de problemas	17
Conexión de la alimentación	8		
Preparación del mando a distancia	9		
Encendido	9		
Ajuste del reloj	9		
4 Reproducción	10		
Reproducción de un disco	10		
Reproducción desde un dispositivo USB	10		
Control de reproducción	10		
Saltar pistas	10		
Programar pistas.	11		
Reproducción desde dispositivos habilitados con Bluetooth	11		
5 Escuchar la radio FM	12		
Sintonizar una emisora de radio	12		
Guardar emisoras de radio automáticamente	12		
Guardar emisoras de radio manualmente	13		
Seleccionar una emisora de radio presintonizada	13		
6 Ajuste del sonido	13		
Seleccionar un efecto de sonido preestablecido	13		
Ajuste del nivel de volumen	13		
Silenciar el sonido	13		

1 Importante

Seguridad

Lea y entienda todas las instrucciones antes de utilizar esta minicadena de música. La garantía no cubre los daños causados por no haber seguido las instrucciones.



El "símbolo del rayo" indica que el material sin aislamiento dentro del dispositivo puede provocar una descarga eléctrica. Para la seguridad de todos en su hogar, no retire la cubierta.

El "signo de exclamación" llama la atención sobre las funciones cuya información adjunta debe leer atentamente para evitar problemas en el funcionamiento y el mantenimiento. **ADVERTENCIA:** Para reducir el riesgo de incendio o de descarga eléctrica, el dispositivo no debe exponerse a la lluvia ni a la humedad y no deben colocarse objetos llenos de líquido, como jarrones, sobre el dispositivo.

PRECAUCIÓN: Para evitar descargas eléctricas, inserte completamente el enchufe. (En regiones con enchufes polarizados: para evitar descargas eléctricas, haga coincidir el ancho de los conectores con el ancho de la ranura de conexión.)



Advertencia

- No retire nunca la carcasa de este aparato.
- No lubrique ninguna pieza de este aparato.
- No mire nunca al haz láser que está dentro de este aparato.
- No coloque nunca este aparato sobre otro equipo eléctrico.
- Mantenga este aparato alejado de la luz solar directa, llamas vivas o fuentes de calor.
- Asegúrese de tener siempre fácil acceso al cable de alimentación, el enchufe o el adaptador para desconectar el aparato de la alimentación.

- Asegúrese de que haya suficiente espacio libre alrededor del producto para la ventilación.
- Utilice únicamente los accesorios/complementos especificados por el fabricante.
- **PRECAUCIÓN** con el uso de la batería: para evitar fugas de las pilas que puedan causar lesiones corporales, daños a la propiedad o daños al producto:
 - Instale las pilas correctamente, siguiendo las indicaciones de los polos + y - marcadas en el producto.
 - Las pilas (empaquetadas o instaladas) no deben exponerse a un calor excesivo, como el emitido por la luz solar, el fuego o similares.
 - Extraiga las pilas cuando no se vaya a utilizar el producto durante un período largo de tiempo.
- El producto no debe estar expuesto a goteos ni salpicaduras.
- No coloque sobre el producto ninguna fuente de peligro (por ejemplo, objetos llenos de líquido o velas encendidas).
- Cuando se utilice el enchufe de la RED o un acoplador de aparato como dispositivo de desconexión, éste debe estar siempre disponible.

Aviso

Los cambios o modificaciones realizados en este dispositivo que no hayan sido aprobados expresamente por MMD Hong Kong Holding Limited pueden anular la autoridad del usuario para utilizar el equipo.

Conformidad

Por este medio, TP Vision Europe B.V. declara que este producto cumple con los requisitos esenciales y otras disposiciones pertinentes de la Directiva 2014/53/UE. Puede encontrar la Declaración de conformidad en www.philips.com/support.

Cuidado del medio ambiente

Eliminación del producto antiguo y de la batería



Su producto está diseñado y ha sido fabricado con materiales y componentes de alta calidad que se pueden reciclar y volver a utilizar.



Este símbolo en un producto significa que el producto está regulado por la Directiva europea 2012/19/UE.



Este símbolo significa que el producto contiene baterías reguladas por la Directiva europea 2013/56/UE que no pueden desecharse con los residuos domésticos sin clasificar.

Infórmese sobre el sistema local de recogida selectiva para productos eléctricos y electrónicos y para las baterías.

Siga las normas locales y no deseche nunca el producto y las baterías con los residuos domésticos normales. La eliminación correcta de los productos antiguos y las baterías ayuda a evitar consecuencias negativas para el medio ambiente y la salud humana.

Extraer las baterías desechables

Para extraer las baterías desechables, consulte la sección sobre instalación de la batería.

Información medioambiental

Todo embalaje innecesario ha sido excluido. Hemos tratado de facilitar la separación del embalaje en tres materiales: cartón (caja), espuma de poliestireno (corcho) y polietileno (bolsas, lámina protectora de espuma). El sistema se compone de materiales que pueden reciclarse y volverse a utilizar si son desmontados por una empresa especializada. Respete la normativa local relativa a la eliminación de materiales de embalaje, baterías agotadas y equipos obsoletos.



La marca denominativa Bluetooth® y los logotipos son marcas registradas propiedad de Bluetooth SIG, Inc. y cualquier utilización de tales marcas por parte de MMD Hong Kong Holding Limited se realiza bajo licencia.



Be responsible
Respect copyrights

La realización de copias no autorizadas de material protegido contra copia, incluidos programas informáticos, archivos, emisiones y grabaciones de sonido, puede infringir los derechos de autor y constituir un delito. Este equipo no debe utilizarse para tales fines.

Cuidado del producto

- No introduzca ningún objeto que no sean discos en el compartimento de los discos.
- No introduzca discos deformados o rotos en el compartimento de los discos.
- Extraiga los discos de su compartimento si no va a utilizar el producto durante un período de tiempo prolongado.
- Utilice únicamente un paño de microfibra para limpiar el producto.

Este aparato incluye esta etiqueta:



Nota

- La placa de identificación está situada en la parte posterior del producto.

2 Su minicadena de música

¡Felicidades por su compra, le damos la bienvenida a Philips! Para beneficiarse plenamente de la asistencia que Philips le ofrece, registre su producto en www.philips.com/support.

Introducción

Con esta unidad podrá:

- disfrutar del sonido de los discos, los dispositivos USB, los dispositivos Bluetooth y otros dispositivos externos;
- escuchar emisoras de radio FM.

La unidad admite los siguientes formatos multimedia:



Contenido de la caja

Compruebe e identifique el contenido de su paquete:

- Unidad principal
- Mando a distancia (con una pila AAA)
- 2 Altavoces
- Materiales impresos

Descripción general de la unidad principal

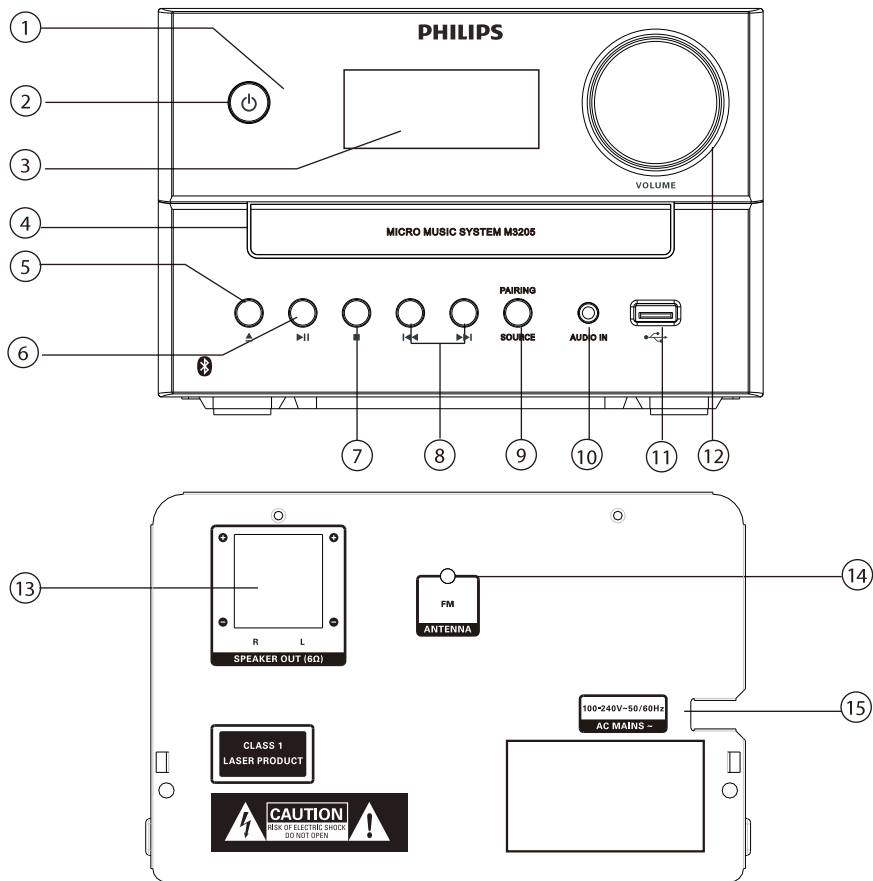

1 Indicador LED

- Indicador de modo de espera: se ilumina en rojo cuando este producto se establece en modo de espera.
- Indicador de Bluetooth: se ilumina en azul para indicar el estado de conexión Bluetooth.

2

- Enciende el producto o lo establece en modo de espera.

3 Panel de visualización

- Muestra el estado actual

4 Compartimento de discos

5

- Abre o cierra el compartimento de los discos.

6

- Inicia o pausa la reproducción.

7

- Detiene la reproducción.
- Borra un programa.

8

- Salta a la pista anterior o la siguiente.
- Busca en una pista o en un disco.
- Sintoniza una emisora de radio.
- Ajusta la hora.

9 SOURCE/PAIRING

- Pulse para seleccionar una fuente: DISC, USB, TUNER, AUDIO IN, BT.
- En el modo Bluetooth, manténgalo pulsado durante más de 2 segundos para desconectar el dispositivo actualmente conectado y acceder al modo de emparejamiento.

10 AUDIO IN

- Conecta dispositivos de audio externos.

11

- Conecta dispositivos de almacenamiento USB.

12 Control de volumen

- Ajusta el volumen

13 Toma SPEAKER OUT

- Conecta con los altavoces.

14 Antena FM

- Mejora la recepción de la radio FM.

15 AC MAINS ~

Descripción general del mando a distancia

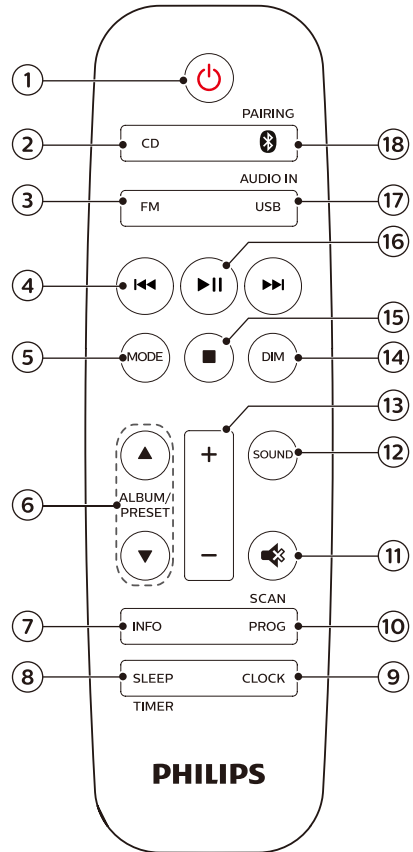

1

- Enciende el producto o lo establece en modo de espera.

2 CD

- Selecciona la fuente CD.

3 FM

- Selecciona la fuente FM.

4 <<< / >>>

- Salta a la pista anterior o la siguiente.
- Busca en una pista/ disco/ USB.

- Sintoniza una emisora de FM.
- Ajusta la hora.

⑤ **MODE**

- Selecciona el modo de reproducción aleatoria para reproducir las pistas de forma aleatoria.
- Selecciona el modo de repetición para reproducir una pista o todas las pistas varias veces.

⑥ **ALBUM/PRESET ▲ / ▼**

- Selecciona una emisora de radio presintonizada.
- Salta al álbum anterior o siguiente.

⑦ **INFO**

- Muestra la información de reproducción.

⑧ **SLEEP/TIMER**

- Ajusta el temporizador de desconexión.
- Ajusta el temporizador de la alarma.

⑨ **CLOCK**

- Ajusta el reloj.
- Permite ver la información del reloj.
- En el modo de espera, manténgalo pulsado para activar o desactivar la pantalla del reloj.

⑩ **PROG/SCAN**

- Programa las pistas.
- Programa las emisoras de radio.
- Almacena automáticamente las emisoras de radio.

⑪

- Silencia o restaura el volumen.

⑫ **SOUND**

- Permite seleccionar un efecto de sonido preestablecido.

⑬ **+/- (Volumen)**

- Ajusta el volumen.

⑭ **DIM**

- Ajusta el brillo de la pantalla.

⑮

- Detiene la reproducción o borra un programa.

⑯

- Púlselo para iniciar, pausar o reanudar la reproducción.

⑰ **USB/AUDIO IN**

- Selecciona una fuente USB.
- Selecciona la fuente AUDIO IN.

⑱ **/PAIRING**

- Selecciona una fuente Bluetooth.
- En el modo Bluetooth, manténgalo pulsado durante más de 2 segundos para desconectar el dispositivo actualmente conectado y acceder al modo de emparejamiento.

3 Comenzar

! Precaución

- El uso de otros controles, ajustes o de procedimientos distintos a los descritos en el presente documento puede dar lugar a una exposición peligrosa a la radiación u otros funcionamientos no seguros.

Siga siempre las instrucciones de este capítulo en orden.

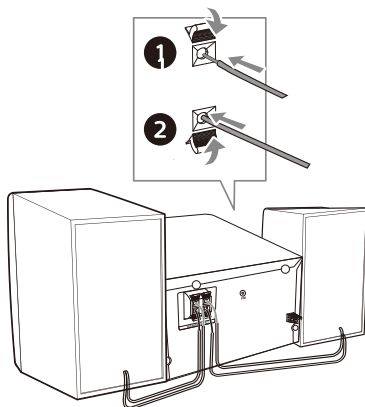

Conexión de los altavoces

Nota

- Inserte completamente la parte pelada de cada cable de los altavoces en la toma.
- Para obtener una mejor calidad de sonido, utilice únicamente los altavoces provistos.

- 1 Para el altavoz derecho, localice las tomas de la parte posterior de la unidad principal marcadas con "R".
- 2 Inserte el cable rojo en la toma roja (+) y el cable negro en la toma negra (-).
- 3 Para el altavoz izquierdo, localice las tomas de la unidad principal marcadas con "L".
- 4 Repita el paso 2 para insertar el cable del altavoz izquierdo.

Para insertar cada cable de los altavoces:

- 1 Mantenga presionada la pestaña de la toma.
- 2 Inserte por completo el cable del altavoz.
- 3 Suelte la pestaña de la toma.

Conexión de la alimentación

! Precaución

- ¡Riesgo de daños en el producto! Asegúrese de que el voltaje de la fuente de alimentación se corresponde con el voltaje impreso en la parte posterior o inferior de la unidad
- ¡Riesgo de descarga eléctrica! Antes de conectar el cable de alimentación de CA, compruebe que el enchufe esté bien sujeto. Cuando desenchufe el cable de alimentación de CA tire siempre del enchufe desde la toma, no tire nunca del cable.
- Antes de conectar el cable de alimentación de CA, asegúrese de haber completado todas las demás conexiones.

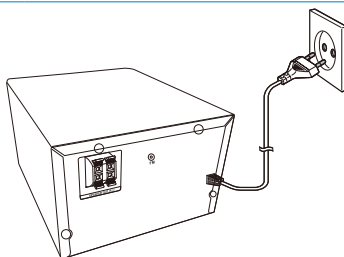

Conecte el cable de alimentación a la toma de corriente de la pared.

Preparación del mando a distancia

! Precaución

- ¡Riesgo de daños en el producto! Si el mando a distancia no se utiliza durante largos períodos de tiempo, extraiga las pilas.
- Las pilas contienen sustancias químicas, por lo que deben desecharse correctamente.

Para colocar la pila del mando a distancia:

- 1 Abra el compartimento de las pilas.
- 2 Inserte la pila AAA suministrada con las polaridades correctas (+/-), tal como se indica.
- 3 Cierre el compartimento de las pilas.

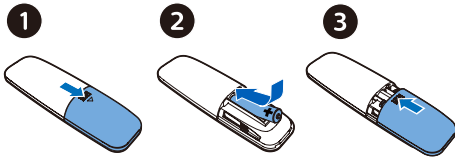

Encendido

Pulse \odot .

- ↳ El producto cambia a la última fuente seleccionada.

Cambiar al modo de espera.

Pulse \odot de nuevo para cambiar el producto al modo de espera sin visualización del reloj, o al modo de espera con visualización del reloj.

- ↳ El indicador rojo del modo de espera se ilumina.
- En el modo de espera, puede mantener pulsado **CLOCK** para activar o desactivar la pantalla del reloj.

☰ Nota

- El producto cambia al modo de espera después de 15 minutos de inactividad.
- Para lograr un rendimiento de ahorro energético eficiente, desconecte los dispositivos electrónicos externos del puerto USB cuando el dispositivo no esté en uso.

Ajuste del reloj

- 1 En el modo de encendido, mantenga pulsado **CLOCK** durante más de 2 segundos para acceder al modo de ajuste del reloj.
 - ↳ Se muestra **[24H]** o **[12H]**.
- 2 Pulse \lll / \ggg para seleccionar el formato de hora **24H** o **12H**, a continuación, pulse **CLOCK**.
 - ↳ Los dígitos de la hora comienzan a parpadear.
- 3 Pulse \lll / \ggg para ajustar la hora y, a continuación, pulse **CLOCK**.
 - ↳ Los dígitos de los minutos comienzan a parpadear.
- 4 Pulse \lll / \ggg para ajustar los minutos y, a continuación, pulse **CLOCK**.
 - ↳ El reloj está ajustado.

☰ Nota

- Para ver el reloj en el modo de encendido, pulse brevemente **CLOCK**.
- En el modo de espera, puede mantener pulsado **CLOCK** para activar o desactivar la pantalla del reloj.
- Si la pantalla del reloj está encendida en el modo de espera, el consumo de energía aumenta.

4 Reproducción

Reproducción de un disco

- 1 Pulse **CD** para seleccionar la fuente CD.
- 2 Pulse **▲** para abrir el compartimento de los discos.
- 3 Inserte un disco con la etiqueta hacia arriba.
- 4 Pulse **▲** para cerrar el compartimento de los discos.
↳ La reproducción se inicia automáticamente. Si no es así, pulse **▶||**.

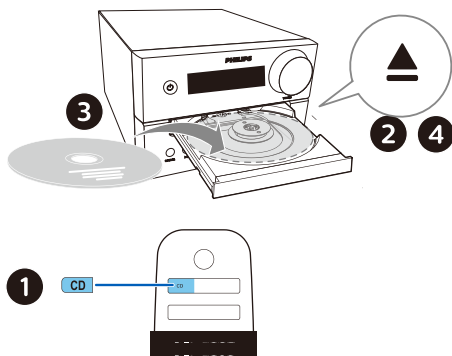

Reproducción desde un dispositivo USB

Nota

- Asegúrese de que el dispositivo USB contiene archivos de audio reproducibles.

- 1 Inserte un dispositivo USB en la toma .
- 2 Pulse **USB** para seleccionar la fuente USB.
↳ La reproducción se inicia automáticamente. Si no es así, pulse **▶||**.

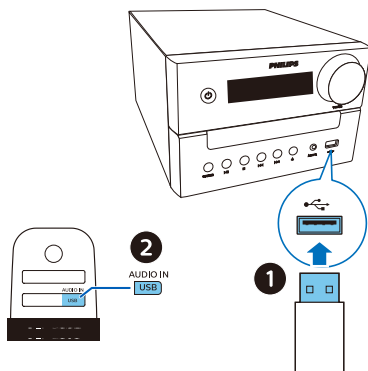

Control de reproducción

▶ 	Inicia, pausa o reanuda la reproducción.
■	Detiene la reproducción.
▲ / ▼	Selecciona un álbum o una carpeta.
◀◀ / ▶▶	Púlselo para saltar a la pista anterior o la siguiente. Manténgalo pulsado para realizar una búsqueda hacia delante o hacia atrás dentro de una pista.
MODE	Reproduce una pista o todas las pistas repetidamente. Reproduce las pistas de forma aleatoria.
+/-	Aumenta o disminuye el volumen.
🔊	Silencia o reactiva el sonido.
SOUND	Selecciona un ecualizador de sonido preestablecido.
DIM	Ajusta el brillo de la pantalla.
INFO	Muestra la información de reproducción.

Saltar pistas

Para CD:
Pulse **◀◀ / ▶▶** para seleccionar las pistas.

Para discos MP3 y USB:

- 1 Pulse ▲ / ▼ para seleccionar un álbum o una carpeta.
- 2 Pulse ◀◀ / ▶▶ para seleccionar una pista o un archivo.

Programar pistas.

Esta función le permite programar 20 pistas en la secuencia deseada.

- 1 En el modo de parada, pulse **PROG/SCAN** para activar el modo del programa.
↳ Se muestra [PO1].
- 2 Para pistas MP3, pulse ▲ / ▼ para seleccionar un álbum.
- 3 Pulse ◀◀ / ▶▶ para seleccionar una pista y, a continuación, pulse **PROG/SCAN** para confirmar.
- 4 Repita los pasos del 2 al 3 para programar más pistas.
- 5 Pulse ▶|| para reproducir las pistas programadas.

Para borrar el programa

Pulse ■ dos veces.

Reproducción desde dispositivos habilitados con Bluetooth

Nota

- No se garantiza la compatibilidad con todos los dispositivos Bluetooth.
- Cualquier obstáculo entre la unidad y un dispositivo puede reducir el alcance de funcionamiento.
- El alcance de funcionamiento efectivo entre esta unidad y su dispositivo con Bluetooth es de aproximadamente 10 metros (30 pies).
- La unidad puede memorizar hasta 8 dispositivos Bluetooth previamente conectados.

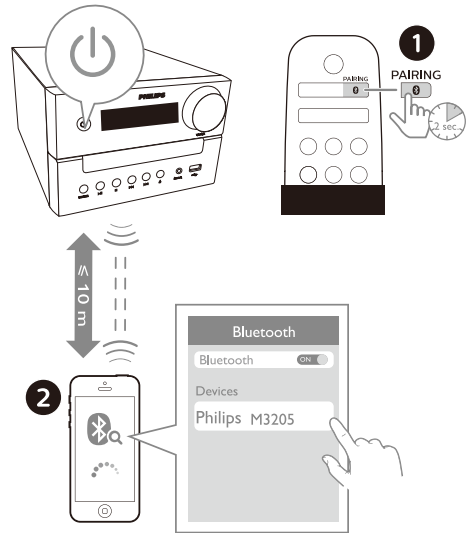

- 1 Pulse **BT** para seleccionar la fuente Bluetooth.
↳ Se muestra [BT] (Bluetooth).
↳ El indicador Bluetooth azul parpadea.
- 2 En su dispositivo compatible con el Perfil de distribución de audio avanzada (A2DP), active la función Bluetooth y busque los dispositivos que se puedan emparejar (consulte el manual de usuario del dispositivo).
- 3 Seleccione "Philips M3205" en su dispositivo con Bluetooth y, si es necesario, introduzca "0000" como contraseña de emparejamiento.
 - Si no encuentra "Philips M3205" o no se puede emparejar con este producto, mantenga pulsado **PAIRING** durante más de 2 segundos para acceder al modo de emparejamiento.
↳ Después de que el emparejamiento y la conexión se realicen correctamente, el indicador de Bluetooth se iluminará en azul de forma permanente y la unidad emitirá dos pitidos.

- 4 Reproduzca el audio en el dispositivo conectado.
- ↳ El audio se transmite desde el dispositivo habilitado con Bluetooth a este producto.

Para desconectar el dispositivo habilitado con Bluetooth:

- Desactive la función Bluetooth en su dispositivo.
- Mantenga pulsado **PAIRING** durante 2 segundos para acceder al modo de emparejamiento.

5 Escuchar la radio FM

Sintonizar una emisora de radio



Consejo

- Coloque la antena lo más lejos posible del televisor o de cualquier otra fuente de radiación.
- Para una recepción óptima, extienda por completo la antena y ajuste su posición.

- 1 Pulse **FM** para seleccionar la fuente FM.
- 2 Mantenga pulsado **|◀/▶|** durante más de 2 segundos.
 - ↳ La radio sintoniza automáticamente una emisora con una fuerte señal de recepción.
- 3 Repita el paso 2 para sintonizar más emisoras.

Para sintonizar una emisora de recepción débil:

Pulse **|◀/▶|** repetidamente hasta que encuentre una recepción óptima.

Guardar emisoras de radio automáticamente



Nota

- Puede guardar un máximo de 10 emisoras de radio FM.

- 1 Pulse **FM** para seleccionar la fuente FM.
- 2 Mantenga pulsado **PROG/SCAN** durante más de 2 segundos.
 - ↳ Todas las emisoras disponibles se programan en el orden de intensidad de recepción de la banda de frecuencias.
 - ↳ La primera emisora de radio programada se emite automáticamente.

Guardar emisoras de radio manualmente

- 1 Sintonice una emisora de radio FM.
- 2 Pulse **PROG/SCAN** para activar el modo del programa.
↳ Se muestra **[PO1]**.
- 3 Pulse ▲ / ▼ para asignar un número del 1 al 10 a esta emisora de radio y, a continuación, pulse **PROG/SCAN** para confirmar.
- 4 Repita los pasos del 1 al 3 para programar más emisoras.



Nota

- Para sobrescribir una emisora programada, guarde otra emisora en su lugar.

Seleccionar una emisora de radio presintonizada

En el modo FM, pulse ▲ / ▼ para seleccionar un número de presintonía.

6 Ajuste del sonido

Las siguientes operaciones son aplicables a todos los medios compatibles.

Seleccionar un efecto de sonido preestablecido

- Pulse **SOUND** varias veces para seleccionar un efecto de sonido preestablecido.

Ajuste del nivel de volumen

- En el mando a distancia, pulse +/- (volumen) repetidamente.
- En la unidad principal, gire la perilla del volumen.

Silenciar el sonido

- Pulse  para silenciar o activar el sonido.

7 Otras funciones

Ajuste del temporizador de alarma

Este producto se puede utilizar como reloj despertador. Puede seleccionar el disco, la radio o los archivos .mp3 en un dispositivo de almacenamiento USB como fuente de alarma.

Nota

- El temporizador de alarma no está disponible en el modo AUDIO IN.
- Si se selecciona la fuente CD/USB pero no se ha insertado ningún disco o no hay ningún dispositivo USB conectado, la fuente radio se selecciona automáticamente.

- 1 Asegúrese de que ha ajustado el reloj.
- 2 En el modo de espera, mantenga pulsado **SLEEP/TIMER** durante más de 2 segundos.
 - ↳ Los dígitos de la hora parpadean.
- 3 Pulse **⏪ / ⏩** reiteradamente para ajustar la hora y, a continuación, pulse **SLEEP/TIMER** para confirmar.
 - ↳ Los dígitos de los minutos parpadean.
- 4 Pulse **⏪ / ⏩** para ajustar los minutos y, a continuación, pulse **SLEEP/TIMER** para confirmar.
 - ↳ La última fuente de alarma seleccionada parpadea.
- 5 Pulse **⏪ / ⏩** para seleccionar una fuente de alarma (disco, USB o radio FM) y, a continuación, pulse **SLEEP/TIMER** para confirmar.
 - ↳ **XX** parpadea (XX indica el nivel del volumen de la alarma).
- 6 Pulse **⏪ / ⏩** para ajustar el volumen de la alarma y, a continuación, pulse **SLEEP/TIMER** para confirmar.

Activar o desactivar el temporizador de la alarma.

En el modo de espera, pulse **SLEEP/TIMER** varias veces para activar o desactivar el temporizador.

- ↳ Si el temporizador está activado, se muestra .
- En el modo de espera, puede mantener pulsado **CLOCK** para activar o desactivar la pantalla del reloj.

Ajuste del temporizador de desconexión automática

Este sistema de música puede cambiar al modo de espera automáticamente después de un periodo de tiempo establecido.

- Cuando el sistema esté encendido, pulse **SLEEP/TIMER** varias veces para seleccionar un periodo de tiempo establecido (en minutos).
 - ↳ Cuando el temporizador de desconexión automática está activado, se muestra **zZ**.

Para desactivar el temporizador de desconexión automática

- Pulse **SLEEP/TIMER** repetidamente hasta que se muestre **[OFF]** (desconexión automática).
 - ↳ Cuando el temporizador de desconexión automática está desactivado, **zZ** desaparece.

Escuchar un dispositivo externo

Puede escuchar un dispositivo externo a través de esta unidad con un cable de conexión MP3.

- 1 Conecte un cable de conexión MP3 (no incluido) entre:
 - La toma **AUDIO IN** (3,5 mm) del producto,
 - y el conector para auriculares de un dispositivo externo.
- 2 Pulse **AUDIO IN** varias veces para seleccionar la fuente **AUDIO IN**.
- 3 Comience a reproducir el dispositivo (consulte el manual de usuario del dispositivo).

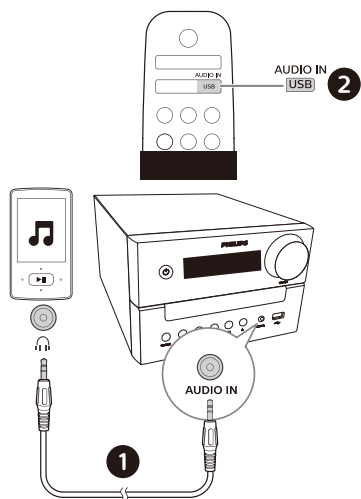

Nota

- No se garantiza la compatibilidad de este producto con todos los dispositivos.

Carga de los dispositivos

Con esta minicadena puede cargar sus dispositivos externos como el teléfono móvil, el reproductor de MP3 u otros dispositivos móviles.

- 1 Utilice un cable USB para conectar la toma USB de este producto a la toma USB de sus dispositivos.

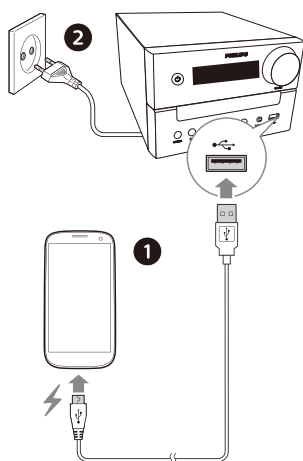

- 2 Conecte el producto a la alimentación.
 - ↳ Una vez se haya detectado el dispositivo, se inicia la carga.

8 Información del producto



Nota

- La información del producto está sujeta a cambios sin previo aviso.

Especificaciones

- **Potencia de salida nominal (amplificador):**
 - Total 18W (máx.)
- **Respuesta de frecuencia acústica:** 66Hz -20kHz
- **Controlador de altavoz:** 2x rango completo de 3" 6Ω;
- **Mejora de graves:** 2 puertos de graves
- **Tipo de disco compatible:** CD-DA, CD-R, CDRW, MP3-CD (8/12 cm)
- **Versión de Bluetooth:** V4.2
- **Perfiles compatibles con Bluetooth:** A2DP V1.3, AVRCP V1.6
- **Banda de frecuencia Bluetooth / Potencia de salida:** Banda ISM de 2,402 GHz ~ 2,480 GHz / ≤ 4 dBm (clase 2)
- **Reproducción USB:**
 - Tipo A, USB Direct 2.0, 5V / 1A, formato de archivo MSC, FAT 16/32,
 - Admite USB hasta 32G
- **Carga USB:** 1A máx (modo de espera); 500mA máx (fuente USB); 1A máx (fuente de BT/Radio/CD/entrada de audio)
 - * *La corriente de carga real depende de los dispositivos móviles.*
- **Rango de frecuencia del sintonizador:** FM 87,5- 108 MHz
- **Emisoras presintonizadas:** 10
- **Nivel de entrada AUDIO IN:** 500 mV ±100 mV RMS

- **Alimentación:** 100 - 240 V~, 50/60 Hz (entrada de CA)
- **Consumo de energía en funcionamiento:** 20 W
- **Consumo de energía en modo de espera:** < 0,5 W (pantalla del reloj apagada)
- **Dimensiones (An. x Al. x Pr.):** 180 x 121 x 247 mm (unidad principal); 150 x 238 x 125 mm (altavoces)
- **Peso:** 1,6 kg (unidad principal); 2 x 0,96 kg (altavoces)

Información sobre la funcionalidad USB

Dispositivos USB compatibles:

- Memoria flash USB (USB2.0 o USB1.1)
- Reproductores flash USB (USB2.0 o USB1.1)
- Tarjetas de memoria (se requiere un lector de tarjetas adicional para funcionar con esta unidad)

Formatos USB compatibles:

- USB o formatos de archivo de memoria: FAT12, FAT16, FAT32 (tamaño de sector: 512 bytes)
- Velocidad de transmisión MP3 (velocidad de datos): 32- 320 Kbps y velocidad de bits variable
- Anidación de directorios hasta un máximo de 8 niveles
- Número máximo de álbumes/carpetas: 99
- Número de pistas/ títulos: máximo 999
- Nombre de archivo en Unicode UTF8 (longitud máxima: 32 bytes)

Formatos USB no compatibles:

- Álbumes vacíos: un álbum vacío es un álbum que no contiene archivos MP3 y no se mostrará en la pantalla.

Formatos de disco MP3 compatibles

- ISO9660, Joliet
- Número máximo de títulos: 128 (dependiendo de la longitud del nombre del archivo)
- Número máximo de álbumes: 99
- Frecuencias de muestreo admitidas: 32 kHz, 44,1 kHz, 48 kHz
- Velocidades de bits admitidas: 32~256 (Kbps), tasa de bits variable

9 Solución de problemas



Advertencia

- No retire nunca la carcasa de este dispositivo.

Para conservar la validez de la garantía, nunca intente reparar el sistema usted mismo. Si tiene problemas al utilizar este dispositivo, compruebe los siguientes puntos antes de solicitar asistencia técnica. Si el problema sigue sin resolverse, vaya a la página web de Philips (www.philips.com/support). Cuando se ponga en contacto con Philips, asegúrese de que el dispositivo esté cerca y de que estén disponibles el número de modelo y el número de serie.

No hay alimentación

- Asegúrese de que el cable de alimentación de CA del dispositivo esté conectado correctamente.
- Compruebe que haya corriente en la toma de CA.
- Como función de ahorro de energía, el sistema se apaga automáticamente 15 minutos después de que la reproducción de pistas llegue al final y no se utilice ningún control.

No hay ningún sonido o el sonido es deficiente

- Ajuste el volumen.
- Compruebe que los altavoces estén conectados correctamente.
- Revise si los cables pelados del altavoz están sujetos.

No hay respuesta de la unidad.

- Desconecte y vuelva a conectar el enchufe de alimentación de CA y, a continuación, vuelva a encender la unidad.
- Como función de ahorro de energía, el sistema se apaga automáticamente 15 minutos después de que la reproducción de pistas llegue al final y no se utilice ningún control.

El mando a distancia no funciona

- Antes de pulsar cualquier botón de función, seleccione primero la fuente correcta con el mando a distancia en lugar de con la unidad principal.

- Reduzca la distancia entre el mando a distancia y la unidad.
- Inserte las pilas con las polaridades (signos +/-) alineadas, tal como se indica.
- Sustituya las pilas.
- Dirija el mando a distancia directamente al sensor situado en la parte frontal de la unidad.

No se ha detectado ningún disco

- Introduzca un disco.
- Compruebe si el disco está insertado al revés.
- Espere hasta que desaparezca la condensación de humedad en la lente.
- Sustituya o limpie el disco.
- Utilice un CD que haya finalizado o un disco de formato correcto.

No se pueden mostrar algunos archivos en el dispositivo USB

- La cantidad de carpetas o de archivos del dispositivo USB ha superado un límite determinado. Este incidente no significa un mal funcionamiento.
- Los formatos de estos archivos no son compatibles.

El dispositivo USB no es compatible

- El dispositivo USB no es compatible con la unidad. Pruebe con otro.

Recepción de radio débil

- Aumente la distancia entre la unidad y el televisor u otras fuentes de radiación.
- Extienda completamente la antena de la radio.

La reproducción de música no está disponible en esta unidad incluso después de una conexión Bluetooth realizada correctamente.

- El dispositivo no se puede utilizar para reproducir música de forma inalámbrica a través de esta unidad.

La calidad de audio es mala tras la conexión con un dispositivo habilitado con Bluetooth.

- La recepción Bluetooth es deficiente. Acerque el dispositivo a esta unidad o elimine cualquier obstáculo que haya entre ellos.

La función bluetooth no se puede conectar con esta unidad.

- El dispositivo no admite los perfiles necesarios para esta unidad.
- La función Bluetooth del dispositivo no está activada. Consulte el manual de usuario del dispositivo para averiguar cómo activar esta función.
- Esta unidad no está en modo de emparejamiento.
- Esta unidad ya está conectada a otro dispositivo habilitado con Bluetooth. Desconecte ese dispositivo y vuelva a intentarlo.

El dispositivo móvil emparejado se conecta y desconecta constantemente.

- La recepción Bluetooth es deficiente. Acerque el dispositivo a esta unidad o elimine cualquier obstáculo que haya entre ellos.
- Algunos teléfonos móviles pueden conectarse y desconectarse constantemente cuando se realizan o finalizan llamadas. Ello no indica un mal funcionamiento de esta unidad.
- En algunos dispositivos, la conexión Bluetooth puede desactivarse automáticamente como una función de ahorro de energía. Ello no indica un mal funcionamiento de esta unidad.

El temporizador no funciona

- Ajuste el reloj correctamente.
- Active el temporizador.

Se ha borrado el ajuste del reloj o del temporizador

- Se ha interrumpido la alimentación o se ha desconectado el cable de alimentación.
- Restablezca el reloj o el temporizador.

¿Cómo se puede mantener la pantalla del reloj encendida o apagada en modo de espera?

- En el modo de espera, mantenga pulsado **CLOCK** para activar o desactivar la pantalla del reloj.



Las especificaciones están sujetas a cambios sin previo aviso.

2020 © Philips y el emblema del escudo de Philips son marcas registradas de Koninklijke Philips N.V. y se utilizan bajo licencia. Este producto ha sido fabricado por y se vende bajo la responsabilidad de MMD Hong Kong Holding Limited o una de sus filiales, y MMD Hong Kong Holding Limited es el garante en relación con este producto.

