

Ühendav meelelahutuskeskus

DC199

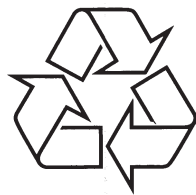

Külastage Philipsit internetis:
<http://www.philips.com>



Eestikeelne kasutusjuhend

PROBLEEMIDE LAHENDAMINE

HOIATUS:

Mitte mingil juhul ärge proovige ise seadet parandada, kuna see lõpetab garantii. Ärge avage seadet, kuna see võib põhjustada elektrisoki.

Kui kerkib esile mõni viga, kontrollige esmalt allolevaid punkte enne seadme parandusse viimist. Kui te ei suuda probleemi nende vihjete järgimisega kõrvaldada, võtke abi saamiseks ühendust oma maaletooja või Philipsiga.

Probleem	Lahendus
Kuvatakse "NO Usb"	<ul style="list-style-type: none">Sisestage USB seade.
Raadio vastuvõtt on kehv	<ul style="list-style-type: none">Kui signaal on liiga nõrk, sättige antenni või ühendage seade välise antenniga paremaks vastuvõtmiseks.Suurendage vahemaad televiisorist või videomakist.Asetage FM antenn eemale kõlarite juhtmetest et vältida raadiolainete häirimist elektriinterferentsi läbi.
Seade ei reageeri nupuvajutustele	<ul style="list-style-type: none">Eemaldage ja ühendage uuesti AC toitepistik ja lülitage seade uuesti sisse.
Heli ei kostu või kostub halva kvaliteediga	<ul style="list-style-type: none">Muudke helitugevust.Ühendage kõrvaklapid lahti.
Kaugjuhtimispult ei tööta korralikult	<ul style="list-style-type: none">Valige allikas (n.n. TUUNER) enne funktsiooninupu vajutamist (▲/▼, ◀▶/▶▶).Vähendage vahemaad kaugjuhtimispuldi ja seadme vahel.Sisestage patarei järgides et polaarsused (+/- märgid) on paigaldatud nagu ettenäidatud.Vahetage patarei välja.Suunake kaugjuhtimispult otse IR sensori poole seadme esiküljel.
Alarm ei tööta	<ul style="list-style-type: none">Seadke kellaeg õigeks.Lülitage alarm sisse.
Kella seaded kustutatakse	<ul style="list-style-type: none">Toidet on häiritud või voolukaabel on välja tõmmatud. Taaskäivitage kell.

HOIATUS

Seadmete, seadistuste või toimingute kasutamine mõnel muul viisil, kui siin kirjeldatud, võib viia seadme ebaturvalise kasutamiseni.

TÄPSUSTUSED

VÕIMENDI

Väljundvõimsus	2 x 7.5W
.....(satelliit), 15W (sub-woofer)	
Signal-to-noise ratio	≥ 70 dBA
Sagedusulatus	50 Hz – 20 KHz, ± 3 dB
Sisenditundlikkus	0.5 V (max. 2 V)
Elektrikistusega kõlarid	4 Ω (satellite), 8Ω (sub-woofer)

TUUNER

FM lainepikkus	87.5 – 108 MHz
Tundlikkus 75 Ω	
- FM	20dBf
Valivus	≥ 25 dB
Total harmonic distortion	≤ 1%
Sagedusulatus	
- FM	63 – 6000 Hz
Signal-to-noise-ratio	
- FM	≥ 50 dBA

USB PLAYER

USB	12Mb/s, V1.1
.....	toetab MP3 ja WMA faile
Albumite/kaustade arv	maksimaalselt 99
Lugude/pealkirjade arv	maksimaalselt 400

ÜLDINE INFORMATSIOON

AC Toide	100 – 240 V / 50-60 Hz
Mõõtmed (w x h x d)	160 x 171 x 257.7 (mm)
Kaal (kõlaritega/ ilma kõlariteta)	2.5/1.8 kg
Ooterežiimi energiatarbimine	<7 W

Täpsustused ning välimus võivad muutuda etteteatamata.

SISUKORD

Üldinfo

Keskkonnaalane informatsioon	4
Lisatarvikud	4
Ohutusalaane informatsioon	4
Kuulmisega seotud ohutus	4

Ettevalmistused

Tagaosa ühendused	5
USB pulga või mälukaardi ühendamine	6
Teiste seadmete ühendamine	6
Enne kaugjuhtimispuldi kasutamist	6
Kaugjuhtimispuldi patarei vahetamine	6

Juhtimisseadmed

Peaseade	7-8
Kaugjuhtimispult	9

Põhifunktsioonid

Seadme sisse lülitamine	10
Seadme ooterežiimile panemine	10
Automaatne energiat säästev ooterežiim	10
Heli kohandamine	10
Ekraani taustavalguse kohandamine	10

USB pulga taasesitluse funktsioon

Erinevad esitlusrežiimid: SHUFFLE ja REPEAT (sega järjekord ja korda)	11
Raja numbrite seadistamine	11
Seadistuse kustutamine	11

Raadio vastuvõtmine

Raadiojaamade otsimine	12
Raadiojaamade seadistamine	12
Automaatne seadistamine	12
Manuaalne seadistamine	12
Eelseadistatud raadiojaamade valimine	12

Välisallikad

Mitte USB pulga kasutamine	13
Suuremahulise USB seadme ühendamine	13

Kell/Taimer

Kella seadistamine	15
Äratuse aja seadistamine	15
Äratuse lõpetamine	15
Unetaimeri seaded	15

iPodi ühendamine

Sobivad iPodid	17
Õige adapteri valimine	17
Adapterite kasutamine	17
iPodi taasesitlemine	17
iPodi aku laadimine kasutades ühendust	17

Täpsustused

Probleemide lahendamine

ÜLDINFO

See toode on vastavuses kõikide raadjoamade nõudmistega Euroopas.

Keskonnaalane informatsioon

Pakendamisel pole kasutatud ebavajalikke materjale. Pakend on valmistatud nii, et seda oleks kerge jaotada kolme rühma: kartong (karp), polüstüreen vaht (puhver) ja polüetüleen (kotid, kaitsev vahtkile).

Teie seade koosneb materjalidest, mida on võimalik ümbertöödelda ja taaskasutada, kui see selleks mõeldud kohtades osadeks lammutada. Palun järgige kohalikke toote pakendimaterjalide, patareide ja vana seadme äraviskamise nõudeid.

Vana toote äraviskamine

Teie toode on disainitud ja toodetud kõrgkvaliteetsetest materjalidest ja osadest, mida saab ümbertöödelda ja taaskasutada.

Kui see läbikriipsutatud prügikastisümbol on toote peale kleebitud, tähendab see seda, et toode on vastavuses Euroopa Liidu käskkirjaga 2002/96/EC.

Palun uurige, kus asuvad kohalikud elektriseadmete kogumispunktid.

Palun käituge vastavalt kohalikele reeglitele ja ärge visake oma vanasid elektrilisi tooteid tavalise olmeprügi hulka. Teiepoolne õige toodete äraviskamine aitab vältida võimalikke negatiivseid tagajärgi keskkonnale ja inimtervisele.

Lisatarvikud

- kaugjuhtimispult (patareiga)
- FM antenn
- 8 x iPodi adapterit
- 1x sertifitseeritud AC/AD adapterit (sisendpinge 100-240V ~ 50-60Hz 1.2 A, väljund 16V, 2.8 A)



Ohutusalaane informatsioon

- Enne seadme kasutamist kontrollige, et voolupinge oleks sama, mis nõutud toote märgistusel. Kui voolupinge pole sama, siis konsulteerige oma edasimüüjaga.
- Asetage toode siledapinnalisele kõvale stabiilsele pinnale.
- Asetage toode piisava ventilatsiooni võimalusega kohta, et vältida seadme sisemist kuumenemist. Jätke vähemalt 10 cm (4 tolli) tagumisele ja ülaosale ruumi ning 5 cm (2 tolli) igale küljele.
- Ventilatsioonivad ei tohiks olla kaetud, ka mitte ajalehtede, laualina või kardinatega jne.
- Ärge laske seadmel, patareidel ega diskil kokku puutuda niiskuse, vihma, liiva või soojusallikaga, milleks võib olla kütteseade või päikesevalgus.
- Lahtise tulega esemeid, nagu küünlad, ei tohiks olla asetatud seadmele.
- Vedelikega täidetud esemed, nagu vaasid, ei tohiks olla asetatud seadmele.
- Paigaldage toode elektripistikule kergesti ligipääsetavasse kohta.
- Seadet ei tohi loksutada ega maha pillata.
- Seade kasutab ka ooterežiimil elektrit. Ühendage seade vooluallikast lahti, et see enam elektrit ei tarbiks.

Kuulmisega seotud ohutus

Ohutu helitugevuse leidmiseks:

- Seadistage heli vaikseks.
- Seejärel suurendage aeglaselt helitugevust, kuni kuulete seda mugavalt ja selgelt, ilma moonutuseta.

Kuulake mõistlike ajavahemike tagant:

- Isegi normaalne "ohutu" helitugevus võib põhjustada kuulmiskaotust.
- Kasutage seadet mõistlikult ja tehke kuulamisel pause.

iPODI ÜHENDAMINE

Sobivad iPodid

- Enamus Apple iPod mudeleid 30-pin ühendusega järgnevalt: 20GB, 40GB, 20/30GB Photo, 40/60GB Photo, 30GB Video, 60GB Video, 80GB Video, Mini, Nano and Nano 2nd generation.

Õige adapteri valimine

- Komplekti on lisatud 8 erinevat iPod ühendus adapterit on lisatud mis ühilduvad järgmiste iPod'idega: 20GB, 40GB, 20/30GB Photo, 40/60GB Photo, 30GB Video, 60GB Video, 80GB Video, Mini, Nano and Nano 2nd generation.

Adapterite kasutamine

- Enne kui ühendate mängija ühendusjaama, pistke sobiv ühendusadapter ühendusjaama, et pakkuda ühendatavale mängijale probleemideta ühendust.

iPodi taasesitlemine

1. Ühendage iPod'i kaasaskantav mängija pesasse korrektselt. Veenduge, et ühendusadapter on sobiv.
- Veenduge, et olete oma iPod'i sisse lüüritanud enne iPod'i allikaks valimist.
2. iPod'i allikaks valimiseks vajutage kaugjuhtimispuldil **iPod**.
➔ Ilmub iPod'i ühenduse ikoon .
3. Tagasimängimine algab automaatselt. Tagasimängimisvõimalusi mängi, jäta vahele, kiirotsing ja paus saab kasutada selle süsteemi nuppe ja kaugjuhtimispulti kasutades.

iPodi aku laadimine kasutades ühendust

- iPod olekus ühendage oma iPodi kaasaskantav mängija laadimiseks otse pesasse.

MÄRKUS:

- **VOOLU SÄÄSTMISE eesmärgil ei ole USB seadme laadimine TOETATUD kui ühendusjaam on OOTEREŽIIMIS**

Unetaimeri seaded

Unetaimer võimaldab seadmel ise välja lülituda mõne aja pärast.

- Vajutage kaugjuhtimispuldil **SLEEP** korduvalt, et määrata aega.
 - Valikud on järgnevad (aeg minutites):
30→15→OFF→60
 - zzz on kuvatud.
- Vaatamaks üle jäänud uneaega, vajutage **SLEEP**.

MÄRKUS:

- Kui vajutate **SLEEP** uuesti, muudab see Teie une unetaimeri perioodi järgmiseks väiksemaks ajaks.

Unetaimeri deaktiveerimine

- Vajutage **SLEEP** korduvalt, kuni kuvatakse "OFF" või vajutage **STANDBY-ON** ☺.

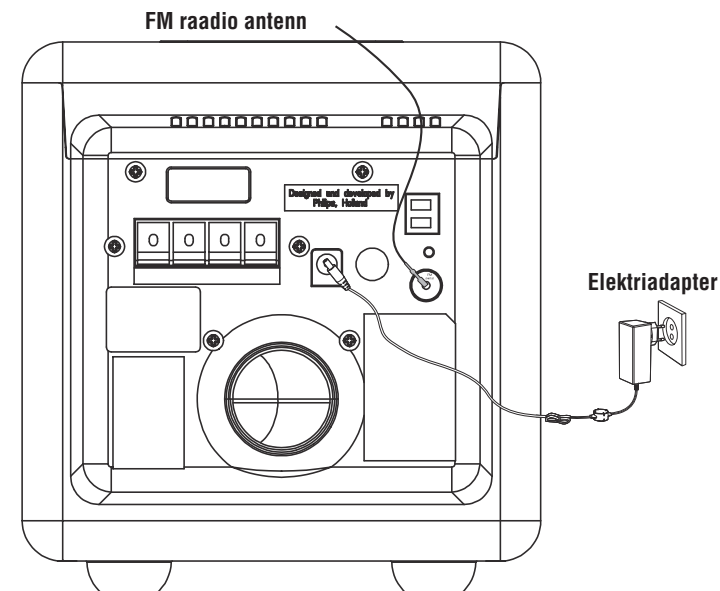

Tagaosas ühendused

Seadme tüübimarkeering on seadme tagaosas.

A Vool

Enne seadme vooluvõrguga ühendamist kontrollige, et kõik vajalikud ühendused oleksid loodud.

HOIATUS!

- Optimaalse töö tagamiseks kasutage vaid originaal elektriadapterit.
- Ärge looge ega muutke ühendusi, kui seade on sisse lülitatud ja vooluvõrgus.

Vältimaks seadme ülekuumenemist, on sellesse ehitatud ohutusvooluring. Seetõttu võib Teie seade lülituda ekstreemsetes olukordades ooterežiimile. Kui see juhtub siis oodake, kuni seade maha jahtub, enne toote uuesti kasutamist (pole kõikidel versioonidel).

B Antenni ühendamine

Ühendage kaasasolev FM antenn FM pesaga. Pikendage antenni ja liigutage parima heli vastuvõtmiseni.

MÄRKUS:

- Paigutage FM antenn kõlari juhtmetest eemale, et vältida segava elektrivälja teket.

C Kõlarite ühendamine

Kasutage vaid kaasas olevaid kõlareid. Teiste kõlarite kasutamine võib kahjustada seadet või halvendada helikvaliteeti.

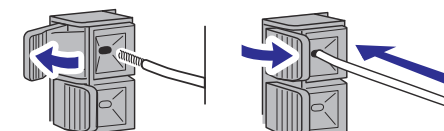

- Ühendage vasaku kõlari juhe L-iga (punane ja must) ja parema kõlari juhe R-iga (punane ja must) alljärgnevalt:

Vajutage punase terminali klambrit ja sisestage täielikult värvilise (või märgistatud) kaabli paljas osa pesasse, seejärel laske klamber lahti.

Vajutage musta terminali klambrit ja sisestage täielikult musta (või märgistamata) kaabli paljas osa pesasse, seejärel laske klamber lahti.

D Valikulised ühendused

Valikulised lisatarvikud ja ühendused pole tootega kaasas. Vaadake täpsemat info saamiseks juhiste detaile seadmete ühendamiseks.

USB pulga või mälukaardi ühendamine

Ühendades suuremahulist USB pulka (kaasa arvatud USB flash mälu, USB flashi mängijaid või mälukaarte) süsteemiga, saate nautida muusikat läbi võimsate kõlarite.

- Sisestage USB seadme kaabel (pole kaasas) USB pesasse  .

Seadmetele USB kaabliga:

- Ühendage üks USB kaabli (pole kaasas) ots USB pesasse .
- Ühendage teine USB kaabli ots USB pesaga USB seadmes.

Mälukaardid:

- Sisestage mälukaart kaardilugejaga (pole kaasas) antud).
- Kasutage USB kaablit (pole kaasas) antud), et ühendada kaardilugejat  pesaga.

Teiste seadmete ühendamine

- Kasutage sisendkaablit (pole kaasas) antud), et ühendada välised seadmed (televisoor, laser CD mängija, DVD mängija või CD salvestaja) AUX IN analoog audio väljund terminaliga.

Enne kaugjuhtimispuldi kasutamist

Eemaldage plastikut kaitsekile.

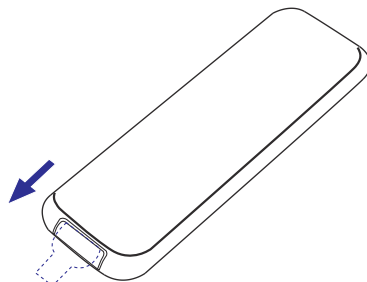

Kaugjuhtimispuldi patarei vahetamine (liitium CR2025)

- Vajutage patareipesa luuki.
- Tõmmake välja patareide sahtel.
- Pange sisse uued patareid ja pange patareide sahtel tagasi sisse, nagu see alguses oli.

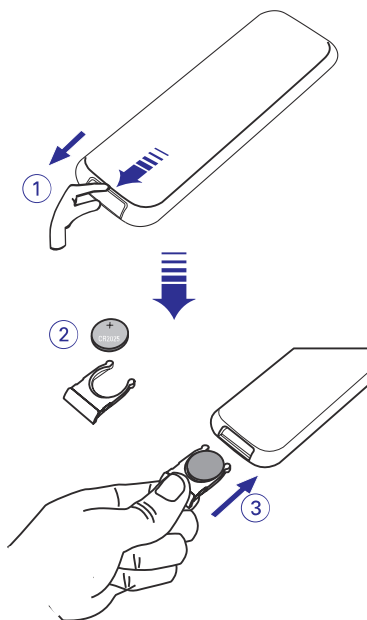





HOIATUS!

Patareid sisaldavad keemilisi ühendeid, patareid tuleks visata selleks mõeldud kohta.





Äratuse aja seadistamine

- Äratus FM raadio või muusikaga USB seadmelt või iPod. Kellaeg peab olema enne seadistatud, kui saab kasutada äratust.
- Vajutage **ALARM** rohkem kui kaks sekundit, et siseneda alarmi režiimile.
 - Äratus aktiveeritud ikoon  ilmub.
 - Äratuskella numbrid vilguvad.
 - "Error" kuvatakse korra, kui Te pole seadistanud kellaega.
 - Vajutage **ALBUM/PRESET**  , et muuta minuiteid.
 - Vajutage  , et muuta tunde.
 - Vajutage **iPod**, **TUNER** või **USB/AUX**, et valida heliallikas.
 - Vajutage **ALARM**, et kinnitada äratuse seadistused.
 - Ekraan näitab taas kellaega.

MÄRKUSED:

- TUNER režiim (raadio) on vaikimisi allikas, kui:
- Teie USB seade ei sisalda MP3 või WMA faile.
 - Unustasite ühendada USB seade.
 - Unustasite ühendada iPodi.

Äratuse lõpetamine

- Kordamaks äratust 9 minuti pärast, vajutage seadmelt **REPEAT ALARM**.
 - Saate seda korrata kuni 6 korda. Seejärel taasäratus lõppeb ja kell seadistab enda taas äratama järgmisel päeval samal ajal.
- Katkestamiseks äratust enne seadistatud aega, vajutage **ALARM** ooterežiimil või taasesitluse režiimil.
 - Ekraan näitab , kui äratus on aktiveeritud, ja kaob, kui see on deaktiveeritud.
- Valimaks 24 tunni režiimi äratuse ajal, taaskäivitage äratus vajutades **STANDBY-ON** . Äratus aktiveerub samal ajal järgmisel päeval.

Kella seadistamine

Kell on 24-tunnine.

- Vajutage ooterežiimil **PROG/CLOCK** rohkem kui kaks sekundit.
 - Kella numbrid vilguvad.
- Vajutage **ALBUM/PRESET**  , et määrata minuiteid.
- Vajutage  , et määrata tunde.
- Vajutage **PROG/CLOCK**, et kinnitada aja seadistust.

VÄLISALLIKAD

Toetatud formaadid:

- USB või mälu formaadid FAT12, FAT16, FAT 32 (suurusega 512-4069 baiti)
- MP3 andmeedastuskiirus: 32-320 Kbps ja muutlik andmeedastuskiirus
- WMA v9 või varem
- Kuni 8-astmeline kaustapuu
- Albumite/kaustade arv: maksimum 400
- ID3 märgistus v2.0 või hilisem
- Faili nimi on Unicode UTF8 (maksimaalne pikkus: 128 baiti)

Seade ei toeta ega mängi:

- Tühje albumeid: tühi album on album, mis ei sisalda MP3/WMA faile, ning seda ei näidata ekraanil.
- Mitte toetatud faili formaadid jäetakse vahele. Näiteks Wordi dokumendid .doc või MP3 failid lõpuga .dlf jäetakse vahele ja neid ei mängita.
- AAC, WAV, PCM audio failid.
- DRM kaitstud WMA failid.
- WMA kaovabad failid.

JUHTIMISSEADMED

Peaseade (eestvaade)

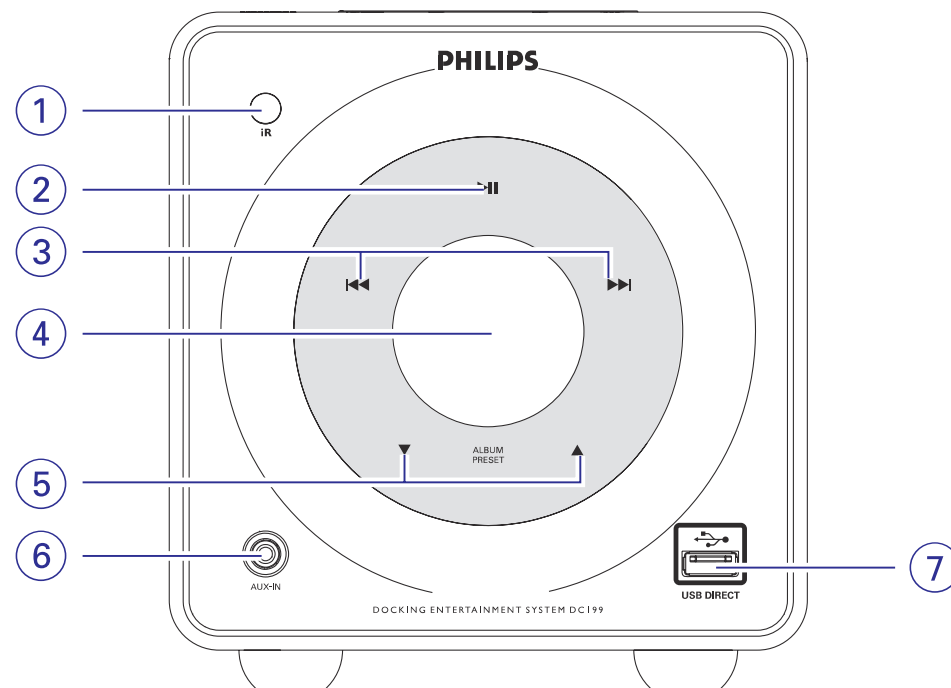

Peaseade (pealt vaade)

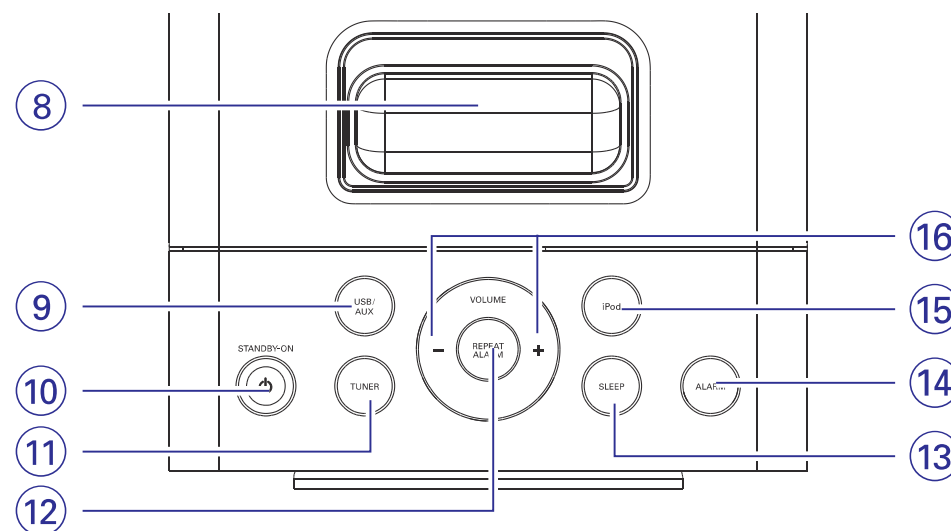

JUHTIMISSEADMED

Peaseade

1. IR

- Kaugjuhtimise sensor

2. ►►

- (iPod/USB) alustab või katkestab taasesitluse

3. ◀◀/▶▶

iPod/USB.....Kiire otsing edasi ja tagasi raja sees (vajutage ja hoidke).

.....Jätab vahele praeguse/eelmise/järgmise rajani.

CLOCK.....Muudab tunde kellal/alarmi funktsioonil.

TUNER.....Otsib kõrgema/madalama FM sageduse.

4. Ekraan

- Näitab süsteemi olekut.

5. ALBUM/PRESET ▲ / ▼

- (USB) hüppab eelmisesse/järgmisesse albumisse

- Minutite muutmine kellal/alarmil.

- Eelseadistatud raadiojaama valimine.

6. AUX-IN

- Lisatarviku ühendamise koht.

7. USB DIRECT

- Pesa väliste suuremahuliste USB seadmete ja MP3/WMA mängijate ühendamiseks.

8. DOCK for iPod (iPodi pesa)

- Ühenduskoht iPod mängija ühendamiseks, et iPodi taasesitleda või laadida.

9. USB/AUX

- USB mängija/teiste audio seadmete heliallikate valimine.

10. STANDBY-ON

- Lülitab seadme viimase mängitud heliallika režiimile.

- Lülitab süsteemi ooterežiimile.

11. TUNER

- Valib heliallikaks FM raadio.

12. REPEAT ALARM

- Peatab aktiivse alarmi 9 minutiks.
- Kohandab ekraani taustavalguse heledust.

13. SLEEP

- Valige unetaimer.

14. ALARM

- Aktiveerib/deaktiveerib äratuse seadistuse režiimi.

- Lülitab alarmi sisse/välja.

15. iPod

- valib iPod mängija heliallika.

16. VOLUME +/-

- Muudab helitugevust.

VÄLISALLIKAD

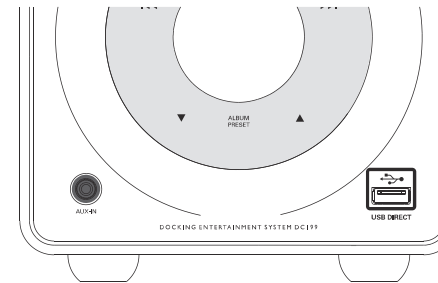

Mitte USB pulga kasutamine

1. Ühendage audio väljund välise seadmega (telekas, VCR, CD mängija, DVD mängija, CD salvestaja) kasutades AUX IN pistikupesa seadmel.
2. Vajutage USB/AUX, et valida väline seade.

MÄRKUS:

- Vaadake juhiseid seadmete ühendamise detailide kohta.

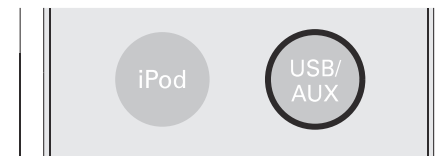

Suuremahulise USB seadme ühendamine

Ühendades suuremahulist USB seadet süsteemiga, saate nautida sellel talletatud muusikat läbi seadme võimsate kõlarite.

1. Kontrollige, et USB seade on korralikult ühendatud (vaadake ka lisaseadme ühendamist).
2. Vajutage **USB/AUX** üks kord või enam, et valida USB.
⇒ **no Audio** ilmub, kui seadmes pole ühtegi audio faili.
3. Vaadake ka Quick Start Guide (kiire alguse juhend) või peatükki Juhtimisseadmed põhiliste taasesitlusfunktsioonide jaoks.

Suuremahulise USB pulga taasesitamine

Suuremahulise USB pulga sobivus

Saate kasutada:

- USB flash mälu (USB 2.0 või USB 1.1)
- USB flash mängijaid (USB 2.0 või 1.1)
- Mälukaarte (vaja ka kaardilugejat)

INFORMATSIOON USB JUHTME KOHTA:

1. **USB ühenduse sobivus:**
 - a) See seade toetab enamusi suuremahulisi USB seadmeid (MSD), mis vastavad USB MSD standarditele.
 - i) Kõige tavalisemad suuremahulised info säilitajad on flash kettad, mälupulgad, kõvakettad.
 - ii) Kui näete kuvatuna "Disk Drive", siis ühendatud seade on MSD sobilik ja töötab sellel seadmel.
 - b) Kui Teie suuremahulise info säilitaja vajab patareid/elektrit, siis tehke kindlaks, et Teil on patareid sisestatud või info säilitaja on vooluallikaga ühendatud, enne seadmega ühendamist.
2. **Toetatud muusika:**
 - a) See seade mängib ainult kaitsmata muusikat järgnevate formaatidega:
.mp3
.wma
 - b) Muusika, mis on ostetud internetist, ei saa seadmega mängida, sest see on kaitstud DRM kaitsega (Digital Rights Management protection).
 - c) Failid, mis lõppevad järgnevalt, pole toetatud .wav; m4a; m4p; mp4; .aac jne.
3. **Audio failide taasesitus pole võimalik, kui ühendate arvuti otse läbi USB juhtme.**



Raadiojaamade seadistamine

Saate salvestada kuni 20 raadiojaama seadme mällu.

Automaatne seadistamine

Automaatne programmeerimine alustab eelseadistusega 1 ja Teie eelmised seadistused kirjutatakse üle.

- Vajutage **PROG/CLOCK** kauem, kui 3 sekundit, et alustada programmeerimist.
 - ☞ Kõik kättesaadavad raadiojaamad programmeeritakse.

Manuaalne seadistamine

- Seadistage soovitud raadiojaam (vaadake ka Raadiojaamade otsimine).
 - Vajutage **PROG/CLOCK**, et aktiveerida programmeerimine.
 - ☞ **PROG** vilgub ekraanil.
 - Vajutage **ALBUM/PRESET** ▲ / ▼, et valida number 1 kuni 20.
 - Vajutage **PROG/CLOCK** uuesti, et kinnitada valikut.
 - ☞ **PROG** kaob, valitud number ja raadiojaama sagedus kuvatakse.
 - Korrake ülalmainitud 4 sammu, et salvestada veel raadiojaamu.
- Saate üle kirjutada olemasolevaid jaamu, salvestades neile teised jaamad.

Eelseadistatud raadiojaamade valimine

- Vajutage **ALBUM/PRESET** ▲ / ▼, kuni soovitud raadiojaam on valitud.

Raadiojaamade otsimine

- Vajutage **TUNER**, et valida seadistuse allikas.
 - Hoidke **◀◀/▶▶** ja siis vabastage nupp.
 - ☞ Seade hakkab otsima raadiojaama, mis on piisava signaalitugevusega.
 - Korrake sammu 3, kuni leiate soovitud raadiojaama.
- Nõrgema sagedusega raadiojaama valimiseks vajutage **◀◀/▶▶** lühidalt ja korduvalt.

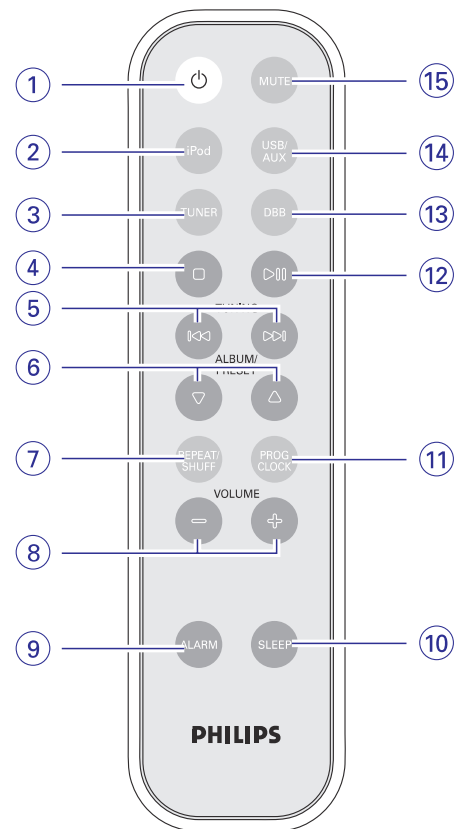

Kaugjuhtimispuht

- Power**
 - Lülitab seadme viimase mängitud heliallika režiimile.
 - Lülitab süsteemi ooterežiimile.
- iPod**
 - valib iPod mängija heliallika.
- TUNER**
 - Valib heliallikaks FM raadio.
- (ainult USB seadmetele)
 - Peatab taasesitluse.
 - Tühistab valitud radade mängimise.
- ◀◀/▶▶**
 - iPod/USB.....Kiire otsing edasi ja tagasi raja sees (vajutage ja hoidke).
 -Jätab vahele praeguse/eelmise/järgmise rajani.

CLOCK.....Muudab tunde kella/ alarmi funktsiooni.

TUNEROtsib kõrgema/madalama FM sageduse.

6. ALBUM/PRESET ▲ / ▼

- (USB) hüppab eelmisesse/järgmisesse albumisse
- Minutite muutmine kella/alarmil.
- Eelseadistatud raadiojaama valimine.

7. REPEAT/SHUFF

- (USB) vahetab raja/albumi taasesitluse valikut nt. korda või taasesita suvalises järjekorras režiimid.

8. VOLUME +/-

- Muudab helitugevust.

9. ALARM

- Aktiveerib/deaktiveerib äratuse seadistuse režiimi.
- Lülitab alarmi sisse/välja.

10. SLEEP

- Valige unetaimer.

11. PROG/CLOCK

- (TUNER (seadistaja)) seadistab raadiojaamu.
- Muudab kella funktsiooni.
- (USB) seadistab radu.

12. ▶▶

- (iPod/USB) alustab või katkestab taasesitluse

13. DBB

- Bassi suurendamine.

14. USB/AUX

- USB mängija/teiste audio seadmete heliallikate valimine.

15. MUTE

- Summutab ja alustab taas heli ülekandmist.

MÄRKUS KAUGJUHTIMISPULDILE:

- Esma**lt valige menüü, mida soovite seadistada, vajutades nuppu kaugjuhtimispuldil (näiteks **USB/AUX**).
- Seejärel** valige soovitud funktsioon (näiteks **▶▶, ◀◀, ▶▶**).

PÕHIFUNKTSIOONID



TÄHTIS!

Enne seadme kasutamist viige läbi ettevalmistused.

Seadme sisse lülitamine

- Vajutage **STANDBY-ON** (või kaugjuhtimispuldil).
⇒ Seade lülitub viimati valitud allika režiimile.
- Vajutage **USB/AUX**, **iPod** või **TUNER** seadmel või kaugjuhtimispuldil.
⇒ Seade lülitub valitud menüü režiimile.

Seadme ooterežiimile panemine

- Vajutage **STANDBY-ON** (või kaugjuhtimispuldil).
⇒ Helitugevus (kuni maksimaalseni, mis on 12), viimati valitud režiim, heliallikas ja seadistaja seadistused jäävad süsteemi mälu.

Automaatne energiat säästev ooterežiim

Energia säästmiseks lülitub seade automaatselt ooterežiimile, kui ühendatud USB seade on 15 minutit tagasi mängimise lõpetanud ja seadmele pole uut käsku antud.

Heli kohandamine

- Vajutage **VOLUME +/-**, et vähendada või suurendada helitugevust.
⇒ Ekraan näitab helitugevuse taset ja numbrit 0-32.
 - Vajutage **DBB**, et lülitada bass sisse või välja.
⇒ Kui DBB on aktiveeritud, **DBB** ilmub.
 - Vajutage **MUTE** kaugjuhtimispuldil, et summutada heli koheselt.
⇒ Taasesitlus jätkub ilma helita ja kuvatakse **MUTE**.
- Et heli taastada võite:
 - Vajutage **MUTE** uuesti;
 - Kohandage heli seadistusi;
 - Vaheta heliallikat.

Ekraani taustavalguse kohandamine

- Taasesitluse ajal või ooterežiimil vajutage **REPEAT ALARM** üks kord või rohkem, et vahetada **BRIGHT** (hele) → **MEDIUM** (keskmine) → **OFF** (väljas).

USB PULGA TAASESITLUSE FUNKTSIOON



Erinevad esitlusrežiimid: SHUFFLE ja REPEAT (sega järjekord ja korda)

Saate valida ja muuta erinevaid taasesitluse režiime enne või taasesitluse ajal. REPEAT (korda) režiimi saab ühildada PROGRAM'iga.

- Valimaks oma taasesitluse režiimi vajutage **REPEAT/SHUFF** enne taasesitluse algust või selle ajal, kuni ekraan näitab soovitud funktsiooni.
⇒ **SHUFF** (sega) ilmub taasesitluse ajal, kui on aktiveeritud, ja kaob, kui funktsioon on deaktiveeritud.
⇒ kui **rEP onE** ilmub, siis käesolev rada mängib korduvalt.
⇒ kui **rEP ALL** ilmub, siis mängitakse kõiki radu korduvalt.

⇒ kui mõlemad **rEP** ja **ALB** ilmuvad, siis mängitakse käesolevat albumit korduvalt.

- Tavalise taasesitluse taastamiseks vajutage **REPEAT/SHUFF**, kuni kuvatakse **OFF**.
- Samuti saate vajutada ■, et lõpetada taasesitlus ja katkestada mängurežiim.

MÄRKUS:

- Korda ja sega järjekord funktsioone ei saa kombineerida.

Raja numbrite seadistamine

Seadistage STOP režiimis, et valida ja jätta mälusse kuni 20 raja numbrit.

- Vajutage **PROG/CLOCK** kaugjuhtimispuldil ja sisenege seadistamisrežiimi.
⇒ **Pr 01** ilmub ja **PROG** vilgub.
- Vajutage **◀◀ / ▶▶**, et valida soovitud raja number.
 - Radade valimiseks, mis on teises albumis vajutage **ALBUM/PRESET ▲▼**.
- Vajutage **PROG/CLOCK**, et kinnitada valitud rada ja salvestada selle number.
- Korrake samme 2-3, et valida ja salvestada kõik soovitud rajad.
⇒ **FULL** ilmub, kui üritate salvestada rohkem kui 20 rada.
- Oma programmeeritu taasesitlamiseks vajutage **▶▶**.

Seadistuse kustutamine

Saate programmeeritu kustutada kui:

- Vajutate **■ STOP** režiimis;
- Vajutate **■** kaks korda taasesitluse ajal;
⇒ **PROG** kaob.