

RO

Manualul utilizatorului



**Încărcați receptorul/
receptoarele timp de 24 de ore
înainte de a le folosi**

PHILIPS

4	Informații importante
4	Pentru siguranța dumneavoastră
4	Cerințe de instalare
4	Aveți nevoie de ajutor?
5	Conținutul cutiei
6	Telefonul SE435
6	Prezentare generală a receptorului
9	Prezentarea generală a stației de bază
10	Principalele caracteristici ale telefonului SE435
12	Conectare
13	Instalare
18	Apel
22	Agendă
26	Jurnalul de apeluri
28	SMS
34	Ceas și alarmă
35	Setări personale
39	Setări avansate
45	Servicii de rețea
48	Robotul telefonic (RT)
54	Remediarea problemelor
57	Informații
58	Caracteristici principale
59	Index

Pentru siguranța dumneavoastră

Acest dispozitiv nu este conceput pentru efectuarea apelurilor de urgență în cazul unei pene de curent. Pentru a putea accesa apelurile de urgență, trebuie să faceți setări alternative.

Pentru a evita distrugerea sau defectarea:

- Nu lăsați produsul să intre în contact cu lichide.
- Nu deschideți produsul, deoarece vă puteți expune la tensiuni înalte.
- Nu utilizați niciodată un alt tip de baterie decât cel furnizat.
- Nu expuneți telefonul la căldura excesivă produsă de echipamentele de încălzire sau la razele soarelui.
- Nu scăpați telefonul din mână și nu lăsați nici un obiect să cadă pe telefonul dvs.
- Nu folosiți agenți de curățare care conțin alcool, amoniac, benzen sau produse abrazive, deoarece pot deteriora aparatul.
- Telefoanele mobile active din apropiere pot cauza interferențe.

Temperaturile de funcționare și de păstrare

- Folosiți aparatul în locuri unde temperatura se situează întotdeauna între 0 și 35°C (32 - 95°F).
- Păstrați aparatul în locuri unde temperatura se situează întotdeauna între -20 și 45°C (-4 - 113°F).
- Durata de viață a acumulatorilor se poate reduce în condiții de temperatură scăzută.

Cerințe de instalare

Acest produs necesită tensiune electrică de 220-240 volți, alimentare cu curent electric alternativ monofazat, excluzând instalațiile IT definite în standardul EN 60-950. În cazul unei pene de curent, comunicația se poate pierde.

Rețeaua electrică este considerată periculoasă, conform criteriilor din standardul EN 60-950. Singura modalitate de a închide acest produs constă în deconectarea unității de alimentare de la priza electrică. Asigurați-vă că priza electrică este amplasată aproape de aparat și că este întotdeauna ușor accesibilă.

Tensiunea din rețea este clasificată ca TNV-3 (Tensiuni în rețea de telecomunicații), conform definiției din standardul EN 60-950.

Aveți nevoie de ajutor?

Pentru informații suplimentare despre depanare și cele mai frecvente întrebări (FAQ):

Remediarea problemelor: pagina 54

Asistență on-line

www.p4c.philips.com

Conținutul cutiei

RO

Următoarele accesorii sunt incluse cu telefonul dvs. SE435:



Receptor

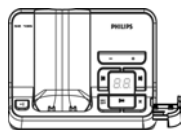

Stație de bază



Sursă de alimentare pentru
stația de bază



Cablul de linie



2 acumulatori
AAA



Capacul
compartimentului
pentru acumulatori



Ghidul
utilizatorului



Ghid de
pornire rapidă



Carte de garanție

Este posibil ca adaptorul de linie să nu fie conectat la cablul de linie. În acest caz, trebuie mai întâi să conectați adaptorul de linie la cablul de linie înainte de a introduce cablul în priză de linie.

În pachetele cu mai multe receptoare, veți găsi unul sau mai multe receptoare suplimentare, încărcătoare cu unități de alimentare și acumulatori suplimentari.

Telefonul SE435



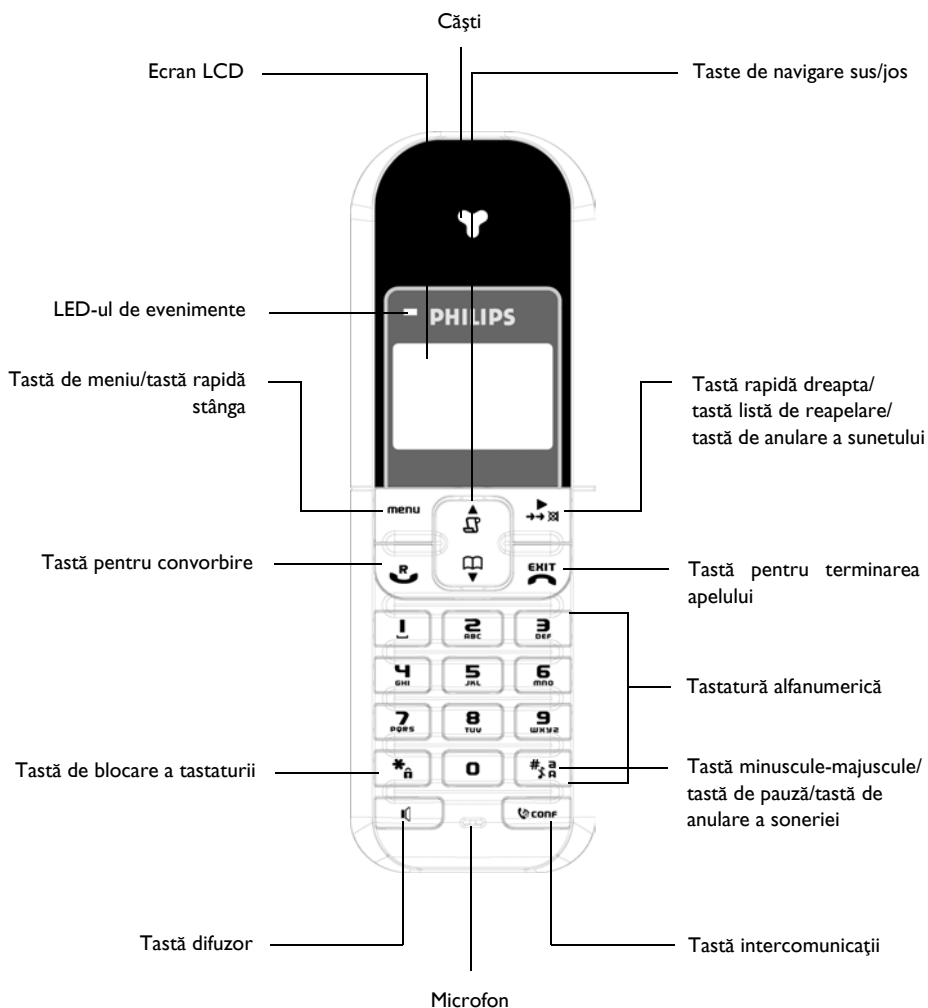







Prezentare generală a receptorului



Telefonul SE435

RO

Tastele receptorului

Apăsăți	Pentru
	A intra în meniul principal din modul de așteptare. A selecta funcția afișată pe ecranul receptorului, direct deasupra tastei.
	A merge la lista de reapelare din modul de așteptare. A selecta funcția afișată pe ecranul receptorului, direct deasupra tastei. A activa funcția de anulare a sunetului în timpul unei convorbiri.
	A prelua un apel extern sau intern. A introduce R pentru servicii de operator atunci când sunteți pe linie.
	A termina o convorbire. <i>Apăsăți lung</i> din meniul de navigare pentru a reveni la modul de așteptare, apăsați scurt pentru a reveni la meniul anterior. <i>Apăsăți lung</i> în modul de așteptare pentru a închide receptorul, apăsați scurt pentru a reporni receptorul.
	A accesa jurnalul de apeluri din modul de așteptare. A derula o listă de meniu sau pentru a merge la agendă sau la jurnalul de apeluri. A mări volumul din cască în timpul unei convorbiri. A merge la caracterul anterior în modul de editare.
	A accesa agenda din modul de așteptare. A derula o listă de meniu sau pentru a merge la agendă sau la jurnalul de apeluri. A reduce volumul din cască în timpul unei convorbiri. A merge la caracterul următor în modul de editare.
	A iniția un apel intern.
	A prelua un apel în modul "mâini libere". A activa și dezactiva difuzorul* în timpul unei convorbiri.
	A forma # în modul de așteptare. <i>Apăsăți lung</i> pentru a anula soneria în modul de așteptare. A introduce o pauză în modul de formare. A schimba între majuscule și minuscule în modul de editare.
	A forma * în modul de așteptare. <i>Apăsăți lung</i> pentru a activa și a dezactiva blocareatastaturii.











Tasta rapidă

OK	Apăsăți scurt pentru a confirma opțiunea selectată.
BACK	Apăsăți scurt în meniul de navigare pentru a reveni la meniul anterior.

***ATENȚIE!** Activarea opțiunii "mâini libere" poate determina creșterea rapidă a volumului sunetului din căști. Nu țineți receptorul prea aproape de ureche.

Pictograme și simboluri afișate pe ecran

În modul de așteptare, pe ecranul receptorului pot fi afișate anumite pictograme și simboluri.

	Receptorul este înregistrat și se află în raza de acoperire a stației de bază. Se aprinde intermitent atunci când receptorul este în afara razei de acoperire sau caută o bază.
	Simbolul acumulatorului indică 3 niveluri de încărcare diferite.
	Volumul soneriei este stabilit la zero.
	Există un apel de intrare extern sau intern, un apel este conectat sau un apel este în așteptare.
	Când se parcurge lista agendei.
	Difuzorul este PORNIT.
	Există un apel pierdut sau sunt parcurse înregistrările de apeluri pierdute.
	Ceasul deșteptător este pornit.
	Se aprinde intermitent atunci când sunt primite SMS-uri sau mesaje vocale care nu sunt încă citite. Rămâne aprins atunci când există mesaje SMS în caseta SMS.
	Robotul telefonic (RT) este pornit. Se aprinde intermitent când există noi mesaje primite.





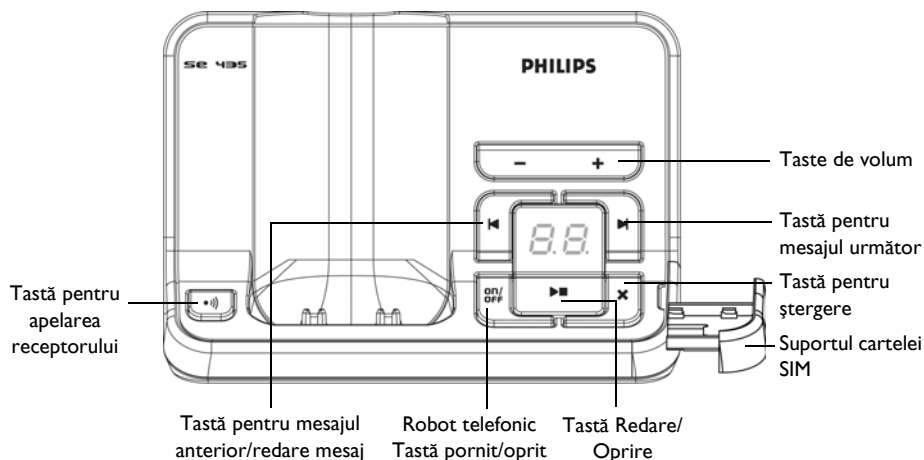

Telefonul SE435

RO

Prezentarea generală a stației de bază

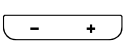

Tastele stației de bază

	Apelare receptor. Apăsăți lung pentru a iniția procedura de înregistrare .
	Apăsăți lung pentru a porni/opri robotul telefonic (RT).
	Mărește volumul difuzorului în timpul redării mesajelor. Reduce volumul difuzorului în timpul redării mesajelor.
	Șterge mesajul curent în timpul redării mesajului. Apăsăți lung pentru a șterge toate mesajele atunci când RT este în modul de așteptare. (mesajele necitite nu vor fi șterse)
	Redă mesajele telefonului (primele înregistrate vor fi primele redate).
	Merge la mesajul anterior dacă tasta este apăsată în interval de o secundă de la redarea mesajului curent. Redă mesajul curent dacă tasta este apăsată după o secundă de la redarea mesajului curent.
	Trece la mesajul următor în timpul redării mesajului.

LED contor de mesaje	<p>Nu apare nimic pe ecran: arată că robotul telefonic este oprit.</p> <p>Se aprinde intermitent: arată numărul de mesaje noi.</p> <p>Permanent aprins: arată numărul de mesaje vechi.</p> <p>Se aprind 2 bare: arată că nu mai este memorie disponibilă.</p> <p>Arată nivelul volumului (L0-L9) atunci când este apăsată tasta .</p> <p>Arată numărul mesajului curent în timpul redării.</p>
----------------------	---







Principalele caracteristici ale telefonului SE435

În continuare se face o prezentare generală a opțiunilor de meniu disponibile la telefonul SE435. Pentru explicații detaliate ale opțiunilor de meniu, vă rugăm să consultați secțiunile corespunzătoare din acest "Ghid al utilizatorului".

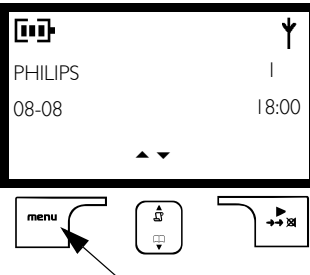
Meniu	Pentru	Pagina
SMS	A configura, scrie/citi SMS, etc.	28
CEAS&ALARMĂ	A configura data și ora, alarma și tonul de alarmă.	35
AGENDĂ	A adăuga, edita și gestiona intrările din agendă.	22
PERSONALIZARE	A configura tonul receptorului, numele receptorului, preluarea/închiderea automată, limba, modul supraveghere copii și lumina de fundal.	35
SETĂRI AV.	A configura timpul flash, modul de formare, codul de zonă, blocarea apelurilor, apeluri copii, înregistrare/anulare înregistrare receptor, schimbare PIN, resetare telefon, prefix automat, configurare țară și mod de conferință.	39
SERV. REȚEA	A configura transferul de apel, poșta vocală, apelul înapoi și identificarea apelantului.	45
ROBOT	A configura, reda, șterge mesajele de pe telefon, etc.	48

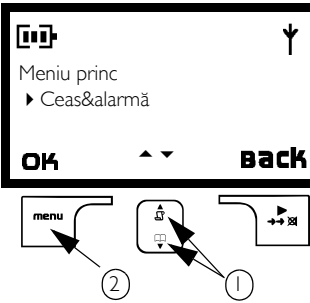
Navigarea în meniu

Pașii de bază pentru navigarea prin meniuri și opțiuni sunt următorii:

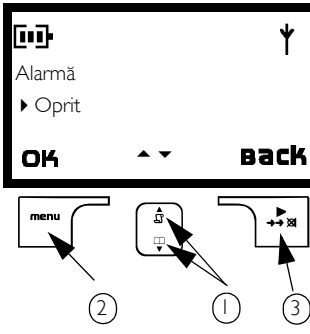
Operație	Acțiune	Ilustrație
<ul style="list-style-type: none"> Intrați în meniul principal/opțiunile de meniu 	Apăsați tasta 	
<ul style="list-style-type: none"> Mergeți la un anumit meniu/opțiune Confirmați selecția 	1) Apăsați tasta  pentru a derula până la meniul/opțiunea dorite 2) Selectați OK apăsând tasta situată direct sub aceasta (tasta rapidă stânga )	
<p>În acest exemplu, alarma este oprită.</p> <ul style="list-style-type: none"> Pentru a schimba selecția. Pentru a confirma selecția. Reveniți la nivelul anterior sau la ecranul de așteptare. 	1) Apăsați tasta  pentru a derula până la opțiunea dorită 2) Selectați OK apăsând tasta situată direct sub aceasta (tasta rapidă stângă ) 3) Selectați BACK apăsând tasta situată direct sub aceasta (tasta rapidă dreapta )	

Poziția în care ați amplasat stația de bază poate influența raza de acoperire și performanța telefonului dvs. SE435.

Conectarea stației de bază

1. Puneți stația de bază în poziție centrală, lângă priza liniei telefonice și prizele de curent.
2. Conectați cablul de linie și cablul de alimentare la mufa corespunzătoare situată în spatele stației de bază.

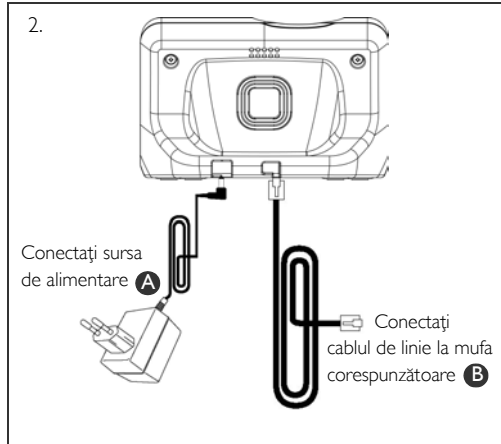
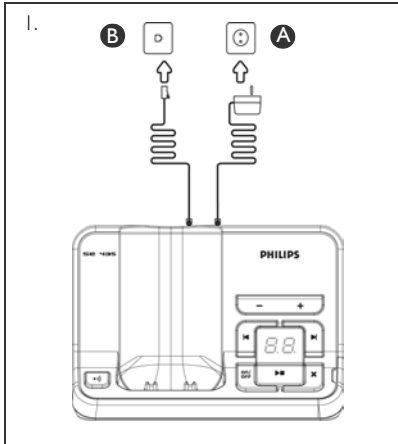

3. Conectați celălalt capăt al cablului de linie la priza liniei telefonice și capătul opus al cablului de alimentare la priza electrică.

Este posibil ca adaptorul de linie să nu fie conectat la cablul de linie. În acest caz, trebuie mai întâi să conectați adaptorul de linie la cablul de linie înainte de a introduce cablul în priza de linie.

INDICAȚIE Evitați amplasarea stației de bază prea aproape de obiecte metalice mari, de exemplu dulapuri, radiatoare sau aparate electrice. Acest lucru poate avea efect negativ asupra razei de acoperire și a calității sunetului. Clădirile cu ziduri interne și externe groase pot împiedica transmisia corespunzătoare a semnalelor la și de la bază.

ATENȚIE! Stația de bază nu are întrerupător PORNIT/OPRIT. Tensiunea electrică este aplicată atunci când adaptorul de alimentare este introdus în unitate și este conectat la priza de curent. Singura modalitate de oprire a aparatului constă în scoaterea adaptorului de alimentare din priza de curent. În consecință, asigurați-vă că priza de curent este ușor accesibilă.

Adaptorul de alimentare și cablul liniei telefonice trebuie să fie corect conectate, în caz contrar aparatul se poate deteriora.

Folosiți întotdeauna cablul de linie telefonică furnizat odată cu aparatul. În caz contrar, s-ar putea să nu aveți ton de apel.

Instalarea acumulatorului

Telefonul SE435 este livrat cu 2 acumulatori care permit aproximativ 12 ore de convorbiri și până la 150 de ore în așteptare. Înainte de a folosi receptorul, acumulatorii trebuie instalați și încărcăți complet.

1. Trageți afară capacul compartimentului pentru acumulatori.

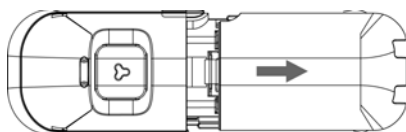

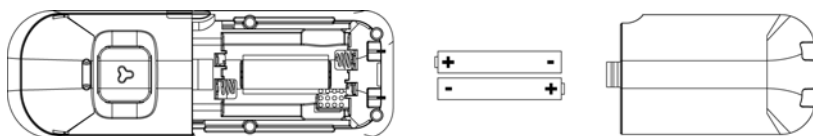

2. Introduceți acumulatorii respectând polaritatea și puneți la loc capacul.

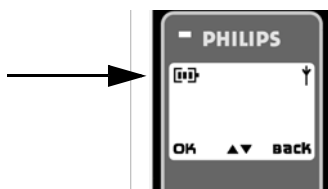

Încărcarea acumulatorului

1. Puneți receptorul în locașul de încărcare din stația de bază. Dacă receptorul a fost amplasat corect, veți auzi un bip.
2. Pe ecran va apărea o animație care indică faptul că acumulatorul se încarcă.



3. Lăsați receptorul în bază până când acumulatorii sunt complet încărcăți (cel puțin 24 de ore).
4. Receptorul este complet încărcat atunci când animația se oprește și se afișează simbolul .

Receptorul trebuie încărcat timp de cel puțin 24 de ore înainte de prima utilizare.

Durata de viață a acumulatorului și raza de acoperire

Tempul de convorbire și timpul în așteptare

Când acumulatorul este încărcat complet, timpul de convorbire pentru SE435 este de aproximativ 12 ore, iar timpul în așteptare este de aproximativ 150 de ore.

Avertisment pentru acumulator descărcat

Nivelul acumulatorului este indicat pe ecranul receptorului, în colțul din stânga-sus. Când nivelul acumulatorului este redus, senzorul asociat vă avertizează prin emiterea unui semnal sonor și prin aprinderea intermitentă a pictogramei acumulatorului.

Când nivelul acumulatorului scade prea mult, telefonul se oprește automat la scurt timp după alertă, iar funcțiile aflate în desfășurare nu vor fi salvate.

Nivelurile aproximative ale puterii acumulatorului dvs. sunt indicate astfel:



Acumulatorul este complet încărcat - 3 bare în pictograma acumulatorului



Acumulatorul este parțial încărcat - 2 bare în pictograma acumulatorului



Acumulatorul este descărcat - 1 bară în pictograma acumulatorului





Acumulatorul este complet descărcat - 0 bare în pictograma acumulatorului

Avertisment referitor la situarea în afara zonei de acoperire

Raza de acoperire a telefonului în interior și în exterior este de maximum 50 de metri, respectiv 300 de metri. Când receptorul se mută în afara razei de acoperire, pictograma antenei  se aprinde intermitent.

Configurarea telefonului SE435



Înainte de a folosi telefonul SE435, trebuie să-l configurați în funcție de țara în care îl folosiți. După o încărcare de câteva minute, pe ecran apare mesajul BINE AȚI VENIT. Uurmați pașii de mai jos pentru a configura telefonul:

1. Apăsăți **OK** pentru afișarea listei de țări.
2. Apăsăți  pentru a derula până la țara dvs.
3. Apăsăți **OK** pentru a selecta țara.
4. Apăsăți  pentru a derula până la operatorul dvs. (dacă este necesar).
5. Apăsăți **OK** din nou pentru a confirma selecția.
6. Setările implicite ale liniei și limba meniului pentru țara selectată vor fi automat configurate.

Puteți totuși efectua și primi apeluri fără a defini în prealabil selecția țării dvs.

Este posibil ca mesajul BINE AȚI VENIT. să nu apară, în funcție de țara dvs. În acest caz, nu este nevoie să stabiliți setările pentru țara/operatorul/limba dvs.

Configurarea datei și orei

1. Apăsați .
2. Derulați  până la Ceas&alarmă și apăsați **OK**.
3. Apăsați **OK** pentru a selecta Data și ora.
4. Introduceți ora curentă (HH:MM) și data curentă (ZZ/LL/AA) și apăsați **OK**.

ATENȚIE! Dacă telefonul dvs. este conectat la o linie ISDN printr-un adaptor, data și ora pot fi actualizate după fiecare apel. Posibilitatea actualizării datei și orei depinde de furnizorul de servicii telefonice. Vă rugăm să verificați setările datei și orei din sistemul dvs. ISDN sau să contactați furnizorul dvs. de servicii.

Acum puteți începe să folosiți telefonul.

Operații de bază ale telefonului SE435

Efectuarea unui apel

Introduceți numărul de telefon (maximum 24 de cifre) și apăsați  pentru a forma numărul.

Pentru detalii, vă rugăm să consultați "Efectuarea unui apel" la pagina 18.

Preluarea sau terminarea unui apel

Apăsați tasta  pentru a prelua un apel.

Apăsați tasta  pentru a termina un apel.

Pentru detalii, vă rugăm să consultați "Preluarea unui apel" și "Terminarea unui apel" la pagina 19.

Pornirea/oprirea receptorului

Țineți apăsată tasta  timp de 5 secunde pentru a pune receptorul în modul de așteptare.

Apăsați scurt tasta  pentru a reporni receptorul.

Blocarea/deblocarea tastaturii

Țineți apăsată tasta  timp de 2 secunde pentru a bloca și a debloca tastatura în modul de așteptare.

Apelarea receptorului

Proprietatea de apelare a receptorului vă permite să localizați un receptor pierdut în cazul în care acesta este în raza de acoperire și acumulatorii săi sunt încărcăți.

Apăsați tasta  de pe bază până când receptorul începe să sune.

Odată recuperat, apăsați tasta  pentru a termina apelul către receptor.

Modul de așteptare

Dacă receptorul este nefolosit timp de 30 de secunde în modul de setări, modul de vizualizare, modul de editare etc. acesta va reveni automat la modul de așteptare. Va reveni automat la modul de așteptare și atunci când receptorul este pus la loc pe stația de bază.

Lumina de fundal pentru ecran și tastatură











Lumina de fundal a ecranului LCD rămâne aprinsă timp de 20 de secunde după fiecare activare, de exemplu după primirea unui apel, apăsarea tastelor, ridicarea receptorului de pe stația de bază etc. Culoarea luminii de fundal de pe ecranul LCD este CHIHILIMBARE.

Pentru detalii privind configurarea, vă rugăm să consultați "Lumina de fundal" la pagina 38.





LED-ul de evenimente



Ledul de evenimente de pe telefon se aprinde atunci când există un mesaj nou în robot. Dacă v-ați abonat la serviciul de identificare a numărului apelantului, ledul de evenimente se va aprinde și când primiți un apel, un SMS sau un mesaj vocal nou.

Introducerea de text și numere

Tastă	Caractere atribuite
	spațiu @ _ # = < > () & £ \$ ¥ [] { } ¢ §
	a b c 2 à ä å ç å æ
	d e f 3 é è Æ Ø
	g h i 4 î Î
	j k l 5 Λ
	m n o 6 ñ ò ö
	p q r s 7 β Π Θ Σ
	t u v 8 ù ü
	w x y z 9 ø Ω Ξ Ψ
	. 0 , / ; “ ‘ ! i ? * + - % \ ^ _

De exemplu, pentru a introduce numele "Philips":

1. Apăsați  o dată: P
2. Apăsați  de două ori: Ph
3. Apăsați  de trei ori: Phi
4. Apăsați  de trei ori: Phil
5. Apăsați  de trei ori: Phili

6. Apăsați  o dată: Philip
7. Apăsați  de patru ori: Philips

Implicit, prima literă a unui cuvânt este majusculă. Apăsați  pentru a comuta între majuscule și minuscule.

Setări implicite



Volum sonerie	Mediu
Volum cască	Volum 3
Volum difuzor	Volum 3
Bip taste	Pornit
Preluare automată	Oprit
Închidere automată	Pornit
Mod supraveghere copii	Oprit
Ceas deșteptător	Oprit
Mod blocare	Oprit
Recepție SMS	Pornit
PIN principal	0000
Robot telefonic	
Mod răspuns	Răspuns și înregistrare
Număr de sonerii înainte de preluarea apelului	4
Mesaje de ieșire	Predefinite pentru modul Răspuns și înregistrare
Alegere stație de bază	Pornit cu nivel implicit pentru difuzor
Alegere receptor	Oprit
Difuzor stație de bază	Nivel 5
Acces la distanță	Dezactivat

Efectuarea unui apel



Pre-formare

1. Introduceți numărul de telefon (maximum 24 de cifre).
2. Apăsați tasta  pentru a forma numărul.

Formare directă





1. Apăsați tastele  sau  pentru a obține ton.
2. Introduceți numărul de telefon.

Apelare din lista de reapelare

1. Apăsați tasta  în modul de așteptare.
2. Derulați  până la o intrare din lista de reapelare.
3. Apăsați tasta  pentru a forma numărul.



INDICAȚIE Receptorul păstrează ultimele 10 numere formate. Ultimul număr format va apărea primul în lista de reapelare. Dacă numărul de reapelare are mai mult de 13 cifre, apăsați  pentru a vedea cifrele rămase. Dacă numărul de reapelare se potrivește cu o intrare din agendă, în locul său se va afișa numele.



Apelare din jurnalul de apeluri

1. Apăsați  în modul de așteptare.
2. Apăsați  și derulați  până la o intrare din jurnalul de apeluri.
3. Apăsați tasta  pentru a forma numărul.

Trebuie să vă abonați la serviciul de Identificare a liniei apelantului pentru a putea vedea numărul sau numele apelantului în jurnalul de apeluri. Vezi "Jurnalul de apeluri" la pagina 26 pentru detalii.

Apelare din agendă

1. Apăsați  în modul de așteptare.
2. Derulați  până la o intrare din agendă.
3. Apăsați tasta  pentru a forma numărul.

INDICAȚIE În loc de a derula  pentru a parcurge intrările din agendă, apăsați tasta numerică asociată primei litere a intrării pe care doriți să o găsiți. De exemplu, apăsând  se vor afișa intrările care încep cu A. Apăsând  din nou se vor afișa intrările care încep cu B etc...

Preluarea unui apel

Când telefonul sună, apăsați tasta .

Preluare prin "mâini libere"

Când telefonul sună, apăsați tasta .

Apelul de intrare are prioritate față de alte evenimente. La fiecare primire a unui apel de intrare, vor fi anulate alte operații în derulare, de exemplu setări, navigare în meniu etc.

INDICAȚIE Dacă modul Răspuns auto (vezi pagina 37) este pornit, puteți ridica receptorul din stația de bază și răspunde la apel. Această opțiune este implicit dezactivată.

ATENȚIE! Dacă receptorul sună în timpul unui apel de intrare, vă rugăm să nu țineți aparatul prea aproape de ureche, deoarece volumul tonului de apelare vă poate afecta auzul.

Terminarea unui apel

Apăsați tasta .

Durata unui apel va fi afișată pe ecranul receptorului timp de 5 secunde.

INDICAȚIE Dacă modul Închide auto (vezi pagina 37) este pornit, puteți pune receptorul în stația de bază pentru a termina apelul. Această opțiune este implicit Pornit.



Apeluri în derulare

În timpul unui apel sunt disponibile următoarele opțiuni:



Reglarea volumului din cască

1. Apăsați tasta  pentru a alege nivelul de la Volum 1 la Volum 5.

Anularea/activarea sunetului pentru receptor

1. În timpul unui apel, apăsați  pentru a opri microfonul astfel încât interlocutorul dvs. să nu vă poată auzi.
2. Apăsați  din nou pentru a porni microfonul.

Modul difuzor

1. Apăsați tasta  pentru a activa modul difuzor.
2. Apăsați din nou tasta  pentru a reveni la modul normal.

ATENȚIE! Activarea difuzorului poate determina mărirea rapidă a volumului sunetului din căști. Nu țineți receptorul prea aproape de ureche.

Reglarea volumului difuzorului



1. Apăsăți tasta  pentru a alege un nivel de la Volum 1 la Volum 5.

Intercomunicație

Această opțiune este disponibilă numai atunci când există cel puțin 2 receptoare înregistrate. Vă permite să efectuați apeluri interne gratuite, să transferați apeluri externe de la un receptor la altul și să folosiți opțiunea de conferință.



Intercomunicație cu un alt receptor

Pentru a putea folosi proprietatea de intercomunicație, trebuie să aveți cel puțin 2 receptoare înregistrate la stația de bază (vezi pagina 42 "Pentru a înregistra un receptor suplimentar").



1. Apăsăți tasta  în modul de așteptare.
2. Intercomunicația este stabilită imediat dacă există numai 2 receptoare înregistrate. Dacă există mai mult de 2 receptoare înregistrate, vor fi afișate numerele de receptoare disponibile pentru intercomunicație. Apăsăți **OK** pentru a apela toate receptoarele sau numărul receptorului pentru a selecta un anumit receptor. De exemplu, apăsăți  pentru a apela receptorul 2.

Dacă receptorul nu se afla în raza de acoperire SE430/435, această funcție poate fi indisponibilă.

Transferarea unui apel extern la un alt receptor

1. Apăsăți tasta  pentru a pune în așteptare apelul extern. (apelantul nu vă mai poate auzi)
2. Intercomunicația este stabilită imediat dacă există cel puțin 2 receptoare înregistrate. Dacă există mai mult de 2 receptoare înregistrate, vor fi afișate numerele de receptoare disponibile pentru intercomunicație. Apăsăți **OK** pentru a apela toate receptoarele sau numărul receptorului pentru a selecta un anumit receptor. De exemplu, apăsăți  pentru a apela receptorul 2. Receptorul apelat sună.

Dacă nu aveți răspuns de la receptorul apelat, apăsăți tasta  pentru a relua apelul extern.





3. Apăsăți tasta  de pe receptorul apelat pentru a răspunde la apelul intern, unde ambii apelanți interni pot vorbi.
4. Apăsăți tasta  de pe primul receptor pentru a transfera apelul extern la receptorul apelat.

Comutarea între un apel intern și unul extern

1. Apăsăți tasta  o dată pentru a comuta între un apel intern și unul extern.

Apel de tip conferință în trei



Proprietatea de apel în conferință permite ca un apel extern să fie împărțit între două receptoare (în intercomunicație). Cele trei persoane pot participa la conversație și nu este necesar un abonament de rețea.

1. Apăsați  pentru a pune apelul extern în așteptare. (apelantul nu vă mai poate auzi)
2. Intercomunicația este stabilită imediat dacă există cel puțin 2 receptoare înregistrate. Dacă există mai mult de 2 receptoare înregistrate, vor fi afișate numerele celor disponibile pentru stabilirea unui apel de tip conferință. Apăsați **OK** pentru a apela toate receptoarele sau apăsați numărul receptorului pentru a selecta un anumit receptor. De exemplu, apăsați  pentru a apela receptorul 2.
3. Receptorul apelat sună.
4. Apăsați tasta  de pe receptorul apelat pentru a răspunde la apelul intern, unde ambii apelanți interni pot vorbi.
5. Apăsați lung tasta  de pe primul receptor pentru a intra în conferință în trei.

INDICAȚIE Dacă Mod confer este pornit (vezi pagina 44), este automat stabilit un apel de tip conferință în trei dacă al doilea receptor preia linia atunci când un apel extern se află deja în derulare.

Apel în așteptare

Dacă v-ați abonat la serviciul de apel în așteptare, difuzorul de cască va emite un semnal pentru a vă informa că există un al doilea apel de intrare. Numărul sau numele celui de-al doilea apeland va fi de asemenea afișat dacă v-ați abonat la serviciul de identificare a liniei apelandului (CLI). Vă rugăm să contactați furnizorul de servicii telefonice pentru informații suplimentare despre acest serviciu.

Pentru a răspunde la al doilea apel, apăsați  +  (combinația poate diferi în funcție de rețea).

Identificarea liniei apelandului

Identificarea liniei apelandului (CLI) este un serviciu special la care vă puteți abona prin intermediul operatorului dvs. de rețea. Dacă v-ați abonat la serviciul CLI, iar identitatea apelandului nu este ascunsă, numărul sau numele apelandului (dacă este memorat în agendă) vor fi afișate atunci când sună telefonul, iar dvs. puteți decide dacă să preluați sau nu apelul. Vă rugăm să contactați furnizorul de servicii telefonice pentru informații suplimentare despre acest serviciu.

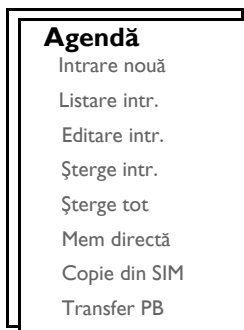

Telefonul dvs. SE435 poate memora în agendă până la 250 de intrări, inclusiv 9 cu acces direct (de la la). Fiecare intrare din agendă poate avea maximum 24 de cifre pentru numărul de telefon și 12 caractere pentru nume.

Accesarea agendei

1. Apăsați în modul de așteptare sau apăsați , derulați până la **Agendă** și apăsați **OK**, derulați până la **Listare intr.** și apăsați **OK**.
2. Intrările din agendă vor fi listate în ordine alfabetică.
3. Apăsați pentru a naviga în agendă.

Pentru a vizualiza detaliile unei intrări din agendă, apăsați .

Pentru a forma un număr din agendă, derulați până la intrarea respectivă și apăsați .

INDICAȚIE În loc de a derula pentru a parcurge intrările din agendă, puteți apăsa pe tasta numerică asociată primei litere a intrării pe care doriți să o găsiți. De exemplu, apăsând se vor afișa intrările care încep cu A. Apăsând din nou se vor afișa intrările care încep cu B, etc...

Memorarea unui contact în agendă

1. Apăsați , derulați până la **Agendă** și apăsați **OK**, apăsați **OK** din nou pentru a selecta **Intrare nouă**.
2. Introduceți numele contactului (maximum 12 caractere) și apăsați **OK**.
3. Introduceți numărul (maximum 24 de cifre) și apăsați **OK**.





4. Derulați  până la un grup (<Nici un grup>, <Grup A>, <Grup B>, <Grup C>) și apăsați **OK** pentru confirmare.

Va fi emis un bip lung de confirmare.





Puteți atribui contacte individuale unor grupuri alese de dvs. De exemplu, Grupul A conține numerele de telefon ale tuturor colegilor dvs. de serviciu. Puteți să alocați și o sonerie specifică grupului respectiv (vezi "Melodia de grup" la pagina 36). Dacă v-ați abonat la serviciul de Identificare Apelant oferit de furnizorul dvs. de servicii de telefonie, de fiecare dată când veți primi un apel de la o persoană din acel grup, veți auzi sunetul de apel definit pentru grupul respectiv.

INDICAȚIE Puteți memora până la 250 de intrări în agendă. Nu puteți stoca o nouă intrare în agendă atunci când memoria este plină. În acest caz, trebuie să ștergeți unele intrări existente pentru a face spațiu pentru intrările noi.



Editarea unei intrări din agendă

1. Apăsați , derulați  până la Agendă și apăsați **OK**, derulați  până la Editare intr. și apăsați **OK**.
2. Derulați  până la intrarea pe care doriți să o editați și apăsați **OK**.
3. Apăsați **BACK** pentru a șterge literele una câte una, editați numele și apăsați **OK**.
4. Apăsați **BACK** pentru a șterge cifrele una câte una, editați numărul și apăsați **OK**.
5. Derulați  până la un grup (<Nici un grup>, <Grup A>, <Grup B>, <Grup C>) și apăsați **OK** pentru a confirma.
Va fi emis un bip lung de confirmare.



Ștergerea unei intrări din agendă





1. Apăsați , derulați  până la Agendă și apăsați **OK**, derulați  până la Șterge intr. și apăsați **OK**.
2. Derulați  până la intrarea pe care doriți să o ștergeți și apăsați **OK**.
Va fi emis un bip lung de confirmare.

Ștergerea tuturor intrărilor din agendă





1. Apăsați , derulați  până la Agendă și apăsați **OK**, derulați  până la Șterge tot și apăsați **OK**.
2. Apăsați **OK** din nou pentru a confirma.
Va fi emis un bip lung de confirmare.

Stocarea în memoria cu acces direct

Puteți stoca până la 9 memorii cu acces direct (tasta  - ). O apăsare lungă a tastelor în modul de așteptare va determina formarea automată a numărului de telefon memorat.

1. Apăsați , derulați  până la Agendă și apăsați **OK**, derulați  până la Mem directă și apăsați **OK**.
2. Selectați o tastă (Tasta 1 - Tasta 9) și apăsați **OK**. Dacă există un număr memorat pe tasta respectivă, se va afișa numărul/numele.
3. Dacă nu există număr memorat pentru tasta selectată sau dacă doriți să schimbați numărul memorat curent, apăsați **OK** și selectați Aadaugă.
4. Apăsați **OK** pentru a afișa lista agendei și derulați  până la intrarea pe care doriți să o stocați ca memorie cu acces direct.
5. Apăsați **OK** pentru confirmare.
Va fi emis un bip lung de confirmare.

Ștergerea memoriei cu acces direct

1. Apăsați , derulați  până la Agendă și apăsați **OK**, derulați  până la Mem directă și apăsați **OK**.
2. Selectați o tastă (Tasta 1 - Tasta 9) și apăsați **OK**.
3. Apăsați **OK** din nou și derulați  până la Șterge.
4. Apăsați **OK** pentru confirmare.
Va fi emis un bip lung de confirmare.

Copierea agendei din cartela SIM

Această opțiune vă permite să copiați agenda din cartela SIM pe agenda de pe receptorul dvs.

1. Deschideți suportul cartelei SIM și scoateți-l din stația de bază.

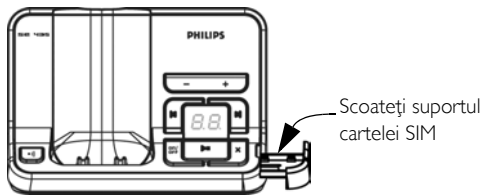



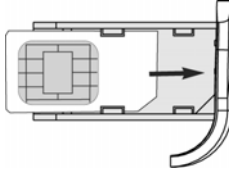

Agendă

RO

2. Împingeți cartela SIM între clemele de reținere, cu microcipul în sus, până când se oprește.







3. Puneți suportul cartelei SIM înapoi în slotul de pe stația de bază și împingeți-l până când se blochează.
4. Apăsați tasta  de pe receptor, derulați  până la Agendă și apăsați **OK**, derulați  până la Copiere din SIM și apăsați **OK**.
5. Derulați  până la Copiază tot sau Select intrare. Dacă alegeți Copiază tot, toate intrările de pe cartela SIM vor fi copiate în agenda dvs. Dacă alegeți Select intrare, puteți parcurge intrările cartelei SIM și selecta pe cele pe care doriți să le copiați.
6. Apăsați **OK** pentru a confirma.
7. Introduceți codul PIN al cartelei SIM (dacă este necesar). Evoluția copierii va fi afișată pe ecran.
8. Un mesaj Transferat! va fi afișat la încheierea cu succes a operației.

Receptorul dvs. trebuie să poată citi conținutul tuturor agendelor SIM standard. Dacă receptorul nu poate citi cartela SIM sau nu este detectată o cartelă SIM, atunci ecranul va afișa un mesaj de eroare Lipsă SIM! și va reveni la meniul anterior.

INDICAȚIE Puteți apăsa în orice moment tasta **BACK** pentru a anula procesul.



Transferarea agendei

Această opțiune vă permite să transferați agenda de pe un receptor pe altul atunci când există cel puțin 2 receptoare înregistrate la stația dvs. de bază.







1. Apăsați , derulați  până la Agendă și apăsați **OK**, derulați  până la Transfer PB și apăsați **OK**.
2. Vor fi afișate numerele receptoarelor disponibile pentru transfer. Dacă aveți mai mult de 2 receptoare, puteți derula  pentru a selecta un anumit receptor.
3. Apăsați **OK** pentru confirmare.
4. Receptorul apelat va primi mesajul Transfer de la receptorul X.
5. Pentru a accepta transferul agendei, apăsați **OK** pe receptorul apelat; pentru a anula transferul, apăsați **BACK**.
6. Un mesaj Transferat! va fi afișat la încheierea cu succes a operației.

Jurnalul de apeluri poate stoca până la 50 de intrări. Dacă v-ați abonat la serviciul de identificare a liniei apelantului (CLI), iar identitatea apelantului nu este ascunsă, numele (sau numărul) apelantului vor fi afișate împreună cu data și ora apelului (dacă sunt furnizate de rețea). Dacă nu aveți abonament, pe ecran apar mesajul **Apelant necunoscut** și data și ora apelului. Apelurile (pierdute și primite) sunt afișate în ordine cronologică, cel mai recent apel fiind primul din listă. Atunci când jurnalul nu conține nici un apel, ecranul afișează **Listă goală**.





Accesarea jurnalului de apeluri

1. Apăsați  în modul de așteptare, apăsați  pentru a selecta Jurnal apeluri și derulați  pentru a vizualiza intrările.





Salvarea apelurilor din jurnal în agendă

1. Apăsați  în modul de așteptare, apăsați  pentru a selecta Jurnal apeluri și derulați  pentru a selecta o intrare.
2. Apăsați  , derulați  până la Copiază în ag. și apăsați **OK**.
3. Introduceți numele și apăsați **OK**.
4. Editați numărul dacă este necesar și apăsați **OK**.
5. Derulați  pentru a alege un grup (<Nici un grup>, <Grup A>, <Grup B>, <Grup C>) și apăsați **OK** pentru a finaliza operația.
Va fi emis un bip lung de confirmare.

Ștergerea unei intrări din jurnalul de apeluri

1. Apăsați  în modul de așteptare, apăsați  pentru a selecta Jurnal apeluri și derulați  pentru a selecta o intrare.
2. Apăsați  și derulați  până la Șterge.
3. Apăsați **OK** pentru a confirma.
Va fi emis un bip lung de confirmare.





Ștergerea tuturor apelurilor din jurnal

1. Apăsați  în modul de așteptare, apăsați  pentru a selecta Jurnal apeluri.
2. Apăsați  și derulați  până la Șterge tot și apăsați **OK**.
3. Apăsați **OK** din nou pentru a confirma.
Va fi emis un bip lung de confirmare.





Accesarea listei de reapelare

1. Apăsați tasta  în modul de așteptare și derulați  pentru a vizualiza intrările.



Salvarea intrărilor din lista de reapelare în agendă

1. Apăsați tasta  în modul de așteptare și derulați  pentru a selecta o intrare.
2. Apăsați  și derulați  până la Copiază în ag și apăsați **OK**.
3. Introduceți numele și apăsați **OK**.
4. Editați numărul dacă este necesar și apăsați **OK**.
5. Derulați  pentru a alege un grup (<Nici un grup>, <Grup A>, <Grup B>, <Grup C>) și apăsați **OK** pentru a finaliza operația.
Va fi emis un bip lung de confirmare.

Ștergerea unui număr din lista de reapelare

1. Apăsați  în modul de așteptare și derulați  pentru a selecta o intrare.
2. Apăsați  și derulați  până la Șterge.
3. Apăsați **OK** pentru a confirma.
Va fi emis un bip lung de confirmare.

Ștergerea întregii liste de reapelare

1. Apăsați  în modul de așteptare.
2. Apăsați  și derulați  până la Șterge tot și apăsați **OK**.
3. Apăsați **OK** din nou pentru confirmare.
Va fi emis un bip lung de confirmare.

SMS

Scrie un SMS

Primate

Casetă ciorne

Setări SMS



SMS este un acronim pentru Serviciu de Mesaje Scurte. Pentru a beneficia de acest serviciu, trebuie să vă abonați la Serviciu de identificare a liniei apelantului (CLI) și la serviciul de SMS de la furnizorul dvs. de servicii de rețea. Mesajele SMS pot fi schimbate cu un telefon (mobil sau pe linii fixe compatibile), cu condiția ca destinatarul să fie abonat la serviciile CLI și SMS.

Setările de fabrică de pe telefonul dvs. SE435 corespund principalului operator național. Dacă doriți să trimiteți sau să primiți mesaje SMS prin alt furnizor de servicii, trebuie să stabiliți numerele corespunzătoare (vezi pagina 33).

Telefonul SE435 poate stoca până la 25 de mesaje SMS (20 SMS în Inbox și 5 SMS în Casetă ciorne) împărțite pe toate casetele SMS, iar lungimea maximă a fiecărui mesaj este de 160 de caractere.



Scrierea și expedierea SMS

1. Apăsați , apăsați **OK** pentru a selecta SMS și apăsați **OK** din nou pentru a selecta Scrie un SMS.
2. Introduceți textul și apăsați **OK**. (vezi "Introducerea de text și numere" la pagina 16)

Tastă	Operație
	Apăsați pentru a muta cursorul la stânga cu 1 poziție. Țineți apăsat pentru a trece la primul caracter/prima cifră.
	Apăsați pentru a muta cursorul la dreapta cu 1 poziție. Țineți apăsat pentru a trece la ultimul caracter/ultima cifră.
Tasta rapidă BACK	Apăsați pentru a șterge caracterul/cifra anterior/anterioară. Apăsați pentru a reveni la meniul anterior dacă nu apar caractere/cifre pe ecranul de introducere. <i>Apăsați lung</i> pentru a șterge toate caracterele/cifrele.

Puteți introduce până la 160 de caractere pentru un SMS.

Dacă primiți un apel în timp ce scrieți un SMS, operația va fi întreruptă. Totuși, SMS-ul va fi salvat în Casetă ciorne. Pentru a-l recupera, mergeți la Casetă ciorne din meniul SMS (vezi pagina 31).

3. Introduceți numărul de telefon destinație și apăsați **OK** sau apăsați  pentru a parcurge  lista agendei și a selecta numărul de telefon, apoi apăsați **OK**.
4. Apăsați **OK** pentru a trimite mesajul sau derulați  până la Salv. ciorne pentru a salva mesajul în Casetă ciorne, apoi apăsați **OK**.

5. Dacă selectați **Trimite**, mesajul va fi trimis imediat. Pe ecran va apărea SMS trimis! dacă mesajul a fost expediat cu succes.

Dacă mesajul nu poate fi trimis, pe ecran va apărea SMS netrimis!, iar mesajul va fi salvat în Casetă ciorne.

ATENȚIE! Dacă nu apăsați nici o tastă timp de 60 de secunde în timp ce scrieți un SMS, receptorul va reveni la modul de așteptare. Mesajul editat va fi automat salvat în Casetă ciorne.



Primate



Mesajele din Primate sunt listate în funcție de ora primirii, mesajele cele mai noi apărând primele. În Primate pot fi stocate maximum 20 de mesaje.

De fiecare dată când un SMS este recepționat, veți fi alertat de un bip (vezi "Ton SMS" la pagina 36), iar ecranul afișează numărul de mesaje noi recepționate. Dacă LED-ul este pornit, LED-ul de evenimente se va aprinde intermitent până când SMS-ul va fi vizualizat.

ATENȚIE! Când caseta mesajelor este plină, nu veți putea primi mesaje noi. În acest caz, trebuie să ștergeți mesaje vechi pentru a putea primi unele noi.

Vizualizarea mesajelor din Primate

1. Apăsați , apăsați **OK** pentru a selecta SMS, derulați  până la Primate și apăsați **OK**.
2. Parcurgeți lista mesajelor SMS și selectați mesajul pe care doriți să-l citiți. Lista mesajelor va fi afișată cu numărul de telefon al expeditorului sau cu numele asociat (dacă numărul se potrivește cu înregistrarea din agendă).
3. Apăsați **OK** pentru a vizualiza conținutul mesajului.

INDICAȚIE Când citiți un SMS, apăsați  pentru a derula până la rândul următor sau anterior sau apăsați  pentru a vizualiza numărul expeditorului și data și ora primirii.

4. Când vizualizați conținutul mesajului, puteți apăsa  pentru a accesa următoarele opțiuni:



Răspunde	Trimite un răspuns expeditorului mesajului
Editează	Trimite mesajul către alt destinatar
Copiază în ag	Salvează numărul expeditorului în agenda dvs.
Șterge	Șterge mesajul selectat
Șterge toate	Șterge toate mesajele din Primate

5. Pentru a reveni la meniul SMS, apăsați .



Dacă apăsați tasta  în timp ce vizualizați conținutul mesajului/numărul expeditorului/data/ora, veți anula funcția SMS și veți forma numărul de telefon al expeditorului.

Apăsați  pentru a reveni la lista mesajelor din Primate.



Trimiterea unui mesaj de răspuns pentru un mesaj din Primite

1. Când vizualizați conținutul mesajului, apăsați tasta  pentru a afișa opțiunile de meniu pentru Primite.
2. Derulați  până la Răspunde și apăsați **OK** pentru a începe editarea.
3. După editare, apăsați **OK** pentru a confirma mesajul.
4. Consultați pașii 3 - 5 din "Scrierea și expedierea SMS" la pagina 28 pentru a expedia mesajul sau pentru a selecta Salv. ciornă și a salva mesajul în Casetă ciorne.



Transferul unui mesaj din Primite

1. Când vizualizați conținutul mesajului, apăsați tasta  pentru a afișa opțiunile de meniu pentru Primite.
2. Derulați  până la Editează și apăsați **OK** pentru a începe editarea dacă doriți.
3. După editare, apăsați **OK** pentru a confirma mesajul.
4. Consultați pașii 3 - 5 din "Scrierea și expedierea SMS" la pagina 28 pentru a expedia mesajul sau pentru a selecta Salv. ciornă și a salva mesajul în Casetă ciorne.

Salvarea numărului expeditorului în agendă

1. Când vizualizați conținutul mesajului, apăsați tasta  pentru a afișa opțiunile de meniu pentru Primite.
2. Derulați  până la Copiază în ag și apăsați **OK**.
3. Introduceți numele pentru acest nou contact și apăsați **OK**.
4. Pentru a confirma numărul, apăsați **OK** din nou.
5. Derulați  pentru a selecta un grup pe care doriți să-l atribuiți acestui contact.
6. Apăsați **OK** pentru a confirma.
Va fi emis un bip lung de confirmare, iar ecranul revine la afișarea conținutului mesajului.

Ștergerea unui mesaj din Primite

1. Când vizualizați conținutul mesajului, apăsați tasta  pentru a afișa opțiunile de meniu pentru Primite.
2. Derulați  pentru a Șterge și apăsați **OK** pentru a confirma ștergerea.



Ștergerea tuturor mesajele din Primite

1. Când vizualizați conținutul mesajului, apăsați tasta  pentru a afișa opțiunile de meniu pentru Primite.
2. Derulați  până la Șterge toate și apăsați **OK**.
3. Apăsați **OK** din nou pentru a confirma ștergerea.

Casetă ciorne



Pe lângă mesajele SMS salvate drept ciorne, toate mesajele SMS netrimise cu succes vor fi automat stocate în Casetă ciorne. Casetă ciorne poate stoca maximum 5 mesaje.

Vizualizarea mesajelor ciornă



1. Apăsați , apăsați **OK** pentru a selecta SMS, derulați  până la Casetă ciorne și apăsați **OK**.
2. Parcurgeți lista mesajelor SMS și selectați mesajul pe care doriți să-l citiți.
3. Apăsați **OK** pentru a vizualiza conținutul mesajului.
4. Când vizualizați conținutul mesajului, puteți apăsa  pentru a accesa următoarele opțiuni:

Trimite	Trimite mesajul imediat
Editează	Editează mesajul și trimite sau salvează drept ciornă
Șterge	Șterge mesajul
Șterge toate	Șterge toate mesajele din Casetă ciorne



Trimiterea unui mesaj din Casetă ciorne

1. Când vizualizați conținutul mesajului, apăsați tasta  pentru a afișa opțiunile de meniu pentru Casetă ciorne.
2. Apăsați **OK** pentru a Trimite mesajul.
3. Apăsați **OK** din nou pentru a selecta Trimite sau derulați  până la Salv. ciornă pentru a salva mesajul în Casetă ciorne, apoi apăsați **OK**.
4. Dacă selectați Trimite, mesajul va fi trimis imediat. Va apărea SMS trimis! dacă mesajul a fost expediat cu succes.

Editarea unui mesaj ciornă

1. Când vizualizați conținutul mesajului, apăsați tasta  pentru a afișa opțiunile de meniu pentru Casetă ciorne.
2. Derulați  până la Editează și apăsați **OK** pentru a începe editarea.
3. După editare, apăsați **OK** pentru a confirma mesajul.
4. Consultați pașii 3 - 5 din "Scrierea și expedierea SMS" la pagina 28 pentru a expedia mesajul sau selectați Salv. ciornă pentru a rescrie mesajul original în Casetă ciorne.

Ștergerea unui mesaj ciornă

1. Când vizualizați conținutul mesajului, apăsați tasta  pentru a afișa opțiunile de meniu pentru Casetă ciorne.
2. Derulați  pentru a Șterge și apăsați **OK** pentru a confirma ștergerea.

Ștergerea tuturor mesajelor ciornă

1. Când vizualizați conținutul mesajului, apăsați tasta  pentru a afișa opțiunile de meniu pentru Casetă ciorne.
2. Derulați  până la Șterge toate și apăsați **OK**.
3. Apăsați **OK** din nou pentru a confirma ștergerea.

Setări SMS

Acest meniu vă permite să configurați serverul pentru trimiterea și recepționarea mesajelor SMS. Telefonul SE435 poate primi mesaje din 3 centre de servicii.

Fiecare centru constă din 2 numere:

- Număr de intrare
- Număr de ieșire



Lungimea maximă a unui număr de intrare/ieșire este de 24 de cifre.

Numerele de intrare și de ieșire ale telefonului SE435 sunt deja configurate să funcționeze în rețeaua țării dvs. Vă recomandăm să nu modificați aceste configurări. Pentru detalii suplimentare sau în caz de probleme, vă rugăm să luați legătura cu furnizorul local de servicii de rețea.

Primire SMS

Telefonul SE435 poate recepționa mesaje SMS de pe alt aparat dacă v-ați abonat la serviciile CLI și SMS obținute de la furnizorul dvs. de servicii. Implicit, recepția SMS este stabilită la Pornit, astfel încât puteți primi mesaje SMS.



Pentru a activa sau a dezactiva primirea mesajelor SMS

1. Apăsați , apăsați **OK** pentru a selecta SMS, derulați  până la Setări SMS și apăsați **OK**, apăsați **OK** pentru a selecta Primire SMS.
2. Derulați  până la Pornit sau Oprit și apăsați **OK** pentru confirmare.

Chiar dacă recepționarea SMS este Oprit, puteți totuși trimite SMS-uri.





Pentru a seta numărul de ieșire

Numerele de intrare și de ieșire ale telefonului SE435 sunt deja configurate să funcționeze în rețeaua țării dvs. Vă recomandăm să nu modificați aceste configurări. Pentru detalii suplimentare sau în caz de probleme, vă rugăm să luați legătura cu furnizorul local de servicii de rețea.

1. Apăsați , apăsați **OK** pentru a selecta SMS, derulați  până la Setări SMS și apăsați **OK**.
2. Derulați  pentru a selecta un centru SMS și apăsați **OK** pentru a confirma.
3. Apăsați pe **OK** pentru a selecta Nr. ieșire.
4. Introduceți numărul și apăsați **OK**.

Lungimea maximă a unui număr de ieșire este de 24 de cifre.

Pentru a seta numărul de intrare





1. Apăsați , apăsați **OK** pentru a selecta SMS, derulați  până la Setări SMS și apăsați **OK**
2. Derulați  pentru a selecta un centru SMS și apăsați **OK** pentru a confirma.
3. Derulați  până la Nr. intrare și apăsați **OK**.
4. Introduceți numărul și apăsați **OK**.

Lungimea maximă a unui număr de intrare este de 24 de cifre.

Centru SMS implicit

Numărul de centru SMS implicit este 1.





Pentru a seta centrul SMS implicit

1. Apăsați , apăsați **OK** pentru a selecta SMS, derulați  până la Setări SMS și apăsați **OK**, derulați  până la Ctr implicit și apăsați **OK**.
2. Derulați  până la centrul SMS pe care doriți să-l setați drept centru implicit și apăsați **OK** pentru confirmare.

Prima sonerie

Când această funcție este configurată la Oprit, primul sunet de la un apel vocal nu va fi emis. Acest lucru este util în special în țările unde identitatea liniei apelantului este trimisă după primul sunet, pentru ca nici un telefon din casă să nu sune atunci când sosește un mesaj.

Pentru a seta prima sonerie

1. Apăsați , apăsați **OK** pentru a selecta SMS, derulați  până la Setări SMS și apăsați **OK**, derulați  până la Prima sonerie și apăsați **OK**.
2. Derulați  până la Pornit sau Oprit și apăsați **OK** pentru confirmare.



Ceas&alarmă

Data și ora

Alarmă

Ton alarmă

Setare dată și oră





1. Apăsați , derulați  până la Ceas&alarmă și apăsați **OK**, apăsați **OK** din nou pentru a selecta Data și ora.
2. Introduceți ora curentă (HH:MM) și data curentă (DD/MM/YY) și apăsați **OK**.

Introduceți data în format Zi/Lună/An și ora în format de 24 de ore.

3. Este emis un bip de confirmare, iar ecranul revine la meniul anterior.





Odată ce data și ora au fost setate, acestea vor fi memorate chiar dacă acumulatorii sunt scoși din receptor sau se produce o pană de curent.

Configurarea alarmei

1. Apăsați , derulați  până la Ceas&alarmă și apăsați **OK**, derulați  până la Alarmă și apăsați **OK**.
2. Derulați  până la Oprit, Pornit o dată sau Pornit zilnic și apăsați **OK**.
3. Dacă ați selectat Pornit o dată sau Pornit zilnic, introduceți ora pentru alarmă și apăsați **OK**. Este emis un bip de confirmare, iar ecranul revine la meniul anterior.

Tonul de alarmă și pictograma alarmei vor suna/se vor aprinde intermitent timp de 1 minut atunci când se ajunge la ora de alarmă. Pentru a anula tonul de alarmă, apăsați orice tastă de pe receptor.

Ton alarmă

1. Apăsați , derulați  până la Ceas&alarmă și apăsați **OK**, derulați  până la Ton alarmă și apăsați **OK**.
2. Derulați  până la melodia dorită (Ton alarmă 1, Ton alarmă 2 sau Ton alarmă 3) pentru a reda melodia.
3. Apăsați **OK** pentru a stabili tonul de alarmă.

Personalizare



Tonuri recept
Nume receptor
Răspuns auto
Închide auto
Limbă
Suprav copii
Lumină fundal

Tonuri de receptor

Volumul soneriei

Există 5 opțiuni pentru volumul soneriei (Liniște, Încet, Mediu, Tare și Progresiv). Nivelul implicit este Mediu.

Pentru a configura volumul soneriei

1. Apăsați , derulați  până la Personalizare și apăsați **OK**, apăsați **OK** pentru a selecta Tonuri recept și apăsați **OK** pentru a selecta Vol. sonerie.
2. Derulați  până la nivelul dorit al volumului și apăsați **OK** pentru confirmare. Este emis un bip de confirmare, iar ecranul revine la meniul anterior.





Când modul Liniște este pornit, pe ecran este afișată pictograma .

ATENȚIE! Când receptorul sună în timpul unui apel de intrare, vă rugăm să nu țineți aparatul prea aproape de ureche, deoarece volumul tonului de apelare vă poate afecta auzul.

Melodia soneriei

Există 10 melodii de sonerie disponibile pe receptorul dvs.

Pentru a configura melodia soneriei

1. Apăsați , derulați  până la Personalizare și apăsați **OK**, apăsați **OK** pentru a selecta Tonuri recept, derulați  până la Mel. sonerie și apăsați **OK**.
2. Derulați  până la melodia dorită pentru a reda melodia.
3. Apăsați **OK** pentru a vă selecta melodia de sonerie. Este emis un bip de confirmare, iar ecranul revine la meniul anterior.





Melodia de grup

Pentru a beneficia de această opțiune, trebuie să vă abonați la serviciul de identificare a liniei apelantului. Vezi "Identificarea liniei apelantului" la pagina 21.

Acest meniu vă permite să selectați și să configurați melodiile care se vor auzi atunci când primiți un apel extern de la un contact al cărui nume este stocat în agenda dvs. și face parte dintr-un grup. Puteți asocia fiecărui grup o melodie de sonerie.

Există trei grupuri de agendă (Grup A, B, C) prin care vă puteți organiza contactele. Fiecărui grup i se poate atribui o melodie unică.





Pentru a seta melodia grupului

1. Apăsați , derulați  până la Personalizare și apăsați **OK**, apăsați **OK** pentru a selecta Tonuri recept, derulați  până la Melodie grup și apăsați **OK**.
2. Derulați  până la grupul pentru care doriți să stabiliți melodia și apăsați **OK**.
3. Derulați  până la melodia dorită pentru a o reda.
4. Apăsați **OK** pentru a seta melodia grupului.
Este emis un bip de confirmare, iar ecranul revine la meniul anterior.

Ton taste

Un singur bip este emis atunci când este apăsată o tastă. Puteți activa sau dezactiva acest bip de taste. Implicit, bipul de taste este Pornit.





Pentru a activa/dezactiva tonul de taste

1. Apăsați , derulați  până la Personalizare și apăsați **OK**, apăsați **OK** pentru a selecta Tonuri recept, derulați  până la Ton taste și apăsați **OK**.
2. Derulați  până la Pornit sau Oprit și apăsați **OK** pentru confirmare.
Este emis un bip de confirmare, iar ecranul revine la meniul anterior.

Ton SMS

La primirea unui SMS este emis un ton. Puteți activa sau dezactiva acest Ton SMS. Implicit, tonul de SMS este Pornit.



Pentru a activa/dezactiva tonul SMS

1. Apăsați , derulați  până la Personalizare și apăsați **OK**, apăsați **OK** pentru a selecta Tonuri receptor, derulați  până la Ton SMS și apăsați **OK**.
2. Derulați  până la Pornit sau Oprit și apăsați **OK** pentru confirmare.
Este emis un bip de confirmare, iar ecranul revine la meniul anterior.

Nume receptor

Puteți da un nume receptorului și afișa acest nume în modul de așteptare. Numele implicit al receptorului este PHILIPS.

Pentru a redenumi receptorul





1. Apăsați , derulați  până la Personalizare și apăsați **OK**, derulați  până la Nume receptor și apăsați **OK**.
2. Editați numele receptorului și apăsați **OK** pentru confirmare.
Este emis un bip de confirmare, iar ecranul revine la meniul anterior.

Lungimea maximă a numelui receptorului este de 12 caractere.

Răspuns automat

Această funcție vă permite să răspundeți automat la un apel prin simpla ridicare a receptorului din stația de bază. Implicit, opțiunea de răspuns automat este Oprit.





Pentru a seta modul Preluare automată

1. Apăsați , derulați  până la Personalizare și apăsați **OK**, derulați  până la Răspuns auto și apăsați **OK**.
2. Derulați  până la Pornit sau Oprit și apăsați **OK** pentru confirmare.
Este emis un bip de confirmare, iar ecranul revine la meniul anterior.

Închidere automată

Această funcție vă permite să terminați automat un apel prin simpla repunere a receptorului în stația de bază. Implicit, opțiunea Închidere automată este Pornit.





Pentru a seta modul Închidere automată

1. Apăsați , derulați  până la Personalizare și apăsați **OK**, derulați  până la Închide auto și apăsați **OK**.
2. Derulați  până la Pornit sau Oprit și apăsați **OK** pentru confirmare.
Este emis un bip de confirmare, iar ecranul revine la meniul anterior.

Limbă

Telefonul SE435 acceptă limbi diferite de afișare.

Pentru a schimba limba

1. Apăsați , derulați  până la Personalizare și apăsați **OK**, derulați  până la Limbă și apăsați **OK**.
2. Derulați  până la limba dorită și apăsați **OK** pentru confirmare.
Este emis un bip de confirmare, iar ecranul revine la meniul anterior.



Mod supraveghere copii

Pentru a putea folosi această opțiune, trebuie să aveți cel puțin 2 receptoare înregistrate la stația dvs. de bază (vezi pagina 42 "Pentru a înregistra un receptor suplimentar")

Această opțiune vă permite să monitorizați, de exemplu, camera copilului. Amplasați receptorul în camera ce va fi monitorizată. Dacă nivelul acustic din jurul microfonului receptorului depășește un anumit prag, receptorul poate apela automat un alt receptor înregistrat la aceeași stație de bază.

Pentru a folosi opțiunea "Supraveghere copii", trebuie să o activați (de ex. pe receptorul 1) și să introduceți numărul receptorului de apelat (de ex. receptorul 2) în eventualitatea în care există zgomote în camera monitorizată. Puneți receptorul aflat în modul Supraveghere copii (de ex. receptorul 1) în camera ce va fi monitorizată. Dacă acest receptor detectează un nivel acustic care depășește un anumit prag, va iniția automat un apel intern către receptorul selectat (ex. receptorul 2).

Pentru a activa modul Supraveghere copii

1. Apăsați , derulați  până la Personalizare și apăsați **OK**, derulați  până la Suprav copii și apăsați **OK**.
2. Introduceți numărul corespunzător receptorului pe care doriți să-l apelați și apăsați **OK** pentru a activa.





În modul Supraveghere copii, toate tastele sunt dezactivate cu excepția tastei . Suprav copii este afișat pe ecran atunci când această funcție este pornită, iar receptorul nu poate iniția sau primi apeluri.

Pentru a dezactiva modul Supraveghere copii

1. Apăsați , selectați Oprit și apăsați **OK**.

Lumina de fundal

Pentru a seta lumina de fundal

1. Apăsați , derulați  până la Personalizare și apăsați **OK**, derulați  până la Lumină fundal și apăsați **OK**.
2. Derulați  până la Pornit sau Oprit și apăsați **OK** pentru confirmare. Este emis un bip de confirmare.

Lumina de fundal este pornită atunci când se primește un apel, un mesaj nou etc. Dezactivarea luminii de fundal mărește durata de viață a acumulatorului.

Setări av.



Timp Flash
Mod formare
Cod zonă
Bloc. apeluri
Apel copii
Înregistrare
Anulare într
Schimbă PIN
Resetare
Prefix auto
Țară
Mod confer







Timp Flash

Timpul de reapelare (sau întârziere apel) reprezintă timpul în care telefonul trimite numărul, după formare. Acesta poate fi setat scurt, mediu sau lung.

Valoarea implicită a timpului Flash presetată în telefonul dvs. SE435 trebuie să corespundă rețelei țării dvs. și nu trebuie să o schimbați.

Pentru a configura timpul Flash

1. Apăsați , derulați  până la Setări av. și apăsați **OK**, apăsați **OK** pentru a selecta Timp Flash.
2. Derulați  până la Scurt, Mediu sau Lung și apăsați **OK** pentru confirmare.
Este emis un bip de confirmare, iar ecranul revine la meniul anterior.





Această setare este utilă atunci când se folosesc serviciile de rețea. Utilizarea anumitor servicii accesate cu [ + ], [ + ], [ + ] (apel în așteptare, transfer apel etc.) depinde de configurarea dvs. pentru timpul Flash. Vă rugăm să contactați furnizorul de servicii de rețea pentru informații suplimentare despre această opțiune.

Mod formare

Valoarea implicită pentru modul de formare, presetată în telefonul SE435, trebuie să corespundă cel mai bine rețelei țării dvs.; de aceea, nu trebuie să o schimbați.

Există 2 moduri de formare: Ton sau puls

Pentru a configura modul de formare



1. Apăsați , derulați  până la Setări av. și apăsați **OK**, derulați  până la Mod formare și apăsați **OK**.
2. Derulați  până la Ton sau Puls și apăsați **OK** pentru confirmare.
Este emis un bip de confirmare, iar ecranul revine la meniul anterior.

Cod de zonă

Această opțiune vă permite să stabiliți un cod de zonă în telefonul SE435. Dacă ați stabilit codul de zonă, telefonul introduce automat codul înaintea tuturor numerelor formate. Acest lucru este util mai ales atunci când trebuie să efectuați apeluri frecvente către o anumită rețea.

Puteți introduce maximum 4 cifre pentru codul de zonă.

Pentru a seta codul de zonă





1. Apăsați , derulați  până la Setări av. și apăsați **OK**, derulați  până la Cod zonă și apăsați **OK**.
2. Introduceți codul zonei locale și apăsați **OK** pentru confirmare.
Este emis un bip de confirmare, iar ecranul revine la meniul anterior.

Blocarea apelurilor





Blocarea apelurilor vă permite să restricționați receptoarele selectate să formeze un număr de telefon care începe cu anumite cifre. Puteți configura maximum 4 numere diferite de blocare, fiecare număr conținând până la 4 cifre.

Dacă ați modificat în prealabil PIN-ul principal în altă valoare decât cea implicită (0000), vi se va cere introducerea PIN-ului principal înainte de a putea activa sau dezactiva modul de blocare apeluri sau adăugarea / modificarea de numere blocate.

Pentru a activa/dezactiva modul Blocare apeluri

1. Apăsați , derulați  până la Setări av. și apăsați **OK**, derulați  până la Bloc. apeluri și apăsați **OK**.
2. Introduceți codul PIN principal când vi se cere și apăsați **OK** pentru confirmare.
3. Apăsați **OK** pentru a selecta Mod blocare.
4. Derulați  până la Pornit sau Oprit și apăsați **OK** pentru confirmare.
Este emis un bip de confirmare, iar ecranul revine la meniul anterior.

Pentru a modifica numărul de Blocare a apelurilor

1. Apăsați , derulați  până la Setări av. și apăsați **OK**, derulați  până la Bloc. apeluri și apăsați **OK**.
2. Introduceți codul PIN principal când vi se cere și apăsați **OK** pentru confirmare.
3. Derulați  până la Nr blocat și apăsați **OK**.
4. Derulați  până la Număr 1, Număr 2, Număr 3 sau Număr 4 și apăsați **OK**.

5. Introduceți maximum 4 cifre și apăsați **OK** pentru confirmare.
Este emis un bip de confirmare, iar ecranul revine la modul de așteptare.

Dacă se formează un număr restricționat, apelul nu va fi conectat. Când se întâmplă acest lucru, telefonul emite un ton de eroare și revine la modul de așteptare.





Apel copii

Când este pornită, opțiunea Apel copii vă permite să formați un număr prin apăsarea oricărei taste de pe receptor. Această opțiune este foarte utilă pentru a obține acces direct la serviciile de urgență.

Puteți introduce maximum 24 de cifre pentru numărul de apel copii.

Dacă ați modificat în prealabil PIN-ul principal în altă valoare decât cea implicită (0000), vi se va cere introducerea PIN-ului principal înainte de a putea activa sau dezactiva modul Apel copii sau de a putea modifica numărul Apel copii.



Pentru a activa modul Apel copii

1. Apăsați , derulați  până la Setări av. și apăsați **OK**, derulați  până la Apel copii și apăsați **OK**.
2. Introduceți codul PIN principal când vi se cere și apăsați **OK** pentru confirmare.
3. Apăsați **OK** pentru a selecta Mod.
4. Derulați  până la Pornit și apăsați **OK** pentru confirmare.





Când Mod este activat, dar numărul de Apel copii nu este încă setat, receptorul dvs. vă va cere să introduceți un număr.

5. Introduceți numărul de Apel copii și apăsați **OK** pentru confirmare.
6. Un mesaj de confirmare va fi afișat pe ecran.

Pentru a dezactiva modul Apel copii

1. Apăsați lung  (când modul Apel copii a fost pornit mai înainte).
2. Derulați  până la Oprit și apăsați **OK** pentru confirmare.

Pentru a schimba numărul Apel copii

1. Apăsați , derulați  până la Setări av. și apăsați **OK**, derulați  până la Apel copii și apăsați **OK**.
2. Introduceți codul PIN principal când vi se cere și apăsați **OK** pentru confirmare.
3. Derulați  până la Număr și apăsați **OK**.
4. Ultimul număr stocat pentru Apel copii este afișat (dacă există).
5. Introduceți noul număr pentru Apel copii și apăsați **OK** pentru a confirma.
Este emis un bip lung de confirmare, iar ecranul revine la meniul anterior.

Înregistrare

Procedurile descrise mai jos sunt cele pe care le veți găsi la receptorul SE435. Procedurile pot diferi în funcție de receptorul pe care doriți să-l înregistrați. În acest caz, vă rugăm să luați legătura cu producătorul receptorului suplimentar.



Receptoarele suplimentare trebuie înregistrate la unitatea de bază înainte de a putea să le folosiți. Maximum 5 receptoare pot fi înregistrate la o stație de bază.

Este necesar codul PIN principal înainte de a putea înregistra sau anula înregistrarea receptorilor. Codul PIN implicit este 0000.

Pentru a înregistra un receptor suplimentar

1. Pe stația de bază, țineți apăsată tasta  timp de 3 secunde în modul de așteptare. După aceea, procedura de înregistrare trebuie executată în interval de un minut.

În interval de un minut, stația de bază poate accepta înregistrarea de la un receptor. Dacă nu este apăsată nici o tastă timp de 10 secunde, procedura de înregistrare va fi anulată.

2. În același timp, apăsați tasta  de pe receptor, derulați  până la Setări av. și apăsați **OK**, derulați  până la Înregistrare și apăsați **OK**.
3. Introduceți codul PIN principal când vi se cere și apăsați **OK** pentru a începe înregistrarea.



Dacă baza este găsită și codul PIN este corect, vor fi afișate numerele nefolosite de receptoare, iar dvs. puteți selecta un număr prin introducere directă.

Dacă PIN-ul este incorect, va fi afișat mesajul PIN greșit, iar receptorul va reveni la modul de așteptare.

Este emis un ton lung de confirmare pentru a indica înregistrarea cu succes, iar ecranul revine la meniul anterior.

Anularea înregistrării

Pentru a anula înregistrarea unui receptor

1. Apăsați , derulați  până la Setări av. și apăsați **OK**, derulați  până la Anulare înr și apăsați **OK**.
2. Introduceți codul PIN principal când vi se cere și apăsați **OK** pentru confirmare.
3. Introduceți de pe tastatura receptorului numărul receptorului pentru care doriți să anulați înregistrarea



Dacă nu este apăsată nici o tastă timp de 15 secunde, procedura de anulare a înregistrării va fi oprită, iar telefonul va reveni la meniul anterior.

Este emis un ton lung de confirmare pentru a indica anularea cu succes a înregistrării, iar pe ecran se afișează Neînregistrat.

Schimbarea PIN-ului principal

Codul PIN principal este folosit pentru stabilirea numărului de blocare apeluri/apel copii și pentru înregistrarea/anularea înregistrării receptorilor. Codul PIN principal implicit este 0000. Lungimea codului PIN este de 4 cifre. Codul PIN este folosit și pentru a proteja setările receptorului dvs. Receptorul dvs. vă va anunța ori de câte ori este nevoie să introduceți codul PIN.

Pentru a schimba codul PIN principal

1. Apăsați , derulați  până la Setări av. și apăsați **OK**, derulați  până la Schimbă PIN și apăsați **OK**.
2. Introduceți codul PIN principal curent când vi se cere și apăsați **OK** pentru confirmare. Codul PIN introdus va fi arătat ca asterisc (*) pe ecran.



Dacă este introdus un cod PIN incorect, se va afișa mesajul PIN greșit, iar ecranul va reveni la modul de așteptare.

3. Introduceți noul PIN și apăsați **OK**.
4. Introduceți noul PIN din nou și apăsați **OK** pentru a confirma schimbarea acestuia. Este emis un ton de confirmare, apare mesajul PIN nou mem, iar ecranul revine la meniul anterior.

Dacă PIN-ul principal este modificat, vi se va cere introducerea acestuia înainte de a putea modifica setările de Bloc. Apeluri și setările Apel copii.

Resetarea aparatului

Resetarea aparatului la valorile implicite



1. Apăsați , derulați  până la Setări av. și apăsați **OK**, derulați  până la Resetare și apăsați **OK**.
2. Apăsați **OK** pentru confirmare.
3. Introduceți codul PIN principal și apăsați **OK**.
4. Este emis un bip de confirmare, iar aparatul este resetat la valorile implicite. (Vezi "Setări implicite" la pagina 17)

După resetarea principală, va apărea din nou modul BINE AȚI VENIT.

Prefix automat

Lungimea maximă a unui număr de prefix automat este de 5 cifre. După setarea numărului, acesta va fi automat introdus la începutul fiecărui număr format.



Pentru a seta numărul de prefix automat

1. Apăsați , derulați  până la Setări av. și apăsați **OK**, derulați  până la Prefix auto și apăsați **OK**.
2. Ultimul număr de prefix automat stocat este afișat (dacă există).
3. Introduceți numărul și apăsați **OK** pentru confirmare. Este emis un bip de confirmare, iar ecranul revine la meniul anterior.

Configurarea țării

Disponibilitatea acestui meniu depinde de țară.

Puteți selecta o țară diferită de cea aleasă în timpul modului de întâmpinare.

1. Apăsați , derulați  până la Setări av. și apăsați **OK**, derulați  până la Țară și apăsați **OK**.
2. Introduceți codul PIN principal când vi se cere și apăsați **OK** pentru confirmare.

Trebuie să introduceți codul PIN principal chiar dacă PIN-ul dvs. este 0000 (PIN implicit).

3. Derulați  până la țara preferată și apăsați **OK** pentru confirmare.





Odată ce țara a fost selectată, configurările implicite de linie pentru țara aleasă vor fi aplicate automat pe telefon (de ex. Timp Flash, Mod de formare, Limbă, etc).

Mod de conferință

Când modul de conferință este pornit, puteți iniția un apel de tip conferință în trei cu un al doilea telefon înregistrat automat la stația dvs. de bază dacă al doilea receptor preia linia când există deja un apel extern în derulare.

Configurarea implicită pentru acest mod este Oprit.

Pentru a activa/dezactiva modul de conferință

1. Apăsați , derulați  până la Setări av. și apăsați **OK**, derulați  până la Mod confer și apăsați **OK**.
2. Derulați  până la Pornit sau Oprit și apăsați **OK** pentru confirmare.
Este emis un bip de confirmare, iar ecranul revine la meniul anterior.

Serv. rețea

Transfer apel
Transf ocupat
Transf nerăsp
Poștă vocală
Apel înapoi
Nu ap înapoi
Ascunde ID





Acest meniu vă asigură o modalitate convenabilă de accesare, activare sau dezactivare a anumitor servicii de rețea care necesită abonament. Vă rugăm să contactați furnizorul de servicii de rețea pentru informații suplimentare despre aceste servicii.

Numerele și valorile implicite presetate în telefonul SE435 trebuie să corespundă cel mai bine rețelei din țara dvs. și nu trebuie să le schimbați.





Transferarea apelului

Există 3 opțiuni disponibile pentru transferul de apel: Transfer apel necondiționat, Când sună ocupat și Când nu răspunde

Configurarea numărului de transferare a apelului





1. Apăsați , derulați  până la Serv. rețea și apăsați **OK**.
2. Derulați  până la tipul de opțiune de transfer apel pe care doriți să o setați (Transfer apel/Transf ocupat/Transf nerăsp) și apăsați **OK**.
3. Derulați  până la Setări și apăsați **OK** pentru a introduce numărul de transfer.
4. Apăsați **OK** pentru a confirma.

Activare Transfer apel

1. Apăsați , derulați  până la Serv. rețea și apăsați **OK**.
2. Derulați  până la tipul de opțiune de transfer apel pe care doriți să o activați (Transfer apel/Transf ocupat/Transf nerăsp) și apăsați **OK**.
3. Apăsați **OK** pentru a selecta Activează.
4. Va fi format numărul asociat serviciului selectat.
5. După ce numărul a fost format, apăsați  pentru a reveni la modul de așteptare.

Când această opțiune este pomită, în funcție de opțiunea de transfer apel pe care ați setat-o, apelurile dvs. de intrare vor fi transferate către numărul ales.





Dezactivare Transfer apel

1. Apăsăți , derulați  până la Serv. rețea și apăsați **OK**.
2. Derulați  până la tipul de opțiune de transfer apel pe care doriți să o dezactivați (Transfer apel/Transf ocupat/Trans nerăsp) și apăsați **OK**.
3. Derulați  până la Dezactivează și apăsați **OK** pentru a confirma.
4. Va fi format numărul asociat serviciului selectat.
5. După ce numărul a fost format, apăsați  pentru a reveni la modul de așteptare.







Poșta vocală

Această opțiune permite apelantului să vă lase un mesaj vocal atunci când nu puteți sau nu doriți să preluați apelul. Disponibilitatea acestei opțiuni depinde de țară și de abonamentul la furnizorul de servicii de rețea. Se percep adeseori tarife pentru a vă obține mesajele, deoarece acestea sunt stocate de rețea, și nu de către receptor. Contactați furnizorul de servicii de rețea pentru informații suplimentare despre această opțiune.

Configurarea numărului de Poștă vocală





1. Apăsăți , derulați  până la Serv. rețea și apăsați **OK**, derulați  până la Poștă vocală și apăsați **OK**.
2. Derulați  până la Poșta vocală 1 sau Poșta vocală 2 și apăsați **OK**.
3. Derulați  până la Setări și apăsați **OK**.
4. Modificați numărul de poștă vocală și apăsați **OK**.

Activarea Poștei vocale





1. Apăsăți , derulați  până la Serv. rețea și apăsați **OK**, derulați  până la Poștă vocală și apăsați **OK**.
2. Derulați  până la Poșta vocală 1 sau Poșta vocală 2 și apăsați **OK**.
3. Derulați  până la Activează și apăsați **OK**.
4. Va fi format numărul asociat serviciului de poștă vocală.
5. După ce numărul a fost format, apăsați  pentru a reveni la modul de așteptare.

Apel înapoi

Setări





1. Apăsăți , derulați  până la Serv. rețea și apăsați **OK**, derulați  până la Apel înapoi și apăsați **OK**.
2. Derulați  până la Setări și apăsați **OK**.
3. Introduceți numărul necesar pentru apel înapoi și apăsați **OK**.

Activare Apel înapoi





1. Apăsăți , derulați  până la Serv. rețea și apăsați **OK**, derulați  până la Apel înapoi și apăsați **OK**.
2. Apăsăți **OK** pentru a selecta Activează.
3. Va fi format numărul asociat serviciului selectat.
4. După ce numărul a fost format, apăsați  pentru a reveni la modul de așteptare

Anulare Apel înapoi

Configurare





1. Apăsați , derulați  până la Serv. rețea și apăsați **OK**, derulați  până la Nu ap înapoi și apăsați **OK**.
2. Derulați  până la Setări și apăsați **OK**.
3. Introduceți numărul necesar pentru anularea apelului înapoi și apăsați **OK**.

Activarea opțiunii Anulare apel înapoi





1. Apăsați , derulați  până la Serv. rețea și apăsați **OK**, derulați  până la Nu ap înapoi și apăsați **OK**.
2. Apăsați **OK** pentru a selecta Activează.
3. Va fi format numărul asociat serviciului selectat.
4. După ce numărul a fost format, apăsați  pentru a reveni la modul de așteptare.

Ascunderea identității (ID)





Configurare

1. Apăsați , derulați  până la Serv. rețea și apăsați **OK**, derulați  Ascunde ID și apăsați **OK**.
2. Derulați  până la Setări și apăsați **OK**.
3. Introduceți numărul necesar pentru ascunderea ID și apăsați **OK**.

Activarea opțiunii Ascunde ID

1. Apăsați , derulați  până la Serv. rețea și apăsați **OK**, derulați  Ascunde ID și apăsați **OK**.
2. Apăsați **OK** pentru a selecta Activează.
3. Va fi format numărul asociat serviciului selectat.
4. După ce numărul a fost format, apăsați  pentru a reveni la modul de așteptare.

Dezactivarea opțiunii Ascunde ID

1. Apăsați , derulați  până la Serv. rețea și apăsați **OK**, derulați  Ascunde ID și apăsați **OK**.
2. Derulați  până la Dezactivează și apăsați **OK** pentru confirmare.
3. Va fi format numărul asociat serviciului selectat.
4. După ce numărul a fost format, apăsați  pentru a reveni la modul de așteptare.

Robotul telefonic (RT)



Robot

- Redare
- Șterge tot
- Înreg memo
- Mod răspuns
- Răsp act/dez
- Setări
- Limbă msj voc

Telefonul SE435 dispune de un robot telefonic care, atunci când este pornit, înregistrează apelurile nepreluat. Robotul telefonic poate stoca maximum 99 de mesaje în cadrul timpului maxim de înregistrare de 15 minute.

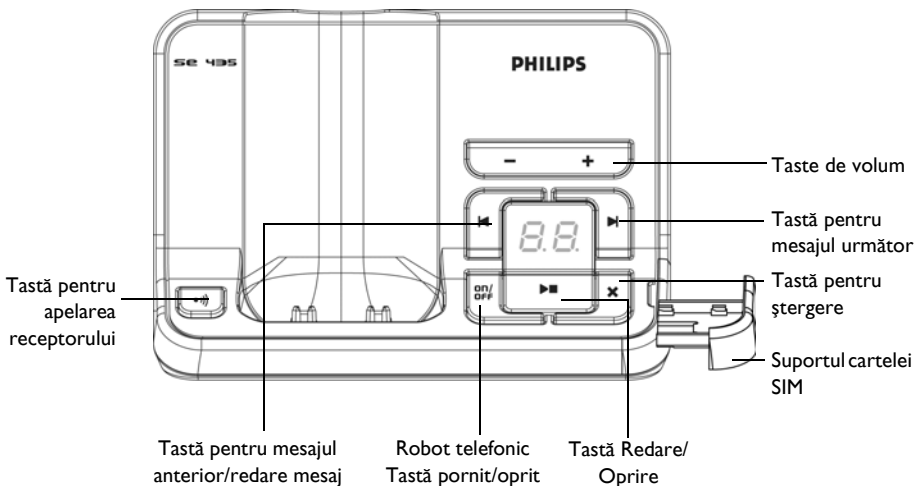

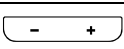

Tastele de control ale robotului telefonic de pe stația de bază a telefonului SE435



	Apelare receptor. <i>Apăsăți lung pentru a iniția procedura de înregistrare .</i>
	<i>Apăsăți lung pentru a porni/opri robotul telefonic.</i>
	Mărește volumul difuzorului în timpul redării mesajelor. Reduce volumul difuzorului în timpul redării mesajelor.



Robotul telefonic (RT)







RO



	Șterge mesajul curent în timpul redării mesajului. <i>Apăsati lung</i> pentru a șterge toate mesajele atunci când robotul telefonic este în modul de așteptare. (mesajele necitite nu vor fi șterse)
	Redă mesajele telefonului (primele înregistrate vor fi primele redade).
	Merge la mesajul anterior dacă tasta este apăsată în interval de o secundă de la redarea mesajului curent. Redă mesajul curent dacă tasta este apăsată după o secundă de la redarea mesajului curent.
	Trece la mesajul următor în timpul redării mesajului.
LED contor de mesaje	Nu apare nimic pe ecran: arată că robotul telefonic este oprit. Se aprinde intermitent: arată numărul de mesaje noi. Permanent aprins: arată numărul de mesaje vechi. Se aprind 2 bare: arată că nu mai este memorie disponibilă. Arată nivelul volumului (L0 - L9) atunci când este apăsată tasta  . Arată numărul mesajului curent în timpul redării.

Redare

Redarea mesajelor noi pe receptor



1. Apăsati , derulați  până la Robot și apăsați **OK**, apăsați **OK** pentru a selecta Redare.
2. Noile mesaje vor fi redade pe difuzor. În timpul redării, puteți:

Regla volumul	Apăsati tasta  .
Reveni la meniul de redare	Apăsati tasta  .
Repetă	Apăsati OK , derulați  pentru a selecta Repetă și apăsați OK .
Mesajul următor	Apăsati OK , derulați  pentru a selecta Următorul msj și apăsați OK .
Mesajul anterior	Apăsati OK , derulați  pentru a selecta Msj precedent și apăsați OK .
Șterge mesajul	Apăsati OK , derulați  pentru a selecta Șterge și apăsați OK .
Comuta	Apăsati tasta  .



INDICAȚIE Puteți reda mesaje și prin apăsarea tastei  în modul de așteptare, derulați  până la Robot telefonic și apăsați **OK**, apăsați **OK** din nou pentru a selecta Redare.

Redarea mesajelor vechi pe receptor

Mesajele vechi pot fi redatate numai dacă nu există mesaje noi. Primul mesaj înregistrat va fi redat mai întâi, iar mesajul următor va fi redat automat până când nu mai există mesaje.

1. Apăsați , derulați  până la Robot și apăsați **OK**, apăsați **OK** pentru a selecta Redare.
2. Apăsați **OK**, primul mesaj înregistrat va fi redat până la ultimul mesaj înregistrat. În timpul redării mesajului, puteți apăsa  pentru a selecta opțiunile disponibile (vă rugăm să consultați opțiunile disponibile din "Redarea mesajelor noi pe receptor" la pagina 49).



Șterge tot

1. Apăsați , derulați  până la Robot și apăsați **OK**, derulați  până la Șterge tot și apăsați **OK**.
2. Apăsați **OK** din nou pentru a confirma ștergerea tuturor mesajelor dvs.





Mesajele necitite nu vor fi șterse.

Înregistrarea unui memento

Puteți înregistra un mesaj de reamintire pentru dvs. sau pentru altcineva care folosește robotul telefonic. Robotul telefonic tratează o înregistrare a unui memento în același mod în care tratează orice mesaj de intrare, iar indicatorul de mesaj nou se va aprinde intermitent.

1. Apăsați , derulați  până la Robot și apăsați **OK**, derulați  până la Înreg memo și apăsați **OK**.
2. Înregistrați mementoul.
3. Apăsați **OK** după ce ați înregistrat mementoul.
4. Apăsați **BACK** pentru a ignora înregistrarea.

Mod robot telefonic

1. Apăsați , derulați  până la Robot și apăsați **OK**, derulați  până la Mod răspuns și apăsați **OK**.
2. Există 2 moduri de răspuns disponibile: Răsp&înreg sau Numai răsp. Modul de răspuns selectat curent este bifat.
3. Pentru a schimba modul de răspuns, derulați  până la selecția dvs. și apăsați **OK** pentru confirmare.

Dacă selectați modul Numai răsp, robotul telefonic va prelua un apel de intrare după un anumit număr de sonerii, dar nu va înregistra nici un mesaj. Interlocutorului dvs. i se va cere să sune mai târziu.

Configurarea mesajelor de ieșire (MI)

1. După setarea modului de răspuns, puteți alege să configurați mesajul de ieșire ca Predefinit sau Personalizat.
2. Modul selectat curent este bifat.
3. Pentru a-l schimba, derulați  până la selecția dvs. și apăsați **OK** pentru confirmare.



Mesaje de ieșire predefinite

1. Dacă setați MI ca Predefinit, puteți apăsa **OK** pentru a reda MI.
2. MI predefinit va fi redat, iar ecranul va reveni la meniul anterior odată ce s-a terminat redarea.

Mesaje de ieșire personalizate

1. Dacă setați MI ca Personalizat, sunt disponibile următoarele opțiuni:





Redare msj	Redă mesajul de ieșire curent (dacă există)
Înreg msj	Înregistrează mesajul dvs. de ieșire

2. Pentru a reda un MI existent, derulați  până la Redare msj și apăsați **OK**.
3. MI existent va fi redat, iar ecranul va reveni la meniul anterior odată ce s-a terminat redarea.
Dacă nu există un MI curent, ecranul va afișa **Go!** și va reveni la meniul anterior.
4. Pentru a înregistra mesajul dvs. de ieșire, derulați  până la Înreg msj și apăsați **OK**.
Lungimea maximă a unui mesaj de întâmpinare este de 40 de secunde.
5. Începeți să înregistrați MI și apăsați **OK** pentru confirmare. Mesajul înregistrat va fi redat, iar ecranul va reveni la meniul anterior odată ce s-a terminat redarea.

Când înregistrați un mesaj de ieșire, mesajul anterior este automat rescris.

Răspuns activat/dezactivat

Oprirea/pornirea robotului telefonic

1. Apăsați , derulați  până la Robot și apăsați **OK**, derulați  până la Răsp act/dez și apăsați **OK**.
2. Derulați  până la Pornit sau Oprit și apăsați **OK** pentru confirmare.

Configurările robotului telefonic

1. Apăsați , derulați  până la Robot și apăsați **OK**, derulați  până la Setări și apăsați **OK**.

Amânarea soneriei

Reprezintă numărul de sonerii declanșate înainte ca robotul telefonic să răspundă și să înceapă redarea mesajului de întâmpinare. Puteți configura robotul telefonic să răspundă după 3 - 8 sonerii sau Econom plată. Amânarea implicită a soneriei este 4.

1. Apăsați , derulați  până la Robot și apăsați **OK**, derulați  până la Setări și apăsați **OK**, apăsați **OK** pentru a selecta Amână sonerie.

Robotul telefonic (RT)

- Derulați  până la configurarea dorită (3 - 8 sonerii sau Econom plată) și apăsați **OK** pentru confirmare.





Modul Economizor plată vă poate scuti de costul unei convorbiri interurbane atunci când vă verificați mesajele de la distanță. Dacă nu există mesaje în robotul telefonic, mesajul de întâmpinare va fi redat după 3 sonerii. Dacă nu există mesaje noi, mesajul de întâmpinare va fi redat după 5 sonerii. În consecință, dacă doriți să verificați dacă aveți mesaje fără a suporta taxe de apel, trebuie să terminați apelul după a 4-a sonerie.

Acces la distanță

Această caracteristică vă permite verificarea mesajelor sau accesarea altor funcții ale robotului telefonic, prin apelarea robotului și introducerea unui cod de acces la distanță de la un telefon digital.

Accesul la distanță este posibil numai dacă a fost schimbat codul PIN principal (vezi pagina 44) și NU are valoarea implicită (0000).

Activarea/dezactivarea accesului la distanță





- Apăsați , derulați  până la Robot și apăsați **OK**, derulați  până la Setări și apăsați **OK**, derulați  până la La distanță și apăsați **OK**.
- Opțiunea selectată curent este bifată.
- Derulați  până la Pornit sau Oprit și apăsați **OK** pentru confirmare.

Codul de acces la distanță previne accesul neautorizat la robotul telefonic al apelanților externi. Codul de acces la distanță este același cu PIN-ul principal al telefonului.

Controlarea robotului telefonic cu ajutorul unui apel extern



- Apelați unitatea bază de la telefonul extern. Robotul răspunde și începe redarea mesajului dvs. de întâmpinare.
- Aveți 4 secunde la dispoziție pentru a introduce codul de acces la distanță (identic cu PIN-ul principal) și a apăsa tasta #. În cazul în care codul este incorect, robotul telefonic va întrerupe imediat legătura.
- Dacă numărul de acces este corect, veți auzi un bip lung. Dacă există mesaje noi, toate vor fi redat imediat, apoi robotul se va opri după ce le-a redat.
Dacă nu există mesaje noi, robotul telefonic nu va reda nici un mesaj.

Tabul de mai jos detaliază modul de accesare a următoarelor caracteristici în timpul procedurii de acces la distanță:





	Reluarea mesajului actual sau trecerea la mesajul anterior.
	Redarea mesajelor vechi sau întreruperea lor.
	Trecerea la mesajul următor.
	Ștergerea mesajului actual.
	Pomirea / oprirea robotului telefonic.

Alegerea apelului

Alegerea apelului de pe receptor

Dacă opțiunea Alegerea apelului de pe receptor este configurată pe Pornit, atunci când apare un mesaj de intrare, puteți apăsa  pentru a asculta mesajul. Dacă vă hotărâți să preluați apelul, apăsați . Odată ce apelul a fost preluat, înregistrarea se va opri automat. Dacă apăsați , apelul va fi decuplat și înregistrarea ignorată.

Configurarea Alegerii apelului de pe receptor





1. Apăsați , derulați  până la Robot și apăsați **OK**, derulați  până la Setări și apăsați **OK**, derulați  până la Alegere rec și apăsați **OK**.
2. Ultima opțiune selectată este bifată.
3. Derulați  până la Pornit sau Oprit și apăsați **OK** pentru confirmare.

Dacă aveți mai multe receptoare, numai unul dintre acestea poate permite alegerea apelului pentru fiecare apel.

Alegerea apelului de pe stația de bază

Dacă opțiunea Alegerea apelului de pe stația de bază este stabilită la Pornit, puteți auzi mesajul de intrare prin difuzorul stației de bază. Dacă apăsați , apelul va fi decuplat și înregistrarea va fi ignorată.

Configurarea Alegerii apelului de pe stația de bază





1. Apăsați , derulați  până la Robot și apăsați **OK**, derulați  până la Setări și apăsați **OK**, derulați  până la Alegere bază și apăsați **OK**.
2. Ultima opțiune selectată este bifată.
3. Derulați  până la Pornit sau Oprit și apăsați **OK** pentru confirmare.

Implicit, alegerea apelului de pe unitatea de bază este pomită și alegerea apelului de pe receptor este dezactivată.



Limba mesageriei vocale

Acest meniu vă permite să schimbați limba pentru MI predefinit. Disponibilitatea acestui meniu și opțiunile de limbă disponibile depind de țară.

Pentru a stabili limba mesageriei vocale

1. Apăsați , derulați  până la Robot și apăsați **OK**, derulați  până la Limbă msj voc și apăsați **OK**.
2. Limba selectată curent este bifată.
3. Derulați  până la limba dorită și apăsați **OK** pentru confirmare.
Este emis un bip de confirmare, iar ecranul revine la meniul anterior.

Remedierea problemelor telefonului

Problemă	Cauze	Soluție
Pictograma  nu se aprinde când receptorul este pus pe bază	<ul style="list-style-type: none"> • Contact defect la acumulator • Contact murdar • Acumulatorul este încărcat 	<ul style="list-style-type: none"> • Mișcați ușor receptorul • Curățați contactul acumulatorului cu o cârpă înmuiată în alcool • Nu este nevoie să încărcați acumulatorul
Nu există ton de apelare	<ul style="list-style-type: none"> • Nu există alimentare • Acumulatorii sunt descărcați • Sunteți prea departe de stația de bază • Cablu de linie necorespunzător • Adaptorul de linie (când este necesar) nu este conectat la cablul de linie 	<ul style="list-style-type: none"> • Verificați conexiunile. Resetați telefonul: scoateți și reintroduceți fișa în priză • Încărcați acumulatorii timp de cel puțin 24 de ore • Mutați-vă mai aproape de stația de bază • Folosiți cablul de linie furnizat • Conectați adaptorul de linie (când este necesar) la cablul de linie
Calitate slabă a sonorului	<ul style="list-style-type: none"> • Sunteți prea departe de stația de bază • Stația de bază este prea aproape de aparate electrice, pereți din beton armat sau cadre metalice de uși 	<ul style="list-style-type: none"> • Mutați-vă mai aproape de stația de bază • Mutați stația de bază la cel puțin un metru distanță de aparatele electrice
Pictograma  se aprinde intermitent	<ul style="list-style-type: none"> • Receptorul nu a fost înregistrat în stația de bază. • Sunteți prea departe de stația de bază 	<ul style="list-style-type: none"> • Înregistrați receptorul la stația de bază • Mutați-vă mai aproape de stația de bază
Copierea de pe cartela SIM a telefonului meu mobil în agenda SE435 nu este finalizată.	Numai intrările din agenda de pe cartela SIM a telefonului dvs. mobil vor fi transferate; intrările din agendă care sunt stocate în memoria telefonului dvs. mobil nu vor fi transferate.	Transferați intrările din agendă existente în memoria telefonului dvs. mobil pe cartela SIM a telefonului mobil și apoi pe telefonul SE435.

Remedierea problemelor

RO

Problemă	Cauze	Soluție
<p>Pe receptor se afișează mesajul "indisponibil"</p> <ul style="list-style-type: none"> când încercați să adăugați un alt receptor la stația de bază când folosiți un receptor 	<ul style="list-style-type: none"> Procedura de adăugare a unui receptor a fost nereușită A fost atins numărul maxim de receptoare (5) Stația de bază este deja ocupată cu un alt receptor 	<ul style="list-style-type: none"> Încercați din nou, prin deconectarea și conectarea sursei de alimentare a stației de bază și urmați procedura de înregistrare a receptorului (vezi pagina 42). Scoateți și reintroduceți acumulatorii receptorului Anulați înregistrarea unui receptor pentru a înregistra noul receptor Așteptați până când este disponibil
Interferență cu radioul sau cu televizorul	Stația de bază a telefonului SE435 sau sursa de alimentare sunt prea aproape de aparatele electrice	Mutați sursa de alimentare sau stația de bază cât mai departe posibil
Serviciul de Identificare a liniei apelantului (CLI) nu funcționează	Serviciul nu este pomit	Verificați abonamentul la furnizorul de servicii de rețea
Nu există ton de sonerie	Tonul de sonerie este oprit	Măriți volumul
O intrare din agendă nu poate fi memorată	Agenda este plină	Ștergeți o intrare pentru a elibera spațiu în memorie
Nu se pot primi noi mesaje SMS	<ul style="list-style-type: none"> Spațiul de stocare a SMS-urilor este plin Setări SMS eronate 	<ul style="list-style-type: none"> Ștergeți mesajele SMS vechi Verificați setările SMS (vezi pagina 32)
Nu se pot expedia sau primi noi mesaje SMS	<ul style="list-style-type: none"> Numerele de centre SMS de ieșire și intrare nu sunt configurate sau sunt incorecte Nu aveți abonament Pe linie este un alt telefon cu disponibilitate SMS A apărut o problemă de compatibilitate între operatori Identitatea este ascunsă 	<ul style="list-style-type: none"> Consultați "SMS" la pagina 32 Luați legătura cu furnizorul dvs. pentru mai multe informații Dezactivați modul de recepție SMS la unul dintre dispozitive Luați legătura cu furnizorul dvs. pentru mai multe informații Arată identitatea (vezi "Ascunderea identității (ID)" la pagina 47)

Remedierea problemelor robotului telefonic

Problemă	Cauze	Soluție
Robotul telefonic nu înregistrează mesaje	<ul style="list-style-type: none"> • Memoria este plină • A fost pornit modul NUMAI RĂSPUNS. 	<ul style="list-style-type: none"> • Ștergeți mesaje vechi • Activați modul Răsp&Înreg. (vezi "Mod robot telefonic" la pagina 50)
Accesul la distanță nu funcționează	<ul style="list-style-type: none"> • Accesul la distanță nu a fost pornit. 	<ul style="list-style-type: none"> • Activați Accesul de control la distanță (vezi "Acces la distanță" la pagina 52)
Nu se înregistrează mesaj de ieșire	<ul style="list-style-type: none"> • Memoria este plină 	<ul style="list-style-type: none"> • Ștergeți mesaje vechi
SE435 se oprește în timpul accesului la distanță	<ul style="list-style-type: none"> • Ați introdus un cod de acces incorect. • Codul dvs. PIN principal este 0000. • Ați introdus codul de acces într-un interval mai mare de 4 secunde. 	<ul style="list-style-type: none"> • Introduceți codul de acces corect. • Pentru a evita intervențiile neautorizate asupra robotului telefonic, este necesară modificarea PIN-ului principal. Pentru a schimba codul PIN, vezi "Setări avansate" la pagina 43. • Introduceți codul de acces în maximum 4 secunde.
Robotul telefonic se oprește automat	<ul style="list-style-type: none"> • Memoria este plină • Mesajul este mai lung de 3 minute. 	<ul style="list-style-type: none"> • Redați și ștergeți mesaje vechi. • Mesajele nu trebuie să depășească 3 minute.

Câmpurile electric, magnetic și electromagnetice ("EMF")

1. Philips Royal Electronics produce și comercializează multe produse care, la fel ca orice aparate electronice, emit și recepționează semnale electromagnetice.
2. Unul dintre cele mai importante principii de afaceri ale Philips constă în aplicarea tuturor măsurilor de siguranță cu privire la sănătate și igienă pentru produsele sale, pentru a respecta toate cerințele legale și a rămâne în cadrul standardelor EMF aplicabile la data fabricării produselor.
3. Philips a decis să dezvolte, să producă și să comercializeze produse care nu au efecte adverse asupra sănătății utilizatorilor.
4. Philips garantează faptul că produsele sale sunt sigure dacă sunt folosite în scopul pentru care au fost fabricate, conform datelor științifice disponibile la momentul actual.
5. Philips joacă un rol activ în dezvoltarea standardelor internaționale EMF și de siguranță, putând astfel să anticipeze dezvoltări ulterioare în standardizare pe care să le integreze rapid în produsele sale.

Conformitate

Declarația de conformitate este disponibilă la www.p4c.philips.com.

Valoarea SAR este mai mică decât limita admisă conform standardului EN 50 360 (2W/Kg).

Reciclare și aruncare

Instrucțiuni de aruncare a produselor vechi

Directiva WEEE (Deșeuri de echipamente electrice și electronice: 2002/96/EC) a fost adoptată pentru a garanta faptul că reciclarea produselor se efectuează folosind cele mai bune tehnici de tratament, recuperare și reciclare, fără a afecta sănătatea umană, iar mediul înconjurător este complet protejat.

Produsul dvs. este proiectat și fabricat din materiale și componente de înaltă calitate, care pot fi reciclate și refolosite.

Nu aruncați vechiul dvs. produs în coșul de gunoi. Cereți informații despre sistemul local de colectare a produselor electrice și electronice care poartă acest simbol:

Folosiiți una dintre următoarele opțiuni de eliminare:

1. Aruncați tot produsul (inclusiv cablurile, mufele și accesoriile) la punctele de colectare desemnate de WEEE.
2. Dacă achiziționați un produs similar, returnați distribuitorului vechiul produs, împreună cu accesoriile sale. Acesta trebuie să-l accepte, conform Directivei WEEE.

Philips a marcat ambalajul cu simboluri standard, concepute pentru a promova reciclarea și eliminarea corespunzătoare a eventualelor dvs. deșeuri.



A fost plătită o contribuție financiară la sistemul național de recuperare și reciclare.



Materialul de ambalare etichetat este reciclabil.

Caracteristici principale

Produs & Indicativ	SE435x
Alimentator (intrare / iesire)	230V~50Hz 40mA / 7.5V-500mA
Baterii	2 Ni-MH 1.2V 650mAh
Dimensiune Receptor	140.5x46.4x25.0mm
Greutate Receptor	92.2g
Dimensiuni Baza	117.7x80.0x70.0mm
Modulatie	GFSK
Frecvente de emisie	1880-1900 Mhz
Mod Duplex	Time Division Multiplex, 10 ms frame ; 24 slot time
Putere maxima	<24dBm sau <250mW
Putere transmisa	<10dBm sau <10mW
Nr. canale	10 duplex
Interval intre canale	1728 Khz
Rata binara	1152 Kbit/s

- A**
 Accesorii 5
 Activarea sunetului pentru receptor 19
 Agendă 22
 Alarmă 34
 Anulare înregistrare 42
 Anularea sunetului pentru receptor 19
 Apel copii 41
 Apel în așteptare 21
 Apel în conferință 21
 Apel înapoi 46
 Apelarea bazei 15
 Ascunde ID 47
 Asistență on-line 4
- B**
 Blocare apeluri 40
 Blocarea / deblocarea tastaturii 15
- C**
 Caseta ciomă 30
 Ceas și alarmă 34
 Centru SMS 33
 Cod de zonă 40
 Configurarea țării 45
 Conformitate 57
 Copierea agendei din cartela SIM 24
- D**
 Data și ora 34
- E**
 Editare agendă 23
 Editarea unui mesaj ciomă 31
 Efectuarea unui apel 15
- I**
 Identificarea liniei apelantului 21
 Inbox 29
 Intercomunicație 20
 Interferență 55
 Introducerea de text și numere 16
- Î**
 Închidere automată 37
 Înregistrare 42
- J**
 Jurnalul de apeluri 26
- L**
 LED-ul de evenimente 16
 Limbă 37
 Lista de reapelare 26
 Lumină de fundal 16
- M**
 Melodia de grup 36
 Melodia soneriei 35
 Memorarea unui contact 22
 Memoria cu acces direct 24
 Mod de conferință 44
 Mod formare 39
 Mod supraveghere copii 38
 Modul de așteptare 15
 Modul difuzor 19
- N**
 Navigarea în meniu 11
 Nivelul acumulatorului 14
 Nume receptor 37
 Număr de ieșire 32
 Număr de intrare 33
- O**
 Operații de bază 12
- P**
 PIN principal 43
 Pictograme 8
 Poșta vocală 46
 Prefix automat 43
 Preluare automată 37
 Preluare prin "mâini libere" 19
 Preluarea unui apel 15, 18
 Prima sonerie 33
- R**
 Receptor 6
 Reciclare și aruncare 57
 Resetare 43
- S**
 SMS 28
 Salvarea jurnalului de apeluri 26
 Salvarea listei de reapelare 27
 Scrierea și expedierea SMS 28
 Serviciu de rețea 45
 Setări SMS 32
 Setări avansate 39
 Setări personale 35
 Simboluri 8
 Stație de bază 9
- Ș**
 Șterge SMS 30
 Ștergerea agendei 23
 Ștergerea jurnalului de apeluri 26
 Ștergerea listei de reapelare 27
- T**
 Tastele receptorului 7
 Terminarea unui apel 15, 19
 Timp Flash 39
 Ton SMS 36
 Ton de alarmă 34
 Transfer SMS 30
 Transfer apel 45
 Transfer apel când nu răspunde nimeni 45
 Transfer apel când sună ocupat 45
 Transfer apel necondiționat 45
 Transferarea agendei 25
 Trimiterea unui mesaj de răspuns la SMS 30
- V**
 Volum difuzor 20
 Volumul din cască 19
 Volumul soneriei 35



Specifications are subject to change without notice.
Trademarks are the property of Koninklijke Philips Electronics N.V. or their respective owners.
2006 © Koninklijke Philips Electronics N.V. All rights reserved.

www.philips.com

3 1 1 1 285 27343

