

Sempre pronti ad aiutarti

Registrare il prodotto e richiedere assistenza all'indirizzo
www.philips.com/welcome



MCM1120



Manuale utente

PHILIPS

Sommario

1	Importante	2
	Sicurezza	2

2	Sistema Micro	4
	Introduzione	4
	Contenuto della confezione	4
	Panoramica dell'unità principale	5
	Panoramica del telecomando	6

3	Operazioni preliminari	8
	Collegamento degli altoparlanti	8
	Collegamento dell'alimentazione	8
	Preparazione del telecomando	9
	Accensione	9
	Impostazione dell'orologio	9

4	Riproduci	10
	Operazioni di riproduzione di base	10
	Riproduzione di dischi	10
	Riproduzione USB	10
	Regolazione dell'audio	11
	Programmazione dei brani audio	11
	Ascolto di nastri	11

5	Ascolto della radio	13
	Sintonizzazione delle stazioni radio FM	13
	Programmazione automatica delle stazioni radio	13
	Programmazione manuale delle stazioni radio	13
	Visualizzazione delle informazioni RDS	13

6	Altre funzioni	14
	Impostazione della sveglia	14
	Impostazione dello spegnimento automatico	15
	Riproduzione da un dispositivo audio esterno	15
	Ascolto tramite le cuffie	15

7	Informazioni sul prodotto	15
	Specifiche	15
	Informazioni sulla riproducibilità USB	16
	Formati disco MP3 supportati	16
	Manutenzione	16

8	Risoluzione dei problemi	17
----------	---------------------------------	-----------

9	Avviso	19
----------	---------------	-----------

1 Importante

Sicurezza

Simboli relativi alla sicurezza



Il "fulmine" indica che il materiale non isolato nel dispositivo potrebbe causare una scossa elettrica. Per la sicurezza di tutti nell'ambiente domestico, non rimuovere la protezione.

Il "punto esclamativo" richiama l'attenzione sulle funzioni per le quali è necessario leggere attentamente la documentazione allegata per evitare problemi di funzionamento e manutenzione.

AVVERTENZA: per ridurre il rischio di incendio o scosse elettriche, non esporre il dispositivo a pioggia o umidità, né posizionare su di esso oggetti contenenti liquidi, ad esempio vasi.

ATTENZIONE: per evitare il rischio di scosse elettriche, inserire completamente la spina (per le regioni con spine polarizzate: per evitare scosse elettriche, far corrispondere la lamella più grande all'alloggiamento più ampio).

Importanti istruzioni sulla sicurezza

- Seguire tutte le istruzioni.
- Fare attenzione a tutte le avvertenze.
- Non utilizzare il dispositivo vicino all'acqua.
- Pulire solo con un panno asciutto.
- Non ostruire le aperture per la ventilazione. Eseguire l'installazione in base a quanto previsto dalle istruzioni del produttore.
- Non installare vicino a fonti di calore come radiatori, termoregolatori, stufe o altri dispositivi (inclusi gli amplificatori) che producono calore.

- Evitare di calpestare o schiacciare il cavo di alimentazione, in particolare vicino a prese standard o multiple oppure nel punto in cui esce dal dispositivo.
- Utilizzare solo collegamenti/accessori specificati dal produttore.
- Utilizzare solo carrello, supporto, cavalletto, staffa o tavolo specificati dal produttore o venduti con il dispositivo. Se si utilizza un carrello, prestare attenzione quando si sposta la combinazione carrello/dispositivo per evitare di ferirsi a causa di un eventuale ribaltamento.



- Scollegare il dispositivo durante i temporali o se non viene utilizzato per lunghi periodi di tempo.
- Per eventuali controlli, contattare il personale per l'assistenza qualificato. È necessario eseguire un controllo quando il dispositivo è stato in qualche modo danneggiato, ad esempio se il cavo di alimentazione o la spina sono danneggiati, è stato versato del liquido o sono caduti degli oggetti su di esso, il dispositivo è stato esposto a pioggia o umidità, non funziona regolarmente o ha subito una caduta.
- **ATTENZIONE:** per evitare perdite di liquido dalla batteria che potrebbero causare danni alle persone, alle cose o danni all'apparecchio:
 - Installare tutte le batterie correttamente, con i poli + e - come indicato sull'apparecchio.
 - Non utilizzare combinazioni di batterie diverse (vecchie e nuove, al carbonio e alcaline, ecc.).
 - Le batterie (a pacchetto o installate) non devono essere esposte a fonti di calore eccessivo come luce solare, fuoco o simili.

- Rimuovere le batterie quando l'apparecchio non viene utilizzato per un lungo periodo di tempo.
- Non esporre il dispositivo a gocce o schizzi.
- Non posizionare sul dispositivo oggetti potenzialmente pericolosi (ad esempio oggetti che contengono liquidi o candele accese).
- Se si usa la spina di alimentazione o un accoppiatore per scollegare il dispositivo, assicurarsi che la spina e l'accoppiatore siano facilmente accessibili.



Avvertenza

- Non rimuovere il rivestimento dell'apparecchio per nessun motivo.
- Non lubrificare mai alcuna parte dell'apparecchio.
- Non posizionare mai l'apparecchio su un altro dispositivo.
- Non guardare mai il raggio laser all'interno dell'apparecchio.
- Assicurarsi di poter raggiungere facilmente il cavo di alimentazione, la presa o l'adattatore per scollegare l'apparecchio dall'alimentazione.

Sicurezza per l'udito



Ascoltare a volume moderato.

- L'utilizzo delle cuffie a volume elevato può danneggiare l'udito. Questo prodotto è in grado di riprodurre suoni a un livello di decibel che può provocare la perdita dell'udito in persone normali, anche in caso di esposizioni inferiori a 1 minuto. I livelli di decibel maggiori sono previsti per persone che hanno già subito danni all'udito.
- La percezione dei suoni può essere ingannevole. Con il passare del tempo, l'orecchio si abitua a volumi di ascolto sempre più elevati. Per questa ragione, in caso di ascolto prolungato, i suoni avvertiti come "normali" potrebbero essere alti

e dannosi per l'udito. Al fine di evitare questo problema, impostare il volume a un livello di sicurezza, prima che l'orecchio si abitui, e non alzarlo.

Per impostare un livello sicuro del volume:

- Impostare il volume a un livello basso.
- Aumentarlo lentamente fino a quando il suono non risulta piacevole, chiaro e non distorto.

Non ascoltare per periodi di tempo prolungati:

- L'esposizione prolungata ai suoni, anche se a livelli normalmente "sicuri", può causare la perdita dell'udito.
- Utilizzare l'apparecchio senza eccedere e interrompere l'ascolto di tanto in tanto.

Quando si utilizzano le cuffie, attenersi alle indicazioni seguenti.

- La riproduzione deve avvenire a un volume ragionevole e per periodi di tempo non eccessivamente lunghi.
- Non regolare il volume dopo che l'orecchio si è abituato.
- Non alzare il volume a un livello tale da non sentire i suoni circostanti.
- Nelle situazioni pericolose è necessario prestare attenzione o interrompere temporaneamente l'ascolto. Non utilizzare le cuffie quando si è alla guida di veicoli motorizzati, biciclette, skateboard, ecc., al fine di evitare pericoli per il traffico. In numerose località l'utilizzo delle cuffie non è consentito.

2 Sistema Micro

Congratulazioni per l'acquisto e benvenuti in Philips! Per trarre il massimo vantaggio dall'assistenza fornita da Philips, registrare il proprio prodotto sul sito: www.philips.com/welcome.

Introduzione

Grazie a questa unità, è possibile:

- ascoltare audio da dischi, dispositivi USB, cassette e altri dispositivi esterni;
- ascoltare stazioni radio.

È possibile migliorare l'audio con i seguenti effetti sonori:

- Digital Sound Control (DSC)
- Dynamic Bass Boost (DBB)

L'unità supporta i seguenti formati multimediali:





Contenuto della confezione

Controllare e identificare i seguenti contenuti della confezione:

- Unità principale
- 2 altoparlanti
- Telecomando
- Cavo MP3 Link
- Guida rapida
- Manuale dell'utente

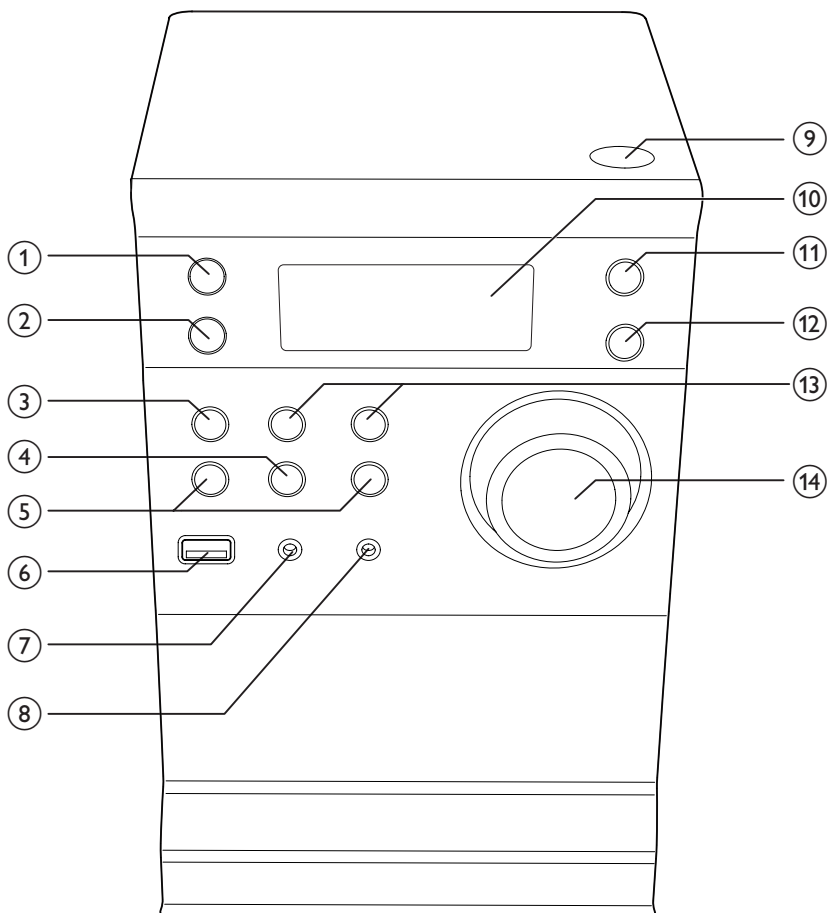
Panoramica dell'unità principale



- ①  • Accensione dell'unità principale
• Passaggio alla modalità standby
- ② **SOURCE**
• Consentono di selezionare una sorgente.
- ③ **■ STOP**
• Consente di interrompere la riproduzione o eliminare un programma.
- ④ **▶ ||| PLAY/PAUSE**
• Consente di avviare o mettere in pausa la riproduzione.
- ⑤ **◀◀ / ▶▶ PREVIOUS/NEXT**
• Consentono di passare al brano precedente/successivo.
• Esegue il riavvolgimento o l'avanzamento rapido all'interno di un brano/disco.
• Consentono di sintonizzarsi su una stazione radio.

- Consentono di regolare l'ora.

⑥

- Consente il collegamento di un dispositivo di archiviazione USB.

⑦ **MP3-LINK**

- Consente il collegamento a un dispositivo audio esterno.

⑧

- Consente il collegamento di una cuffia.

⑨

- Apertura/chiusura del vano del disco.

⑩ **Display**

- Mostra lo stato corrente.

⑪ **MODE**

- Consente di selezionare la modalità di ripetizione per CD o dispositivi USB.
- Consente di selezionare la modalità di ripetizione casuale per CD o dispositivi USB.

⑫ **CLOCK**

- Consente di impostare l'orologio

⑬ **ALBUM/PRESET+/-**

- Consentono di selezionare una stazione radio preimpostata.
- Consentono di passare all'album precedente/successivo.

⑭ **VOLUME(Manopola del volume)**

- Consente di regolare il volume.

Panoramica del telecomando

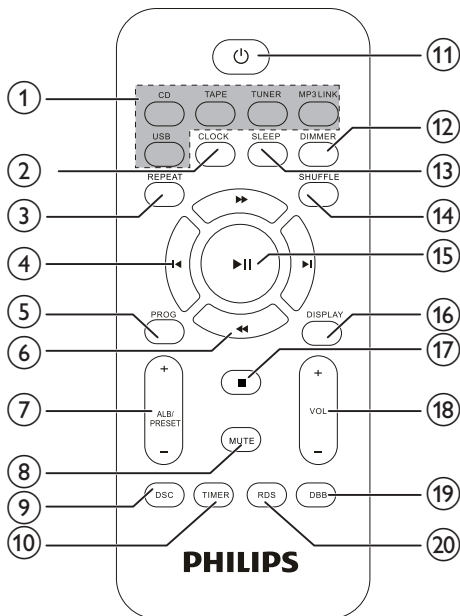

① **Tasti di selezione (CD, USB, TUNER, TAPE, MP3 LINK)**

- Consentono di selezionare una sorgente.

② **CLOCK**

- Consente di impostare l'orologio.

③ **REPEAT**

- Consente di selezionare una modalità di riproduzione ripetuta: ripetizione di uno o di tutti i brani.

④ /

- Consentono di passare al brano precedente/successivo.
- Consentono di sintonizzarsi su una stazione radio.
- Consentono di regolare l'ora.

⑤ **PROG**

- Consente di programmare i brani.
- Consente di programmare le stazioni radio.

- ⑥ **◀◀ / ▶▶**
- Esegue il riavvolgimento o l'avanzamento rapido all'interno di un brano/disco.
- ⑦ **ALB/PRESET -/+**
- Consente di passare all'album precedente/successivo.
 - Consente di selezionare una stazione radio preimpostata.
- ⑧ **MUTE**
- Disattiva l'audio.
- ⑨ **DSC**
- Consente di selezionare le preimpostazioni audio: POP, JAZZ, ROCK o CLASSIC.
- ⑩ **TIMER**
- Consente di impostare la sveglia.
- ⑪ **⏻**
- Accendere l'unità principale.
 - Consente di passare alla modalità standby.
- ⑫ **DIMMER**
- Consente di accedere alle impostazioni di attenuazione della luminosità.
- ⑬ **SLEEP**
- Consente di impostare il timer di spegnimento.
- ⑭ **SHUFFLE**
- Consente di riprodurre i brani in modo casuale.
- ⑮ **▶||**
- Consente di avviare o mettere in pausa la riproduzione.
- ⑯ **DISPLAY**
- Consente di mostrare le informazioni sulla riproduzione.
- ⑰ **■**
- Consente di interrompere la riproduzione o eliminare un programma.
- ⑱ **VOL +/-**
- Consente di regolare il volume.
- ⑲ **DBB**
- Consente di attivare/disattivare la funzione di ottimizzazione dinamica dei bassi.
- ⑳ **RDS**
- Per le stazioni radio FM selezionate: consente di visualizzare le informazioni RDS.

3 Operazioni preliminari

! Attenzione

- L'uso dei comandi o delle impostazioni o l'esecuzione delle procedure in modo diverso da quanto indicato nel presente documento potrebbe provocare l'esposizione a radiazioni pericolose o altri funzionamenti nocivi.

Seguire sempre le istruzioni di questo capitolo in sequenza.

Quando si contatta Philips, verrà richiesto il numero del modello e il numero di serie dell'apparecchio. Il numero di modello e il numero di serie si trovano sul retro dell'apparecchio. Annotare i numeri qui:

N° modello _____

N° di serie _____

Collegamento degli altoparlanti

☰ Nota

- Assicurarsi che i colori dei cavi degli altoparlanti corrispondano a quelli dei terminali.

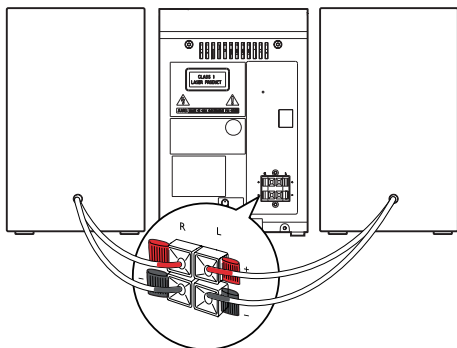

1 Tenere premuta l'aletta della presa.

- 2 Inserire interamente la parte scoperta del filo.
- Inserire i fili dell'altoparlante destro in "RIGHT", quelli dell'altoparlante sinistro in "LEFT".
 - Inserire i fili rossi in "+", quelli neri in "-".
- 3 Rilasciare l'aletta della presa.

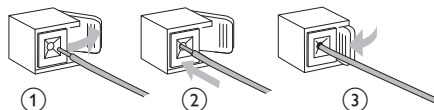

Collegamento dell'alimentazione

! Attenzione

- Rischio di danni al prodotto! Assicurarsi che la tensione dell'alimentazione corrisponda a quella indicata sul retro o sul fondo dell'unità.
- Rischio di scosse elettriche! Quando si scollega il cavo di alimentazione CA, staccare sempre la spina dalla presa. Non tirare mai il cavo.
- Prima di collegare il cavo di alimentazione CA, accertarsi di aver eseguito tutti gli altri collegamenti.

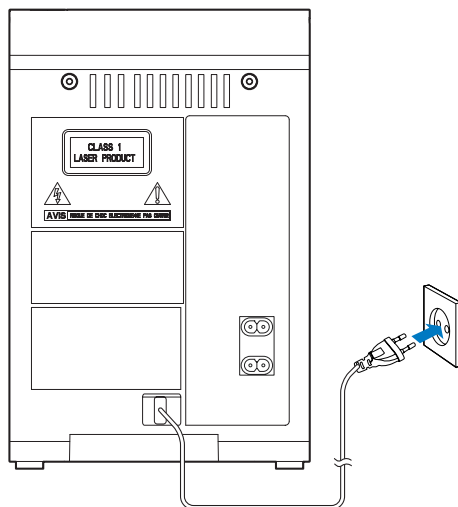

Preparazione del telecomando

! Attenzione

- Rischio di esplosione! Tenere lontane le batterie da fonti di calore, dai raggi solari e dal fuoco. Non gettare mai le batterie nel fuoco.
- Rischio di riduzione di durata della batteria. Non utilizzare mai combinazioni di diverse marche o tipi di batterie.
- Rischio di danni al prodotto! Quando non si utilizza il telecomando per lunghi periodi, rimuovere le batterie.
- Se la batteria non viene sostituita correttamente, si possono verificare esplosioni. Sostituire solo con un batteria uguale o equivalente.

Inserimento della batteria del telecomando:

- 1 Aprire il coperchio del vano batteria.
- 2 Inserire 2 batterie AAA rispettando la corretta polarità (+/-) indicata.
- 3 Chiudere il coperchio del vano batteria.

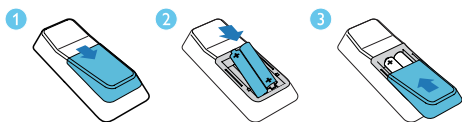

Accensione

Premere **⏻** per effettuare l'accensione.

↳ L'unità passa all'ultima sorgente selezionata.

* Suggerimento

- In modalità standby, è anche possibile premere **CD**, **TUNER**, **MP3 LINK** per accendere l'unità.

Passaggio alla modalità standby

Per impostare la modalità standby sull'unità, premere nuovamente **⏻**.

↳ L'orologio (se impostato) viene visualizzato sul display.

☰ Nota

- Quando l'unità rimane inattiva per 15 minuti, passa automaticamente alla modalità standby.

Impostazione dell'orologio

- 1 In modalità standby, tenere premuto **CLOCK** sul telecomando per più di due secondi.
↳ Viene visualizzato il formato **[24H]** o **[12H]**.
- 2 Premere **◀** / **▶** per selezionare il formato dell'ora **[24H]** o **[12H]**.
- 3 Premere **CLOCK** per confermare.
↳ Le cifre dell'ora iniziano a lampeggiare.
- 4 Ripetere i passaggi da 2 a 3 per impostare l'ora e i minuti.

☰ Nota

- Se entro 90 secondi non viene premuto alcun tasto, il sistema esce automaticamente dalla modalità di impostazione dell'orologio.

* Suggerimento

- È possibile visualizzare le informazioni relative all'ora in modalità di accensione premendo **CLOCK**.

4 Riproduci

Operazioni di riproduzione di base

Le seguenti operazioni consentono di controllare la riproduzione.

Tasto	Funzione
◀▶	Tenerli premuti per mandare avanti/indietro veloce il brano durante la riproduzione, quindi rilasciarli per riprendere la riproduzione.
▶	Per mettere in pausa/riprendere la riproduzione.
DISPLAY	Per selezionare informazioni di riproduzione diverse.
REPEAT	Per selezionare una modalità di ripetizione della riproduzione: [REP] (Ripeti): riproduce il brano corrente in maniera continua. [REP ALL] (Ripeti tutto): riproduce tutti i brani in maniera continua. Premere di nuovo per ritornare alla riproduzione normale.
SHUFFLE	Per riprodurre dei brani in maniera casuale. Premere di nuovo per ritornare alla riproduzione normale.

Riproduzione di dischi

- 1 Premere **CD** sul telecomando per selezionare la modalità disco.
- 2 Premere ▲ sulla parte superiore dell'unità principale.
↳ Lo sportellino del disco viene aperto.

- 3 Inserire un disco rivolto verso l'alto nel vassoio e premere nuovamente ▲.
↳ La riproduzione si avvia automaticamente.

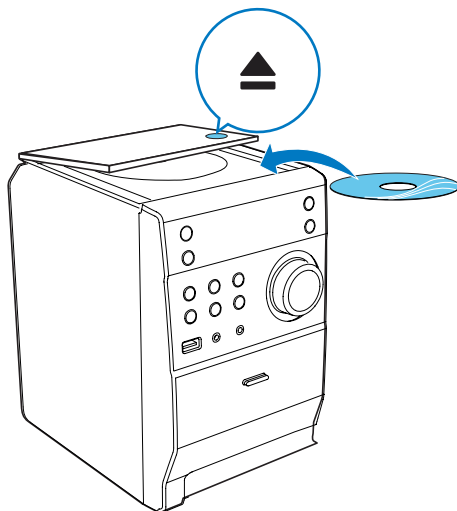

Suggerimento

- Se l'unità principale non avvia la riproduzione, premere ◀▶ per selezionare un brano, quindi premere ▶||

Riproduzione USB

Nota

- Assicurarsi che sul dispositivo USB siano presenti contenuti audio riproducibili nei formati supportati.

- 1 Inserire un dispositivo di archiviazione USB nella presa  sull'unità principale.
- 2 Premere **USB** per selezionare la sorgente USB.
↳ Viene visualizzato il numero totale di brani.

- 3 Premere **ALB/PRESET+/-** per selezionare una cartella.
- 4 Premere **◀ / ▶** per selezionare un file.
- 5 Premere **▶||** per avviare la riproduzione.

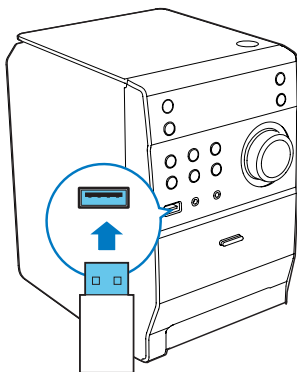

Regolazione dell'audio

Durante la riproduzione, è possibile regolare il volume attraverso le operazioni seguenti.

Tasto	Funzione
VOL +/-	Per aumentare/diminuire il volume.
MUTE	Per disattivare/attivare l'audio.
DBB	Per attivare/disattivare la funzione di ottimizzazione dinamica dei bassi. Se l'opzione DBB è attiva, viene visualizzata la sigla [DBB] .
DSC	Per selezionare l'effetto sonoro desiderato: [POP] (pop) [JAZZ] (jazz) [CLASSIC] (classica) [ROCK] (rock)

Programmazione dei brani audio

È possibile programmare un massimo di 20 brani.

- 1 In modalità CD o USB, premere **■** per arrestare la riproduzione.
- 2 Premere **PROG.**
 ↳ Viene visualizzato **[PROG]** (programma).
- 3 Per i brani MP3/WMA, premere più volte **ALBUM/PRESET+/-** per selezionare un album.
- 4 Premere **◀ / ▶** per selezionare il numero di un brano, quindi premere **PROG** per confermare.
- 5 Ripetere i passaggi 3 e 4 per programmare più brani.
- 6 Premere **▶||** per visualizzare i brani programmati.
 ↳ Durante la riproduzione, viene visualizzato **[PROG]** (programma).
 ↳ Per cancellare la programmazione, quando la riproduzione è interrotta, premere **■**.

Ascolto di nastri

Nota

- Quando si riproduce o registra un nastro, la sorgente audio non può essere modificata.
- Per registrare, utilizzare solo nastri "normali" (IEC tipo I) sui quali non siano state rimosse le fessure di protezione del nastro.

Riproduzione di una cassetta

- 1 Premere **TAPE** per selezionare la sorgente nastro, quindi tirare per aprire il coperchio del pulsante dei nastri sulla parte anteriore.

- 2 Premere **■▲** per aprire lo sportellino del nastro.
- 3 Caricare un nastro con il lato aperto verso il basso e la bobina piena a sinistra, quindi chiudere lo sportello del nastro.
- 4 Chiudere lo sportello.
- 5 Premere **▶** per avviare la riproduzione.
 - Per mettere in pausa/riprendere la riproduzione, premere **||**.
 - Per interrompere la riproduzione, premere **■**.
 - Per portare avanti o indietro il nastro in maniera veloce, premere **◀◀ / ▶▶**.

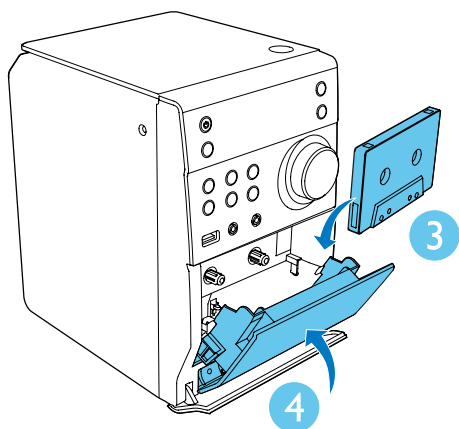
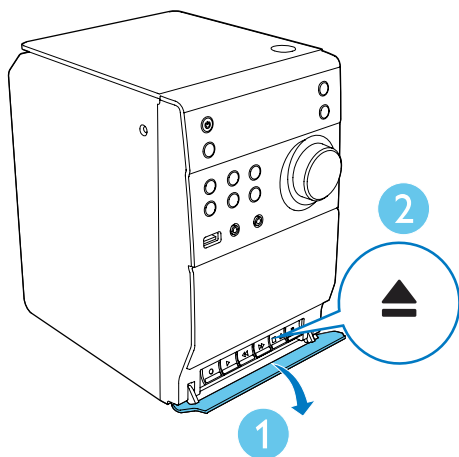

Registrazione da CD a nastro

- 1 Premere **CD** per selezionare la sorgente **CD**.
- 2 Caricare un disco.
 - Per registrare dall'inizio del disco, interrompere la riproduzione del disco dall'inizio.
 - Per registrare una parte del disco, interrompere la riproduzione del disco dall'inizio della sezione.
- 3 Tirare per aprire il coperchio del pulsante dei nastri sulla parte anteriore.
- 4 Premere **■▲** per aprire lo sportellino del nastro.
- 5 Caricare un nastro con il lato aperto verso il basso e la bobina piena a sinistra, quindi chiudere lo sportello del nastro.
- 6 Premere **●** per avviare la registrazione.
 - ↳ Il disco viene riprodotto automaticamente dall'inizio o dalla sezione selezionata.
 - Per sospendere/riprendere la registrazione, premere **||**.
 - Per interrompere la registrazione, premere **■▲**.

Registrazione da radio a nastro

- 1 Consentono di sintonizzarsi su una stazione radio.
- 2 Tirare per aprire il coperchio scorrevole.
- 3 Premere **■▲** per aprire lo sportellino del nastro.
- 4 Caricare un nastro con il lato aperto verso il basso e la bobina piena a sinistra, quindi chiudere lo sportello del nastro.
- 5 Premere **●** per avviare la registrazione.
 - Per sospendere/riprendere la registrazione, premere **||**.
 - Per interrompere la registrazione, premere **■▲**.

5 Ascolto della radio

Sintonizzazione delle stazioni radio FM

Nota

- Accertarsi che l'antenna FM in dotazione sia completamente allungata e collegata.

- 1 Premere **TUNER**.
- 2 Premere ◀◀/▶▶ sul telecomando o tenere premuto ◀◀/▶▶ sul pannello anteriore per due secondi per sintonizzarsi su una stazione.
- 3 Quando l'indicazione della frequenza inizia a cambiare, rilasciare il pulsante.
↳ Il sintonizzatore FM si sintonizza automaticamente su una stazione con un segnale forte.
- 4 Per sintonizzarsi su altre stazioni, ripetere i passaggi 2-3.

Per sintonizzarsi su una stazione con un segnale debole:

Premere ripetutamente ◀◀/▶▶ fino a che non si ottiene una ricezione ottimale.

Programmazione automatica delle stazioni radio

Nota

- È possibile programmare un massimo di 20 stazioni radio preimpostate.

In modalità sintonizzatore FM, premere **PROG** per 3 secondi per attivare la programmazione automatica.

↳ Viene visualizzato [AUTO] (auto).

↳ L'unità salva automaticamente tutte le stazioni radio FM disponibili e trasmette la prima stazione radio preimpostata.

Programmazione manuale delle stazioni radio

Nota

- È possibile programmare un massimo di 20 stazioni radio preimpostate.

- 1 Consentono di sintonizzarsi su una stazione radio.
- 2 Premere **PROG** per attivare la modalità di programmazione.
- 3 Premere **ALB/PRESET+/-** per assegnare alla stazione radio un numero da 1 a 20, quindi premere **PROG** per confermare.
↳ Vengono visualizzati il numero e la frequenza della stazione preimpostata.
- 4 Ripetere i passaggi 2-3 per programmare altre stazioni.

Nota

- Per sovrascrivere una stazione programmata, memorizzare un'altra stazione al suo posto.

Visualizzazione delle informazioni RDS

RDS (Radio Data System, Sistema Dati Radio), è un servizio che consente alle stazioni FM di visualizzare ulteriori informazioni. Se si è sintonizzati su una stazione RDS, vengono visualizzati l'icona RDS e il nome della stazione.

- 1 Sintonizzarsi su una stazione RDS.
- 2 Premere ripetutamente **RDS** per scorrere le informazioni seguenti (se disponibili):
 - ↳ Nome della stazione
 - ↳ Tipo di programma, ad esempio **[NEWS]** (notizie), **[SPORT]** (sport), **[POP M]** (musica pop)...
 - ↳ Testo radio
 - ↳ Frequenza

Sincronizzazione RDS dell'orologio

L'ora visualizzata sull'unità può essere sincronizzata con quella della stazione RDS.

- 1 Sintonizzarsi su una stazione radio RDS che trasmette segnali orari.
- 2 Premere **RDS** per oltre 2 secondi.
 - ↳ La scritta **[CT SYNC]** compare sul display e l'unità legge automaticamente l'orario RDS.
 - ↳ Se non viene ricevuto alcun segnale orario, viene visualizzata la scritta **[NO CT]**.

Nota

- L'accuratezza dell'ora trasmessa dipende dalla stazione RDS che trasmette il segnale orario.

6 Altre funzioni

Impostazione della sveglia

Questa unità può essere utilizzata come sveglia. Come sorgente della sveglia è possibile selezionare la modalità DISC, USB o FM TUNER.

Nota

- Assicurarsi di aver impostato l'ora correttamente.

- 1 In modalità standby, tenere premuto **TIMER** fino a che la scritta **[TIMER SET]** (Impostazione timer) non scorre sul display.
 - ↳ La scritta **[SELECT SOURCE]** (seleziona la sorgente) scorre sullo schermo.
- 2 Premere più volte **SOURCE** per selezionare una sorgente: DISC, USB o FM TUNER.
- 3 Premere **TIMER** per confermare.
 - ↳ Le cifre dell'ora iniziano a lampeggiare.
- 4 Premere più volte **◀ / ▶** per impostare l'ora, quindi premere nuovamente **TIMER** per confermare.
 - ↳ Le cifre dei minuti iniziano a lampeggiare.
- 5 Premere **◀ / ▶** per impostare i minuti, quindi premere **TIMER** per confermare.
 - ↳ Viene visualizzato ☺.

Attivazione e disattivazione della sveglia

In modalità standby, premere più volte **TIMER** per attivare/disattivare il timer:

- ↳ Se il timer è attivo, compare la scritta ☺.

Nota

- La sveglia non è disponibile in modalità MP3 LINK.
- Se è stata selezionata la sorgente DISC/USB ma non è inserito alcun disco o non è collegato alcun dispositivo USB, il sistema passa automaticamente alla modalità sintonizzatore.

Impostazione dello spegnimento automatico

Quando l'unità è accesa, premere ripetutamente **SLEEP** per selezionare un determinato periodo di tempo (in minuti).

↳ Quando il timer di spegnimento è attivo, viene visualizzato **zZ**.

↳ Per disattivare il timer di spegnimento, premere nuovamente **SLEEP** fino a che **zZ** non scompare.

Riproduzione da un dispositivo audio esterno

L'unità consente di ascoltare un dispositivo audio esterno come ad esempio un lettore MP3.

- 1 Collegare il dispositivo audio.
 - Per i dispositivi audio dotati di prese per cuffia:
Collegare il cavo MP3 Link alla presa **MP3-LINK** e alla presa per cuffie del dispositivo audio.
- 2 Selezionare la sorgente **MP3-LINK**.
- 3 Avviare la riproduzione dal dispositivo.

Ascolto tramite le cuffie

Collegare un paio di cuffie alla presa  dell'unità.

7 Informazioni sul prodotto

Nota

- Le informazioni relative al prodotto sono soggette a modifiche senza preavviso.

Specifiche

Amplificatore

Potenza nominale in uscita	2 x 5 W RMS
Risposta in frequenza	60 Hz - 16 kHz, ±3 dB
Rapporto segnale/ rumore	> 65 dB
Ingresso Aux	0,5 V RMS 20 kohm

Altoparlanti

Impedenza altoparlanti	4 ohm
Driver altoparlanti	3,5"
Sensibilità	> 82 dB/m/W

Disco

Tipo laser	Semiconduttore
Diametro disco	12 cm/8 cm
Supporto disco	CD-DA, CD-R, CD-RW, MP3-CD
Audio DAC	24 Bit/44,1 kHz
Distorsione totale armonica	< 1%
Risposta in frequenza	60 Hz-16 kHz (44,1 kHz)
Rapporto segnale/ rumore	> 65 dBA

Sintonizzatore

Gamma di sintonizzazione	FM: 87,5 - 108 MHz
Griglia di sintonizzazione	50 kHz
Sensibilità	
- Mono, rapporto segnale/rumore	< 22 dBf
26 dB	
Selettività di ricerca	< 36 dBu
Distorsione totale armonica	< 3%
Rapporto segnale-rumore	> 45 dB

Informazioni generali

Alimentazione CA	100-240V~, 50/60 Hz
Consumo energetico durante il funzionamento	10 W
Consumo energetico in standby	< 1 W
Dimensioni (l x p x a)	
- Unità principale (L x A x P)	150 x 227 x 208,5 mm
- Cassa altoparlanti (L x A x P)	140 x 227 x 158,6 mm
Peso	
- Unità principale	1,265 kg
- Cassa altoparlanti	2 x 1,063 kg

Informazioni sulla riproducibilità USB

Dispositivi di archiviazione USB compatibili:

- Memoria flash USB (USB 2.0 o USB 1.1)
- Lettori USB Flash (USB 2.0 o USB 1.1).
- Schede di memoria (per il funzionamento con questo apparecchio, è richiesto un lettore di schede supplementare)

Formati supportati:

- Formato file memoria o USB FAT12, FAT16, FAT32 (dimensioni settore: 512 byte)
- Velocità di trasferimento dati MP3: 32-320 Kbps e velocità di trasferimento variabile
- Directory nidificata fino a un massimo di 8 livelli
- Numero di album/cartelle: massimo 99
- Numero di brani/titoli: massimo 999
- Tag ID3 versione 2.0 o successiva
- Nome file in Unicode UTF8 (lunghezza massima: 32 byte)

Formati non supportati:

- Album vuoti: un album vuoto è un album che non contiene file MP3/WMA.
- I formati di file non supportati vengono ignorati. Ad esempio, i documenti Word (.doc) o i file MP3 con estensione .dlf vengono ignorati e non saranno riprodotti.
- File audio in formato AAC, WAV, PCM
- File WMA con protezione DRM (*.wav, *.m4a, *.m4p, *.mp4, *.aac)
- File WMA

Formati disco MP3 supportati

- ISO9660, Joliet
- Numero massimo di titoli: 512 (in base alla lunghezza del nome file)
- Numero massimo di album: 255
- Frequenze di campionamento supportate: 32 kHz, 44,1 kHz, 48 kHz
- Velocità di trasferimento supportate: 32~256 (kbps), velocità di conversione variabili

Manutenzione

Pulizia del mobiletto

- Utilizzare un panno morbido leggermente inumidito in una soluzione detergente delicata. Non utilizzare soluzioni contenenti alcool, spirito, ammoniaca o abrasivi.

Pulizia dei dischi

- Se un disco è sporco, pulirlo utilizzando un panno. Pulire il disco dal centro verso l'esterno.



- Non utilizzare solventi come benzene, diluenti chimici, detersivi d'uso comune o spray antistatici per dischi analogici.

Pulizia della lente del disco

- Dopo un utilizzo prolungato, lo sporco o la polvere possono accumularsi sulla lente del disco. Per assicurare una buona qualità di riproduzione, pulire la lente del disco con il detergente adatto prodotto da Philip o con un qualsiasi detergente d'uso comune. Seguire le istruzioni fornite con il detergente.

Pulizia delle testine e delle guide del nastro

- Per garantire una buona qualità di riproduzione e registrazione, pulire le testine **A**, il capstan **B**, e il rullo pressore **C** dopo 50 ore di funzionamento del nastro.
- Utilizzare un cotton fioc leggermente inumidito con detergente o alcool.

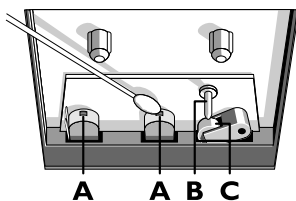

- Le testine possono essere pulite anche utilizzando un apposito nastro.

Smagnetizzazione delle testine

- Utilizzare un nastro smagnetizzante reperibile presso i negozi specializzati.

8 Risoluzione dei problemi



Avvertenza

- Non rimuovere il rivestimento del dispositivo per nessun motivo.

Al fine di mantenere valida la garanzia, non provare a riparare da soli il sistema. Se si verificano problemi quando si utilizza il dispositivo, consultare l'elenco riportato di seguito prima di richiedere l'assistenza. Se il problema persiste, consultare il sito Web di Philips (www.philips.com/support). Quando si contatta Philips, assicurarsi di avere il dispositivo nelle vicinanze e di disporre del numero di modello e del numero di serie.

Assenza di alimentazione

- Verificare che la spina di alimentazione CA dell'unità sia collegata correttamente.
- Assicurarsi che venga erogata corrente dalla presa CA.
- L'unità è dotata di una funzione di risparmio energetico, grazie alla quale si spegne automaticamente 15 minuti dopo il termine della riproduzione di un brano se non viene effettuata alcuna operazione.

Assenza di audio o audio scarso

- Regolare il volume.
- Scollegare le cuffie.
- Verificare che gli altoparlanti siano collegati correttamente.
- Verificare che il cavo dell'altoparlante sia stretto.

Le uscite audio sinistra e destra sono invertite

- Verificare le connessioni e la posizione degli altoparlanti.

Nessuna risposta dall'apparecchio.

- Scollegare e ricollegare la spina di alimentazione CA e accendere nuovamente il sistema.

- Il sistema è dotato di una funzione di risparmio energetico, grazie alla quale si spegne automaticamente 15 minuti dopo il termine della riproduzione di un brano se non viene effettuata alcuna operazione.

Il telecomando non funziona

- Prima di premere i tasti funzione, selezionare la fonte corretta con il telecomando anziché dall'unità principale.
- Ridurre la distanza tra il telecomando e l'unità.
- Inserire la batteria con le polarità (segni +/–) allineate come indicato.
- Sostituire la batteria.
- Puntare il telecomando in direzione del sensore sulla parte anteriore dell'unità.

Disco assente

- Inserire un disco.
- Verificare che il disco non sia inserito capovolto.
- Attendere che la condensa dell'umidità presente sulla lente sia scomparsa.
- Sostituire o pulire il disco.
- Utilizzare un CD finalizzato o il formato disco corretto.

Impossibile visualizzare alcuni file nel dispositivo USB

- Il numero di cartelle o file contenuti nel dispositivo USB supera il limite massimo consentito. Ciò non costituisce un malfunzionamento del dispositivo.
- I formati di questi file non sono supportati.

Dispositivo USB non supportato

- Il dispositivo USB non è compatibile con l'unità. Provare a collegare un altro dispositivo.

Scarsa ricezione radio

- Aumentare la distanza tra l'unità e il televisore o il videoregistratore.
- Estendere completamente l'antenna FM.

Il timer non funziona

- Impostare correttamente l'ora.
- Attivare il timer.

L'impostazione orologio/timer si è cancellata

- Si è verificata un'interruzione di alimentazione o il cavo di alimentazione è stato scollegato.
- Ripristinare l'orologio/timer.

9 Avviso

Qualsiasi modifica o intervento su questo dispositivo che non sia espressamente consentita da Philips Consumer Lifestyle può invalidare il diritto dell'utente all'uso dell'apparecchio.



Questo prodotto è conforme ai requisiti sulle interferenze radio della Comunità Europea.



Questo prodotto è stato progettato e realizzato con materiali e componenti di alta qualità, che possono essere riciclati e riutilizzati.



Quando su un prodotto si trova il simbolo del bidone dei rifiuti con una croce, significa che tale prodotto è soggetto alla Direttiva Europea 2002/96/CE.

Informarsi sul sistema di raccolta differenziata in vigore per i prodotti elettrici ed elettronici. Attenersi alle normative locali per lo smaltimento dei rifiuti e non gettare i vecchi prodotti nei normali rifiuti domestici. Il corretto smaltimento dei prodotti usati aiuta a prevenire l'inquinamento ambientale e possibili danni alla salute.



Il prodotto contiene batterie che rientrano nell'ambito della Direttiva Europea 2006/66/CE e non possono essere smaltite con i normali rifiuti domestici. Informarsi sui regolamenti locali per la raccolta differenziata delle batterie. Il corretto smaltimento delle batterie contribuisce

a prevenire potenziali effetti negativi sull'ambiente e sulla salute.

Informazioni per il rispetto ambientale

L'uso di qualsiasi imballo non necessario è stato evitato. Si è cercato, inoltre, di semplificare la raccolta differenziata, usando per l'imballaggio tre materiali: cartone (scatola), polistirene espanso (materiale di separazione) e polietilene (sacchetti, schiuma protettiva).

Il sistema è composto da materiali che possono essere riciclati e riutilizzati purché il disassemblaggio venga effettuato da aziende specializzate. Attenersi alle norme locali in materia di riciclaggio di materiali per l'imballaggio, batterie usate e apparecchiature obsolete.



**Be responsible
Respect copyrights**

La copia non autorizzata di materiale protetto da copia, inclusi programmi per computer, file, trasmissioni e registrazioni audio, può rappresentare una violazione della legge sul copyright e costituire un reato penale. Questo apparecchio non deve essere utilizzato a tale scopo.

Questo apparecchio è dotato della seguente etichetta:



Nota

- La targhetta del modello è situata sul retro dell'unità.



Specifications are subject to change without notice
© 2013 Koninklijke Philips Electronics N.V.
All rights reserved.

MCM1120_12_UM_V2.0

