

PHILIPS

Zvočnik Soundbar

Serijska 7000

TAB7305

Uporabniški priročnik



Vaš izdelek lahko registrirate in pomoč poiščete na
www.philips.com/support

Vsebina

1 Pomembno	2
Pomoč in podpora	2
Pomembna varnostna navodila	2
Nega vašega izdelka	4
Skrb za okolje	4
Skladnost	4
Kaj je v paketu	5
2 Vaš Soundbar	6
Glavna enota	6
Brezžični nizkotonec	6
Priključki	7
Daljinski upravljalnik	7
Priprava daljinskega upravljalnika	8
3 Priključitev	9
Postavitev	9
Priključite TV sprejemnik ali drugo zvočno napravo	10
4 Uporaba Soundbara	12
Vključite in izključite napravo	12
Samodejno stanje pripravljenosti	12
Izbira načina	12
Izbira učinka izenačevalnika (EQ)	12
Prilagoditev glasnosti	13
Delovanje prek povezave Bluetooth	13
Predvajanje glasbe z naprave USB	14
Privzete nastavitve	14
5 Pritrditev na steno	14
6 Tehnični podatki	15
7 Odpravljanje težav	16

1 Pomembno

Pred uporabo izdelka morate prebrati in razumeti vsa navodila. Če pride do nastanka škode zaradi neupoštevanja navodil, garancija preneha veljati.

Pomoč in podpora

Obsežno spletno podporo najdete na naslovu www.philips.com/support, kjer lahko:

- prenesete uporabniški priročnik in vodnik za hiter začetek
- predvajate video vodiče (na voljo samo za določene modele)
- najdete odgovore na pogosto zastavljena vprašanja (FAQ)
- pošljete vprašanja
- klepetate s predstavniki podpore,

Upoštevajte navodila na spletišču za izbiro jezika, nato pa vnesite številko modela vašega izdelka.

Lahko pa se tudi posvetujete s služno za podporo strankam v vaši državi. Preden vzpostavite stik, si zapišite številko modela in serijsko številko vašega izdelka. Te podatke lahko najdete na hrbtni ali spodnji strani izdelka.

Pomembna varnostna navodila

- Preberite ta navodila.
- Shranite ta navodila.
- Upoštevajte opozorila.
- Upoštevajte vsa navodila.
- Te naprave ne uporabljajte v bližini vode.
- Čistite jo samo s suho krpo.
- Ne prekrivajte rež za prezračevanje. Namestite v skladu z navodili proizvajalca.

- Naprave ne nameščajte blizu virov toplote, kot so radiatorji, grelni registri, peči ali drugih naprav (vključno z ojačevalniki), ki ustvarjajo toploto.
- Ne spreminjajte varovala pri vtičih z določeno polarnostjo ali vtičih z ozemljitvijo. Vtič z določeno polarnostjo ima dva kontakta, pri čemer je eden debelejši. Vtič z ozemljitvijo ima dva kontakta in vilice za ozemljitev. Širši kontakt ali tretje vilice so namenjeni varnosti. Če priloženi vtič ne ustreza vaši vtičnici, se posvetujte z električarjem glede zamenjave vtičnice.
- Napajalni kabel položite tako, da nanj ne boste stopili ali ga preščipnili. Posebej pazite na vtiče, vtičnice in izhod kabla iz naprave.
- Ne uporabljajte nastavkov/pribora, ki jih ni odobril proizvajalec.
- Uporabljajte samo takšen voziček, stojalo, nosilec ali mizo, ki jih priporoča proizvajalec ali jih prodaja skupaj z izdelkom. Če uporabljate voziček, bodite pri prevažanju naprave na vozičku posebej previdni, da se ne prevrne.
- Če naprave dalj časa ne uporabljate in med nevihtami izvlecite kabel iz vtičnice.
- Za vsakršno servisiranje se obrnite na serviserja. Servisiranje je potrebno, ko je naprava na kakršen koli način poškodovana, kot na primer, če se poškoduje napajalni kabel ali vtič, če se po napravi prelije tekočina, če v napravo pade tujek, če je bila naprava izpostavljena dežju ali vlagi, če ne deluje kot običajno ali če je naprava padla.
- Uporaba baterije **POZOR** – Da preprečite puščanje baterije, ki lahko privede do telesnih poškodb, stvarne škode ali poškodbe naprave same:



- Pravilno vstavite baterije, upoštevajte oznaki + in - na napravi.
- Ne uporabljajte različnih baterij hkrati (starih in novih, ogljikovih in alkalnih itd.).
- Če naprave dalj časa ne uporabljate, odstranite baterije.
- Baterij ne izpostavljajte virom toplote, kot je sonce, ogenj in podobno.
- Baterije vsebujejo perklorat - potrebno je posebno ravnanje z njimi. Glejte www.dtsc.ca.gov/hazardouswaste/perchlorate.
- Izdelek ali njegov daljinski upravljalnik lahko vsebuje gumbasto baterijo, ki jo je mogoče požreti. Baterije vedno hranite izven dosega otrok! Pri zaužitju baterije lahko pride do hudih poškodb in celo smrti. V dveh urah po zaužitju lahko pride do hudih notranjih opeklin.
- Če menite, da je kdo zaužil gumbasto baterijo ali jo vstavil v kateri koli del svojega telesa, takoj pokličite zdravniško pomoč.
- Pri menjavi baterij imejte nove in stare baterije vedno izven dosega otrok. Ko zamenjate baterije se prepričajte, da ste dobro zaprli predal za baterije.
- Če predala za baterije ni mogoče pravilno zapreti, izdelka ne uporabljajte. Shranite ga izven dosega otrok in se posvetujte s proizvajalcem.
- Naprava ne sme biti izpostavljena kapljanju ali brizganju tekočin.
- Na napravo ne polagajte nobenih predmetov, ki bi lahko bili vir nevarnosti (npr. s tekočino napolnjenih posod, prižganih sveč).
- Ta izdelek lahko vsebuje svinec in živo srebro. Baterije zavržite v skladu z lokalnimi in nacionalnimi predpisi. Informacije o odstranjevanju in recikliranju si lahko pridobite pri lokalnih organih oblasti.

Dodatne nasvete glede recikliranja lahko pridobite na straneh www.mygreenelectronics.com ali www.eiae.org ali www.recycle.philips.com.

- Če se za izklop naprave uporablja omrežni vtič ali stikalo naprave, naj bosta vedno dosegljiva.
- Naprave ne postavljajte na pohištvo, ki ga lahko prevrne otrok ali odrasla oseba, tako da se nanj nasloni, ga potegne, na njem stoji ali nanj pleza. Padeč naprave lahko povzročijo težke poškodbe in celo smrt.
- Te naprave ne postavljajte v utesnjene zaprte prostore, kot so knjižne police ali omare, razen če je poskrbljeno za zadostno prezračevanje. Okrog naprave naj bo 20 cm (7,8 in.) ali več prostega prostora..

Simbol za opremo razreda II



Ta simbol pomeni, da ima naprava sistem dvojne izolacije.

Spoznajte se z varnostnimi simboli



Ta strela pomeni, da se v napravi nahajajo neizolirane komponente, ki lahko povzročijo električni udar. Za varnost vseh v vašem gospodinjstvu ne odstranjajte pokrova.



Klicaj opozarja na funkcije, o katerih si je treba skrbno prebrati v priloženih dokumentih, da preprečite težave pri uporabi in vzdrževanju.

OPOZORILO: Da zmanjšate nevarnost požara in električnega udara, naprave nikoli ne izpostavljajte dežju in vlagi ter na napravo ne postavljajte predmetov, napolnjenih z vodo, kot so vaze in podobno.

POZOR: Da preprečite električni udar, vstavite debelejši kontakt v vtičnico do konca.

Nega vašega izdelka

Za čiščenje naprave uporabljajte samo krpo z mikrovlakni.

Skrb za okolje

Odstranjevanje starega izdelka in baterije



Vaš izdelek je oblikovan in proizveden iz visoko kakovostnih materialov in komponent, katere je mogoče reciklirati in ponovno uporabiti.



Ta simbol na izdelku pomeni, da ga pokriva evropska direktiva 2012/19/EU.



Ta simbol pomeni, da izdelek vsebuje baterije, katere pokriva evropska direktiva 2013/56/EU, ki se jih ne sme odstranjevati med običajne gospodinjske smeti.

Pozanimajte se o vašem lokalnem sistemu ločevanja in zbiranja električnih in elektronskih odpadkov in baterij. Sledite lokalnim navodilom in niti izdelka, niti baterij ne odstranjujte skupaj z običajnimi gospodinjskimi smetmi. Pravilno odstranjevanje starih naprav in baterij pomaga pri preprečevanju negativnega vpliva na okolje in na zdravje ljudi.

Odstranjevanje baterij za enkratno uporabo.

Glede odstranjevanja baterij za enkratno uporabo glejte razdelek o nameščanju baterij.

Skladnost

Ta izdelek je skladen z zahtevami glede radijskih motenj Evropske skupnosti.

TP Vision Europe B.V. izjavlja, da je naprava v skladu z osnovnimi zahtevami in drugimi povezanimi določbami direktive 2014/53/ES. Izjavo o skladnosti najdete na naslovu www.p4c.philips.com.

Kaj je v paketu

Preglejte in identificirajte vsebino paketa:

- Soundbar x1
- Brežžični nizkotonec x1
- Daljinski upravljalnik x1
- Napajalni kabel (za nizkotonec)* x2
- Napajalni kabel (za Soundbar)* x2
- Komplet za pritrditev na zid x1
(2 stenska nosilca, 2 vijaka, 2 vložka)
- Vodič za hiter začetek/garancijski list za ves svet/varnostni list x 1

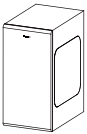

Brežžični nizkotonec



Daljinski upravljalnik



Električni kabel 2x



Električni kabel 2x



Vijaki/
gumijasti
cepki



Stenski nosilec



Garancija za ves svet



Vodič za hiter
začetek



Varnostni list

* Dolžina električnega kabla in izvedba vtiča se razlikujeta glede na regijo.

2 Vaš Soundbar

Čestitamo vam za vaš nakup in vas pozdravljamo pri Philipsu! Da bi lahko v celoti izkoristili podporo, ki jo nudi Philips, registrirajte vaš SoundBar na naslovu www.philips.com/welcome.

Glavna enota

Ta razdelek vsebuje opis glavne enote.

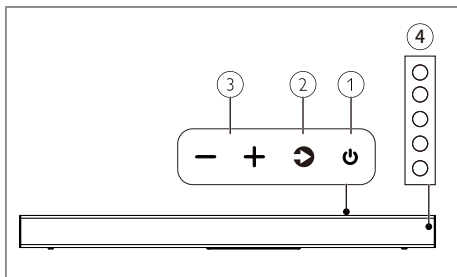

- ① **POWER**
Za vklop ali izklop Soundbara.
- ② **SOURCE**
Izbira vhodnega vira za Soundbar.
- ③ **VOL +/-**
Za povečanje ali zmanjšanje glasnosti.
- ④ **Indikatorske lučke LED**

Brezžični nizkotonec

Ta razdelek vsebuje opis brezžičnega nizkotonca.

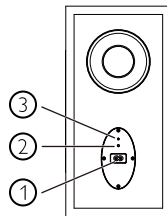

- ① **Vtičnica AC~**
Priključite napravo na električno omrežje.
- ② **Tipka za seznanjanje**
Pritisnite tipko za aktiviranje načina seznanjanja za nizkotonec.
- ③ **Indikator za nizkotonec**
 - Ob vklopu naprave lučka zasveti.
 - Med seznanjanjem nizkotonca z glavno enoto lučka počasi utripa v jantarni barvi.
 - Po uspešnem seznanjanju lučka trajno sveti.
 - Če seznanjanje ne uspe, lučka hitro utripa v jantarni barvi.
 - Ko je glavna enota izključena ali je v stanju pripravljenosti, je lučka LED izključena.

Priključki

Ta razdelek vsebuje pregled priključkov naprave Soundbar in nizkotonca.

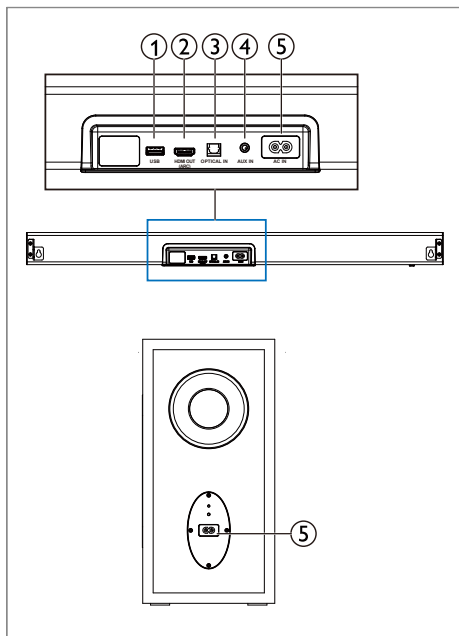

- ① **USB**
Vhod za predvajanje iz pomnilniške naprave USB.
- ② **HDMI OUT (ARC)**
Za vzpostavitev povezave HDMI s TV sprejemnikom.
- ③ **OPTICAL**
Za priključitev zvočne povezave s TV sprejemnikom ali drugo digitalno napravo prek optičnega izhoda.
- ④ **AUX**
Zvočni vhod iz zunanje naprave, kot so npr. TV sprejemnik, predvajalnik MP3, mobilni telefon, tablica itd.
- ⑤ **Vtičnica AC~**
Priključite napravo na električno omrežje.

Daljinski upravljalnik

Ta razdelek vsebuje opis brezžičnega upravljalnika.

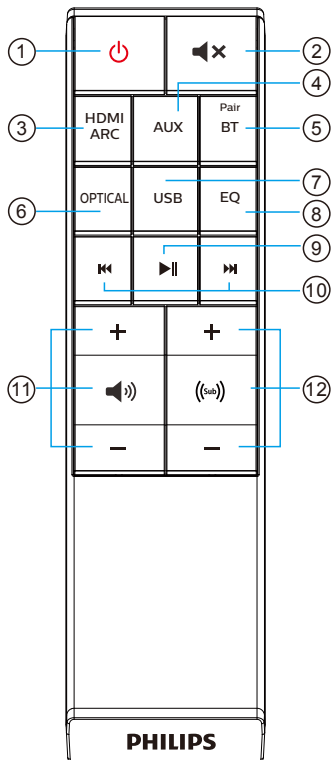

- ① **⏻ (POWER)**
Za vklop ali izklop Soundbara.
- ② **🔇 (NEMO)**
Nemo ali izklop načina nemo.
- ③ **HDMI ARC**
Za preklop vira na povezavo HDMI ARC.
- ④ **AUX**
Za preklop vira na povezavo AUX (vtič 3,5 mm).
- ⑤ **Pair/BT**
Za preklop v način Bluetooth. Pritisnite in zadržite tipko, da zaženete funkcijo seznanjanja v načinu Bluetooth ali da prekličete vzpostavljeno povezavo z napravo Bluetooth.
- ⑥ **OPTICAL**
Za preklop vira na optično povezavo.
- ⑦ **USB**
Za preklop v način USB.
- ⑧ **EQ**
Za izbiro učinka izenačevalnika (EQ).
- ⑨ **▶|| (PREDVAJAJ/PREMOR)**
Predvajanje, premor ali nadaljevanje predvajanja v načinu BT/USB.
- ⑩ **⏮ ⏭ (PREDHODNI/NASLEDNJI)**
Skok na prejšnjo ali naslednjo skladbo v načinu BT/USB.
- ⑪ **🔊 VOL +/- (glasnost Soundbara)**
Povečanje ali zmanjšanje glasnosti.
- ⑫ **(🔊) +/- (glasnost nizkotonca)**
Poveča ali zmanjša glasnost nizkotonca.

Priprava daljinskega upravljalnika

- Priloženi daljinski upravljalnik vam omogoča upravljanje naprave na daljavo.
- Tudi če daljinski upravljalnik uporabljate na predvideni razdalji 6 m (19,7 ft), upravljanje morda ne bo mogoče, če so prisotne ovire med daljinskim upravljalnikom in napravo.
- Če uporabljate daljinski upravljalnik blizu drugih naprav, ki ustvarjajo infrardeče žarke, ali če blizu naprave uporabljate drug daljinski upravljalnik na infrardeče žarke, bo upravljanje morda moteno. Ali nasprotno, druga naprava lahko deluje nepravilno.

Prva uporaba:

Naprava ima že vgrajeno litijevo baterijo. Da aktivirate baterijo daljinskega upravljalnika, odstranite zaščitni jeziček.

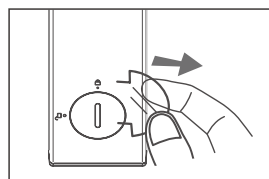

Menjava baterije daljinskega upravljalnika

Daljinski upravljalnik uporablja litijevo baterijo CR2025, 3 V.

- 1 Orodje (gumbasto baterijo ali kovancem) vtaknite v utor pokrova predala za baterijo in ga zavrtite v nasprotni smeri urnega kazalca 🔄 (odklenjeno).
- 2 Odstranite staro baterijo, ki se nahaja v pokrovčku, vstavite novo baterijo CR2025 in pazite na pravilno usmerjene pole (+/-).

- 3 Orodje (gumbasto baterijo ali kovancem) vtaknite v utor pokrova predala za baterijo in ga zavrtite v smeri urnega kazalca  (zaklenjeno) ter ga s tem zavarujte v daljinskem upravljalniku.

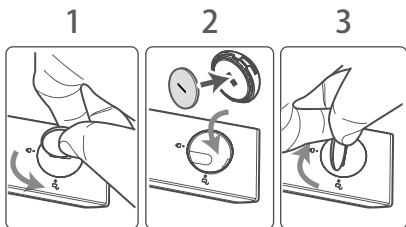

Opozorila glede baterij

- Če daljinskega upravljalnika dalj časa ne boste uporabljali (več kot mesec dni), odstranite baterijo iz daljinskega upravljalnika, da preprečite puščanje baterije.
- Če baterija pušča, obrišite tekočino v predalu za baterijo in zamenjajte baterijo.
- Ne uporabljajte drugačnih baterij, kot so predpisane.
- Baterij ne segrevajte in jih ne razstavljajte.
- Ne mečite jih v ogenj ali vodo.
- baterij ne prenašajte ali shranjujte skupaj z drugimi kovinskimi predmeti. To lahko povzroči kratek stik, puščanje ali eksplozijo baterije.
- Baterij ne polnite, razen če so preverjeno polnljive.

3 Priključitev

Ta razdelek vam pomaga priključiti vaš Soundbar na TV sprejemnik ali druge naprave.

Glede osnovnih povezav vašega Soundbara in pribora glejte vodnik za hiter začetek.

Opomba

- Na nalepki na hrbtni strani ali na dnu naprave najdete identifikacijske podatke in podatke o električnem napajanju.
- Preden izvedete kako spremembo ali spremenite katero od povezav, preverite, ali so vse naprave izključene iz napajalnih vtičnic.

Postavitev

Postavite nizkotonec najmanj 1 meter (3 ft) stran od Soundbara in deset centimetrov od zida.

Najbolje je postaviti nizkotonec tako, kot je prikazano spodaj.

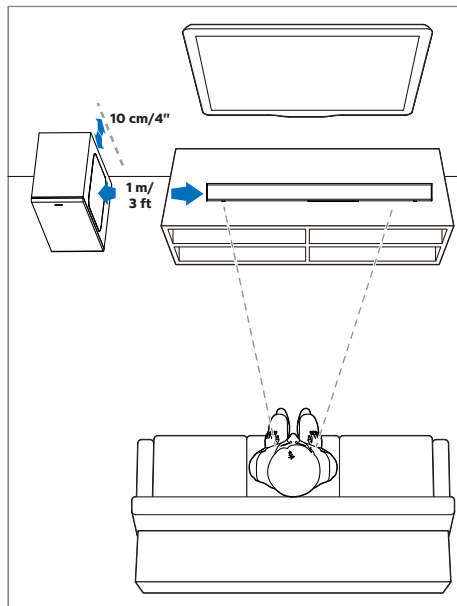

Priključite TV sprejemnik ali drugo zvočno napravo

Priključitev vhoda HDMI (ARC)

Nekateri televizorji 4K HDR morajo imeti vhod HDMI ali nastavitve slike, da bi lahko sprejemali vsebine HDR. Za nadaljnje nastavitve na zaslonu HDR glejte priročnik z navodili vašega televizorja.

Vaš Soundbar podpira HDMI z Audio Return Channel (ARC). Če je vaš TV sprejemnik združljiv z HDMI ARC, lahko z uporabo samo enega kabla HDMI predvajate zvok iz TV sprejemnika na vašem Soundbaru.

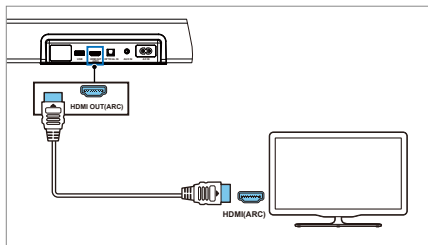

- 1 Z visokohitrobnim kablom HDMI (ni priložen) povežite priključek **HDMI OUT (ARC)** na Soundbaru s priključkom HDMI ARC na TV sprejemniku. Priključek HDMI ARC na TV sprejemniku je lahko označen tudi drugače. Glede tega si oglejte uporabniški priročnik TV sprejemnika.
- 2 Na TV sprejemniku vključite funkcijo HDMI-CEC. Glede tega si oglejte uporabniški priročnik TV sprejemnika.

Opomba

1. Vaš TV sprejemnik mora podpirati funkciji HDMI-CEC in ARC. Funkciji HDMI-CEC in ARC morata biti nastavljeni na Omogočeno.
2. Nastavitve funkcij HDMI-CEC in ARC se lahko v odvisnosti od TV sprejemnika razlikujejo. Glede funkcije ARC si oglejte uporabniški priročnik vašega TV sprejemnika.
3. Funkcijo ARC podpirajo samo kabli, združljivi s standardom HDMI 1.4.

Priključitev optične povezave

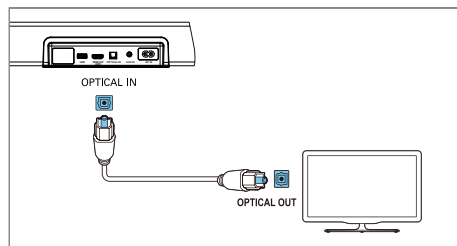

Z optičnim kablom (ni priložen) povežite priključek **OPTICAL** na Soundbaru s priključkom **OPTICAL OUT** na TV sprejemniku ali drugi napravi.

- Digitalni optični priključek je lahko označen tudi s **SPDIF** ali **SPDIF OUT**.

Priključitev povezave AUX

- Uporabite avdio kabel 3,5 mm na 3,5 mm (ni priložen) za priključitev vtičnice za slušalke na TV sprejemniku z vtičnico AUX na napravi.

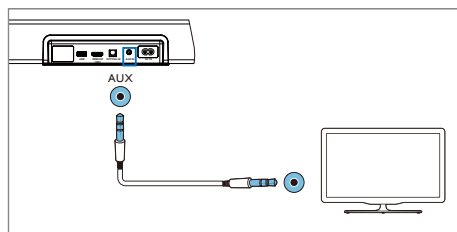

- Uporabite RCA kabel na 3,5 mm (ni priložen) za priključitev vtičnice za zvočni izhod na TV sprejemniku z vtičnico AUX na napravi.

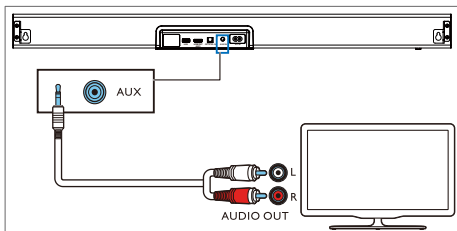

- Uporabite avdio kabel 3,5 mm na 3,5 mm (ni priložen) za priključitev zunanjih naprav, kot so npr. TV sprejemnik, predvajalnik MP3, mobilni telefon, tablica itd.

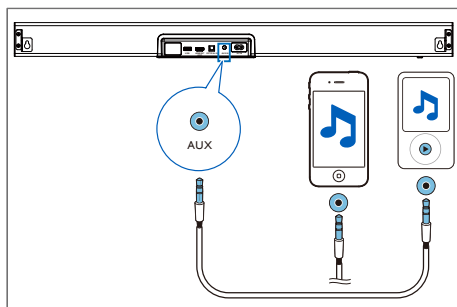

Priključitev električnega napajanja

- Preden priključite kabel za napajanje z izmeničnim tokom preverite, ali ste priključili vse ostale potrebne povezave.
- Nevarnost poškodbe naprave!
Preverite, ali napajalna napetost ustreza napetosti, navedeni na hrbtni ali spodnji strani naprave.
- Priključite električni kabel v vtičnico AC~ na napravi in nato na električno vtičnico na zidu.
- Priključite električni kabel v vtičnico AC~ na nizkotoncu in nato na električno vtičnico na zidu.
- Dolžina električnega kabla in izvedba vtiča se razlikujeta glede na regijo.

Seznanjanje naprave z nizkotoncem

Samodejno seznanjanje

Priključite Soundbar in nizkotonec na električno napajanje in nato **vklojučite** napravi s pritiskom tipk na napravah ali daljinskem upravljalniku. Nizkotonec in Soundbar se bosta samodejno seznanila.

Nasveti

- Ne pritisnite tipke **Pair** za seznanjanje na hrbtni strani nizkotonca, razen za ročno seznanjanje.

Ročno seznanjanje

Če brezžični nizkotonec ne predvaja glasbe, ročno seznanite napravi.

- 1 Hkrati pritisnite tipki **↻** in **–** (vir in zmanjšanje glasnosti) na Soundbaru in nato pritisnite in zadržite tipko za seznanjanje (Pair) na nizkotoncu.
↳ Indikator AUX/USB na Soundbaru in indikator za seznanjanje (Pair) na nizkotoncu pričneta počasi utripati. Čez približno 2 sekundi bo nizkotonec uspešno seznanjen.
- 2 Indikatorska lučka AUX/USB ugasne, po uspešnem seznanjanju lučka na nizkotoncu neprekinjeno sveti.
- 3 Če ročno seznanjanje ni uspelo in lučka za seznanjanje še vedno utripa, ponovite korak 1.

Nasveti

- Nizkotonec mora biti največ 6 m oddaljen od Soundbara in med njima ne sme biti ovir (krajša razdalja je boljša).
- Odstranite vse predmete med Soundbarom in nizkotoncem.
- Če brezžične povezave še vedno ni mogoče vzpostaviti, preverite, ali so okrog mesta postavitve prisotne močne motnje (npr. motnje z drugih elektronskih naprav). Odpravite močne motnje in ponovite zgornji postopek.

4 Uporaba Soundbara

V tem razdelku boste spoznali, kako lahko predvajate glasbo s povezanih naprav.

Preden začnete:

- Priključite potrebne povezave, opisane v vodniku za hiter začetek in uporabniškem priročniku.
- Povežite Soundbar z drugimi napravami prek ustreznih priključkov.

Vključite in izključite napravo

- Po prvi priključitvi naprave na električno omrežje bo naprava v stanju pripravljenosti. Lučka za stanje pripravljenosti bo zasvetila.

V stanju pripravljenosti

Stanje naprave	V stanju pripravljenosti
Prikaz indikatorskih lučk	

- Za vklop ali izklop naprave pritisnite tipko **⏻ (POWER)** na napravi ali na daljinskem upravljalniku.
- Z enkratnim pritiskom na tipko **⏮ (SOURCE)** na napravi ali s pritiskom na tipko **Vir** na daljinskem upravljalniku vključite glavno enoto.
- Če želite v celoti izključiti napravo, izvlecite vtič iz vtičnice.

Samodejno stanje pripravljenosti

Če izključite TV sprejemnik ali drugo zunanjo napravo ali če se povezava prekine, naprava po 15 minutah samodejno preklopi v stanje pripravljenosti.





- Da v celoti izključite napravo, izvlecite vtič iz vtičnice na zidu.
- Ko naprave ne uporabljate, jo odklopite od električnega omrežja, da prihranite energijo.

Izbira načina

- 1 Večkrat pritisnite na tipko **⏮ (SOURCE)** na napravi ali ustrezno tipko na daljinskem upravljalniku, da izberete način **AUX**, **OPTICAL**, **HDMI**, **ARC**, **BT** ali **USB**.
- 2 Indikatorrska lučka na Soundbaru kaže, kateri način je trenutno v uporabi.



Vhodni vir

Stanje naprave	AUX	USB	BT	OPTICAL	HDMI ARC
Prikaz indikatorskih lučk					



Izbira učinka izenačevalnika (EQ)

Izberite enega od nastavljenih zvočnih načinov, ki bo najprimernejši za vaš video ali glasbo.

Na daljinskem upravljalniku pritisnite tipko **EQ** in izberite zeleni učinek izenačevalnika.

- ↳ Lučke LED utripajo za 3 sekunde in prikazujejo trenutni način izenačevalnika.

Izenačevalnik (EQ)

Stanje naprave	Film	Glasba	Novice
Prikaz indikatorskih lučk			

Film/glasba/novice

- **Film** – za predvajanje filmov
- **Glasba** – za poslušanje glasbe
- **Novice** – za poslušanje novic







Prilagoditev glasnosti

Za povečanje ali zmanjšanje glasnosti uporabite tipki **Vol+/Vol-** (glasnost).

- Da utišate zvok, pritisnite **Mute (Nemo)**.
- Da znova vključite zvok, pritisnite katero koli tipko ali izvdite kateri koli ukaz.









Glasnost Soundbara

Prikaz indikatorskih lučk					
	Min.			Maks.	

Nastavitev glasnosti nizkotonca

Pritisnite tipki **(\oplus) +/-** za nastavitev glasnosti nizkotonca.

Glasnost nizkotonca

Prikaz indikatorskih lučk					
	Min.			Maks.	

Delovanje prek povezave Bluetooth



Prek Bluetootha lahko povežete Soundbar z vašo napravo Bluetooth (kot so na primer iPad, iPhone, iPod touch, telefone Android ali prenosni računalnik), nato pa lahko poslušate zvočne datoteke, shranjene na napravi prek vaših zvočnikov Soundbar.



Kaj potrebujete:

- Napravo Bluetooth, ki podpira profil Bluetooth A2DP AVRCP in ima različico Bluetooth vsaj 4.2 + EDR.
- Maksimalna razdalja med zvočnikom Soundbar in napravo Bluetooth je lahko približno 10 metrov (30 ft).



Stanje povezave Bluetooth

Stanje naprave	Vklop načina BT	Seznanjanje	Seznanjen
Prikaz indikatorskih lučk			

- 1 Večkrat pritisnite tipko  na napravi ali pa pritisnite tipko **Pair/BT** na daljinskem upravljalniku, da preklopite Soundbar v način Bluetooth.
↳ Indikatorna lučka na Soundbaru utripa v beli barvi.
- 2 Pritisnite in zadržite tipko  na napravi ali pa pritisnite in zadržite tipko **Pair/BT** na daljinskem upravljalniku, da vključite način seznanjanja. Pritisnite in zadržite tipki  **in +** (vir in povečanje glasnosti). S tem ukazom se poprej seznanjene naprave izbrišejo in Soundbar je znova v načinu seznanjanja.
↳ Indikatorna lučka na Soundbaru utripa v beli barvi.

- 3 Na napravi Bluetooth vključite povezavo Bluetooth, poiščite in izberite **Philips TAB7305** in vzpostavite povezavo (za vklop povezave Bluetooth na mobilni napravi glejte uporabniški priročnik naprave Bluetooth).
- 4 Počakajte, da indikatorska lučka na Soundbaru neprekinjeno sveti v beli barvi.
- 5 Za izklop načina Bluetooth preklpite napravo na drug vir. Ko preklpite nazaj v način Bluetooth, ostane povezava Bluetooth aktivna.
- 6 Če želite povezati drugo napravo, pritisnite in zadržite tipko **↻** na Soundbaru ali tipko **Pair/BT** na daljinskem upravljalniku, da najprej prekinete povezavo s trenutno povezano napravo in znova vključite način seznanjanja.

Predvajanje glasbe z naprave USB

Lahko predvajate glasbo s pomnilniških naprav USB. Katere datoteke lahko predvajate, najdete v razdelku "Podprti formati zvoka" na strani 15.

Pozor: Vtičnica USB ni primerna za polnjenje naprav.

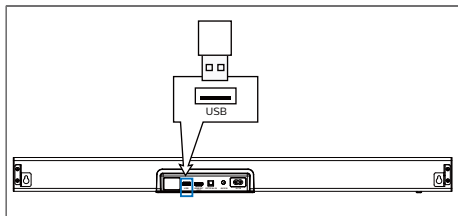

Privzete nastavitve

Ko je enota vključena, pritisnite in zadržite tipki **VOL +** in **VOL -**. Za 5 sekund zasvetijo vse lučke na napravi in vse nastavitve se vrnejo na privzete tovarniške nastavitve.

5 Pritrditev na steno

Opomba

- Uporaba nepravilnega stenskega nosilca lahko privede do telesnih poškodb in poškodb naprave. V primeru kakršnih koli vprašanj se posvetujte s služno za podporo strankam v vaši državi.
- Preden pritrdite napravo na steno, se prepričajte, ali stena lahko prenaša težo Soundbara.

Dolžina/premer vijakov

V odvisnosti od tipa stenskega nosilca vašega Soundbara izberite vijake z ustreznim premerom in dolžino.

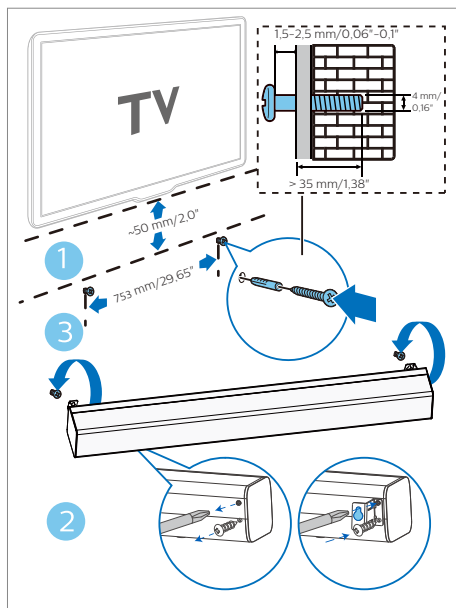

- (1) Izvrtajte dve izvrtini v zid.
- (2) V izvrtini vstavite vložka in privijte vijaka.
- (3) Obesite SoundBar na pritrdilna vijaka.

6 Tehnični podatki

Opomba

- Tehnični podatki in dizajn se lahko spremenijo brez predhodnega obvestila.

Ojačevalnik

- Skupna izhodna moč: 300 W, < 10 % THD
- Frekvenčno območje: 45 Hz ~ 20 KHz / -10 dB
- Razmerje med signalom in šumom: > 95 dB (CCIR) / (A-ponderirano)
- Skupna harmonična popačenja: < 1%

Bluetooth/brezžična povezava

- Profili Bluetooth: A2DP, AVRCP
- Različica Bluetooth: 4.2 + EDR
- Frekvenčni pas Bluetooth / izhodna moč: 2402 MHz ~ 2480 MHz / 6 ± 2 dBm

Glavna enota

- Električno napajanje: 100–240 V~, 50/60 Hz
- Impedanca zvočnikov: 6 Ω x 2 +6 Ω x 2
- Mere (Š x G x V): 800 x 95 x 64,7 mm
- Teža: 2,27 kg

Temperatura pri uporabi: 0 °C – 40 °C

Nizkotonec

- Električno napajanje: 100–240 V~, 50/60 Hz
- Impedanca zvočnikov: 2 Ω
- Mere (Š x G x V): 190 x 280 x 380 mm
- Teža: 7,57 kg

Poraba energije

- Poraba energije Soundbara: 84 W
- Poraba energije nizkotonca: 117 W
- Poraba toka v stanju pripravljenosti: < 2 W

Daljski upravljalnik

- Razdalja/kot: 6 m/30°
- Tip baterije: CR2025

Podprti formati zvoka

HDMI ARC

- Dolby Digital, Dolby Digital Plus, LPCM 2-kan.

OPTICAL

- Dolby Digital, LPCM 2-kan.

BLUETOOTH

- SBC

USB

- MP3, WMA, WAV, OGG, FLAC

Opomba

- Naprava morda ne bo mogla dekodirati vseh oblik zvočnega zapisa iz vhodnega vira. V takem primeru bo zvok utišan. To NE pomeni okvare. Zvočna nastavitve vhodnega vira (npr. TV sprejemnika, igralne konzole, DVD predvajalnika itd.) mora biti PCM, Dolby Digital ali Dolby Digital Plus (glejte uporabniški priročnik vhodnega vira glede podrobnosti nastavitve zvoka) z vhodi OPTICAL/HDMI.

7 Odpravljanje težav



Opozorilo

- nevarnost električnega udara. Ne odstranjujte ohišja naprave.

Izdelka ne popravljajte sami, saj bo to povzročilo prenehanje garancije. Če imate z izdelkom težave, preden pokličete servis, preverite naslednje točke. Če težava s tem ni odpravljena, se za podporo obrnite na www.philips.com/support.

Glavna enota

Tipke na Soundbaru ne delujejo.

- Za nekaj minut odklopite Soundbar z električnega napajanja in ga nato znova priključite.

Zvok

Iz zvočnikov Soundbara ni slišati zvoka.

- Priključite avdio kabel med Soundbar in vaš TV sprejemnik ali drugo napravo.
- Ponastavite Soundbar na tovarniške nastavitve.
- Na daljinskem upravljalniku izberite pravi avdio vhod.
- Preverite, ali Soundbar ni v nemem načinu.

Popačen zvok ali odmev.

- Pri predvajanju zvoka s TV sprejemnika na Soundbar preverite, da televizor ni v nemem načinu.

Bluetooth

Naprava se ne more povezati s Soundbarom.

- Naprava ne podpira združljivega profila, ki je potreben za Soundbar.
- Na mobilni napravi povezava Bluetooth ni omogočena. V uporabniškem priročniku si preberite, kako omogočite povezavo Bluetooth na vaši mobilni napravi.
- Naprava ni pravilno povezana. Vzpostavite pravilne povezave naprave. (glejte razdelek »Delovanje prek povezave Bluetooth« na strani 13)
- Soundbar je že priključen na drugo napravo Bluetooth. Prekinite povezavo s povezano napravo in poskusite znova.

Kakovost zvoka, predvajanega z mobilne naprave Bluetooth, je slaba.

- Sprejem prek povezave Bluetooth je šibek. Prestavite napravo bližje Soundbaru ali odstranite ovire med napravo in Soundbarom.

Povezava s priključeno napravo se prekinja in znova vzpostavlja.

- Sprejem prek povezave Bluetooth je šibek. Prestavite napravo bližje Soundbaru ali odstranite ovire med napravo in Soundbarom.
- Na nekaterih mobilnih napravah se povezava Bluetooth samodejno deaktivira, da se prihrani energija. To ne pomeni napake delovanja Soundbara.



Beseda Bluetooth® in logotipi so registrirane blagovne znamke družbe Bluetooth SIG, Inc. Vsaka uporaba teh znamk s strani družbe MMD Hong Kong Holding Limited je v skladu z licenčnimi pogoji. Ostale blagovne znamke in trgovska imena so v lasti njihovih lastnikov.

Izdelano po licenci podjetja Dolby Laboratories. Dolby, Dolby Audio in simbol dvojni-D so blagovne znamke podjetja Dolby Laboratories.

Pojmi HDMI in HDMI High-Definition Multimedia Interface ter logotip HDMI so blagovne znamke ali zaščitene blagovne znamke podjetja HDMI Licensing Administrator LLC v Združenih državah in drugih državah..

Tehnični podatki se lahko spremenijo brez predhodnega obvestila. Obiščite spletno mesto www.philips.com/support za najnovejšo posodobitve in dokumentacijo.

Ime Philips in značka Philips sta registrirani blagovni znamki družbe Koninklijke Philips N.V. in se uporabljata v skladu z licenčnimi pogoji. Ta izdelek proizvaja in prodaja družba MMD Hong Kong Holding Limited ali katera od njenih podružnic in družba MMD Hong Kong Holding Limited daje garancijo za ta izdelek.

