

Užregistruokite savo įrenginį ir gaukite
visą reikiamą pagalbą:
www.philips.com/welcome

MCM 103B

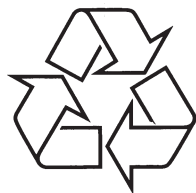

Daugiau apie firmos "Philips" gaminius galite sužinoti
pasauliniame Interneto tinkle. Svetainės adresas:
<http://www.philips.com>

Naudojimosi instrukcijų knygelė

1 Svarbi informacija	3	7 Garsumo ir garso efekto nustatymas ..	14
Saugumas	3	Garsumo reguliavimas	14
Perspėjimas.....	4	Garso efekto pasirinkimas	14
2 Jūsų Mikro Hi-Fi sistema	6	Žemų dažnių (bosų) sustiprinimas	14
Pristatymas	6	Garso užtildymas.....	14
Ką rasite dėžutėje	6	8 Radijo klausymas	15
Pagrindinio įrenginio peržiūra	7	Radijo stoties suradimas	15
Nuotolinio valdymo pulto peržiūra.....	8	Automatinis radijo stočių nustatymas	15
3 Prijungimas	10	Rankinis radijo stočių nustatymas.....	15
Garsiakalbių prijungimas	10	Nustatytos radijo stoties pasirinkimas.....	15
Maitinimo prijungimas	10	9 Kitos funkcijos	16
4 Pradžia	11	Žadintuvo nustatymas	16
Nuotolinio valdymo pulto paruošimas	11	Išsijungimo laikmačio nustatymas	16
Automatinis radijo stočių instaliavimas	11	Papildomai prijungto įrenginio klausymas.....	16
Laikrodžio nustatymas	11	10 Informacija apie įrenginį	17
Įjungimas	12	Techniniai duomenys.....	17
5 Grojimas	12	Informacija apie USB grojimą.....	18
Disko grojimas	12	Tinkami MP3 diskų formatai.....	18
Grojimas iš USB įrenginio	12	11 Problemų sprendimas	19
6 Grojimo valdymas	13	Nėra garso arba garsas yra prastas	19
Takelio pasiekimas.....	13		
Pauzė/vėl groti.....	13		
Paieška takelyje	13		
Grojimo informacijos rodymas	13		
Pakartotinio grojimo pasirinkimas.....	13		
Grojimo atsitiktine tvarka pasirinkimas	13		
Takelių užprogramavimas	13		



Dėmesio

- Niekada nenuimkite apsauginio sistemos viršaus.

Niekada patys netaisykite įrenginio, nes taip pažeisite garantiją.

Jeigu naudodamiesi šia sistema susiduriate su problemomis, pirmiausiai perskaitykite šį skyrį. Jeigu problemos išspręsti nepavyko, aplankykite tinklapį www.philips.com/support. Kai bandysite susisiekti su Philips, būtinai žinokite modelio ir serijos numerį ir būkite šalia savo įrenginio.

Nėra elektros energijos

- Įsitikinkite, kad garso sistemos AC adapteris yra teisingai prijungtas.
- Įsitikinkite, kad rozetėje yra elektros energija.
- Taupydamas energiją, jūsų įrenginys po 15 minučių, per kurias neatliekate jokių veiksmų, išsijungia į budėjimo režimą.

Nėra garso arba garsas yra prastas

- Pareguliuokite garsą.
- Atjunkite ausines.
- Patikrinkite ar tinkamai prijungti garsiakalbiai.
- Patikrinkite ar įkišti apnuoginti laidai.

Sumaišytos kairės ir dešinės pusės išvestys

- Patikrinkite garsiakalbių vietą ir jungtis.

Įrenginys nereaguoja

- Atjunkite ir iš naujo prijunkite AC maitinimo kištuką, tuomet vėl įjunkite įrenginį.
- Taupydamas energiją, jūsų įrenginys po 15 minučių, per kurias neatliekate jokių veiksmų, išsijungia į budėjimo režimą.

Neveikia nuotolinio valdymo pultas

- Prieš spausdami bet kokį funkcijų mygtuką, jūs turite pasirinkti šaltinį nuotolinio valdymo pulte.
- Sumažinkite atstumą tarp nuotolinio valdymo pulto ir garso sistemos.

- Įdėkite baterijas pagal poliškumą (+/-).
- Pakeiskite baterijas.
- Nukreipkite nuotolinio valdymo pultą tiesiai į garso sistemoje esantį sensorių.

Sistema neranda disko

- Įdėkite diską.
- Patikrinkite ar diskas nėra įdėtas atvirkščiai.
- Palaukite, kol nudžius drėgmė nuo linzės.
- Pakeiskite arba nuvalykite diską.
- Naudokite tik pilnai pabaigtus CD diskus arba tinkamo formato diskus.

Kai kurie USB įrenginyje esantys failai yra nerodomi

- Katalogų arba failų skaičius viršija leistinas ribas. Tai nėra gedimas.
- Netinkami failų formatai.

Netinkamas USB įrenginio formatas

- Jūsų USB įrenginys nesuderinamas su šia garso sistema. Pabandykite kitą įrenginį.

Blogas radijo bangų priėmimas

- Padidinkite atstumą tarp garso sistemos ir televizoriaus bei vaizdo grotuvo.
- Pilnai išvyniokite FM anteną.

Neveikia taimeris

- Teisingai nustatykite laikrodį.
- Aktyvuokite taimerį.

Išsitrynė laikrodžio/taimerio nustatymai

- Buvo sutrikęs maitinimas arba atjungtas elektros laidas.
- Nustatykite laikrodį/taimerį iš naujo.

Netinkami formatai:

- Tušti albumai: tušti albumai yra tie, kuriuose nėra MP3/WMA audio failų, ir jie nerodomi ekranėlyje.
- Netinkamų formatų failai yra praleidžiami. Tai reiškia, kad pvz. programos 'Word' dokumentai .doc ar MP3 failai .dlf yra ignoruojami ir nebus paleidžiami.
- AAC, WAV, PCM audio failai.
- DRM apsaugoti WMA failai (.wav, .m4a, .m4p, .mp4, .aac).
- WMA failai Lossless formatu ir bitų dažniu, didesniu nei 320 kbps.

Tinkami MP3 diskų formatai

- ISO9660, Joliet.
- Maksimalus 'antraščių' skaičius: 512 (priklauso nuo failo pavadinimo ilgio)
- Maksimalus albumų skaičius: 255
- Tinkamos atrankos dažniai: 32 kHz, 44.1kHz, 48 kHz.
- Tinkami bitų dažniai: 32~320 (kbps), kintantys bitų dažniai.

Saugumas

1. Perskaitykite šias instrukcijas.
2. Saugokite šias instrukcijas.
3. Atkreipkite dėmesį į visus įspėjimus.
4. Vadovaukitės visomis instrukcijomis.
5. Nenaudokite įrenginio šalia vandens.
6. Valykite įrenginį tik su sausa šluoste.
7. Neužblokuokite vėdinimosi angų. Statykite įrenginį pagal instrukcijas.
8. Nestatykite įrenginio šalia radiatorių, stiprintuvų ir kitų įrenginių, kurie skleidžia karštį.
9. Stenkitės neužlipti ir niekada nekliudyti prijungtų laidų, taip pat stenkitės nekliudyti tos vietos, kur laidai išeina iš įrenginio.
10. Naudokite tik gamintojo nurodytus priedus ir detales.
11. Naudokitės tik gamintojo nurodytais priedais: rėmeliu, stoveliu, staliuku ir t.t. Jeigu naudojate judančiu stoveliu, atsargiai elkitės, kai bandysite perstatyti ar patraukti įrenginį į kitą vietą.



12. Žaibo, didelės audros metu išjunkite įrenginį iš elektros tinklo. Taip pat išjunkite įrenginį, jeigu nenaudosite jo ilgą laiką.
13. Visais atvejais dėl taisymo kreipkitės tik į kvalifikuotus meistrus. Meistrų pagalba jums reikės visais atvejais, kai pažeisite įrenginį, elektros maitinimo laidą, apliesite įrenginį skysčiais, pažeisite jį sunkiais daiktais, numesite ir t.t.

14. **DĖMESIO-** Baterijų naudojimas: atlikite šiuos veiksmus, kad apsugotumėte baterijas nuo nutekėjimo:
 - Teisingai pagal – ir + ženklus įdėkite baterijas.
 - Nesumaišykite skirtingų rūšių baterijų (vienu metu nenaudokite senų ir naujų baterijų, ar anglies ir šarminių baterijų).
 - Jeigu įrenginio nenaudosite ilgą laiką, baterijas išimkite.
15. Jūsų įrenginys neturi būti nei aptaškytas, nei aplaistytas.
16. Šalia įrenginio nestatykite pavojingų daiktų (degančių žvakių, vandens pilnų vazų ir panašiai).
17. Įrenginyje gali būti švino ar gyvsidabrio. Su šiomis medžiagomis reikia elgtis pagal vietinius aplinkosaugos reikalavimus. Dėl atsikratymo ir perdirbimo kreipkitės į vietines atsakingas instancijas arba į Electronic Industries Alliance: www.eiae.org.
18. Jei atjungimui naudojamas MAINS tipo maitinimo laidas arba jungiamasis prietaisas, toks prietaisas turėtų būti visada veikiantis ir pasiekiamas.



Įspėjimas

- Niekada nenuimkite įrenginį dengiančio viršaus.
- Niekada nesudrėkinkite jokios įrenginio dalies.
- Nestatykite įrenginio ant kitų elektros prietaisų.
- Nelaikykite įrenginio tiesioginiuose saulės spinduliuose, šalia liepsnos ar karščio.
- Niekada nežiūrėkite tiesiai į lazerio spindulį esantį įrenginyje.
- Įsitikinkite, kad visuomet galite lengvai pasiekti įrenginio maitinimo laidą, kištuką ar adapterį ir taip atjungti maitinimą.

Klausymosi saugumas

Klausykitės vidutiniu garsumu.

- Jeigu klausotės muzikos per ausines dideliu garsumu, jūs rizikuojate pažeisti savo klausą. Šis įrenginys gali groti tokiu dideliu garsumu, kuris gali sukelti klausos sutrikimus, net jeigu toks klausymasis truks trumpiau nei vieną minutę. Didelis įrenginio skleidžiamas garsas reikalingas žmonėms, kurie jau turi klausos sutrikimų.
- Garsas yra klaidinantis. Jeigu jūs klausotės muzikos dideliu garsumu, jūsų ausis prie to pripranta. Taigi po ilgo klausymosi jūsų ausis į didelį garsą gali reaguoti kaip į normalų, bet tai yra kenksminga jūsų klausai. Taigi visada klausykitės tik vidutiniu garsumu.
- Nustatykite žemą garsumo lygį.
- Lėtai didinkite garsumą, kol jis taps vidutinis ir gerai girdimas.
- Ilgas grotuvo klausymasis (net ir vidutiniu garsumu), gali sukelti klausos sutrikimus.
- Klausydamiesi muzikos darykite atitinkamas pertraukas.
- Klausykitės vidutiniu garsumu, darykite pertraukas.
- Atsargiai reguliuokite garsumą.
- Nesiklausykite tokiu garsumu, kad nebegirdėtumėte, kas vyksta aplink jus.
- Pavojingose situacijose nesinaudokite grotuvu. Neklausykite grotuvo važiuodami motociklu, dviračiu ir t.t. Jūs galite sukelti eismo trukdžius, tam tikrose vietose grotuvo klausymasis važiuojant yra uždraustas.

Perspėjimas



Šis produktas atitinka Europos Sąjungos Radijo trikdžių reikalavimus.

Šis produktas atitinka toliau išvardintas direktyvas ir taisykles: 2004/108/EC + 2006/95/EC.

Bet kokios modifikacijos ar pakeitimai, kurie nėra patvirtinti Philips Consumer Lifestyle yra nelegalūs ir neteisėti ir gali atimti teisę naudotis šiuo įrenginiu.



Jūsų įrenginys sukurtas naudojant pačios aukščiausios kokybės medžiagas bei komponentus, kurie gali būti perdirbami arba naudojami dar kartą.



Kai prie produkto randate šį nubraukto šiukšlių konteinerio ženklą, tai reiškia, kad produktas pagamintas pagal Europos Direktyvą 2002/96/EC.

Pasidomėkite vietinėmis elektros ir elektronikos produktų atsikratymo/išmetimo taisyklėmis.

Laikykitės vietinių taisyklių ir nemeskite seno produkto kartu su kitomis namų apyvokos šiukšlėmis. Teisingas atsikratymas senu produktu padės sumažinti neigiamas pasekmes gamtai ir žmonių sveikatai.

Pastaba

- Duomenys apie įrenginį gali būti keičiami be išankstinio perspėjimo.

Techniniai duomenys

Stiprintuvas

Išvesties galia	2 X 5W RMS
Dažnis	60 Hz – 16 kHz, ±3 dB
Signalų ir triukšmo santykis	>65dB
MP3 link įvestis	0.5 V RMS 20 kohm

Diskas

Lazerio tipas	Semikonduktorius
Disko diametras	12cm/8cm
Tinkami diskai	CD-DA, CD-R, CD-RW, MP3-CD, WMA-CD

Audio DAC	24Bitai/ 44.1kHz
Bendrieji trukdžiai	<1%
Dažnis	60 Hz – 16 kHz (44.1kHz)
Signalų ir triukšmo santykis	>65dBA

Tiuneris

Radijo bangų spektras	FM 87.5 – 108 MHz
Tinklėlis	50 KHz

Jautrumas

- Mono, 26 dB S/N Santykis	<22 dBf
Paieškos atranka	<36 dBu
Bendrieji trikdžiai	<3%
Signalų į triukšmą santykis	>45dBu

Garsiakalbiai

Garsiakalbių varža	4ohm
Garsiakalbių valdiklis	3.5' woofer+0.8' tweeter
Jautrumas	>82dB/m/W

Bendra informacija

AC galia	230V, 50Hz
Energijos suvartojimas veikimo metu	25W;
Energijos suvartojimas budėjimo režime	<6W
Energijos suvartojimas Eko budėjimo režime	<1W
USB Direct Versija	2.0

Išmatavimai

Pagrindinis įrenginys	
(P x A x G)	150 x 152 x 250 mm
Garsiakalbio dėžė	
(P x A x G)	150 x 152 x 197 mm

Svoris

- Su įpakavimu	5.14 kg
- Pagrindinis įrenginys	2.002 kg
- Garsiakalbių dėžė	2 x 0.895 kg

Informacija apie USB grojimą

Tinkami USB įrenginiai:

- USB flash memory (USB 2.0 arba USB 1.1).
- USB flash grotuvas (USB 2.0 arba USB 1.1).
- Atminties kortelės (jums reikės papildomo kortelių skaitytuvo).

Tinkami formatai:

- USB arba atminties failų formatai FAT12, FAT16, FAT32 (talpa: 512 bitai).
- MP3 bitų dažnis (duomenų dažnis): 32-320 Kbps ir kintantis bitų dažnis.
- WMA v9 ar ankstesnis.
- Direktorijų skirstymas iki 8 lygmenų.
- Albumų/ katalogų skaičius: iki 99.
- Takelių/ antraščių skaičius: iki 999.
- ID3 tag v2.0 – v2.3.
- Failo pavadinimas Unicode UTF8 (maksimalus ilgis: 128 bitai).

9. KITOS FUNKCIJOS

Žadintuvo nustatymas

Šis įrenginys gali būti naudojamas kaip žadintuvas. Nustatytu metu galima pradėti disko, radijo arba USB įrenginio grojimą.

1. Įsitikinkite, kad jūsų laikrodis įrenginyje yra teisingai nustatytas.
2. Budėjimo režime spauskite ir nuspaudę laikykite **TIMER**.
3. Spauskite **DISC**, **TUN** arba **USB**, norėdami pasirinkti šaltinį.
4. Spauskite **TIMER**, norėdami patvirtinti.
↳ Rodomi mirksintys valandų skaičiai.
5. Spauskite ◀◀ / ▶▶, norėdami nustatyti valandą.
6. Spauskite **TIMER**, norėdami patvirtinti.
↳ Rodomi mirksintys minučių skaičiai.
7. Spauskite ◀◀ / ▶▶, norėdami nustatyti minutes.
8. Spauskite **TIMER**, norėdami patvirtinti.
↳ Žadintuvas yra nustatytas ir įjungtas.

Žadintuvo įjungimas ir išjungimas

1. Pakartotinai spauskite **TIMER ON/OFF**, norėdami įjungti arba išjungti žadintuvą.
↳ Jeigu žadintuvas yra įjungtas, ekrane rodomas ☉.
↳ Jeigu žadintuvas yra išjungtas, ☉ ekrane nėra rodomas.



Patarimai

- Žadintuvas neveiks MP3 LINK režime.
- Jeigu pasirinktas DISC/USB režimas, o takelis negali būti grojamas, automatiškai įjungiamas radijas.

Išsijungimo laikmačio nustatymas

Šis įrenginys gali ir išsijungti nustatytu laiku.

1. Kai įrenginys yra įjungtas, pakartotinai spauskite **SLEEP**, kad nustatytumėte laiko trukmę minutėmis, po kurio sistema išsijungs.
↳ Kai išsijungimo laikmatis yra įjungtas, rodomas simbolis zzz.
2. Pakartotinai spauskite **SLEEP**, kol bus rodomas simbolis [OFF] (išjungta).
↳ Kai išsijungimo laikmatis yra išjungtas, rodomas simbolis zzz.

Papildomai prijungto įrenginio klausymas

Per šį įrenginį taip pat galite klausytis ir prijungto MP3 grotuvo.

1. Spauskite **MP3 LINK**, kad pasirinktumėte MP3 LINK šaltinį.
2. Pateiktą MP3 'link' laidą prijunkite prie:
 - **MP3 LINK** lizdo (3.5mm), esančio įrenginyje.
 - ausinių lizdo, esančio prijungtame išoriniame įrenginyje.
3. Pradėkite grojimą išoriniame įrenginyje (jei reikia, skaitykite jo naudojimosi instrukcijas).

... SVARBI INFORMACIJA



Jūsų įrenginyje yra baterijos, kurios aprašytos Europos Direktyvoje 2006/66/EC, jūs negalite išmesti baterijų kartu su įprastinėmis namų apyvokos atliekomis. Prašome pasidomėti vietinėmis baterijų atskratymo taisyklėmis. Teisingas atsikratymas baterijomis saugo gamtą ir žmonių sveikatą.

Informacija apie aplinkosaugą

Šiam įrenginiui nebuvo naudojamos nereikalingos pakavimo medžiagos. Pakavimo medžiagos atskiriamos į tris dalis: kartono dėžė, poliesterio putos ir polietilenas.

Šis įrenginys pagamintas iš aukštos kokybės medžiagų ir komponentų, kurie gali būti perdirbami ir vėl naudojami. Prašome pasidomėti vietinėmis įpakavimo medžiagų, baterijų, senų įrenginių atskratymo taisyklėmis.



Windows Media ir Windows Logo yra registruoti prekiniai ženklai, kurie priklauso Microsoft korporacijai JAV ar kitose šalyse.

Įrenginyje rasite šį žymėjimą:

1 KLASĖ
LAZERINIS ĮRENGINYS

2. JŪSŲ MIKRO HI-FI SISTEMA

Sveikiname įsigijus šį įrenginį ir veiki atvykę į Philips! Jeigu norite gauti pilną reikalingą pagalbą, užregistruokite savo įrenginį www.philips.com/welcome tinklapyje, internete.

Pristatymas

Naudodamiesi šiuo įrenginiu, jūs galėsite mėgautis:

- Audio (garsu) iš diskų, USB įrenginių ir kitų išorinių įrenginių
- FM radijo klausymu.

Šiame įrenginyje galite įsijungti įvairius garso efekto patobulinimus:

- DSC (Skaitmeninė Garso Kontrolė).
- DBB (Dinaminis Žemų Dažnių Padidinimas).

Jūsų įrenginiui tinkami šie formatai:



Ką rasite dėžėje

Patikrinkite ar dėžėje randate viską, kas nurodyta šiame sąrašė:

- Pagrindinis įrenginys
- 2 garsiakalbiai
- Maitinimo laidas
- MP3 link laidas
- Nuotolinio valdymo pultas
- Greitos pradžios gidas
- Naudojimosi instrukcijos

8. RADIOJO KLAUSYMAS

Radijo stoties suradimas

1. Spauskite **TUN**, kad pasirinktumėte FM.
2. Spauskite ir ilgiau nei 2 sekundes laikykite nuspaudę **◀◀ / ▶▶**.
 - ↳ Ekrane pasirodys užrašas [SEARCH] (ieškoma).
 - ↳ Įrenginys automatiškai suras radijo stotį su stipriu signalu.
3. Kartokite 2 žingsnį, kad nustatytumėte kitas stotis.
 - Norėdami nustatyti radijo stotį su silpnu signalu, pakartotinai spauskite **◀◀ / ▶▶**, kol rasite optimalią signalo kokybę.

Automatinis radijo stočių nustatymas

Pastaba

- Jūs galite nustatyti ir išsaugoti iki 20 radijo stočių.

1. Tiunerio režime spauskite ir 2 sekundes laikykite nuspaudę **PROG** mygtuką, kad įjungtumėte automatinį nustatymą.
 - ↳ Pasirodys užrašas [AUTO] (automatinis).
 - ↳ Visos pasiekiamos radijo stotys yra surandamos signalo stiprumo eilės tvarka.
 - ↳ Pradeda groti pirma nustatyta radijo stotis.

Rankinis radijo stočių nustatymas

Pastaba

- Jūs galite nustatyti ir išsaugoti iki 20 radijo stočių.

1. Nustatykite radijo stotį.
2. Spauskite **PROG**, kad įjungtumėte radijo stočių nustatymą.
 - ↳ Ekrane bus rodomas užrašas [PROG] (programavimas).
3. Spauskite **ALB/PRESET+/-**, norėdami radijo stotims priskirti numerį (nuo 1 iki 20), tuomet spauskite **PROG**, norėdami patvirtinti.
 - ↳ Rodomas radijo stoties numeris ir dažnis.
4. Pakartokite tuos pačius žingsnius kitoms stotims.

Pastaba

- Vienos stoties vietoje galite užprogramuoti kitą stotį.

Nustatytos radijo stoties pasirinkimas

1. Spauskite **ALB/PRESET+/-**, kad pasirinktumėte norimos radijo stoties numerį.

Patarimai

- FM antena yra pritaisyta prie pagrindinio įrenginio.
- Anteną statykite kaip galima toliau nuo TV, Vaizdo grotuvo ir kitų spinduliavimo šaltinių.
- Norėdami išgauti optimalią transliaciją, anteną pilnai ištieskite ir nureguliuokite.

7. GARSUMO IR GARSO EFEKTO NUSTATYMAS

Garsumo reguliavimas

1. Grojimo metu spauskite **VOL +/-**, kad padidintumėte arba sumažintumėte garsumą.

Garso efekto pasirinkimas

1. Grojimo metu, spauskite **DSC** pakartotinai, norėdami pasirinkti:
 - **[CLASSIC]** (Klasikinis)
 - **[ROCK]** (Rokas)
 - **[JAZZ]** (Džiazas)
 - **[POP]** (Pop)
 - **[FLAT]** (Bemolis)

Žemų dažnių (bosų) sustiprinimas

1. Norėdami įjungti dinaminį žemų dažnių padidinimą, spauskite **DBB**.
↳ Jeigu DBB yra įjungtas, rodomas DBB simbolis.

Garso užtildymas

1. Grojimo metu spauskite **MUTE**, kad laikinai užtildytumėte garsą arba vėl jį grąžintumėte.

... JŪSŲ MIKRO HI-FI SISTEMA

Pagrindinio įrenginio peržiūra

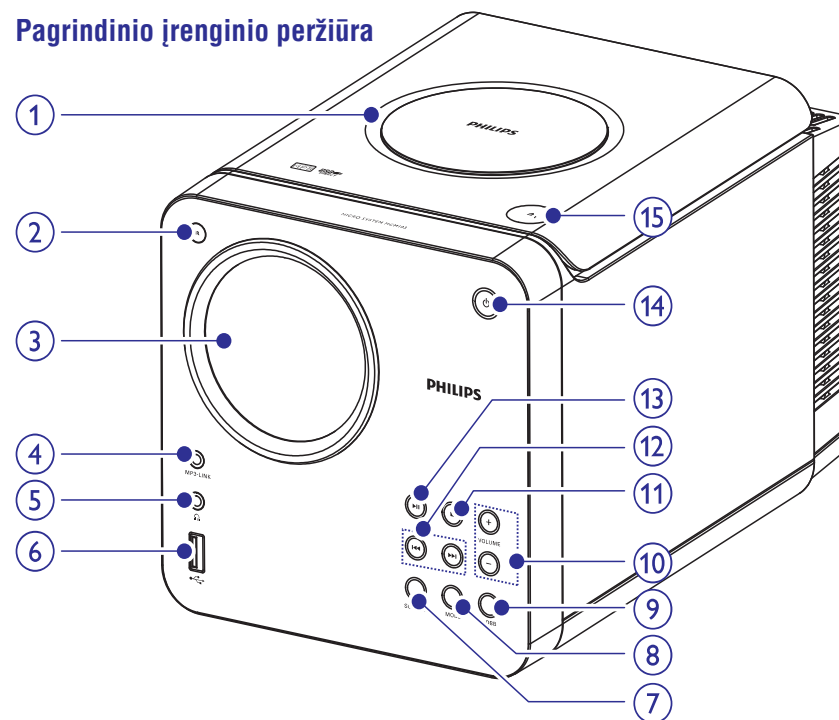

1. Diskų skyrelis

2. IR

- Nuotolinio valdymo pulto sensorius

3. Ekranų panelė

- Rodo dabartinę būklę

4. MP3-LINK

- Lizdas išoriniam audio įrenginiui.

5.

- Ausinių lizdas.

6.

- USB lizdas

7. SOURCE

- Pasirinkite norimą šaltinį: CD, USB, FM arba MP3 LINK.

8. MODE

- Pasirinkite pakartojimo arba atsitiktinės eilės grojimo režimą.

9. DBB

- Įjungti arba išjungti dinaminį žemų dažnių padidinimą.

10. VOLUME +/-

- Garsumo reguliavimas.

11.

- Sustabdyti grojimą arba ištrinti programą.

12.

- Radijo stoties radimas.
- Eiti prie buvusio/sekančio takelio.
- Greita paieška pirmyn arba atgal.
- Laiko reguliavimas.

13.

- Pradėti grojimą arba jį laikinai sustabdyti.

14.

- Įjunkite įrenginį arba perjunkite jį į budėjimo režimą.

15.

- Atidaryti arba uždaryti diskų skyrelį.

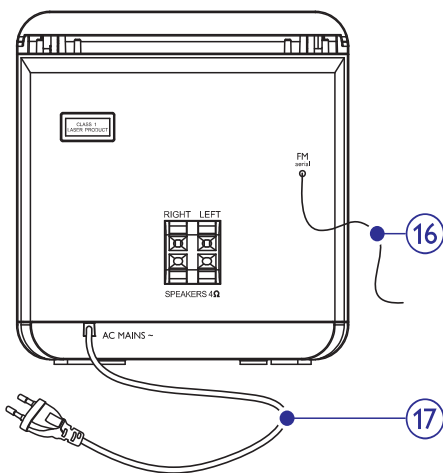

16. FM antena

- FM signalo pagerinimui.

17. AC MAINS-

- Maitinimo laidas.

Nuotolinio valdymo pulto peržiūra

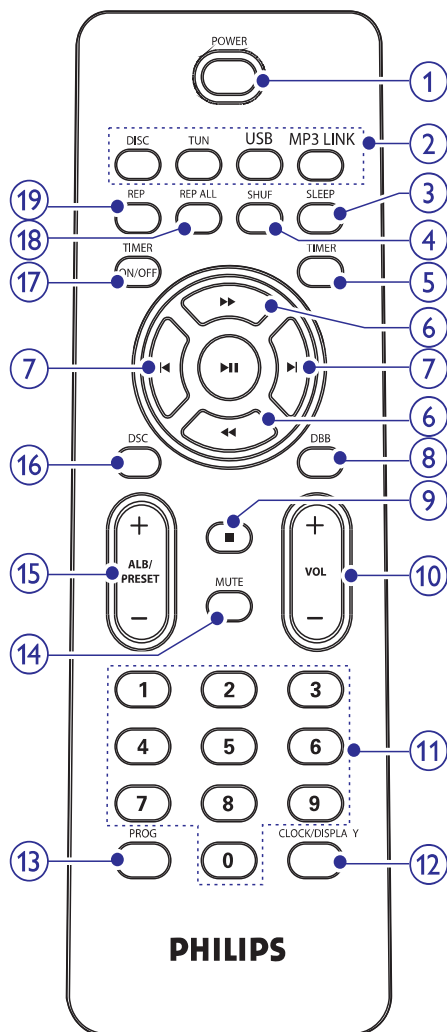

- 1. POWER**
 - Įjungia garso sistemą arba perjungia į budėjimo režimą.
- 2. Šaltinio pasirinkimo mygtukai (DISC, TUN, USB, MP3, LINK)**
 - Pasirinkite šaltinį: DISKAS, FM RADIJAS, USB arba MP3 LINK.
- 3. SLEEP**
 - Išsijungimo laikmačio nustatymas.

Takelio pasiekimas

Diskuose:

1. Spauskite **◀ / ▶**, kad pasirinktumėte kitą takelį.
 - ↳ Jeigu norite tiesiogiai įvesti takelio numerį, galite naudotis skaitmenų klaviatūra.
2. Spauskite **ALB/PRESET+/-**, kad pasirinktumėte albumą ar katalogą.
3. Spauskite **◀ / ▶**, kad pasirinktumėte takelį ar failą.

Pauzė/vėl groti

1. Grojimo metu spauskite **▶||**, kad padarytumėte pauzę arba vėl tęstumėte grojimą.

Paieška takelyje

1. Grojimo metu spauskite ir laikykite **▶||**.
2. Nebespauskite mygtuko, jeigu norite grįžti prie įprastinio režimo.

Grojimo informacijos rodymas

1. Grojimo metu, pakartotinai spauskite **CLOCK/DISPLAY**, norėdami, kad būtų rodoma grojimo informacija.

Pakartotino grojimo pasirinkimas

Pakartotinai groti takelį

1. Grojimo metu spauskite **REP**.
 - ↳ Rodoma **[REP]** (pakartoti): pasirinkta daina grojama pakartotinai.
2. Norėdami grįžti prie įprastinio grojimo, spauskite **REP** dar kartą.

Pakartotinai groti visus takelius arba albumą

1. Grojimo metu pakartotinai spauskite **REP ALL**, norėdami pasirinkti:
 - ↳ Rodoma **[REP ALL]** (pakartoti visus): visos dainos grojamos pakartotinai.
 - ↳ Rodoma **[REP ALB]** (pakartoti albumą), tik MP3 ir USB: pasirinktas albumas grojamas pakartotinai.

2. Norėdami grįžti prie įprastinio grojimo, pakartotinai spauskite **REP ALL**, kol pakartojimo režimas neberodomas.

Grojimo atsitiktine tvarka pasirinkimas

1. Grojimo metu spauskite **SHUF**.
 - ↳ Rodoma **[SHUF]** (maišymas): visos dainos grojamos atsitiktine tvarka.
2. Norėdami grįžti prie įprastinio grojimo, spauskite **SHUF** dar kartą.

✿ Pastaba

- Pakartojimo ir atsitiktinės tvarkos funkcijos negali būti įjungtos vienu metu.

Takelių užprogramavimas

Jūs galite užprogramuoti iki 40 takelių.

1. CD/USB režime, kai grojimas sustabdytas, spauskite **PROG**, kad įjungtumėte programavimo režimą.
 - ↳ Ekrane mirksi [PROG] (programavimas).
2. MP3/WMA takeliuose, spauskite **ALB/PRESET+/-**, norėdami pasirinkti albumą.
3. Spauskite **◀ / ▶**, kad pasirinktumėte takelį, o tada spauskite **PROG**, kad patvirtintumėte.
4. Pakartokite 2-3 žingsnius, kad užprogramuotumėte kitus takelius.
5. Spauskite **▶||**, norėdami groti užprogramuotus takelius.
 - ↳ Grojimo metu rodoma **[PROG]** (programavimas).
 - Jeigu norite ištrinti užprogramavimą, spauskite **■**.

... PRADŽIA

6. Spauskite ◀◀/▶▶ mygtuką, kad nureguliuotumėte minutes.
7. Spauskite **CLOCK/DISPLAY**, kad patvirtintumėte nustatymus.



Pastaba

- Norėdami laikrodį matyti grojimo metu, pakartotinai spauskite **CLOCK/DISPLAY**, kol bus rodomas laikrodis.

Ijungimas

1. Spauskite **POWER** mygtuką.
↳ Įrenginys įjungia paskutinį kartą grotą šaltinį.

Perjungimas į budėjimo režimą

1. Spauskite **POWER** mygtuką, kad išjungtumėte sistemą į budėjimo režimą.
↳ Pritemdomas ekrano apšvietimas.
↳ Ekrano panelėje pasirodys laikrodis (jeigu nustatėte)

5. GROJIMAS

Disko grojimas

1. Spauskite **DISC**, kad pasirinktumėte disko šaltinį.
2. Spauskite ▲, norėdami atidaryti diskų skyrelį.
3. Įdekite diską etikete į viršų, tuomet uždarykite diskų skyrelį.
↳ Grojimas prasideda automatiškai.

Grojimas iš USB įrenginio



Pastaba

- Įsitikinkite, kad jūsų USB įrenginyje yra tinkama grojimui muzika, nuotraukos arba video.

1. Įkiškite USB įrenginį į ↔ lizdą.
2. Spauskite **USB**, norėdami pasirinkti USB šaltinį.
↳ Rodomas bendras takelių skaičius.
3. Spauskite **ALB/PRESET+/-**, norėdami pasirinkti katalogą.
4. Spauskite ◀/▶, norėdami pasirinkti failą.
5. Spauskite ▶▶, norėdami pradėti grojimą.

... JŪSŲ MIKRO HI-FI SISTEMA

4. SHUF

- Grojimas atsitiktine tvarka.

5. TIMER

- Nustatyti žadintuvą.

6. ◀◀/▶▶

- Ieškoti takelyje/diske/USB.
- Prisijungti prie radijo stoties.
- Reguluoti laiką.

7. ◀/▶

- Eiti prie buvusio/sekančio takelio.

8. DBB

- Žemų dažnių sustiprinimo įjungimas arba išjungimas.

9. ■

- Sustabdyti grojimą arba ištrinti programą.

10. VOL +/-

- Garsumo reguliavimas.

11. Skaitmenų klaviatūra

- Tiesiogiai pasirinkite disko takelį.

12. CLOCK/DISPLAY

- Nustatyti laikrodį.
- Rodyti laikrodį.
- Grojimo metu, informacijos rodymo pasirinkimas.

13. PROG

- Takelių programavimas.
- Radijo stočių programavimas.
- Pasirinkite 12 arba 24 valandų formatą.

14. MUTE

- Užtildyti arba atstatyti garsą.

15. ALB/PRESET +/-

- Eiti prie buvusio arba sekančio albumo.
- Nustatytos radijo stoties pasirinkimas.

16. DSC

- Pasirinkti nustatytą garso nustatymą: POP, JAZZ, CLASSIC arba ROCK.

17. TIMER ON/OFF

- Įjungti arba išjungti žadintuvą.

18. REP ALL

- Pakartotinai groti visus takelius.

18. REP

- Pakartotinai groti takelį.

3. PRIJUNGIMAS

Garsiakalbių prijungimas

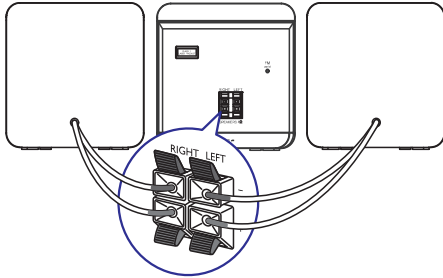

Pastaba

- Įsitikinkite, kad garsiakalbių laidų spalvos atitinka lizdų spalvas.

- Prilaikykite lizdo dangtelį.
- Pilnai įkiškite pliką laido dalį.
 - Įkiškite dešinės pusės garsiakalbio laidus į 'RIGHT', kairės pusės laidus į 'LEFT'.
 - Įkiškite raudonus laidus į '+', juodus laidus į '-'.
- Atleiskite lizdo dangtelį.

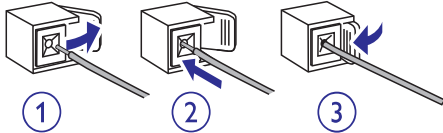

Maitinimo prijungimas

! Įspėjimai

- Rizika sugadinti produktą! Įsitikinkite, kad srovės įtampa atitinka įtampą, kuri yra nurodyta šio įrenginio gale arba apačioje.
- Prieš prijungiant srovę, įsitikinkite, kad yra atlikti visi kiti sujungimai.

≡ Pastaba

- Rūšies lentelė yra pritvirtinta jūsų įrenginio gale.

- AC maitinimo kištuką prijunkite prie rozetės sienoje.

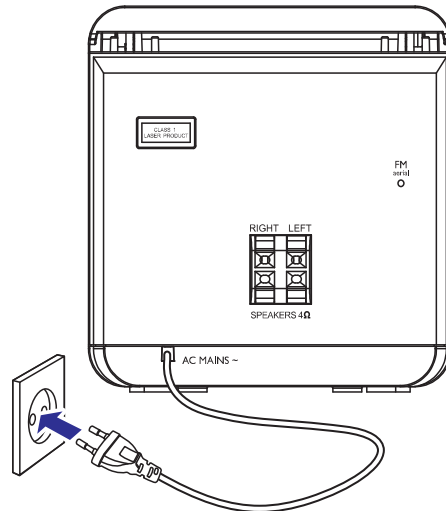

4. PRADŽIA

! Dėmesio

- Kitoks nei čia aprašytas procesų atlikimas bei nustatymų reguliavimas gali sąlygoti pavojingą spinduliavimo atsiradimą arba sukelti kitokius nesaugius reiškinius.

Būtinai sekite instrukcijomis jų eilės tvarka.

Jeigu jūs bandysite susisiekti su Philips, jūsų paprašys pasakyti savo garso sistemos modelio ir serijos numerius. Jūsų įrenginio modelio ir serijos numeriai yra užrašyti įrenginio apatinėje dalyje. Užsirašykite numerius čia:

Modelio Numeris: _____

Serijos Numeris: _____

Nuotolinio valdymo pulto paruošimas

! Dėmesio

- Sprogimo galimybė. Neleiskite baterijoms įkaisti, nelaikykite jų saulės spinduliuose arba šalia liepsnos. Niekada nemeskite baterijų į ugnį.

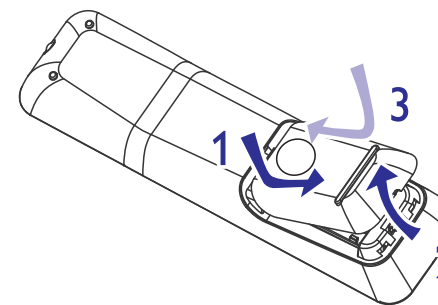

- Atidarykite baterijoms skirtą skyrių.
- Įdėkite dvi 2 AAA tipo baterijas (nepridėti) į nuotolinio valdymo pultą, teisingai atitaisydami + bei -, kaip parodyta simboliais.
- Grąžinkite atgal baterijoms skirtą skyriaus dureles.

≡ Pastaba

- Išimkite baterijas, jeigu nenaudosite pultelio ilgą laiką.
- Nenaudokite senų ir naujų arba skirtingų rūšių baterijų vienu metu.
- Baterijose yra cheminių elementų, taigi jomis turite atsikratyti tinkamai.

Automatinis radijo stočių instaliavimas

Kai įjungiate maitinimą ir tuo metu dar nėra išsaugotų radijo stočių, įrenginys automatiškai ims ieškoti ir saugoti radijo stotis.

- Prijunkite įrenginį prie maitinimo.
 - Ekranėlyje bus rodoma [AUTO INSTALL – PLEASE PRESS PLAY, STOP CANCEL] (automatinis instaliavimas, spauskite PLAY mygtuką; norėdami atšaukti, spauskite ■).
- Spauskite ►► mygtuką, esantį ant pagrindinio įrenginio, kad pradėtumėte instaliaciją.
 - Rodoma [AUTO].
 - Įrenginys automatiškai išsaugos radijo stotis su pakankamai stipriu signalu.
 - Kai bus išsaugotos visos pasiekiamos radijo stotys, automatiškai bus pradėta transliuoti pirmoji rasta radijo stotis.

Laikrodžio nustatymas

- Budėjimo režime spauskite **CLOCK/DISPLAY** mygtuką, kad įjungtumėte laikrodžio nustatymo režimą.
 - Rodomas 12 arba 24 valandų formatas.
- Pakartotinai spauskite **PROG**, kad pasirinktumėte 12 arba 24 valandų laikrodžio režimą.
- Spauskite **CLOCK/DISPLAY** mygtuką, kad patvirtintumėte.
 - Rodomi valandų skaičiai ir jie netrukus pradeda mirksėti.
- Spauskite ◀◀ / ▶▶ mygtuką, kad nureguliuotumėte valandas.
- Spauskite **CLOCK/DISPLAY** mygtuką, kad patvirtintumėte.
 - Rodomi minučių skaičiai ir netrukus jie pradeda mirksėti.