

## Kandungan

<b>Maklumat Penjagaan dan Keselamatan</b>	
Penetapan .....	96
Membersihkan cakera .....	96
<b>Maklumat Umum</b>	
Aksesori yang dibekalkan .....	97
Kod serantau .....	97
<b>Sambungan</b>	
<b>Sambungan Kepada TV .....</b>	<b>98-100</b>
Menggunakan bicu Video Komposit (CVBS) .....	98
Menggunakan bicu S-Video .....	98
Menggunakan bicu Komponen Video (Y Pb Pr) .....	99
Mod Skan (Pemilihan Progresif / Berjalın) .....	99
Menggunakan aksesori peninggirendahan RF .....	100
<b>Menyambungkan kord kuasa .....</b>	<b>100</b>
<b>Sambungan Pilihan</b>	
<b>Sambungan Peranti HDMI/DVI .....</b>	<b>101</b>
Menggunakan bicu HDMI (High Definition Multimedia Interlace) .....	101
<b>Sambungan Stereo sistem-saluran .....</b>	<b>102</b>
Stereo mempunyai bicu Dolby Pro Logic atau Audio Masuk Kanan / Kiri .....	102
<b>Sambungan Penerima Digital AV .....</b>	<b>102</b>
Sekiranya penerima anda mempunyai dekoder Dolby Digital atau MPEG2 .....	102
<b>Sambungan Penerima Berbilang Saluran .....</b>	<b>103</b>
Sekiranya penerima anda mempunyai bicu input audio berbilang saluran .....	103
<b>Pandangan Keseluruhan Fungsian</b>	
<b>Panel depan .....</b>	<b>104</b>
<b>Panel belakang .....</b>	<b>105</b>
<b>Alat kawalan jauh .....</b>	<b>106</b>
<b>Memulakan</b>	
<b>Langkah 1: Masukkan Bateri .....</b>	<b>107</b>
Menggunakan alat kawalan jauh untuk mengendalikan sistem .....	107
<b>Langkah 2: Mencari saluran tontonan .....</b>	<b>107</b>
<b>Langkah 3: Memilih sistem warna yang bersepadan dengan TV anda .....</b>	<b>108</b>
<b>Langkah 4: Menetapkan bahasa .....</b>	<b>109</b>
Penetapan Bahasa OSD .....	109
Penetapan Bahasa Audio, Sarikata dan Bahasa menu DVD .....	109
<b>Langkah 5: Penetapan Saluran Speaker .....</b>	<b>110</b>
<b>Main semula dari Cakera</b>	
<b>Cakera yang boleh dimainkan .....</b>	<b>111</b>
Format yang disokong .....	111
<b>Ciri-ciri main semula</b>	
<b>Mulakan mainan semula cakera .....</b>	<b>112</b>
<b>Kawalan Mainan Semula Asas .....</b>	<b>112</b>
Menghentikan mainan semula seketika .....	112
Pilihan Tajuk/Bab/Trek .....	112
Menghentikan mainan semula .....	112
<b>Operasi untuk main semula video (DVD/VCD/SVCD) .....</b>	<b>113</b>
Menggunakan Menu Cakera .....	113
Zoom masuk .....	113
Menyambung mainan semula daripada titik yang terakhir dihentikan .....	113
Gerak Perlahan .....	113
Pencarian Ke Depan/Ke Belakang .....	113

## Kandungan

<b>Memilih pelbagai fungsi ulang/ kocok</b> .....	114
Mod mengulangi mainan .....	114
Mengulangi sebahagian daripada bab/trek .....	114
Kocok.....	114
<b>Melihat maklumat main semula cakera</b> .....	115-116
Pilihan Tajuk/Bab/Trek.....	115
Carian Masa .....	115
Fungsi Pranonton.....	116
<b>Ciri-ciri Khas DVD</b> .....	116
Memainkan Tajuk.....	116
Menukar Bahasa Audio .....	116
Sarikata.....	116
<b>Ciri-ciri Khas VCD &amp; SVCD</b> .....	117
Kawalan Mainan Semula (PBC).....	117
<b>Memainkan CD Audio Super (SACD)</b> .....	117
<b>Memainkan cakera DivX</b> .....	118
<b>Memainkan CD Gambar MP3/WMA/JPEG/Gambar Kodak</b> .....	119-120
Operasi Umum.....	119
Pilihan mainan semula.....	119
Pranonton (JPEG).....	119
Zoom gambar (JPEG) .....	120
Mainan semula dengan berbilang sudut (JPEG).....	120
Skan Imbasan .....	120
Memainkan muzik MP3/WMA dan gambar JPEG secara serentak .....	120

### Pilihan Menu DVD

<b>Menggunakan menu Penetapan Awalan Umum</b> .....	121-123
Mengunci/Membuka kunci cakera untuk tontonan.....	121
Memprogramkan trak cakera (bukan untuk Picture CD/MP3/WMA/DivX/SACD).....	122
Bahasa OSD .....	122
Penjimat Skrin - buka/tutup.....	122
Tidur.....	123
Kod Pendaftaran DivX.....	123
<b>Menggunakan Menu Penetapan Audio</b> .....	124-126
Output Analog .....	124
Output Digital .....	125
Audio HDMI .....	125
Penetapan Speaker .....	126
Upsampling CD .....	126
Mod Malam.....	126
Syn Bibir .....	126
<b>Menggunakan Menu Penetapan Video</b> .....	127-130
Jenis TV .....	127
Menetapkan Paparan TV .....	127
Penetapan Gambar.....	128
Gambar Maju .....	129-130
<b>Menggunakan Penetapan Kecenderungan Pengguna</b> .....	130-133
Penetapan Menu Audio, Sarikata, Cakera .....	131
Ibubapa .....	131
PBC.....	132
Menu MP3/JPEG – buka/tutup .....	132
Menukar Kata Laluan.....	132
Mengekalkan semula penetapan default.....	133
Sarikata DivX.....	133

### Lain-lain perkara

<b>Menyelesaikan Masalah</b> .....	134~135
<b>Spesifikasi</b> .....	136
<b>Glossari</b> .....	137

## Maklumat Penjagaan dan Keselamatan

### BAHAYA!

**Voltan tinggi! Jangan buka peranti. Anda berisiko untuk mengalami kejutan elektrik.**

**Mesin ini tidak mengandungi sebarang bahagian yang boleh diselenggara pengguna. Sila serahkan kerja-kerja penyelenggaraan kepada mereka yang bertauliah.**

### Penetapan

#### Mencari lokasi yang sesuai

- Letakkannya di permukaan yang rata, keras dan stabil. Jangan letakkannya di atas permaidani.
- Jangan letakkannya di atas peralatan lain yang boleh menjadi panas (misalnya penerima atau amplifier).
- Jangan letakkan apa-apa di bawahnya (misalnya CD, majalah).
- Pasang unit ini berdekatan dengan salur keluar AC dan di mana palam kuasa AC boleh dicapai dengan mudah.

#### Ruang untuk pengedaran udara

- Letakkan alat di sebuah lokasi yang mempunyai pengedaran udara yang mencukupi untuk mencegah pembentukan haba dalaman. Benarkan ruang sekurang-kurangnya 10 cm (4.0") dari belakang dan atas set dan 5 cm (2.0") dari kiri dan kanannya untuk mencegahnya daripada menjadi terlalu panas.

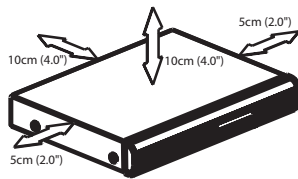

#### Mengelakkan suhu tinggi, kelembapan, air dan habuk

- Alat tidak harus didedahkan kepada titisan atau percikan.
- Jangan letakkan sebarang punca bahaya di atas alat (misalnya objek yang berisi cecair, lilin yang menyala).

### Membersihkan cakera

Beberapa masalah boleh berlaku kerana cakera di dalam perakam adalah kotor (gambar beku, gangguan bunyi dan gambar). Untuk mengelak masalah ini, cakera harus dibersihkan secara tetap.

Untuk membersihkan cakera, gunakan kain pembersih berserat mikro dan lapkan cakera dari tengah hingga ke hujung dalam garisan yang lurus.

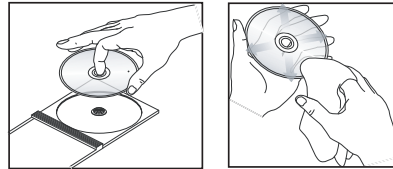

### AWAS!

Jangan guna pelarut seperti benzin, penipis, pembersih yang boleh diperolehi secara komersial, atau semburan anti statik yang bertujuan untuk cakera analog. Oleh kerana unit optik (laser) pemain DVD beroperasi pada kuasa yang tinggi daripada pemain DVD atau CD biasa, CD pembersih yang bertujuan untuk pemain DVD atau CD boleh merosakkan unit optik (laser) tersebut. Oleh itu, elak daripada menggunakan CD pembersih.

## Maklumat Umum

### Aksesori yang dibekalkan

Kabel Video  
Komponent  
(Kuning)  
dan  
Kabel Audio  
(Putih, Merah)



Alat kawalan  
jauh dan dua  
bateri AA



Kod kuasa AC







### Kod serantau

Pemain DVD dicipta untuk menyokong Sistem Pengurusan Serantau. Periksa nombor kod serantau di pek cakera. Jika nombornya tidak sepadan dengan nombor serantau pemain (lihat rajah di bawah), alat pemain mungkin tidak boleh memainkan semula cakera tersebut.

*Tip:*

- Mungkin tidak boleh main CD-R/RW atau DVD-R/RW dalam semua kes disebabkan oleh jenis cakera atau keadaan rakaman.
- Sekiranya anda mengalami kesulitan memainkan sesuatu cakera, pindahkan cakera dan cuba yang berlainan. Cakera yang tidak diformatkan dengan betul tidak akan dapat dimainkan pada pemain DVD ini.

Bahasa Melayu

Rantau	Cakera boleh dimainkan (Contoh)
Rantau A.S dan Kanada	 
Rantau U.K dan Eropah	 
Rantau Asia Pacifik, Taiwan, Korea	 
Australia, New Zealand, Latin Amerika	 
Russia dan India	 
China, Kepulauan Calcos, Kepulauan Walls dan Futuna	 

# Sambungan

## Sambungan kepada TV

Bahasa Melayu

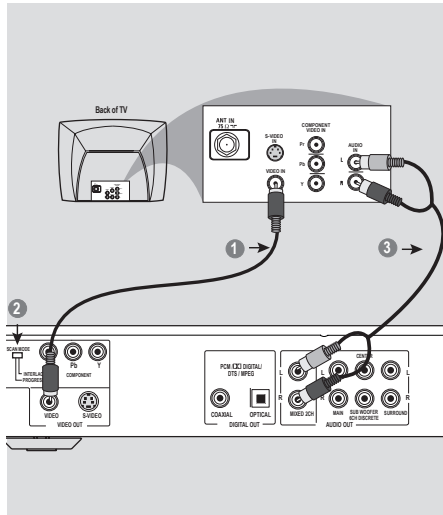

### PENTING!

- Anda hanya perlu membuat satu sambungan video daripada pilihan berikut, bergantung kepada kebolehan sistem TV anda.
- Sambung Pemain DVD secara terus kepada TV.

### Menggunakan bicu Video Komposit (CVBS)

- 1 Gunakan kabel video komposit (kuning) untuk menyambungkan bicu CVBS (VIDEO OUT) Pemain DVD kepada bicu input video (atau dilabelkan sebagai A/V Masuk, Komposit atau "Baseband") pada TV (kabel diberikan).
- 2 Tetapkan suis SCAN MODE kepada INTERLACE.
- 3 Untuk mendengar saluran TV melalui sistem DVD ini, gunakan kabel audio (putih/merah) untuk menyambung bicu AUDIO OUT (L/R) ke bicu AUDIO IN yang sepadan pada TV (kabel diberikan).

**TIP:** Sebelum membuat atau menukar sebarang sambungan, pastikan semua peranti dicabut dari salur keluar kuasa.

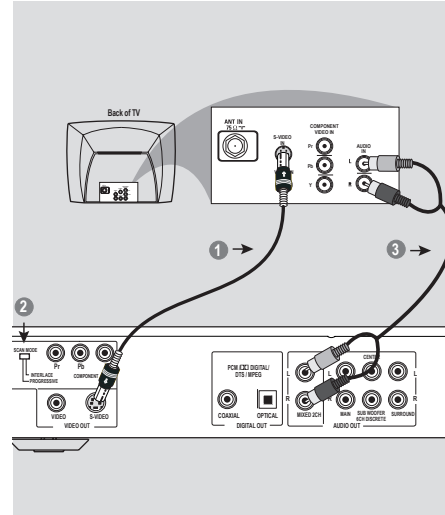

### PENTING!

- Sambungan S-Video memberi mutu gambar yang lebih baik. Pilihan ini mesti ada pada TV anda.

### Menggunakan bicu S-Video

- 1 Gunakan kabel S-Video untuk menyambungkan bicu S-VIDEO (Video Out) Pemain DVD kepada bicu masuk S-Video bersepadan (atau dilabelkan sebagai Y/C atau S-VHS) pada TV (kabel tidak diberikan).
- 2 Tetapkan suis SCAN MODE kepada INTERLACE.
- 3 Untuk mendengar saluran TV melalui sistem DVD ini, gunakan kabel audio (putih/merah) untuk menyambung bicu AUDIO OUT (L/R) ke bicu AUDIO IN yang sepadan pada TV (kabel diberikan).

## Sambungan (bersambung)

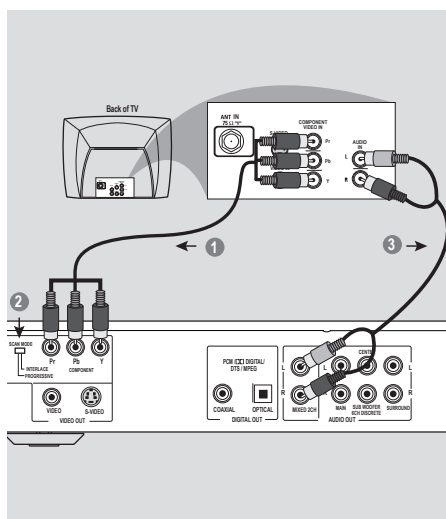

**PENTING!**  
 – Kualiti video skan progresif hanya boleh diperoleh apabila Y Pb Pr dan TV skan progresif diperlukan.

### Menggunakan bicu Komponen Video (Y Pb Pr)

- 1 Gunakan kabel komponen video (merah/biru/hijau) untuk menyambungkan bicu Y Pb Pr Pemain DVD kepada bicu masuk video Komponen bersepadan (atau dilabelkan sebagai Y Pb Pr atau YUV) pada TV (kabel tidak diberikan).
- 2 Tetapkan suis SCAN MODE kepada PROGRESSIVE.
- 3 Untuk mendengar saluran TV melalui sistem DVD ini, gunakan kabel audio (putih/merah) untuk menyambung bicu AUDIO OUT (L/R) ke bicu AUDIO IN yang sepadan pada TV (kabel diberikan).

**TIP:** Sebelum membuat atau menukar sebarang sambungan, pastikan semua peranti dicabut dari salur keluar kuasa.

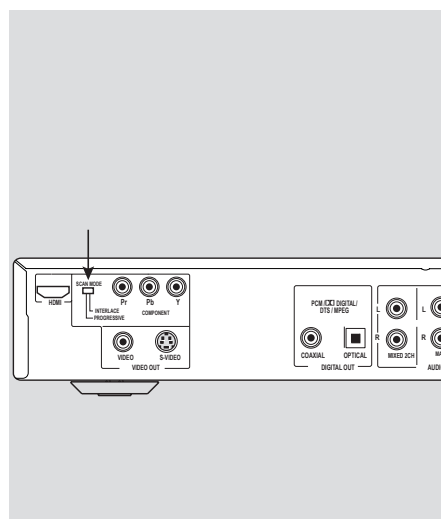

### Mod Skan (Pemilihan Progresif / Berjalin)

Penukaran ini akan menukarkan jenis isyarat output daripada Output Komponen Video pada pemain DVD.

**Berjalin:**  
 Pilih { **Interlace** } apabila disambungkan kepada TV biasa (format berjalin).

**Progresif:**  
 Pilih { **Progressive** } apabila anda mempunyai TV yang boleh menerima isyarat progresif (480/576p) untuk menikmati pengeluaran semula warna yang tepat dan kualiti imej yang tinggi.

*Tip:*

- Dalam mod Progresif, imej aspek 4:3 diregangkan secara mendatar pada TV berskrin luas. Tukarkan penetapan nisbah aspek skrin TV dalam {PSCAN FORMAT} mengikut keutamaan anda.
- Sesetengah TV dan projektor tidak serasi dengan pemain DVD ini. Jika gambar terganggu semasa isyarat progresif, tukar MOD SKAN kepada {Interlace}.



## Sambungan Pilihan

### Sambungan Peranti HDMI/DVI

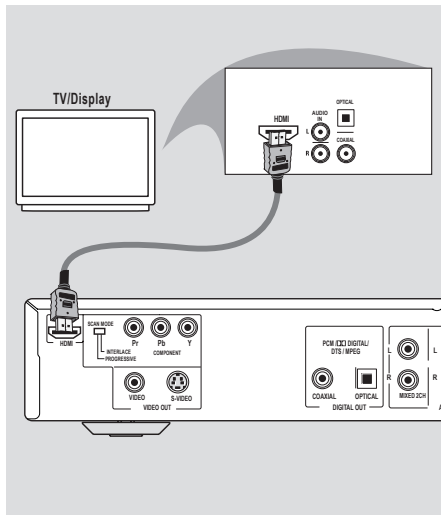

#### Menggunakan bicu HDMI (High Definition Multimedia Interface)

- HDMI menyambungkan penghantaran digital yang tidak dimampatkan dan tidak disentuh untuk kualiti imej/bunyi yang paling tinggi dan segar.
- Ia mempunyai keupayaan pasang palam dan main dengan hanya menggunakan satu kabel untuk output audio/video.
- Gunakan sambungan (kabel tidak diberikan) HDMI jika anda mempunyai peranti input HDMI yang sah (misalnya PC, pemain DVD, Peti Atas Set).
  - Ia mungkin mengambil sedikit masa bagi pemain DVD dan alat input tersebut untuk berkomunikasi dan menyesuaikan diri.
  - Main semula mula secara automatik.

- Terus ke muka surat 125 bagi maklumat terperinci mengenai tetapan HDMI.

#### Tip:

- Jika anda menggunakan HDMI sebagai sumber audio, pastikan {Output Digital} ditetapkan kepada {PCM Only} (lihat muka surat 125).

**TIP:** Sebelum membuat atau menukar sebarang sambungan, pastikan semua peranti dicabut dari salur keluar kuasa.



## Sambungan Pilihan (bersambung)

### Sambungan Stereo 2-saluran

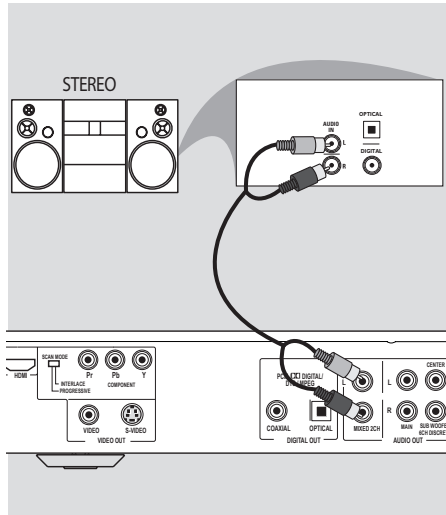

Bahasa Melayu

Stereo mempunyai bicu Dolby Pro Logic atau Audio Masuk Kanan / Kiri

- 1 Pilih satu daripada sambungan (CVBS VIDEO IN, S-VIDEO IN atau COMPONENT VIDEO IN) bergantung kepada pilihan yang didapati pada TV anda.
- 2 Tukarkan pemilih MOD SKAN kepada BERJALIN bagi sambungan CVBS atau S-VIDEO.
- 3 Tukarkan pemilih MOD SKAN kepada PROGRESIF bagi sambungan KOMPONEN VIDEO dengan TV Imbasan Progresif.
- 4 Gunakan kabel audio (putih/merah) untuk menyambungkan bicu AUDIO OUT (L/R) Pemain DVD kepada bicu AUDIO IN bersepadanan pada sistem stereo (kabel diberikan).

**Tip:**

– Untuk kualiti bunyi stereo yang optimum, sambungkan saluran Kiri dan Kanan dari output berbilang saluran dan tetapan {Output Analog} kepada {Stereo}, lihat muka surat 124.

**TIP:** Sebelum membuat atau menukar sebarang sambungan, pastikan semua peranti dicabut dari salur keluar kuasa.

### Sambungan Penerima Digital AV

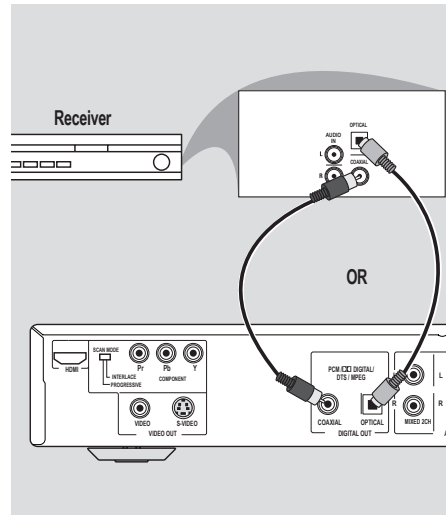

Sekiranya penerima anda mempunyai dekoder Dolby Digital atau MPEG2

- 1 Pilih satu daripada sambungan (CVBS VIDEO IN, S-VIDEO IN atau COMPONENT VIDEO IN) bergantung kepada pilihan yang didapati pada TV anda.
- 2 Sambung sama ada bicu COAXIAL atau OPTICAL Pemain DVD kepada bicu Audio Masuk Digital COAXIAL atau OPTICAL bersepadanan pada Alat Penerima anda (kabel tidak diberikan).
- 3 Setkan Output Digital Pemain DVD kepada PCM-ONLY atau ALL bergantung kepada kebolehan alat Penerima anda (lihat muka surat {Output Digital}, muka surat 125).

**Tip:**

– Sekiranya format audio output digital tidak bersesuaian kepada kebolehan penerima, penerima tersebut akan mengeluarkan suatu bunyi kuat, dibenytokan atau tiada bunyi langsung.

## Sambungan Pilihan (bersambung)

### Sambungan Penerima Berbilang Saluran

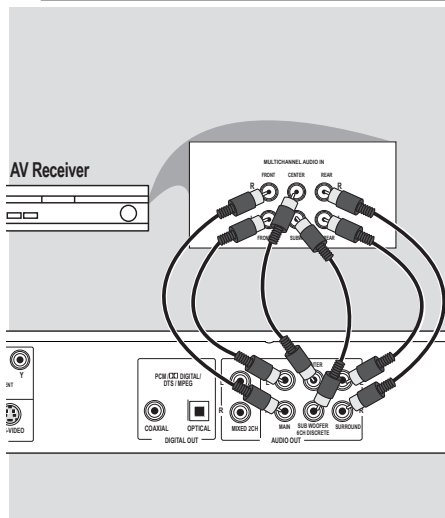

Sekiranya penerima anda mempunyai bicu input audio berbilang saluran

- 1 Pilih satu daripada sambungan (CVBS VIDEO IN, S-VIDEO IN atau COMPONENT VIDEO IN) bergantung kepada pilihan yang didapati pada TV anda.
- 2 Sambungkan bicu Audio Out Kiri dan Kanan dan speaker Belakang ke bicu input yang sepadan pada penerima anda (kabel tidak dibekalkan).
- 3 Sambungkan Audio Out untuk speaker Tengah dan Subwoofer ke bicu input yang sepadan pada penerima anda (kabel tidak dibekalkan).
- 4 Tetapkan {Output Analog} pemain DVD ke {Multi-channel} untuk membolehkan main semula cakera yang dirakamkan dalam berbilang saluran (lihat muka surat 124 {Output Analog}).

Tip:

– Jika subwoofer dilengkapi dengan amplifiernya sendiri, sambungan subwoofer harus disambungkan secara langsung ke subwoofer tersebut.

**TIP:** Sebelum membuat atau menukar sebarang sambungan, pastikan semua peranti dicabut dari salur keluar kuasa.

## Pandangan Keseluruhan Fungsian

### Panel depan

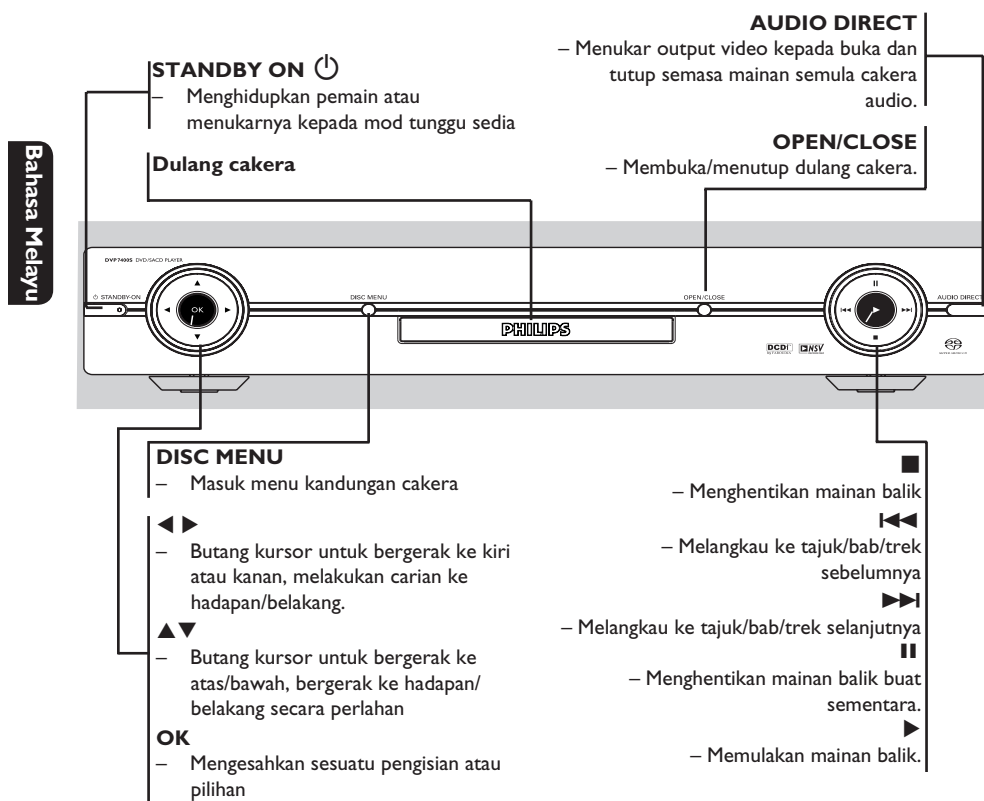

## Pandangan Keseluruhan Fungsian (bersambung)

### Panel belakang

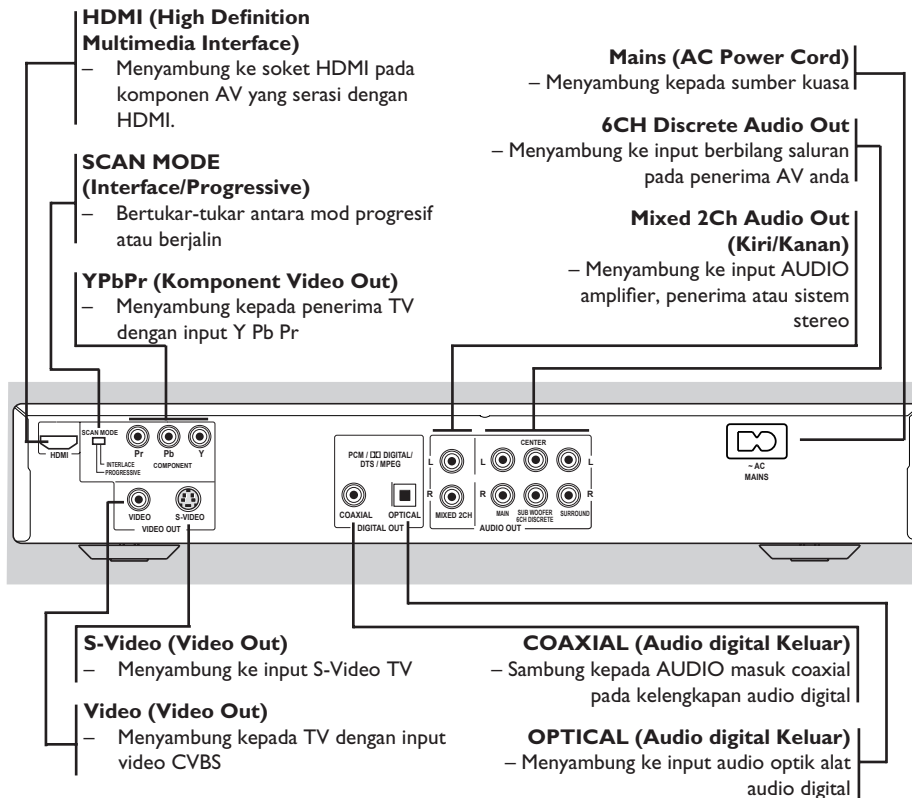

Bahasa Melayu

**Peringatan : Jangan sentuh pin dalaman pada penyambung di panel belakang. Pengeluaran elektrostatik mungkin akan menyebabkan kerosakan yang kekal pada unit.**

## Pandangan Keseluruhan Fungsian (bersambung)

### Alat kawalan jauh

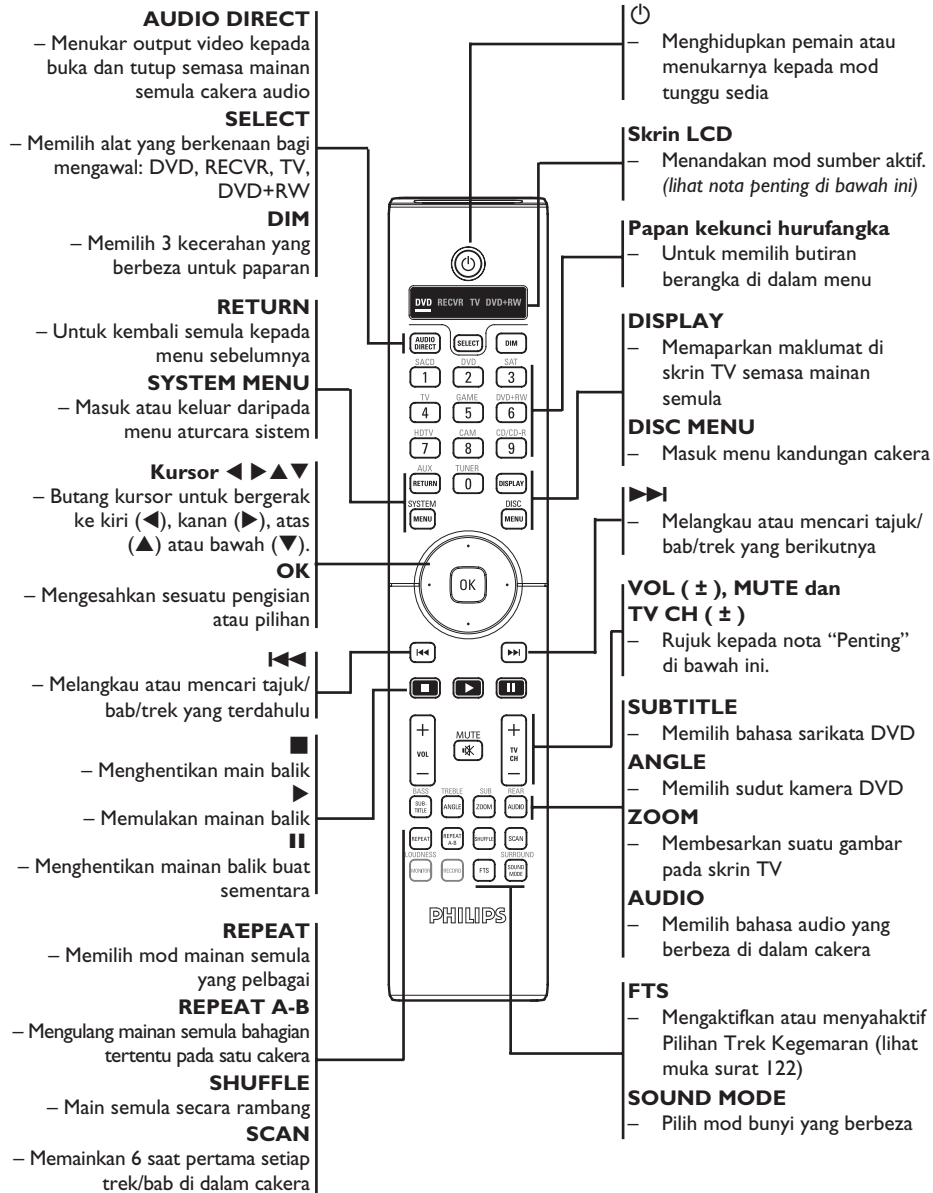

**Penting!**  
– Alat kawalan jauh sistem Philips berupaya mengawal alat Philips yang lain (misalnya Perakam, TV atau pemain DVD-RW).  
– Rujuk kepada buku panduan untuk peralatan lain jika perlu.

## Memulakan

### Langkah 1: Penetapan TV

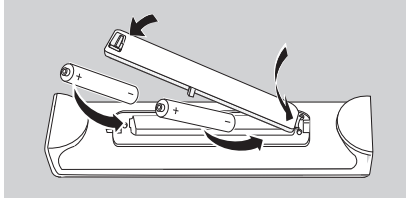

- 1 Bukakan ruang bateri.
- 2 Masukkan dua bateri jenis R06 atau AA., mengikut tanda (+ -) di dalam ruang.
- 3 Tutupkan penutup.

#### **BERWASPADA!**

- Keluarkan bateri sekiranya mereka telah dihabiskan atau sekiranya Alat Kawalan Jauh tidak digunakan untuk masa yang lama.
- Jangan gunakan kombinasi bateri yang lama dengan yang baru atau jenis yang berbeza.
- Bateri mengandungi kandungan bahan kimia, maka mereka perlu dibuang dengan cara yang betul.

### Menggunakan Alat Kawalan Jauh untuk mengoperasikan Pemain

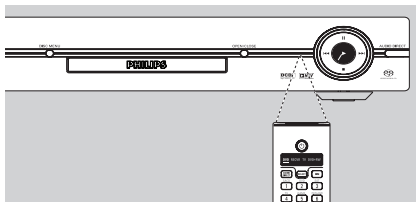

- 1 Bidik Alat Kawalan Jauh secara terus kepada sensor kawalan jauh (IR) di panel depan.
- 2 Jangan letakkan sebarang objek di antara Alat Kawalan Jauh dengan Pemain DVD semasa mengoperasikan Pemain DVD.

### Langkah 2: Mencari saluran tontonan anda

- 1 Tekan **STANDBY-ON**  di pemain DVD untuk menghidupkannya.
- 2 Hidupkan TV dan tetapkannya ke saluran video in yang betul. Anda harus lihat skrin latar belakang DVD berwarna biru.
  - Biasanya saluran ini adalah antara saluran terendah dan tertinggi dan mungkin dipanggil FRONT, A/V IN, VIDEO. Lihat buku panduan TV anda untuk maklumat lanjut.
  - Atau, anda boleh pergi ke saluran I TV anda, kemudian tekan butang Channel down (Saluran bawah) berulang kali sehingga anda melihat saluran Video In.
  - Atau, alat kawalan jauh TV mungkin mempunyai butang atau suis yang memilih mod video yang berbeza.
  - Atau, tetapkan TV kepada saluran 3 atau 4 sekiranya anda menggunakan peninggirendahan RF.
- 3 Sekiranya anda menggunakan peralatan luar (eg. Sistem audio atau penerima), pasangkan mereka dan pilih sumber input yang bersesuaian yang digunakan untuk menyambung kepada output pemain DVD. Rujuk kepada buku panduan pengguna TV anda untuk butiran lanjut).

## Memulakan (bersambung)

### Langkah 3: Memilih sistem warna yang bersepadan

Pemain DVD ini bersesuaian dengan kedua-dua NTSC dan PAL. Untuk membolehkan sesuatu cakera DVD dimainkan pada pemain ini, sistem warna Cakera, TV dan Pemain DVD perlu berpadanan.

Bahasa Melayu

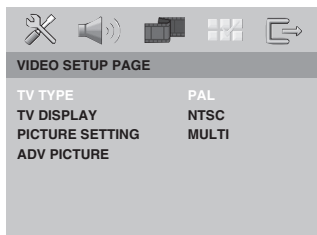

- 1 Tekan **SYSTEM MENU**.
- 2 Tekan **▶** berulang kali untuk memilih { **Video Setup Page** } (Muka Surat Penetapan Video).
- 3 Tekan **▲ ▼** untuk memilih { **TV Type** } (Jenis TV), kemudian tekan **▶**.
- 4 Gunakan **▲ ▼** untuk memilih satu pilihan yang berikut:
  - { **PAL** }
  - Pilih ini sekiranya sambungan TV adalah sistem PAL. Ia akan menukarkan isyarat video cakera NTSC dan output dalam format PAL.
  - { **NTSC** }
  - Pilih ini sekiranya sambungan TV adalah sistem NTSC. Ia akan menukarkan isyarat video cakera PAL dan output dalam format NTSC.
  - { **Multi** }
  - Pilih ini sekiranya sambungan TV bersesuaian dengan kedua-dua NTSC dan PAL (pelbagai-sistem). Format keluar akan bertepatan dengan isyarat video pada cakera disco.

- 5 Pilih suatu butir dan tekan **OK**.  
→ Ikut arahan yang ditunjukkan di TV untuk mengesahkan pilihan (jika ada).

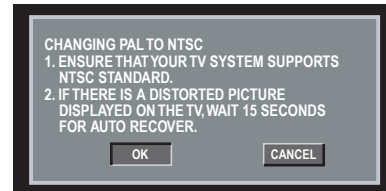

- 6 Tekan **◀** untuk mencerahkan { **Yes** } dan tekan **OK** untuk mengesahkan.

#### Tip:

- Sebelum menukar penetapan Jenis TV semasa, pastikan TV anda menyokong sistem 'Sistem TV yang dipilih'.
- Jika tidak terdapat gambar yang sempurna di TV anda, tunggu selama 15 saat bagi pembedahan secara automatik.

**TIP:** Pilihan yang bergaris adalah penetapan kilang yang sedia ada. Untuk kembali ke menu sebelumnya, tekan **◀**. Untuk menghilangkan menu tersebut, tekan **SYSTEM MENU**.

## Memulakan (bersambung)

### Langkah 4: Penetapan kecenderungan bahasa

Pilihan bahasa adalah berbeza bergantung kepada negara atau rantau anda. Ia mungkin tidak sama dengan ilustrasi yang ditunjukkan dalam buku panduan pengguna.

#### Penetapan Bahasa OSD

Pilih ini untuk menukar bahasa menu paparan skrin pemain DVD ini. Bahasa di skrin untuk sistem menu akan kekal apabila anda menetakannya, tidak kira pelbagai bahasa cakera.

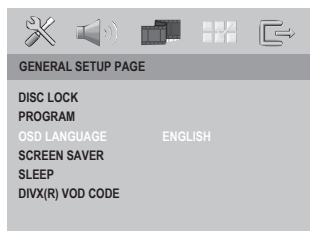

- 1 Tekan **SYSTEM MENU**.
- 2 Tekan **►** berulang kali untuk memilih { **General Setup Page** } (Muka Surat Penetapan Awal Umum)
- 3 Tekan **▲ ▼** untuk memilih { **OSD Language** } (Bahasa OSD) dan tekan **►**.
- 4 Gunakan **▲ ▼** untuk memilih bahasa dan tekan **OK** untuk mengesahkan.

#### Penetapan Bahasa Audio, Sarikata dan Cakera

Anda boleh memilih bahasa atau lagu dari audio, sari kata dan bahasa menu cakera yang anda kehendaki. Sekiranya bahasa yang dipilih tidak didapati pada cakera, penetapan default bahasa pada cakera akan digunakan sebaliknya.



- 1 Tekan **SYSTEM MENU**.
- 2 Tekan **►** berulang kali untuk memilih { **Preference Page** } (Muka Surat Kecenderungan Pengguna).
- 3 Tekan **▲ ▼** untuk menyerlahkan salah satu daripada pilihan di bawah satu persatu, kemudian tekan **►**.  
{ **Audio** }  
Pilih ini untuk menukar bahasa Menu Cakera.  
{ **Subtitle** } (Sarikata)  
Pilih ini untuk menukar bahasa sarikata.  
{ **Disc Menu** } (Menu Cakera)  
Pilih ini untuk menukar bahasa ulang tayang.
- 4 Gunakan **▲ ▼** untuk memilih bahasa dan tekan **OK** untuk mengesahkan.

#### Jika bahasa yang diinginkan tiada dalam senarai, pilih {OTHERS} (Lain).

Gunakan papan kekunci huruf angka (0-9) pada alat kawalan jauh untuk mengisi kod bahasa 4 angka 'XXXX' (lihat muka surat 5 'Kod Bahasa') dan tekan **OK**.

- 5 Ulang langkah 3 - 4 untuk penetapan lain.

**TIP:** Pilihan yang bergaris adalah penetapan kilang yang sedia ada. Untuk kembali ke menu sebelumnya, tekan **◀**. Untuk menghilangkan menu tersebut, tekan **SYSTEM MENU**.



## Memulakan (bersambung)

### Langkah 5: Penetapan saluran speaker

Anda boleh melaraskan masa kelewatan masa (bagi tengah dan belakang sahaja) dan paras volum untuk speaker individu. Pelarasan ini membolehkan anda mengoptimalkan bunyi mengikut sekeliling dan tetapan anda.

#### Penting!

**Penetapan speaker hanya terdapat pada output audio berbilang saluran.**

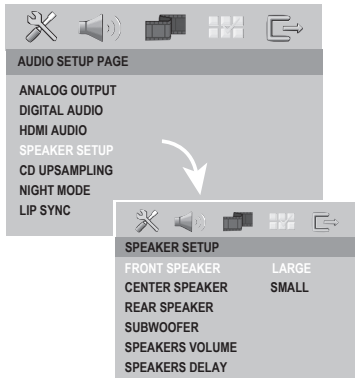

- 1 Tekan **SYSTEM MENU**.
- 2 Tekan **▶** berulang kali untuk memilih { **Audio Setup Page** } (Muka Surat Penetapan Audio).
- 3 Tekan **▲ ▼** untuk memilih { **Speaker Setup** } (Penetapan Speaker), kemudian tekan **▶**.
- 4 Masuk ke submenu dengan menekan **▶**.
- 5 Gunakan **▲ ▼** untuk memilih satu pilihan yang berikut:

{ **FRONT SPEAKER, CENTER SPEAKER, REAR SPEAKER** }  
(SPEAKER HADAPAN, SPEAKER TENGAH, SPEAKER BELAKANG)  
[OFF] (Tutup)  
(hanya untuk speaker Tengah dan Belakang)  
Apabila tiada speaker disambungkan.

[LARGE] (Besar)

Pilih apabila speaker yang disambungkan boleh menghasilkan isyarat frekuensi rendah di bawah 120Hz.

[SMALL] (Kecil)

Pilih apabila speaker yang disambungkan tidak boleh menghasilkan isyarat di bawah 120Hz.

{ **SUBWOOFER** }

[ON] (Buka)

Pilih apabila subwoofer disambungkan.

[OFF] (Tutup)

Pilih apabila tiada subwoofer yang disambungkan.

{ **SPEAKERS VOLUME** } (Volum Speaker)

Penetapan paras volum bagi speaker individu (-6dB ~ +6dB).

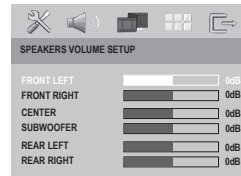

{ **SPEAKERS DELAY** } (Kelewatan Speaker)

Penetapan masa kelewatan berhubung dengan posisi atau jarak mendengar bagi speaker tengah dan sekeliling (0MS ~ 15MS).

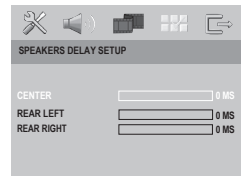

- 6 Tekan **◀ ▶** untuk melaraskan penetapan yang paling sesuai dengan keperluan bunyi sekeliling anda.
- 7 Tekan **OK** untuk mengesahkan.

*Tip:*

- Gunakan penetapan masa kelewatan yang lebih lama apabila speaker belakang lebih rapat dengan pendengar daripada speaker hadapan.
- Nada ujian akan dijana secara automatik untuk membantu anda mengangkar paras bunyi setiap speaker.

**TIP:** Pilihan yang bergaris adalah penetapan kilang yang sedia ada. Untuk kembali ke menu sebelumnya, tekan **◀**. Untuk menghilangkan menu tersebut, tekan **SYSTEM MENU**.

## Main semula dari Cakera

### PENTING!

- Sekiranya lambang 'X' atau  menghalang muncul pada skrin TV apabila suatu butang ditekan, ia bermakna fungsi tersebut tidak didapati pada cakera semasa atau pada masa semasa.
- Bergantung kepada DVD atau VIDEO CD, sesetengah operasi mungkin berbeza atau dihadkan.

### Cakera Yang Boleh Dimainkan

Menggunakan Pemain DVD ini, anda boleh mainkan dan merakam pada cakera yang berikut:

**DVD Video**  
(Cakera Versatil Digital)



**DVD±RW**  
(DVD Boleh Ditulis Semula)  
Audio/Video format atau fail MP3/WMA/JPEG/DivX.



**DVD±R**  
(DVD Boleh Dirakam)  
Audio/Video format atau fail MP3/WMA/JPEG/DivX.



**CD-R**  
(CD-Boleh Dirakam Semula)  
Audio/Video format atau fail MP3/WMA/JPEG/DivX.



**CD-RW**  
(CD-Boleh Ditulis Semula)  
Audio/Video format atau fail MP3/WMA/JPEG/DivX.



**SACD** (Cakera Pada Super Audio)



**Audio CD**  
(Audio Digital Cakera Padat)



**Video CD**  
(Format 1.0, 1.1, 2.0)



**Super Video CD**



**MP3-Disc** (Cakera MP3)



**DivX Disc** (Cakera DivX)  
(DivX 3.1 I, 4.x, 5.x, 6.x dan DivX Ultra)



### Format yang disokong

#### Trek MP3

- Sambungan fail perlu '.mp3.'
- JPEG/ISO 9660 format
- Paparan maksimum 30 huruf.
- Menyokong frekuensi pengumpulan; (MPEG-1) 32kHz, 44.1kHz, 48kHz (MPEG-2) 16kHz, 22.05kHz, 24kHz
- Menyokong kadar bit; (MPEG-1) 32 ~ 256 kbps (MPEG-2) 16 ~ 160 kbps

#### Gambar JPEG

- Sambungan fail perlu '.JPG,' dan bukan '.JPEG.'
- JPEG/ISO 9660 format
- Ia juga boleh memaparkan gambar pegun standard DCF atau gambar JPEG misalnya TIFF.



#### Filem DivX

- Sambungan fail perlu '.AVI,' '.MPG,' '.MPEG,' atau '.DIVX.'
- DivX 3.1 I, 4.x, 5.x, 6.x dan DivX Ultra
- Mainan semula pampasan gerak tepat Q-pel
- Pampasan Gerak Global (GMC).

**TIP:** Sesetengah cakera tidak boleh dimainkan di pemain DVD ini disebabkan konfigurasi dan ciri cakera tersebut, atau disebabkan keadaan rakaman dan perisian penulisan.

## Ciri-ciri main semula

### Mulakan mainan semula cakera

- 1 Tekan **SELECT** pada alat kawalan jauh sehingga 'DVD' bernyala pada paparan alat kawalan jauh (lihat alat kawalan jauh, muka surat 107).
- 2 Pasangkan kuasa TV dan tetap kepada saluran Video masuk yang betul di pemain DVD (e.g. 'EXT', '0', 'AV').
- 3 Tekan **STANDBY-ON**  pada alat kawalan jauh untuk membuka pemain DVD.
- 4 Tekan **OPEN CLOSE** di hadapan pemain DVD.
- 5 Letakkan cakera ke dalam ceper cakera dengan labelnya menghadap ke atas, kemudian tekan **OPEN CLOSE**.  
→ Untuk cakera bersisi dua, masukkan bahagian yang anda ingin mainkan menelentang ke atas.
- 6 Mainan semula akan bermula secara automatik. Jika tidak tekan **PLAY** .
- Sekiranya menu cakera menunjukkan pada TV, lihat muka surat 113 pada "Menggunakan Menu Cakera".
- Sekiranya cakera dikunci dengan kawalan ibu bapa, anda mesti memasukkan kata laluan anda (Lihat muka surat 132).
- Untuk lebih banyak ciri main semula, lihat muka surat 112-120.

### Kawalan Mainan Semula Asas

Kecuali diisytiharkan sebaliknya, semua operasi yang digambarkan adalah berasaskan kepada kegunaan Alat Kawalan Jauh.

#### Menghentikan Sebentar Mainan Semula

- 1 Semasa main semula, tekan **PAUSE II** untuk menjeda main semula dan memaparkan gambar pegun.  
→ Bunyi akan disenyapkan.
- 2 Tekan **PAUSE II** sekali lagi untuk memilih bingkai gambar yang berikutnya.
- 3 Untuk kembali kepada mainan semula biasa, tekan **PLAY** .

#### Pilihan tajuk/trek/bab

- Tekan **◀◀ / ▶▶** atau gunakan papan kekunci huruf angka (0-9) untuk pergi ke tajuk/bab/trek yang terdahulu atau berikutnya.  
→ Main semula melangkau ke tajuk/bab/trek yang dipilih.
- Semasa ulang main semula tajuk/bab/trek, tekan **◀◀ / ▶▶** akan memainkan semula tajuk/bab/trek yang sama.

#### Menghentikan mainan semula

- Tekan **STOP** .

#### Tip:

- Penjimat skrin akan mula secara automatik jika cakera yang dimainkan berhenti selama 15 minit.
- Pemain akan bertukar secara automatik kepada mod *Tunggu Sedia Kuasa* jika anda tidak menekan sebarang butang selama 30 minit selepas cakera telah berhenti bermain.

**TIP:** Ciri-ciri operasi yang diterangkan di sini mungkin tidak sesuai untuk cakera tertentu. Sentiasa rujuk kepada arahan yang dibekalkan bersama cakera tersebut

## Ciri-ciri main semula (bersambung)

### Operasi untuk main semula video (DVD/VCD/SVCD)

#### Menggunakan Menu Cakera

Bergantung kepada cakera, suatu menu mungkin muncul pada skrin TV apabila anda memasukkan cakera.

#### Untuk memilih ciri mainan semula atau benda

- Gunakan ▲ ▼ ◀ ▶ atau pad kunci berangka (0-9) pada alat kawalan jauh, kemudian tekan **OK** untuk mula mainan semula.

#### Untuk akses atau keluar dari menu

- Tekan **DISC MENU** pada Alat Kawalan Jauh.

#### Zoom masuk

Fungsi ini membolehkan anda membesarkan gambar di skrin TV dan untuk menyorot gambar besar tersebut.

- 1 Semasa mainan semula, tekan **ZOOM** berulang kali untuk memaparkan gambar dengan skala yang berbeza.  
→ Gunakan ▲ ▼ ◀ ▶ untuk menyorot gambar besar tersebut.  
→ Mainan semula akan bersambung.
- 2 Tekan **ZOOM** berulang kali untuk kembali ke saiz yang asal.

#### Menyambung mainan semula daripada titik yang terakhir dihentikan

Menyambung semula mainan 10 cakera terakhir boleh dilakukan, walaupun jika cakera telah dikeluarkan atau kuasa telah dimatikan.

- Masukkan salah satu daripada 10 cakera terakhir.  
→ 'LOADING' appears.
- Semasa mod masuk cakera, tekan **PLAY ▶** dan cakera akan dimain semula dari titik terakhir.

#### Untuk membatalkan mod menyambung semula

- Dalam mod henti, tekan **STOP ■** sekali lagi.

#### Gerak Perlahan

- 1 Tekan ▲ ▼ semasa main semula untuk memilih kelajuan yang diperlukan: 1/2, 1/4, 1/8 atau 1/16 (ke depan atau belakang).  
→ Bunyi akan disenyapkan.
- 2 Untuk kembali kepada kelajuan biasa, tekan **PLAY ▶**.

#### Pencarian Ke Depan/Ke Belakang

Anda boleh ke hadapan atau ke belakangkan cakera dengan pantas di cakera semasa mainan semula dan pilih kelajuan yang diperlukan.

- 1 Tekan ◀◀ / ▶▶ semasa main semula untuk memilih kelajuan yang diperlukan: 2X, 4X, 8X, 16X atau 32X (ke depan atau belakang).  
→ Bunyi akan disenyapkan (DVD/VCD) atau sekejap-sekejap (CD).
- 2 Untuk kembali kepada kelajuan biasa, tekan **PLAY ▶**.

**TIP:** Ciri-ciri operasi yang diterangkan di sini mungkin tidak sesuai untuk cakera tertentu. Sentiasa rujuk kepada arahan yang dibekalkan bersama cakera tersebut

## Ciri-ciri main semula (bersambung)

### Memilih pelbagai fungsi ulang/kocok

#### Mod mengulangi mainan

Bergantung kepada cakera, anda boleh memilih pelbagai mod mainan ulangan.

- 1 Sambil memainkan cakera, tekan **REPEAT** berulang kali untuk memilih 'Mod Main'.

#### Untuk DVD

- Chapter [Bab] (bab semasa yang dimainkan)
- Title [Tajuk] (tajuk semasa yang dimainkan)
- Disc [Cakera] (keseluruhan cakera)
- Repeat Off [Tutup Ulangan] (batal)

#### Untuk Video CD, Audio CD

- Track [Trek] (trek semasa yang dimainkan)
- Disc [Cakera] (keseluruhan cakera)
- Off [Tutup] (batalkan)

#### Untuk MP3, WMA, SACD

- Track [Trek] (trek semasa yang dimainkan)
- Disc [Cakera] (keseluruhan cakera)
- Off [Tutup] (batalkan)

#### Untuk JPEG, DivX

- Track [Trek] (trek semasa yang dimainkan)
- Disc [Cakera] (keseluruhan cakera)
- Off [Tutup] (batalkan)

#### Tip:

- Untuk VCD, ulang mainan semula tidak boleh dilakukan jika mod PBC dibuka.

### Mengulangi sebahagian daripada bab/trek

Anda boleh mengulangi ulang tayang bahagian tertentu di dalam tajuk/bab/trek. Untuk melakukan ini, anda mesti tandakan permulaan dan penghujung bahagian yang diinginkan.

- 1 Sementara memainkan cakera, tekan **REPEAT A-B** di titik permulaan pilihan anda.
- 2 Tekan **REPEAT A-B** sekali lagi di titik tamat pilihan anda.
  - Bahagian A dan B boleh ditetapkan hanya dalam bab/trek yang sama.
  - Mainan semula melangkaui permulaan bahagian yang ditandakan.
- 3 Untuk keluar dari urutan, tekan **REPEAT A-B**.

### Kocok

Untuk cakera DVD, ini mengocok susunan main bab dalam sesuatu tajuk, jika tajuk mempunyai lebih daripada satu bab. Untuk CD Audio, VCD, SACD, ini mengocok semua trek secara rambang di dalam sesuatu cakera.

- 1 Tekan **SHUFFLE** semasa main semula.
  - Mod kocok yang berikut muncul pada paparan.
    - Shuffle [Kocok] (bab/trel yang semasa yang dimainkan)
    - Shuffle Repeat [Ulang Kocok] (keseluruhan cakera)
    - Shuffle Off [Tutupkan Kocok] (batal)
- 2 Untuk keluar dari mod kocok, tekan **STOP**.

**TIP:** Ciri-ciri operasi yang diterangkan di sini mungkin tidak sesuai untuk cakera tertentu. Sentiasa rujuk kepada arahan yang dibekalkan bersama cakera tersebut

## Ciri-ciri main semula (bersambung)

### Melihat maklumat main semula cakera

Menu OSD menunjukkan maklumat mainan semula cakera (misalnya, nombor tajuk atau bab, masa mainan yang telah berlalu, bahasa audio/sarikata), bilangan operasi yang boleh dijalankan tanpa mengganggu mainan semula cakera.

- 1 Semasa mainan semula, tekan **DISPLAY** berulang kali di alat kawalan jauh.  
→ Senarai maklumat cakera yang ada muncul di skrin TV.

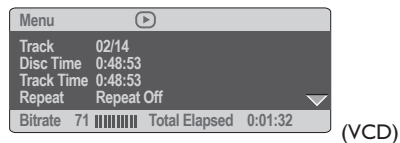
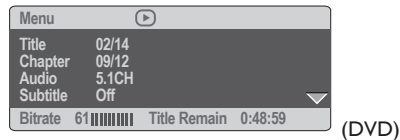

### Pilihan Tajuk/Bab/Trek

- 1 Tekan **▲ ▼** untuk menyerlahkan {Title} (Tajuk) / {Chapter} (Bab) atau {Track} (Trek), kemudian tekan **OK** untuk mengakses.
- 2 Gunakan **papan kekunci berangka (0-9)** untuk memasukkan nombor yang sah.
- 3 Tekan **OK** untuk mengesahkan.  
→ Main semula melangkaui ke tajuk/bab/trek yang dipilih.

### Carian Masa

- 1 Tekan **▲ ▼** untuk menyerlahkan {Time Disp.}, kemudian tekan **OK** untuk mengakses.  
→ Jenis paparan berikut muncul di TV, bergantung kepada cakera di dalam pemain.

#### Untuk cakera DVD;

TT Elapsed – masa main Tajuk semasa yang telah berlalu.

TT Remain – masa main Tajuk semasa yang tinggal.

CH Elapsed – masa main Bab semasa yang telah berlalu.

CH Remain – masa main Bab semasa yang tinggal.

#### Untuk cakera VCD/SVCD;

Total Elapsed – masa main Cakera semasa yang telah berlalu.

Total Remain – masa main Cakera semasa yang tinggal.

Single Elapsed – masa main Trek semasa yang telah berlalu.

Single Remain – masa main trek semasa yang tinggal.

- 2 Tekan **▲ ▼** untuk menyerlahkan {TT Time} / {CH Time} / {Disc Time} atau {Track Time}, kemudian tekan **►** untuk mengaksesnya.
- 3 Gunakan papan kekunci huruf angka 0-9 untuk input masa yang sah (misalnya. 0:34:27).
- 4 Tekan **OK** untuk mengesahkan.  
→ Main semula melangkaui ke masa yang dipilih.

**TIP:** Ciri-ciri operasi yang diterangkan di sini mungkin tidak sesuai untuk cakera tertentu. Sentiasa rujuk kepada arahan yang dibekalkan bersama cakera tersebut

## Ciri-ciri main semula (bersambung)

### Fungsi pranonton

Fungsi ini membolehkan anda untuk mengurangkan gambar 6 trek supaya cukup untuk memaparkan skrin penuh.

- 1 Tekan **SCAN**.  
→ Menu pranonton muncul di skrin TV.

SELECT DIGEST TYPE:  
TITLE DIGEST  
CHAPTER DIGEST  
TITLE INTERVAL  
CHAPTER INTERVAL

(DVD)

SELECT DIGEST TYPE:  
TRACK DIGEST  
DISC INTERVAL  
TRACK INTERVAL

(VCD)

- 2 Tekan **▲ ▼** untuk memilih jenis pranonton, kemudian tekan **OK**.  
→ Gambar bagi setiap segmen akan muncul di skrin TV.



- 3 Tekan **▲ ▼ ◀ ▶** untuk memilih trek dan isikan nombor trek yang dipilih menggunakan papan kekunci huruf angka (0-9), kemudian tekan **OK**.  
→ Main semula bermula secara automatik pada trek yang dipilih.
- Untuk CDDA (CD Muzikal).  
→ Tekan **SCAN** untuk mendengar beberapa saat pertama setiap trek lagu di dalam cakera.

### Ciri-ciri Khas DVD

#### Memainkan Tajuk

- 1 Tekan **DISC MENU**.  
→ Menu cakera muncul di skrin TV.
- 2 Gunakan **▲ ▼ ◀ ▶** atau **papan kekunci berangka (0-9)** untuk memilih pilihan main.
- 3 Tekan **OK** untuk mengesahkan pemilihan.

#### Menukar Bahasa Audio

##### Untuk DVD

- Tekan **AUDIO** berulang kali untuk memilih bahasa audio yang berbeza.

##### Menukar Saluran Audio Untuk VCD

- Tekan **AUDIO** untuk memilih saluran audio yang disediakan oleh cakera (MONO KIRI, MONO KANAN, MONO BERCAMPUR, STEREO).

#### Sarikata

- Tekan **SUBTITLE** berulang kali untuk memilih bahasa sari kata yang berbeza.

**TIP:** Ciri-ciri operasi yang diterangkan di sini mungkin tidak sesuai untuk cakera tertentu. Sentiasa rujuk kepada arahan yang dibekalkan bersama cakera tersebut

## Ciri-ciri main semula (bersambung)

### Ciri-ciri Khas VCD & SVCD

#### Kawalan Mainan Semula (PBC)

##### Untuk VCD dengan Kawalan Mainan Semula Ciri PBC (versi 2.0 sahaja)

- Tekan **DISC MENU** untuk togol di antara 'PBC ON' dan 'PBC OFF'.
  - Jika anda memilih 'PBC ON', menu cakera (jika ada) akan muncul di TV.
  - Gunakan **◀◀ / ▶▶** atau gunakan **papan kekeunci berangka (0-9)** untuk memilih pilihan main.
- Semasa mainan semula, tekan **RETURN** untuk kembali ke skrin menu (jika PBC dihidupkan).  
**Jika anda ingin melangkau menu indeks dan mainan semula terus daripada mula,**
- Tekan **DISC MENU** pada alat kawalan jauh untuk mematikan fungsi tersebut.

### Memainkan CD Audio Super (SACD)

Terdapat tiga jenis cakera SACD; cakera lapisan tunggal, lapisan sekali ganda atau hibrid. Cakera hibrid mengandungi CD Audio Super dan lapisan CD audio standard.

- 1 Masukkan SACD.
    - Menu cakera muncul di skrin TV.
  - 2 Main semula akan bermula secara automatik.
- Jika SACD terdiri daripada trek stereo dan berbilang saluran, trek berbilang saluran akan mempunyai keutamaan untuk dimainkan semula.
  - Untuk main semula trek stereo, gunakan **▲▼** untuk membuat pilihan anda daripada menu cakera, kemudian tekan **PLAY ▶**.

#### Tip:

- Tekan **SOUND MODE** pada alat kawalan jauh untuk bertukar-tukar antara; *Jazz, Rock, Digital, Klasik (untuk CDDA, MP3, SACD) dan Aksi, Konsert, Drama (untuk DVD, VCD, SACD)*
- Program trek SACD tidak mungkin dilakukan.

**TIP:** Ciri-ciri operasi yang diterangkan di sini mungkin tidak sesuai untuk cakera tertentu. Sentiasa rujuk kepada arahan yang dibekalkan bersama cakera tersebut



## Ciri-ciri main semula (bersambung)

### Memainkan cakera DivX

Pemain DVD ini menyokong mainan semula tayangan gambar DivX yang anda muat turunkan daripada komputer anda ke CD-R/RW atau DVD±R/RW (lihat muka surat 123 untuk maklumat lanjut).

- 1 Masukkan cakera DivX.  
→ Mainan semula akan mula secara automatik. Jika tidak, tekan **PLAY** ►.
- 2 Tekan **SUBTITLE** pada alat kawalan jauh akan membuka atau menutup sari kata.
- Jika sari kata berbilang bahasa sudah disediakan dalam cakera DivX, menekan **SUBTITLE** akan menukar bahasa sari kata semasa mainan semula.

#### Tip:

- Fail sari kata dengan sambungan nama fail berikut (.srt, .smi, .sub, .ssa, .ass) disokong tetapi tidak muncul di menu navigasi fail.
- Nama fail sari kata perlu sama dengan nama fail tayangan gambar.

### Ciri-ciri maju DivX Ultra

- Sari kata XSUB™ membolehkan anda menulis cerita dengan pelbagai set sari kata bahasa.
- Menu video interaktif menawarkan kemudahan dan kawalan yang tiada bandingan supaya anda boleh mengemudi dengan panta babak-babak dan ciri-ciri bonus, dan memilih daripada pilihan trek audio dan sari kata.
- Audio trek yang bersilih ganti membolehkan trek audio dalam versi pelbagai bahasa atau trek audio berasingan untuk konfigurasi speaker.
- Titik bab memberi kefleksibelan, membolehkan anda untuk meloncat terus ke babak yang ingin ditonton dari mana-mana bahagian video tersebut.

**TIP:** Ciri-ciri operasi yang diterangkan di sini mungkin tidak sesuai untuk cakera tertentu. Sentiasa rujuk kepada arahan yang dibekalkan bersama cakera tersebut

## Ciri-ciri main semula (bersambung)

### Memainkan CD Gambar MP3/ WMA/JPEG/Gambar Kodak

#### PENTING!

Anda perlu menghidupkan TV anda dan menetapkan kepada Video In channel yang betul. (Sila lihat muka surat 107 "Mencari saluran tontonan anda").

- Untuk cakera Kodak, pertunjukan slaid akan bermula.
- Untuk cakera JPEG disc, menu gambar muncul di skrin TV.  
Tekan **PLAY** ► untuk memulakan main semula pertunjukan slaid.

#### Operasi Umum

- 1 Masukkan cakera.  
→ Masa membaca cakera mungkin melebihi 30 saat disebabkan kesulitan konfigurasi direktori/fail.  
→ Menu gambar muncul di skrin TV.

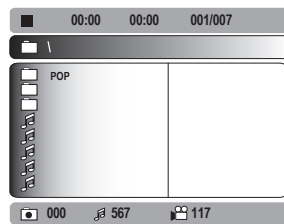

- 2 Tekan ▲ ▼ untuk memilih folder dan tekan **OK** untuk membuka folder.
- 3 Tekan ▲ ▼ untuk memilih trek/fail.
- 4 Tekan **OK** untuk mengesahkan.

#### Pilihan mainan semula

Semasa mainan semula, anda boleh;

- Tekan **◀◀ / ▶▶** untuk memilih trek/fail sebelum/berikutnya dalam folder semasa.
- Tekan **▲ ▼ ◀ ▶** pada alat kawalan jauh untuk memutar/menterbalikkan fail gambar.
- Tekan **PAUSE II** atau **PLAY ▶** berulang kali untuk berhenti seketika atau sambung main semula.

#### Untuk MP3,

- Semasa mainan semula, tekan dan pegang **◀◀ / ▶▶** beberapa saat untuk memilih pencarian ke belakang atau depan.
- Tekan dan pegang **◀◀ / ▶▶** untuk memilih kelajuan yang diperlukan: 2X, 4X, 8X, 16X atau 32X.

#### Pranonton (JPEG)

Fungsi ini menunjukkan kandungan folder semasa atau keseluruhan cakera.

- 1 Tekan **STOP** semasa main semula.  
→ Petikan 12 gambar muncul di skrin TV.



- 2 Tekan **◀◀ / ▶▶** untuk memaparkan gambar-gambar lain pada muka surat sebelah atau sebelumnya.
- 3 Gunakan **▲ ▼ ◀ ▶** untuk menyerlahkan salah satu daripada gambar dan tekan **OK** untuk memulakan main semula.
- 4 Tekan **DISC MENU** untuk kembali ke menu CD gambar.

**TIP:** Ciri-ciri operasi yang diterangkan di sini mungkin tidak sesuai untuk cakera tertentu. Sentiasa rujuk kepada arahan yang dibekalkan bersama cakera tersebut

## Ciri-ciri main semula (bersambung)

### Zoom gambar (JPEG)

- Semasa mainan semula, tekan **ZOOM** berulang kali untuk memaparkan gambar dengan skala yang berbeza.
- Gunakan ▲ ▼ ◀ ▶ untuk melihat gambar yang dizoom.

### Mainan semula dengan berbilang sudut (JPEG)

- Semasa mainan semula, tekan ▲ ▼ ◀ ▶ untuk memusingkan gambar di skrin TV.
  - ▲: menterbalikkan gambar secara menegak sebanyak 180°
  - ▼: menterbalikkan gambar secara mendatar sebanyak 180°
  - ◀: memutar gambar mengikut anti pusingan jam sebanyak 90°
  - ▶: memutar gambar mengikut pusingan jam sebanyak 90°

*Tip:*

- Mungkin tidak boleh mainkan cakera MP3/WMA/JPEG tertentu disebabkan oleh konfigurasi dan ciri cakera atau keadaan rakaman.
- Adalah biasa untuk mengalami “loncatan” sekali-sekala semasa mendengar cakera MP3/WMA anda.

Untuk cakera berbilang sesi dengan format yang berbeza, hanya terdapat sesi pertama.

### Skan imbasan

- Tekan **ANGLE** berulang kali untuk memilih skan imbasan yang berbeza.
  - Pelbagai skan imbasan muncul di sudut atas kiri skrin TV.

### Memainkan muzik MP3/WMA dan gambar JPEG secara serentak

- 1 Masukkan cakera yang mengandungi muzik dan gambar.
  - Menu cakera muncul di skrin TV.
- 2 Pilih trek MP3/WMA.
- 3 Semasa main semula muzik MP3/WMA, pilih gambar dan tekan **PLAY** ▶.
  - Fail gambar akan dimainkan semula satu persatu sehingga folder tamat.
- 4 Untuk menghentikan main semula secara serentak, tekan **STOP** ■.

*Tip:*

- Sesetengah fail pada cakera Kodak atau JPEG mungkin terganggu semasa main semula disebabkan oleh konfigurasi dan ciri-ciri cakera.

**TIP:** Ciri-ciri operasi yang diterangkan di sini mungkin tidak sesuai untuk cakera tertentu. Sentiasa rujuk kepada arahan yang dibekalkan bersama cakera tersebut

## Pilihan Menu DVD

Penetapan Pemain DVD ini dilakukan melalui TV, membolehkan anda untuk menyesuaikan Pemain DVD supaya mengikut keperluan tertentu anda.

### Menggunakan menu Penetapan Awal Umum

- 1 Tekan **SYSTEM MENU** di alat kawalan jauh.  
→ Menu sistem muncul di TV.

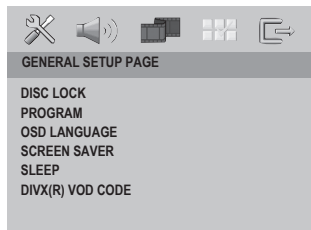

- 2 Tekan ◀ ▶ untuk menyerlahkan { **General Setup Page** } (Muka Surat Penetapan Awal Umum), kemudian tekan **OK**.
- 3 Tekan ▲ ▼ untuk memilih satu penetapan, kemudian tekan ▶ untuk mengakses.  
Contoh: { **OSD Language** } (Bahasa OSD)  
→ Pilihan bagi perkara yang dipilih akan muncul.  
→ Jika pilihan di dalam menu dikaburkan, itu bermakna bahawa ciri tersebut tiada atau tidak boleh digunakan untuk menukar keadaan semasa.
- 4 Gunakan ▲ ▼ untuk memilih penetapan dan tekan **OK** untuk mengesahkan.  
Contoh: { **English** }  
→ Tetapan dipilih dan tetapan sudah lengkap.
- 5 Untuk keluar, tekan **SYSTEM MENU**.

### Mengunci/Membuka kunci cakera untuk tontonan

Anda boleh tetapkan batasan main semula supaya sistem tidak akan memainkan cakera yang tidak sesuai. Sehingga 40 cakera boleh dikunci.

- 1 Di 'Muka Surat Penetapan Awal Umum', gunakan ▲ ▼ untuk menyerlahkan { **Disc Lock** } (Kunci Cakera), kemudian tekan ▶.

{ **Lock** } (Kunci)

Pilih ini untuk menghalang main semula cakera semasa. Kod pin enam angka mesti dimasukkan bagi memainkan cakera yang dikunci. Kata laluan sedia ada ialah '000 000' (lihat muka surat 132 'Menukar kata laluan')

{ **Unlock** } (Buka Kunci)

Semua cakera boleh dimainkan.

- 2 Gunakan ▲ ▼ untuk memilih penetapan dan tekan **OK** untuk mengesahkan.

**TIP:** Pilihan yang bergaris adalah penetapan kilang yang sedia ada. Untuk kembali ke menu sebelumnya, tekan ◀. Untuk menghilangkan menu tersebut, tekan **SYSTEM MENU**.

## Pilihan Menu DVD (bersambung)

### Memprogram trek cakera (bukan untuk CD Gambar/ MP3/WMA/DivX/ SACD)

Program membolehkan anda untuk memainkan kandungan cakera mengikut susunan yang dikehendaki dengan menyusun urutan trek-trek. Anda boleh menyimpan sehingga 20 trek.

- 1 Di 'Muka Surat Penetapan Awal Umum', gunakan ▲ ▼ untuk menyerlahkan { **Program** } (Kunci Cakera), kemudian tekan ► untuk memilih { **Input Menu** } (Menu Input).
- 2 Tekan **OK** untuk mengesahkan.

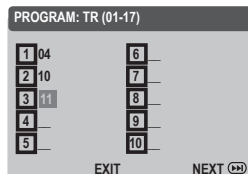

### Untuk memprogram trek/bab kegemaran anda

- 3 Gunakan papan kekunci huruf angka 0-9 untuk memasukkan nombor trek/bab yang sah.
- 4 Gunakan ◀ ▶ ▲ ▼ untuk menggerakkan cursor ke posisi selanjutnya.
  - Jika trek/bab melebihi sepuluh, tekan ▶▶ untuk memaparkan muka surat selanjutnya atau gunakan kekunci ◀▶ ▲ ▼ untuk memilih { **NEXT** } pada menu program, kemudian tekan **OK**.
- 5 Ulangi langkah 3 - 4 untuk memasukkan trek/bab lain.
- 6 Gunakan ▲ ▼ ◀ ▶ untuk menyerlahkan { **START** } (Mula) pada menu program dan main semula akan bermula.
  - Main semula akan bermula dari trek/bab yang dipilih mengikut urutan program.

### Untuk memadamkan trek/bab

- Gunakan ▲ ▼ ◀ ▶ untuk memilih trek/bab dan tekan **OK**.

### Untuk keluar main semula yang diprogram

- Gunakan ▲ ▼ ◀ ▶ untuk memilih { **EXIT** } pada menu program dan tekan **OK**.

**TIP:** Pilihan yang bergaris adalah penetapan kilang yang sedia ada. Untuk kembali ke menu sebelumnya, tekan ◀. Untuk menghilangkan menu tersebut, tekan **SYSTEM MENU**.

### Bahasa OSD

Menu ini mengandungi pelbagai pilihan bahasa untuk bahasa paparan di skrin. Untuk keterangan lanjut, lihat muka surat 109.

### Penjimat Skrin – buka/tutup

Penjimat skrin mencegah kerosakan kepada skrin TV dengan mengelakkan pendedahan kepada imej statik untuk tempoh yang lama.

- 1 Di 'Muka Surat Penetapan Awal Umum', gunakan ▲ ▼ untuk menyerlahkan { **Screen Saver** } (Penjimat Skrin), kemudian tekan ►.
  - { **On** } (Buka)  
Pilih ini jika anda ingin mematikan skrin TV apabila cakera yang dimain semula dihentikan atau dijeda untuk lebih dari 15 minit.
  - { **Off** } (Tutup)  
Pilih ini untuk menyahbolehkan fungsi penjimat skrin.
- 2 Gunakan ▲ ▼ untuk memilih penetapan dan tekan **OK** untuk mengesahkan.

## Pilihan Menu DVD (bersambung)

### Tidur

Fungsi tidur membolehkan anda menutup pemain DVD secara automatik jika tiada tindakan dijalankan selepas masa yang ditetapkan.

- 1 Di 'Muka Surat Penetapan Awal Umum', gunakan ▲ ▼ untuk menyerlahkan { **Sleep** } (Tidur), kemudian tekan ►.  
{ **15 mins** }  
Menutup pemain DVD selepas 15 minit.  
{ **30 mins** }  
Menutup pemain DVD selepas 30 minit.  
{ **45 mins** }  
Menutup pemain DVD selepas 45 minit.  
{ **60 mins** }  
Menutup pemain DVD selepas 60 minit.  
{ **Off** } (Tutup)  
Menutup fungsi tidur.
- 2 Gunakan ▲ ▼ untuk memilih penetapan dan tekan **OK** untuk mengesahkan.

### Kod pendaftaran DivX

Pemain DVD ini memberi anda kod pendaftaran DivX yang membolehkan anda untuk menyewa dan membeli video menggunakan perkhidmatan DivX. Untuk maklumat lanjut, sila kunjungi <http://vod.divx.com>

- 1 Di 'Muka Surat Penetapan Awal Umum', gunakan ▲ ▼ untuk menyerlahkan { **DivX(R) VOD Code** } (Kod pendaftaran DivX), kemudian tekan ►.  
→ Kod pendaftaran akan muncul.
- 2 Tekan **OK** untuk keluar.
- 3 Gunakan kod pendaftaran untuk membeli atau menyewa video daripada perkhidmatan DivX <http://vod.divx.com>.  
→ Ikut arahan tersebut dan muat turun video kepada CD-R/RW untuk dimainkan semula pada pemain DVD.

#### Tip:

– Semua video yang dimuat turun dari DivX hanya boleh dimainkan semula pada pemain DVD ini.

**TIP:** Pilihan yang bergaris adalah penetapan kilang yang sedia ada. Untuk kembali ke menu sebelumnya, tekan ◀. Untuk menghilangkan menu tersebut, tekan **SYSTEM MENU**.

## Pilihan Menu DVD (bersambung)

### Menggunakan Menu Penetapan Audio

- 1 Tekan **SYSTEM MENU** di alat kawalan jauh.  
→ Menu sistem muncul di TV.

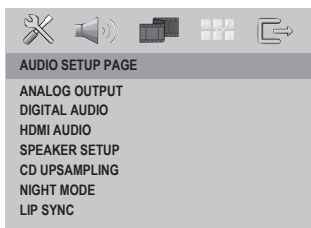

- 2 Tekan ◀ ▶ untuk menyerlahkan { **Audio Setup Page** } (Muka Surat Penetapan Audio), kemudian tekan **OK**.
- 3 Tekan ▲ ▼ untuk memilih satu penetapan, kemudian tekan ▶ untuk mengakses.  
Contoh: { **Night Mode** } (Mod Malam)  
→ Pilihan bagi perkara yang dipilih akan muncul.  
→ Jika pilihan di dalam menu dikaburkan, itu bermakna bahawa ciri tersebut tiada atau tidak boleh digunakan untuk menukar keadaan semasa.
- 4 Gunakan ▲ ▼ untuk memilih penetapan dan tekan **OK** untuk mengesahkan.  
Contoh: { **On** } (Buka)  
→ Tetapan dipilih dan tetapan sudah lengkap.
- 5 Untuk keluar, tekan **SYSTEM MENU**.

### Output Analog

Mod audio menghasilkan bunyi dari speaker kiri dan kanan serta subwoofer. Ia menurunkan campur semua format sekeliling bunyi kepada saluran dua standard (stereo).

- 1 Di 'Muka Surat Penetapan Audio', gunakan ▲ ▼ untuk menyerlahkan { **Analog Output** } (Output analog), kemudian tekan ▶.  
{ **Stereo** }  
Pilih ini untuk menukar output saluran kepada stereo yang menghantar bunyi dari dua speaker hadapan sahaja.  
{ **Multi-channel** } (Berbilang saluran)  
Pilih ini untuk membolehkan output berbilang saluran. Dolby Pro Logic II akan diaktifkan jika cakera 2 saluran yang dirakam dimainkan semula.
- 2 Gunakan ▲ ▼ untuk memilih penetapan dan tekan **OK** untuk mengesahkan.

#### Tip:

– Output stereo turun campur dan berbilang saluran tidak disediakan secara serentak.

**TIP:** Pilihan yang bergaris adalah penetapan kilang yang sedia ada. Untuk kembali ke menu sebelumnya, tekan ◀. Untuk menghilangkan menu tersebut, tekan **SYSTEM MENU**.

## Pilihan Menu DVD (bersambung)

### Penetapan Audio Digital

Penetapan ini hanya diperlukan apabila menyambung soket COAXIAL/OPTICAL OUT pemain DVD ke alat video/audio yang lain. Pilihan-pilihan yang disertakan dalam Tetapan Audio Digital adalah: { **Digital Output** } (Output Digital) dan { **LPCM Output** } (Output LPCM).

- 1 Di 'Muka Surat Penetapan Audio', gunakan ▲ ▼ untuk menyerlahkan { **Digital Audio Setup** } (Penetapan Audio Digital), kemudian tekan ►.
  - 2 Tekan ▲ ▼ untuk menyerlahkan pilihan.
  - 3 Masuk submenunya dengan menekan ►.
  - 4 Gunakan ▲ ▼ untuk memilih penetapan dan tekan **OK** untuk mengesahkan.
- { **Digital Output** } (Output Digital)  
Pilih ini jika anda menyambung ke penerima/pentafsir kod berbilang saluran.
    - { **All** } (Semua)  
Pilih ini jika peranti yang disambungkan mempunyai pentafsir kod berbilang saluran sedia ada yang menyokong satu format audio berbilang saluran (Dolby Digital, MPEG-2).
    - { **PCM** }  
Pilih ini jika peralatan audio yang disambungkan tidak berupaya mentafsir, Dolby Digital audio berbilang saluran dan isyarat berbilang saluran MPEG-2 ditukarkan kepada PCM (Modulasi Kod Nadi).
    - { **Off** } (Tutup)  
Untuk nyahaktif output audio digital. Misalnya, jika anda menggunakan soket AUDIO OUT untuk menyambung ke TV atau sistem stereo.

- { **LPCM Output** } (Output LPCM)  
Pilih ini jika anda menyambung ke penerima PCM yang serasi. Cakera yang dirakam pada kadar sampel tertentu dengan kadar contoh yang lebih tinggi, lebih baik kualiti bunyi.
  - { **48kHz** }  
Main semula cakera yang dirakam pada kadar contoh 48kHz.
  - { **96kHz** }  
Main semula cakera yang dirakam pada kadar contoh 96kHz yang hanya boleh dicapai dalam mod Stereo-Klasik (Rata).

### Audio HDMI

Ciri ini ada bagi pilihan audio automatik sahaja apabila alat HDMI disambungkan dan diiktiraf.

- 1 Di 'Muka Surat Penetapan Audio', gunakan ▲ ▼ untuk menyerlahkan { **HDMI Audio** } (Audio HDMI), kemudian tekan ►.
  - { **Off** } (Tutup)  
Pilih ini untuk menutupkan output HDMI.
  - { **On** } (Buka)  
Pilih ini untuk membukakan HDMI.
- 2 Gunakan ▲ ▼ untuk memilih penetapan dan tekan **OK** untuk mengesahkan.

**TIP:** Pilihan yang bergaris adalah penetapan kilang yang sedia ada. Untuk kembali ke menu sebelumnya, tekan ◀. Untuk menghilangkan menu tersebut, tekan **SYSTEM MENU**.



## Pilihan Menu DVD (bersambung)

### Penetapan Speaker

Menu ini mengandungi pilihan tetapan bagi output audio anda yang membuat sistem tetapan speaker menghasilkan semula bunyi sekeliling kualiti tinggi. Untuk maklumat terperinci, sila lihat muka surat 110.

### Upsampling CD

Anda boleh menukar CD muzik anda ke kadar sampel yang lebih tinggi dengan menggunakan isyarat digital yang lebih rumit bagi kualiti bunyi yang lebih baik. Jika upsampling CD diaktifkan, pemain DVD akan secara automatik menukar ke mod stereo.

- 1 Di 'Muka Surat Penetapan Audio', gunakan ▲ ▼ untuk menyerlahkan { **CD Upsampling** } (Upsampling CD), kemudian tekan ►.

{ **Off** } (Tutup)

Pilih ini untuk membatalkan fungsi Upsampling CD.

{ **88.2 kHz (x2)** }

Pilih ini untuk menukar kadar sampel CD sebanyak dua kali lebih tinggi daripada yang asal.

{ **176.4 kHz (x4)** }

Pilih ini untuk menukar kadar sampel CD empat kali lebih tinggi daripada yang asal.

- 2 Gunakan ▲ ▼ untuk memilih penetapan dan tekan **OK** untuk mengesahkan.

*Tip:*

– Ciri Upsampling CD hanya diguna pakai dalam penetapan output stereo.

### Mod Malam

Di dalam mod ini, output volum tinggi diperlahankan. Adalah berguna untuk menonton tayangan gambar penuh aksi kegemaran anda tanpa mengganggu yang lain pada waktu malam.

- 1 Di 'Muka Surat Penetapan Audio', gunakan ▲ ▼ untuk menyerlahkan { **Night Mode** } (Mod Malam), kemudian tekan ►.

{ **On** } (Buka)

Pilih ini untuk menghilangkan volum. Ciri ini hanya ada pada tayangan gambar dengan mod Dolby Digital.

{ **Off** } (Tutup)

Pilih ini apabila anda ingin menikmati bunyi sekeliling dengan julat dinamik yang penuh.

- 2 Gunakan ▲ ▼ untuk memilih penetapan dan tekan **OK** untuk mengesahkan.

### Syn Bibir

Ini membolehkan anda untuk melaraskan kelewatan audio (ms) berhubung dengan output video bagi sinkronisasi bibir.

- 1 Di 'Muka Surat Penetapan Audio', gunakan ▲ ▼ untuk menyerlahkan { **Lip Sync** } (Syn Bibir), kemudian tekan ►.

→ Gunakan ◀▶ untuk melaraskan pilihan yang berikut; { 0ms } → { 200ms }

- 2 Tekan **OK** untuk mengesahkan.

**TIP:** Pilihan yang bergaris adalah penetapan kilang yang sedia ada. Untuk kembali ke menu sebelumnya, tekan ◀. Untuk menghilangkan menu tersebut, tekan **SYSTEM MENU**.

## Pilihan Menu DVD (bersambung)

### Menggunakan Menu Penetapan Video

- 1 Tekan **SYSTEM MENU** di alat kawalan jauh.  
→ Menu sistem muncul di TV.

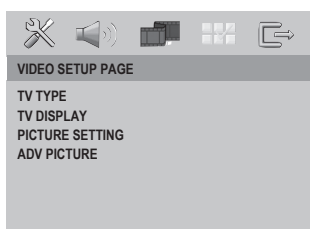

- 2 Tekan ◀▶ untuk menyerlahkan { **Video Setup Page** } (Muka Surat Penetapan Video), kemudian tekan **OK**.

- 3 Tekan ▲▼ untuk memilih satu penetapan, kemudian tekan ▶ untuk mengakses.

Contoh: { **TV Type** } (Jenis TV)

→ Pilihan bagi perkara yang dipilih akan muncul.

→ Jika pilihan di dalam menu dikaburkan, itu bermakna bahawa ciri tersebut tiada atau tidak boleh digunakan untuk menukar keadaan semasa.

- 4 Gunakan ▲▼ untuk memilih penetapan dan tekan **OK** untuk mengesahkan.  
Contoh: { **Multi** }  
→ Tetapan dipilih dan tetapan sudah lengkap.
- 5 Untuk keluar, tekan **SYSTEM MENU**.

### Jenis TV

Menu ini mengandungi pilihan bagi memilih sistem warna yang sepadan dengan TV yang disambungkan. Untuk keterangan lanjut, lihat muka surat 108.

### Menetapkan Paparan TV

Tetapkan nisbah aspek Pemain DVD mengikut TV yang telah disambungkan oleh anda. Format yang dipilih mesti ada pada cakera tersebut. Jika tidak, penetapan untuk paparan TV tidak akan menjejaskan gambar semasa mainan semula.

- 1 Di 'Muka Surat Penetapan Video', gunakan ▲▼ untuk menyerlahkan { **TV Display** } (Paparannya TV), kemudian tekan ▶.

{ **4:3 Panscan** }

Pilih ini bagi gambar ketinggian penuh dengan sisinya dirapikan.

{ **4:3 Letterbox** }

Pilih ini bagi paparan 'skrin lebar' dengan jalur hitam di bahagian atas dan bawah.

{ **16:9** }

Sekiranya anda mempunyai TV skrin-lebar.

- 2 Gunakan ▲▼ untuk memilih penetapan dan tekan **OK** untuk mengesahkan.

**TIP:** Pilihan yang bergaris adalah penetapan kilang yang sedia ada. Untuk kembali ke menu sebelumnya, tekan ◀. Untuk menghilangkan menu tersebut, tekan **SYSTEM MENU**.

## Pilihan Menu DVD (bersambung)

### Penetapan Gambar

Anda boleh definisikan satu penetapan peribadi atau pilih daripada tiga set penetapan warna gambar TV yang ditetapkan lebih awal dalam pemain DVD ini.

- 1 Di 'Muka Surat Penetapan Video', gunakan ▲ ▼ untuk menyerlahkan { **Picture Setting** } (Penetapan Gambar), kemudian tekan ►.
  - { **Standard** } (Piawaian)  
Pilih ini untuk penetapan yang standard.
  - { **Vivid** } (Cerah)  
Pilih ini akan membuat gambar TV anda lebih cerah.
  - { **Cool** } (Lembut)  
Pilih ini akan membuat gambar TV anda lebih lembut.
  - { **Personal** } (Peribadi)  
Pilih ini untuk menyesuaikan warna gambar anda secara peribadi dengan melaras kecerahan, kejelasan, seri warna dan warna (kepekatan).
- 2 Gunakan ▲ ▼ untuk memilih penetapan dan tekan **OK** untuk mengesahkan.
- 3 Jika anda memilih {PERIBADI}, kemudian terus dengan langkah 4~7.
  - Menu Penetapan Gambar Peribadi muncul.

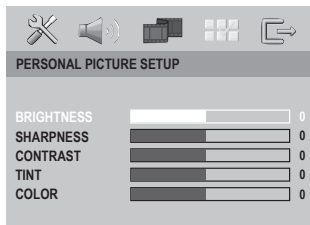

- 4 Tekan ▲ ▼ untuk menyerlahkan salah satu daripada pilihan berikut.

#### **BRIGHTNESS** (Kecerahan)

Meningkatkan nilainya untuk mencerahkan lagi gambar atau sebaliknya. Pilih sifar (0) untuk penetapan biasa.

#### **SHARPNESS** (Ketajaman)

Meningkatkan nilainya untuk menajamkan gambar atau sebaliknya. Pilih sifar (0) bagi penetapan yang biasa.

#### **CONTRAST** (Kejelasan)

Meningkatkan nilainya untuk menajamkan lagi gambar atau sebaliknya. Pilih sifar (0) untuk mengimbangi kejelasan.

#### **TINT** (Seri warna)

Meningkatkan nilainya untuk menggelapkan lagi gambar atau sebaliknya. Pilih sifar (0) untuk penetapan biasa.

#### **COLOR** (Warna)

Meningkatkan nilainya untuk meningkatkan warna gambar anda atau sebaliknya. Pilih sifar (0) untuk mengimbangi warna.

- 5 Tekan ► untuk melaras penetapan yang paling sesuai dengan kehendak peribadi anda.
- 6 Ulangi langkah 4~5 untuk melaras ciri-ciri warna lain.
- 7 Tekan **OK** untuk mengesahkan.

**TIP:** Pilihan yang bergaris adalah penetapan kilang yang sedia ada. Untuk kembali ke menu sebelumnya, tekan ◀. Untuk menghilangkan menu tersebut, tekan **SYSTEM MENU**.

## Pilihan Menu DVD (bersambung)

### Gambar Maju

Membenarkan anda untuk memperhalusi parameter video yang berikut.

- 1 Di 'Muka Surat Penetapan Video', gunakan ▲ ▼ untuk menyerlahkan { **Advance Picture** } (Gambar Maju), kemudian tekan ►.
- 2 Tekan ▲ ▼ untuk menyerlahkan pilihan.
- 3 Masuk submenunya dengan menekan ►.
- 4 Gunakan ▲ ▼ untuk memilih penetapan dan tekan **OK** untuk mengesahkan.

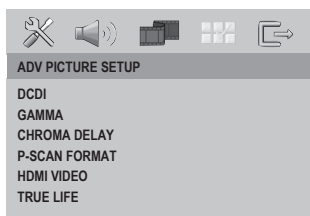

- { **DCDi** } (untuk output skan progresif sahaja)  
DCDi (Directional Correction Deinterlacing) memantau dan mengesan sudut sisian untuk mengisi piksel secara optimum pada skrin TV.
  - { **On** } (Buka)  
Mengoptimakan kualiti gambar dengan banyaknya, terutama sekali semasa main semula gerak perlahan.
  - { **Off** } (Tutup)  
Pilih ini untuk membatalkan fungsi DCDI.
- { **Gamma** } (untuk output video komponen sahaja)  
Membolehkan anda untuk melaras kehebatan gambat secara tidak linear. Nilai yang positif membolehkan anda mengeluarkan butir-butir paras rendah dalam babak gelap, sementara bilai negatif menekankan lagi kontras.
  - { **-7** } → { **0** } → { **+7** }

- { **Chroma Delay** } (Kelewatan Chroma) (untuk output video komponen sahaja)  
Isyarat 'chroma' (warna) dan 'lume' (kecerahan) tidak disinkronisasikan. Penetapan ini membolehkan anda untuk melaras kelewatan isyarat 'chroma' lebih awal bagi menghasilkan gambat yang sungguh jelas.
  - { **-3** } → { **0** } → { **+3** }
- { **PSCAN Format** } (untuk output skan progresif sahaja)  
Pilih ini untuk melaras nisbah gambar pada skrin TV.
  - { **Superwide** }  
Pilih ini untuk paparan imej 4:3 pada TV 16:9 dengan regangan tidak linear (bahagian tengah skrin kurang diregang daripada sisinya).
  - { **4:3 Pillar Box** }  
Pilih ini bagi paparan imej 4:3 pada TV 16:9 tanpa regangan (tiang hitam akan digunakan pada sisi kiri dan kanan)
  - { **Off** } (Tutup)  
Tiada pelarasan nisbah aspek dibuat apabila pilihan ini dipilih.

**TIP:** Pilihan yang bergaris adalah penetapan kilang yang sedia ada. Untuk kembali ke menu sebelumnya, tekan ◀. Untuk menghilangkan menu tersebut, tekan **SYSTEM MENU**.

## Pilihan Menu DVD (bersambung)

- { **HDMI Video** } (untuk output HDMI/DVI sahaja)  
Pilih ini untuk melaraskan resolusi bagi pilihan warna yang lebih halus apabila gambar muncul di skrin TV.

→ Gunakan ◀▶ untuk memilih pilihan berikut;  
{ **480p, 576p, 720p, 1080i, Auto** }

### Tip:

– Jika tiada paparan di skrin TV disebabkan oleh resolusi yang tidak disokong, sambungkan semula sebarang output video antara jalinan kepada monitor anda bagi melaraskan semula penetapan resolusi.

– Hanya 480p dan 576p disediakan bagi output analog skan progresif.

- { **True Life** } (untuk output skan progresif sahaja)  
Menghasilkan gambar yang lebih dinamik dengan meningkatkan kehebatan kontras dan warna.

→ Gunakan ◀▶ untuk memilih pilihan berikut; { **00** } → { **05** }

## Menggunakan Menu Kecenderungan Pengguna

- 1 Tekan **SYSTEM MENU** di alat kawalan jauh.  
→ Menu sistem muncul di TV.

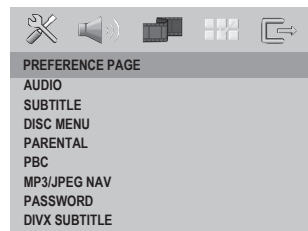

- 2 Tekan ◀▶ untuk menyerlahkan { **Preference Page** } (Muka Surat Kecenderungan Pengguna), kemudian tekan **OK**.
- 3 Tekan ▲▼ untuk memilih satu penetapan, kemudian tekan ▶ untuk mengakses.  
Contoh: { **Parental** } (Ibubapa)  
→ Pilihan bagi perkara yang dipilih akan muncul.  
→ Jika pilihan di dalam menu dikaburkan, itu bermakna bahawa ciri tersebut tiada atau tidak boleh digunakan untuk menukar keadaan semasa.
- 4 Gunakan ▲▼ untuk memilih penetapan dan tekan **OK** untuk mengesahkan.  
Contoh: { **8 Adult** }  
→ Tetapan dipilih dan tetapan sudah lengkap.
- 5 Untuk keluar, tekan **SYSTEM MENU**.

**TIP:** Pilihan yang bergaris adalah penetapan kilang yang sedia ada. Untuk kembali ke menu sebelumnya, tekan ◀. Untuk menghilangkan menu tersebut, tekan **SYSTEM MENU**.

## Pilihan Menu DVD (bersambung)

### Penetapan Menu Audio, Sarikata, Cakera

Menu-menu ini mengandungi pilihan bahasa untuk menu audio, sarikata dan cakera yang boleh dirakam pada DVD. Untuk keterangan, lihat muka surat 109.

### Ibubapa

Sesetengah DVD mungkin mempunyai paras kawalan ibu bapa yang dibahagikan kepada keseluruhan cakera atau kepada babak tertentu di cakera tersebut. Ciri ini membenarkan anda menetapkan paras batasan ulang tayang. Paras penilaian adalah dari 1 hingga 8 dan bergantung kepada negara. Anda boleh membataskan permainan cakera tertentu yang tidak sesuai untuk anak-anak anda, atau mempunyai cakera tertentu dimainkan babak alternatif.

- 1 Di 'Muka Surat Kecenderungan Pengguna', gunakan ▲ ▼ untuk menyerlahkan { **Parental** } (Ibubapa), kemudian tekan ►.

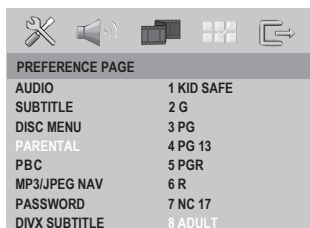

- 2 Gunakan ▲ ▼ untuk menyerlahkan paras penilaian bagi cakera yang dimasukkan dan tekan **OK** untuk mengesahkan.  
→ Untuk menyahbolehkan kawalan Ibubapa dan memainkan semua Cakera, pilih { **8 Adult** }.
- 3 Gunakan **papan kekunci huruf angka 0-9** untuk memasukkan kata laluan enam angka (lihat muka surat 132 { Menukar Kata Laluan })
- DVD yang dinilai melebihi paras yang dipilih tidak akan dimainkan kecuali jika anda memasukkan kata laluan enam angka.

### { 1. Kid Safe }

Bahan untuk Kanak-kanak; disarankan sebagai boleh diterima oleh penonton terutama untuk kanak-kanak dari semua peringkat usia.

### { 2. G }

Penonton Umum; disarankan sebagai boleh diterima oleh penonton dari semua peringkat usia.

### { 3. PG }

Panduan Ibubapa disarankan.

### { 4. PG 13 }

Bahan tidak sesuai untuk kanak-kanak di bawah usia 13.

### { 5. PGR }

Panduan Ibubapa; disarankan ibubapa membataskan kanak-kanak di bawah 17 daripada menonton.

### { 6. R }

Terbatas; disarankan ibubapa membenarkan kanak-kanak menonton hanya dengan penyeliaan ibubapa atau penjaga dewasa.

### { 7. NC 17 }

Tiada kanak-kanak di bawah usia 17; tidak disarankan untuk tontonan kanak-kanak di bawah usia 17.

### { 8. Adult }

Bahan untuk orang dewasa; harus ditonton oleh orang dewasa sahaja disebabkan bahan seks bergrafik, ganas atau bahasa.

### Tip:

- Ciri ini tidak akan membataskan tontonan jika pengeluar cakera tidak memberi kod kepada cakera tersebut.
- VCD, SVCD, CD tidak mempunyai tanda paras, oleh itu fungsi kawalan ibubapa tidak mempunyai kesan ke atas cakera jenis ini. Ini digunakan untuk kebanyakan cakera DVD haram.
- Sesetengah DVD tidak dikodkan dengan nilai walaupun penilaian filem tersebut mungkin dicetak di atas muka Cakera. Ciri paras nilai tidak berfungsi untuk Cakera seperti itu.

**TIP:** Pilihan yang bergaris adalah penetapan kilang yang sedia ada. Untuk kembali ke menu sebelumnya, tekan ◀. Untuk menghilangkan menu tersebut, tekan **SYSTEM MENU**.

## Pilihan Menu DVD (bersambung)

### PBC (Playback Control)

Anda boleh menetapkan PBC (Playback Control) kepada { Buka } atau { Tutup }. Ciri ini hanya terdapat pada CD Video 2.0 dirakam dengan ciri kawalan main semula. Untuk keterangan, lihat muka surat 117.

### Menu MP3/JPEG – buka/tutup

Menu MP3/JPEG hanya boleh ditetapkan jika cakera dirakam dengan menu. Ia membolehkan anda untuk memilih menu paparan yang berbeza bagi navigasi mudah.

- Di 'Muka Surat Kecenderungan Pengguna', gunakan ▲ ▼ untuk menyerlahkan { **MP3/JPEG Nav** } (Menu MP3/JPEG), kemudian tekan ►.
  - { **Without Menu** } (Tanpa Menu)  
Pilih ini untuk memaparkan semua fail yang terkandung dalam CD Gambar atau MP3.
  - { **With Menu** } (Dengan Menu)  
Pilih ini untuk memaparkan menu folder CD Gambar atau MP3 sahaja.
- Gunakan ▲ ▼ untuk memilih penetapan dan tekan **OK** untuk mengesahkan.

### Menukar Kata Laluan

Anda perlu memasukkan kata laluan enam angka untuk memainkan cakera yang dilarang atau jika digesa untuk kata laluan.

- Di 'Muka Surat Kecenderungan Pengguna', gunakan ▲ ▼ untuk menyerlahkan { **Password** } (Kata Laluan), kemudian tekan ► untuk memilih { **Change** } (Tukar).  
→ Anda akan digesa untuk memasukkan kata laluan enam angka.

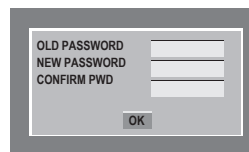

- Gunakan **papan kekunci huruf angka 0-9** untuk memasukkan kata laluan enam angka yang lama.  
→ Apabila melakukan ini buat kali pertama, masukkan '000 000'.
- Jika anda terlupa kata laluan enam angka anda yang lama, masukkan kata laluan default '000 000'.
- Masukkan kata laluan enam angka yang baru, kemudian masukkan kata laluan yang sama buat kali **kedua** pada lapangan kemasukan yang berikutnya.  
→ Kata laluan enam angka yang baru kini akan berkuat kuasa.
- Tekan **OK** untuk mengesahkan.

**TIP:** Pilihan yang bergaris adalah penetapan kilang yang sedia ada. Untuk kembali ke menu sebelumnya, tekan ◀. Untuk menghilangkan menu tersebut, tekan **SYSTEM MENU**.

## Pilihan Menu DVD (bersambung)

### Mengekalkan semula penetapan default

Penetapan fungsi { Default } akan menetapkan semula semua pilihan dan penetapan peribadi anda ke 'default' kilang kecuali kata laluan anda bagi { Parental } (Ibubapa) dan { Disc Lock } (Kunci Cakera).

- 1 Di 'Muka Surat Kecenderungan Pengguna', gunakan ▲ ▼ untuk menyerlahkan { **Default** }, kemudian tekan ► untuk memilih { **Reset** } (Tetap Semula).
- 2 Gunakan ▲ ▼ untuk memilih penetapan dan tekan **OK** untuk mengesahkan.  
→ Semua penetapan sekarang akan ditetapkan semula kepada 'default' kilang.

### Menetapkan fon Sari Kata DivX

Anda boleh menetapkan jenis fon yang menyokong sari kata DivX yang direkodkan.

- 1 Di 'Muka Surat Kecenderungan Pengguna', gunakan ▲ ▼ untuk menyerlahkan { **DivX Subtitle** } (Sari Kata DivX), kemudian tekan ►.

#### { **Standard** }

Albania, Denmark, Belanda, Inggeris, Finland, Perancis, Gaeli, Jerman, Itali, Kudis (Latin), Norway, Portugis, Sepanyol, Sweden dan Turki.

#### { **Chinese (Simp)** }

Bahasa Cina Mudah

- 2 Gunakan ▲ ▼ untuk memilih penetapan dan tekan **OK** untuk mengesahkan.

**TIP:** Pilihan yang bergaris adalah penetapan kilang yang sedia ada. Untuk kembali ke menu sebelumnya, tekan ◀. Untuk menghilangkan menu tersebut, tekan **SYSTEM MENU**.



## Menyelesaikan Masalah

### Amaran!

Jangan sekali-kali cuba membaiki set ini sendiri sebab ini akan membatalkan jaminan. Jangan buka set sebab anda menghadapi risiko rencatan elektrik.

Jika ada masalah, periksa semua bahagian yang disenaraikan di bawah sebelum menghantar sistem untuk dibaiki. Sekiranya anda tidak dapat menyelesaikan sesuatu masalah dengan mengikut petua berikut, runding dengan peniaga anda atau Philips untuk bantuan.

Masalah	Penyelesaian
Tiada kuasa.	<ul style="list-style-type: none"> <li>– Tekan STANDBY ON pada depan sistem DVD untuk memadamkan kuasa.</li> <li>– Pastikan talikod utama (AC) disambung dengan betul.</li> </ul>
Alat kawalan jauh tidak berfungsi.	<ul style="list-style-type: none"> <li>– Halakan alat kawalan jauh terus ke sensor di hadapan perakam DVD (tidak ke arah TV).</li> <li>– Ketepikan sebarang halangan antara perakam DVD dan alat kawalan jauh.</li> <li>– Gantikan bateri yang tidak bertenaga dengan yang baru.</li> <li>– Masukkan bateri mengikut kutub (+/-) yang dinyatakan.</li> <li>– Pastikan alat kawalan jauh dipilih pada alat yang berkenaan [DVD] bagi mengawal pemain DVD.</li> </ul>
Tiada gambar.	<ul style="list-style-type: none"> <li>– Rujuk kepada buku panduan TV anda untuk membetulkan pemilihan saluran Video Masuk. Tukar saluran TV sehingga anda dapat melihat skrin DVD.</li> <li>– Periksa sambungan video antara perakam DVD dan TV.</li> </ul>
Gambar terganggu atau hitam putih semasa mainan semula.	<ul style="list-style-type: none"> <li>– Cakera tidak sepadan dengan standard sistem warna TV (PAL/NTSC).</li> <li>– Cakera kotor, bersihkan cakera.</li> <li>– Kadang kala sebahagian kecil gambar terganggu mungkin muncul. Ini bukan satu kerosakan.</li> </ul>
Tiada bunyi.	<ul style="list-style-type: none"> <li>– Periksa sambungan audio, bicu merah dan putih.</li> <li>– Tetapkan output Digital dengan betul, berdasarkan peralatan yang disambungkan oleh anda ke perakam DVD.</li> </ul>
Cakera tidak boleh dimainkan.	<ul style="list-style-type: none"> <li>– Masukkan cakera dengan label menghadap ke atas.</li> <li>– Kod serantau yang salah.</li> <li>– Tiada rakaman di cakera atau cakera jenis yang salah. Baca bab "Mainan semula – cakera boleh dimainkan" untuk maklumat lanjut.</li> <li>– Pastikan cakera tidak calar atau meleding. Bersihkan cakera atau gantikan dengan yang baru.</li> <li>– Pastikan sama ada cakera rosak dengan mencuba cakera lain.</li> </ul>
Nisbah aspek skrin tidak boleh diubah.	<ul style="list-style-type: none"> <li>– Nisbah aspek ditetapkan pada cakera DVD.</li> <li>– Bergantung kepada TV, ia mungkin boleh untuk menukar aspek nisbah.</li> </ul>

Sila kunjungi [www.philips.com/support](http://www.philips.com/support) untuk khidmat sokongan

## Menyelesaikan Masalah (bersambung)

Masalah	Penyelesaian
<b>Butir Menu tidak boleh dipilih.</b>	<ul style="list-style-type: none"> <li>– Tekan STOP dua kali sebelum memilih Menu Sistem.</li> <li>– Bergantung kepada terdapatnya cakera, sesetengah barangan menu tidak boleh dipilih.</li> </ul>
<b>Pemain DVD tidak mulakan main semula.</b>	<ul style="list-style-type: none"> <li>– Masukkan cakera boleh baca dengan bahagian main semula menghadap ke bawah.</li> <li>– Periksa jenis cakera, sistem warna (PAL/NTSC) dan kod serantau.</li> <li>– Periksa bagi sebarang kesan calar atau kotor pada cakera.</li> <li>– Tekan SYSTEM MENU untuk mematikan skrin menu tetapan.</li> <li>– Anda perlu masukkan kata laluan untuk mengubah paras nilai ibu bapa atau untuk membuka kunci cakera bagi main semula.</li> <li>– Kelembapan mungkin telah meluwap di bahagian dalam sistem. Keluarkan cakera dan buka sistem selama sejam.</li> <li>– Cabut kord kuasa dari salur keluar kuasa untuk beberapa minit. Sambung semula kord kuasa dan cuba untuk menggunakannya semula seperti biasa.</li> </ul>
<b>Gambar kaku sementara semasa mainan semula.</b>	<ul style="list-style-type: none"> <li>– Periksa cakera untuk cap jari/calaran dan semasa mainan semula bersih dengan kain lembut mengelap dari tengah ke tepi.</li> </ul>
<b>Tidak boleh memilih Skan Progresif dibuka/tutup.</b>	<ul style="list-style-type: none"> <li>– Pastikan output isyarat video telah ditukar kepada { YPbPr }.</li> </ul>
<b>Tidak boleh memainkan tayangan DivX.</b>	<ul style="list-style-type: none"> <li>– Pastikan fail DivX ditafsirkan dalam mod 'Home Theater'dengan pentafsir kod DivX5.x.</li> <li>– Pastikan filem DivX yang dimuat turun merupakan fail yang lengkap.</li> </ul>
<b>Tiada bunyi semasa main semula tayangan DivX.</b>	<ul style="list-style-type: none"> <li>– Kod audio mungkin tidak sokong oleh pemain DVD.</li> </ul>
<b>Tayangan DivX tidak berulang.</b>	<ul style="list-style-type: none"> <li>– Pastikan saiz fail tayangan tersebut tidak melebihi saiz fail cakera CD semasa perakaman.</li> </ul>
<b>Tiada bunyi dikeluarkan dari HDMI out</b>	<ul style="list-style-type: none"> <li>– Periksa sambungan antara TV dan bicu HDMI pemain DVD.</li> <li>– Lihat sama ada TV menyokong pemain DVD 480p/576p/y 720p/1080i.</li> <li>– Periksa tetapan sistem TV anda dengan betul.</li> <li>– Pastikan penetapan audio HDMI ditetapkan kepada {ON} dalam Menu Sistem.</li> </ul>

Sila kunjungi [www.philips.com/support](http://www.philips.com/support) untuk khidmat sokongan

# Spesifikasi

## PIAWAIAN TV (PAL/50Hz) (NTSC/60Hz)

Bilangan garisan	625	525
Mainan semula	Multi piawaian (PAL/NTSC)	

## PRESTASI VIDEO

Video DAC	12 bit, 108MHz	
Output YPbPr	0.7 Vpp ~ 75 ohm	
Output Video	1Vpp ~ 75 ohm	
Output HDMI	480p, 576p, 720p, 1080i, Auto	

## FORMAT VIDEO

Pemampatan	MPEG 2 untuk DVD,SVCD	
Digital	MPEG 1 untuk VCD	
	DivX	

DVD	50Hz	60Hz
Resolusi Mendatar	720 piksel	720 piksel
Resolusi Menegak	576 garisan	480 garisan

VCD	50Hz	60Hz
Resolusi Mendatar	352 piksel	352 piksel
Resolusi Menegak	288 garisan	240 garisan

## FORMAT AUDIO

Digital	MPEG/ AC-3/ PCM	Pemampatan Digital 16, 20, 24 bits fs, 44.1, 48, 96 kHz
	MP3(ISO 9660)	96, 112, 128, 256 kbps dan kadar bit pembolehubah fs, 32, 44.1, 48 kHz

Analog Sound Stereo  
Dolby Surround downmix yang serasi dari bunyi  
berbilang saluran

## AUDIO PERFORMANCE (TYPICAL)

Penukar DA	24 bit, 192 kHz	
DVD	fs 96 kHz	4Hz- 44kHz
	fs 48 kHz	4Hz- 22kHz
SVCD	fs 48 kHz	4Hz- 22kHz
	fs 44.1kHz	4Hz- 20kHz
CD/VCD	fs 44.1kHz	4Hz- 20kHz
Bunyi Isyarat (1kHz)	> 122 dB (CD)	> 124 dB (DVD)
Rantauan Dinamik (1kHz)	96 dB (CD)	103 dB (DVD)
Crosstalk (1kHz)	122 dB	
Jumlah Gangguan Harmonik (1kHz)	> 91 dB	
MPEG MP3	MPEG Audio L3	

## SAMBUNGAN

Y Pb Pr	Cinch 3x (hijau, biru, merah)
Output Video	Cinch (kuning)
Output S-Video	Mini DIN, 4 pins
Output Audio L+R	Cinch (putih/merah)
Output Digital	1 dwipaksi, 1 optikal IEC60958 untuk CDDA / LPCM IEC61937 untuk MPEG 1/2, Dolby Digital dan DTS
Output HDMI	Jenis A x 1
<b>Output analog 6 saluran</b>	
Audio Hadapan L/R	Cinch (putih/merah)
Audio Sekeliling	Cinch (putih/merah)
Audio Tengah	Cinch (biru)
Audio Subwoofer	Cinch (hitam)

## KABINET

Dimensi (l x t x d)	435 x 79 x 315 mm
Berat	Kira-kira 5.5 kg

## BEKALAN KUASA (UNIVERSAL)

Kadar Bekalan Kuasa	
U.S.A dan Kanada	120V, 60Hz
Australia/New Zealand	240V; 50Hz
U.K dan Eropah	230V; 50Hz
Model umum	110 - 240V; 50/60Hz
Penggunaan kuasa	20 W
Penggunaan kuasa standby	< 1 W

**Analog:** Bunyi yang tidak ditukar kepada nombor. Bunyi analog berbeza sementara bunyi digital mempunyai nilai bernombor yang tertentu. Bicu ini menghantar audio melalui dua saluran, kiri dan kanan.

**Nisbah aspek:** Nisbah saiz menegak dan mendatar sesuatu imej yang dipaparkan. Nisbah mendatar dan menegak untuk TV konvensional adalah 4:3 dan skrin lebar 16:9.

**Bicu AUDIO OUT:** Bicu di belakang Sistem DVD yang menghantar audio kepada sistem lain (TV, Stereo, dll.).

**Kadar Bit:** Jumlah data yang digunakan untuk memegang satu lebar musik, dikira dalam kilobits setiap saat, atau kbps. Atau, kelajuan yang anda merekod. Biasanya, semakin tinggi kadar bit, atau semakin tinggi kelajuan pengrekodan, lebih baik kualiti bunyi. Tetapi, kadar bit yang tinggi menggunakan lebih banyak ruang pada Cakera.

**Bab:** Seksyen gambar atau musik pada DVD yang lebih kecil daripada tajuk. Tajuk terdiri daripada pelbagai bab. Setiap bab diberi satu nombor bab untuk membolehkan anda mencari bab yang anda kehendaki.

**Bicu Komponen Video Keluar:** Bicu pada belakang Sistem DVD yang menghantar video berkualiti tinggi kepada TV yang mempunyai bicu Komponen Video Masuk (R/G/B, Y/PB/PR/ dll.).

**Menu Cakera:** Paparan skrin disediakan untuk membenarkan pemilihan imej, bunyi, sarikata, pelbagai sudut, dll. Yang direkodkan dalam DVD.

**Digital:** Bunyi yang telah ditukarkan kepada nilai bernombor. Bunyi digital didapati apabila anda menggunakan bicu-bicu DIGITAL AUDIO OUT COAXIAL atau OPTICAL. Bicu-bicu ini menghantar audio melalui pelbagai saluran, dan tidak hanya dua saluran seperti analog.

**DTS:** Sistem Panggung Digital. Ini merupakan sistem bunyi sekeliling, tetapi berbeza daripada Dolby Digital. Format ini telah dimajukan oleh syarikat-syarikat yang berlainan.

**Dolby Digital:** Sistem bunyi sekeliling dimajukan oleh Dolby Laboratories mengandungi sehingga enam saluran audio digital (kiri dan kanan depan, kiri dan kanan sekeliling, tengah dan subwufer).

**JPEG:** Satu format gambar pegun digital yang biasa. Satu sistem pemampatan data gambar-pegun yang diketengahkan oleh Joint Photographic Expert Group, yang menonjolkan satu pengurangan yang sedikit dalam kualiti imej walaupun dengan nisbah pemampatan yang tinggi.

**MP3:** Format fail dengan sistem pemampatan data bunyi. MP3, singkatan untuk Motion Picture Experts Group 1 (MPEG-1) Audio Layer 3. Dengan menggunakan format MP3, satu CD-R atau CD-RW mengandungi hampir 10 kali kuantiti data seperti satu CD biasa.

**Pelbagai Saluran:** DVD adalah spesifik mempunyai satu trek bunyi yang membentuk satu padang bunyi. Pelbagai saluran merujuk kepada satu struktur trek bunyi yang mengandungi tiga atau lebih saluran.

**Tahap Ibu Bapa:** Satu fungsi DVD untuk meghadkan mainan semula cakera mengikut umur pengguna menurut tahap penganan di setiap negara. Penganan berbeza-beza daripada cakera ke cakera; apabila ia diaktifkan, mainan semula dihalang sekiranya tahap perisian lebih tinggi daripada tahap penetapan pengguna.

**PCM (Pulse Code Modulation):** Sistem untuk menukar isyarat bunyi analog kepada isyarat digital untuk diproseskan kemudian, dengan tiada pemampatan data digunakan dalam penukaran.

**Kawalan Mainan Semula (PBC):** Merujuk kepada isyarat yang direkodkan pada CD video atau SVCD untuk mengawal produksi semula. Dengan menggunakan skrin menu yang direkodkan pada CD Video atau SVCD yang menyokong PBC, anda akan menikmati perisian jenis interaktif di samping perisian yang mempunyai fungsi mencari.

**Imbasan Progresif:** Ia memaparkan semua garisan mendatar sesuatu gambar pada satu masa, sebagai bingkai isyarat. Sistem ini menukar video berjalın daripada DVD kepada format progresif untuk sambungan kepada paparan progresif. Ia secara dramatik meningkatkan resolusi menegak.

**Kod Rantau:** Sistem untuk membenarkan cakera untuk dimainkan semula hanya pada rantau yang ditentukan sebelumnya. Unit ini hanya akan memainkan cakera yang mempunyai kod rantau yang berpadanan. Anda boleh mencari kod rantau unit anda dengan melihat label produk. Sesetengah cakera adalah berpadanan dengan lebih daripada satu rantau. (atau SEMUA rantau).

**Sekeliling:** Sistem bagi mencipta lapangan bunyi tiga dimensi yang realistik penuh realisme dengan menyusun berbilang speaker di sekeliling pendengar.

**S-Video:** Menghasilkan satu gambar yang jelas dengan menghantar isyarat berasingan untuk cahaya samar-samar dan warna. Anda hanya boleh menggunakan S-Video sekiranya TV anda mempunyai bicu Masuk S-Video.

**Tajuk:** Seksyen yang terpanjang untuk gambar atau musik yang disorot pada DVD, musik, dll. Dalam perisian video atau pada keseluruhan album dalam perisian audio. Setiap tajuk diberi satu nombor tajuk membolehkan anda mencari tajuk yang dikehendaki.

**Bicu VIDEO OUT:** Bicu pada belakang Sistem DVD yang menghantar video kepada TV.