

AJ3540

Clock Radio

Register your product and get support at
www.philips.com/welcome

Användarhandbok

Käyttöopas

Εγχειρίδιο χρήσης

Instrukcja obsługi



PHILIPS

1

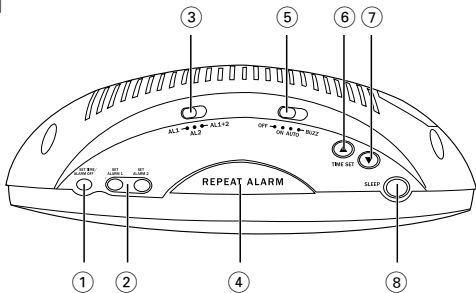

2

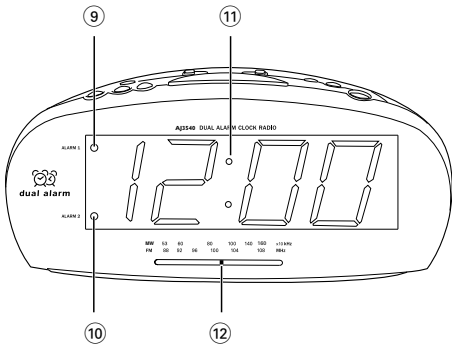

3

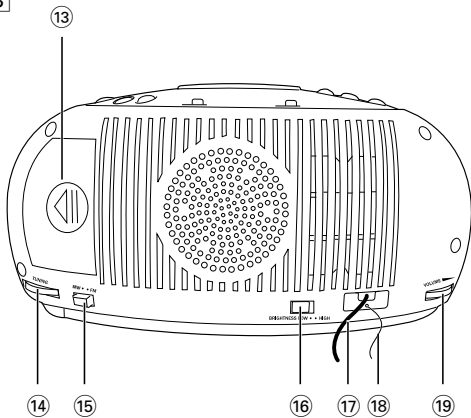

Ελληνικά

Συγχαρητήρια για την αγορά σας και καλωσορίσατε στη Philips! Για να επωφεληθείτε πλήρως από την υποστήριξη που προσφέρει η Philips, καταχωρήστε το προϊόν σας στη διεύθυνση www.philips.com/welcome.

ΚΟΥΜΠΙΑ ΧΕΙΡΙΣΜΟΥ

Κάτοψη (δείτε εικ. [1])

① **SET TIME /ALARM OFF**

- ρυθμίζει την ώρα του ρολογιού
- σταματά τον ενεργό ξυπνητήρι για 24 ώρες
- κλείνει τον χρονοδιακόπτη αδράνειας

② **SET ALARM 1 / SET ALARM 2** - ρυθμίζει την ώρα αφύπνισης για την αφύπνιση 1 / αφύπνιση 2

③ **AL1/ AL2 /AL1+2** - επιλέγει τις αφυπνίσεις για τη ρύθμιση αντίστοιχης ώρας αφύπνισης

④ **REPEAT ALARM** - απενεργοποιεί την ενεργή αφύπνιση για μια περίοδο 7-8 λεπτών

⑤ **OFF/ ON/ AUTO/ BUZZ**

OFF: απενεργοποιεί το ραδιόφωνο ή την αφύπνιση

ON: ενεργοποιεί το ραδιόφωνο

AUTO: ενεργοποιεί το ραδιόφωνο για αφύπνιση

BUZZ: ενεργοποιεί το κουδούνισμα για αφύπνιση

⑥ **TIME SET ▲** - για ρύθμιση της ώρας γρήγορα προς τα εμπρός

⑦ **TIME SET ▼** - για ρύθμιση της ώρας προς τα πίσω

⑧ **SLEEP**

- ενεργοποιεί τον τρόπο λειτουργίας ύπνος
- ρυθμίζει το χρονικό διάστημα για αυτόματη απενεργοποίηση

Πρόσοψη (δείτε εικ. [2])

⑨ Ένδειξη **ALARM 1** - ανάβει κατά την ενεργοποίηση της αφύπνισης 1.

- ⑩ Ένδειξη **ALARM 2** - ανάβει κατά την ενεργοποίηση της αφύπνισης 2.
- ⑪ **DISPLAY** - εμφανίζει την ώρα ρολογιού/αφύπνισης και την κατάσταση της ρύθμισης
- ⑫ **Ένδειξη συχνότητας** - εμφανίζει τη ραδιοφωνική συχνότητα της επιλεγμένης μπάντας

Πίσω όψη (δείτε εικ. 3)

- ⑬ **Καπάκι μπαταρίας** - ανοίγει για να αποθηκεύσει μια μπαταρία 6F22 9V (δεν συμπεριλαμβάνεται) για την εφεδρική μνήμη του ρολογιού.
- ⑭ **TUNING +/-** – βάζει ραδιοφωνικούς σταθμούς
- ⑮ **FM/MW** - επιλέγει την μπάντα FM/AM
- ⑯ **BRIGHTNESS (Υψηλή ή Χαμηλή)** - επιλέγει τη φωτεινότητα της οθόνης
- ⑰ **Καλώδιο τροφοδοσίας** - για τροφοδοσία ρεύματος
- ⑱ Σπειροειδής κεραία - βελτιώνει τη ραδιοφωνική λήψη FM
- ⑲ **VOLUME** – ρυθμίζει την ένταση ήχου

ΕΓΚΑΤΑΣΤΑΣΗ

Τροφοδοσια

- 1 Ελέγξτε αν η ηλεκτρική τάση που αναγράφεται στην πινακίδα τύπου στη βάση της συσκευής αντιστοιχεί στην τοπική σας τάση δικτύου. Αν δεν αντιστοιχεί, απευθυνθείτε στο κατάστημα από το οποίο αγοράσατε τη συσκευή ή στο κέντρο τεχνικής εξυπηρέτησης.
- 2 Συνδέστε το καλώδιο τροφοδοσίας στην πρίζα του τοίχου.
- 3 **Για να σβήσετε τελειώς τη συσκευή, αποσυνδέστε το καλώδιο τροφοδοσίας από την πρίζα του τοίχου.**

ΕΠΙΛΟΓΗ ΦΩΤΕΙΝΟΤΗΤΑΣ ΟΘΟΝΗΣ

Σας επιτρέπει να επιλέξετε μεταξύ υψηλής και χαμηλής φωτεινότητας οθόνης.

- Ρυθμίστε το διακόπτη **BRIGHTNESS** (Φωτεινότητα) (στο πίσω μέρος της συσκευής) στη θέση **HIGH** (Υψηλή) ή **LOW** (Χαμηλή).

ΕΦΕΔΡΙΚΗ ΜΝΗΜΗ ΡΟΛΟΓΙΟΥ

Η εφεδρική μνήμη ρολογιού επιτρέπει την αποθήκευση των ρυθμίσεών σας για την αφύπνιση και την ώρα ρολογιού, για χρονικό διάστημα μέχρι και μία ημέρα όταν υπάρχει διακοπή ρεύματος. Ο φωτισμός του ραδιοφώνου-ρολογιού και της οθόνης θα απενεργοποιηθεί. Αμέσως μόλις αποκατασταθεί η τροφοδοσία ρεύματος, η ένδειξη ώρας στην οθόνη θα είναι σωστή.

1 Αφαιρέστε το καπάκι της μπαταρίας για να τοποθετήσετε μια μπαταρία τύπου 6F22 9V (δεν συμπεριλαμβάνεται) για εφεδρική αποθήκευση.

2 Επανατοποθετήστε το καπάκι της μπαταρίας.

ΣΗΜΕΙΩΣΗ: Εάν δεν έχετε τοποθετήσει μπαταρία εφεδρικής αποθήκευσης ή εάν η διακοπή ρεύματος είναι παρατεταμένη, θα χρειαστεί να ρυθμίσετε ξανά την ώρα ρολογιού και αφύπνισης.

Οι μπαταρίες περιέχουν χημικές ουσίες, γι' αυτό η αποκομιδή τους θα πρέπει να γίνεται με υπεύθυνο τρόπο.

Κατανάλωση ισχύος (Κατάσταση αναμονής) < 2W

RADIO (Ραδιόφωνο)

Μπορείτε να χρησιμοποιήσετε αυτή τη συσκευή αποκλειστικά ως ραδιόφωνο!

- 1** Ρυθμίστε το **OFF/ ON/ AUTO/ BUZZ** σε **ON** (Ενεργοποίηση) για ενεργοποίηση του ραδιοφώνου.
- 2** Επιλέξτε την μπάντα που θέλετε ρυθμίζοντας το διακόπτη **FM/MW**.
- 3** Ρυθμίστε το **TUNING** για να συντονιστείτε στον σταθμό που θέλετε.
- 4** Στρέψτε το κουμπί χειρισμού **VOLUME** για να ρυθμίσετε το επίπεδο της έντασης.
- 5** Ρυθμίστε το **OFF/ ON/ AUTO/ BUZZ** σε **OFF** (Απενεργοποίηση) για απενεργοποίηση του ραδιοφώνου.

Για να βελτιώσετε τη λήψη:

- FM:** Γείρτε και περιστρέψτε την κεραία. Μειώστε το μήκος της όταν το σήμα είναι πολύ ισχυρό.
- MW:** και γι' αυτό δεν χρειάζεται η τηλεσκοπική κεραία. Κατευθύνετε την κεραία γυρίζοντας ολόκληρη τη συσκευή.

ΡΥΘΜΙΣΗ ΤΗΣ ΩΡΑΣ ΤΟΥ ΡΟΛΟΓΙΟΥ

Η ώρα εμφανίζεται σύμφωνα με το ωρολογιακό σύστημα 24 ωρών.

1 Κρατήστε πατημένο το **SET TIME/ALARM OFF**.

2 Πατήστε **TIME SET ▲** ή **▼** επανειλημμένα, ή κρατήστε πατημένο το **TIME SET ▲** ή **▼** για να ρυθμίσετε τα λεπτά ή/και την ώρα.

- **TIME SET ▲** : για ρύθμιση της ώρας γρήγορα προς τα εμπρός

- **TIME SET ▼** : για ρύθμιση της ώρας προς τα πίσω

3 Αφήστε το **SET TIME/ALARM OFF** και το **TIME SET ▲** ή **▼** όταν εμφανιστεί η σωστή ρύθμιση.

→ Η ώρα ρολογιού της συσκευής θα εμφανιστεί στην οθόνη και θα τεθεί σε λειτουργία.

ΧΡΗΣΗ ΤΗΣ ΑΦΥΠΝΙΣΗΣ

Η συσκευή αυτή σας επιτρέπει να ορίσετε μία αφύπνιση (αφύπνιση 1 ή αφύπνιση 2), ή δύο αφυπνίσεις ταυτόχρονα. Η συσκευή διαθέτει επίσης δύο λειτουργίες αφύπνισης: Auto (ραδιόφωνο) και Buzz (κουδούνισμα).

ΡΥΘΜΙΣΗ ΤΗΣ ΩΡΑΣ ΑΦΥΠΝΙΣΗΣ

1 Κρατήστε πατημένο το **SET ALARM 1** ή **SET ALARM 2**

2 Πατήστε **TIME SET ▲** ή **▼** επανειλημμένα, ή κρατήστε πατημένο το **TIME SET ▲** ή **▼** για να ρυθμίσετε τα λεπτά ή/και την ώρα.

3 Αφήστε το **SET ALARM 1** ή **SET ALARM 2**, και το **TIME SET ▲** ή **▼** όταν εμφανιστεί η επιθυμητή ρύθμιση ώρας. Στην οθόνη θα επανεμφανιστεί η ώρα ρολογιού.

ΕΠΙΛΟΓΗ ΤΗΣ ΛΕΙΤΟΥΡΓΙΑΣ ΑΦΥΠΝΙΣΗΣ

1 Ρυθμίστε το **AL1/AL2/AL1+2** σε **AL1** (αφύπνιση 1), ή **AL2** (αφύπνιση 2), ή **AL1+2** (αφύπνιση 1 + αφύπνιση 2) .

2 Επιλέξτε τη λειτουργία αφύπνισης της αρεσκείας σας ρυθμίζοντας το **OFF/ ON/ AUTO/ BUZZ** σε **AUTO** ή **BUZZ**.

→ Θα ανάψουν οι αντίστοιχες ενδείξεις αφύπνισης.

Χρήσιμη συμβουλή:

- Εάν έχετε επιλέξει τη λειτουργία ραδιοφώνου, βεβαιωθείτε ότι έχετε ρυθμίσει την ένταση αρκετά δυνατά ώστε να σας ξυπνάει.
- Το κουδούνισμα έχει ρυθμιστεί σε σταθερή ένταση, την οποία δεν μπορείτε να προσαρμόσετε.

ΚΛΕΙΣΙΜΟ ΤΟΥ ΞΥΠΝΗΤΗΡΙΟΥ

Υπάρχουν τρεις τρόποι να κλείσετε το ξυπνητήρι. Εκτός αν ακυρώσετε τελείως το ξυπνητήρι, η λειτουργία 24 ωρος μηδενισμός ξυπνητηριού επιλέγεται αυτόματα μετά από 59 λεπτά από τη στιγμή που κλείσει το ξυπνητήρι για πρώτη φορά.

24ΩΡΟΣ ΜΗΔΕΝΙΣΜΟΣ ΞΥΠΝΗΤΗΡΙΟΥ

Αν θέλετε να σταματήσει αμέσως ο τρόπος λειτουργίας ξυπνητήρι αλλά θέλετε επίσης να διατηρήσετε τη ρύθμιση ξυπνητηριού για την επόμενη ημέρα:

- Πατήστε **SET TIME/ALARM OFF** ενώ ηχεί η αφύπνιση.

ΑΚΥΡΩΣΗ ΤΗΣ ΑΦΥΠΝΙΣΗΣ ΤΕΛΕΙΩΣ

Για να ακυρώσετε την ώρα αφύπνισης της συσκευής προτού ηχήσει, ή ενώ ηχεί η αφύπνιση:

- Ρυθμίστε το **OFF/ON/AUTO/BUZZ** στη θέση **OFF**.

ΕΠΑΝΑΛΗΨΗ ΞΥΠΝΗΤΗΡΙΟΥ

Επαναλαμβάνει το χτύπημα ξυπνητηριού σας κατά διαστήματα 7-8 λεπτών.

- 1 Κατά το χτύπημα του ξυπνητηριού, πατήστε **REPEAT ALARM**.
- 2 Επαναλάβετε αν θέλετε.

SLEEP (ΥΠΝΟΣ)

Η συσκευή αυτή διαθέτει ενσωματωμένο χρονοδιακόπτη, ο οποίος επιτρέπει την αυτόματη απενεργοποίηση της συσκευής κατά την αναπαραγωγή ραδιοφώνου μετά από μία καθορισμένη χρονική περίοδο. Αυτό σας επιτρέπει να χαλαρώσετε και να κοιμηθείτε καθώς ακούτε ραδιόφωνο. Ο μέγιστος χρόνος αυτόματης απενεργοποίησης είναι 59 λεπτά.

Ρύθμιση της αυτόματης απενεργοποίησης

- 1 Ρυθμίστε το **OFF/ON/AUTO/BUZZ** στη θέση **OFF**.
- 2 Ρυθμίστε το χρόνο αυτόματης απενεργοποίησης πατώντας το κουμπί **SLEEP**. Κρατήστε το δάχτυλό σας στο κουμπί. Στην οθόνη θα εμφανιστεί μια αντίστροφη μέτρηση από 0:59 έως 0:00 λεπτά.
 - Για ακύρωση της αυτόματης απενεργοποίησης, πατήστε **SET TIME/ALARM OFF**.
 - Για προβολή του υπολειπόμενου χρόνου, πατήστε **SLEEP**.

ΣΥΝΤΗΡΗΣΗ

- Μπορείτε να καθαρίσετε τη συσκευή με ένα κομμάτι δέρματος σαμουά το οποίο έχετε υγράνει ελαφρά.
- Εάν δεν σκοπεύετε να χρησιμοποιήσετε τη συσκευή για μεγάλο χρονικό διάστημα, αποσυνδέστε το βύσμα από την πρίζα. Επιπλέον, συνιστάται να αφαιρέσετε την μπαταρία από το ραδιόφωνο-ρολόι. Αυτό θα αποτρέψει πιθανό κίνδυνο διαρροής και το ραδιόφωνο-ρολόι δεν θα υποστεί βλάβη.
- Η συσκευή δεν πρέπει να έρχεται σε απολύτως καμία επαφή με το νερό.
- Μην καλύπτετε το σετ. Ο σωστός αερισμός, με ελάχιστη διαφορά 15 γντ μεταξύ των ανοιγμάτων εξαερισμού και των γύρω επιφανειών, είναι απαραίτητος ώστε να αποφευχθεί η υπερθέρμανση.
- Ο αερισμός δεν θα πρέπει να εμποδίζεται καλύπτοντας τα ανοίγματα με αντικείμενα, όπως εφημερίδες, τραπεζομάντιλα, κουρτίνες, κλπ.
- Δεν θα πρέπει να τοποθετείται πάνω στη συσκευή πηγές γυμνής φλόγας, όπως αναμμένα κεριά.
- Δεν θα πρέπει να τοποθετείται πάνω στη συσκευή αντικείμενα γεμισμένα με υγρό, όπως ανθοδοχεία.
- Τα μηχανικά στοιχεία της συσκευής είναι εξοπλισμένα με αυτολιπαινόμενους τριβείς και γι' αυτό δεν πρέπει να λαδώνονται ή να λιπαίνονται.
- Μπορείτε να καθαρίσετε τη συσκευή με ένα κομμάτι δέρματος σαμουά το οποίο έχετε υγράνει ελαφρά. Μη χρησιμοποιείτε καθαριστικά που περιέχουν αλκοόλη, αμμωνία, βενζόλιο ή διαβρωτικά, διότι υπάρχει κίνδυνος να προκαλέσουν βλάβη στο περίβλημα.

ΠΡΟΣΟΧΗ

Χρήση ελέγχων, προσαρμογές ή εκτέλεση διαδικασιών διαφορετικών από αυτές που ορίζονται στο παρόν ενδέχεται να οδηγήσουν σε επικίνδυνη έκθεση σε ακτινοβολία ή σε άλλη μη ασφαλή λειτουργία.

Υο προϊόν αυτό πληροί τις απαιτήσεις της Ευρωπαϊκής Ένωσης ως προς τις ραδιοπαραμβολές.

Πληροφορίες σχετικά με το περιβάλλον

Έχει παραλειφθεί κάθε περιττό υλικό συσκευασίας. Καταβάλαμε κάθε δυνατή προσπάθεια ώστε να είναι δυνατός ο εύκολος διαχωρισμός σε τρία μονοβασικά υλικά: χαρτόνι (κουτί), διογκωμένο πολυστυρόλιο (μονωτικό υλικό) και πολυαιθυλένιο (σακούλες, προστατευτικό αφρώδες φύλλο)

Η συσκευή σας αποτελείται από υλικά που μπορούν να ανακυκλωθούν εάν αποσυναρμολογηθεί από κάποια εταιρεία που εξειδικεύεται στον τομέα αυτό. Σας παρακαλούμε να τηρήσετε τους κανονισμούς που ισχύουν στη χώρα σας ως προς τη διάθεση των υλικών συσκευασίας, άδειων μπαταριών και παλαιών συσκευών.

Απόρριψη του παλαιού προϊόντος σας

Το προϊόν σας είναι σχεδιασμένο και κατασκευασμένο από υλικά και συστατικά υψηλής ποιότητας, τα οποία μπορούν να ανακυκλωθούν και να επαναχρησιμοποιηθούν.



Όταν σε ένα προϊόν υπάρχει το σύμβολο του τροχοφόρου διαγραμμένου κάδου απορριμμάτων, σημαίνει ότι το προϊόν καλύπτεται από την Ευρωπαϊκή Οδηγία 2002/96/EC.

Παρακαλούμε ενημερωθείτε σχετικά με το ξεχωριστό τοπικό σύστημα συλλογής ηλεκτρικών και ηλεκτρονικών προϊόντων.

Παρακαλούμε πράξτε σύμφωνα με τους τοπικούς κανονισμούς και μην απορρίπτετε τα παλαιά προϊόντα σας μαζί με οικιακά απορρίμματα. Η σωστή απόρριψη των παλαιών προϊόντων θα βοηθήσει στην αποτροπή αρνητικών συνεπειών στο περιβάλλον και την ανθρώπινη υγεία.

ΑΝΤΙΜΕΤΩΠΙΣΗ ΠΡΟΒΛΗΜΑΤΩΝ

Στην περίπτωση που αντιμετωπίσετε κάποιο πρόβλημα, και πριν πάτε τη συσκευή για επισκευή, ελέγξτε πρώτα τα σημεία που αναφέρονται παρακάτω. Εάν δεν είστε σε θέση να λύσετε κάποιο πρόβλημα ακολουθώντας αυτές τις συμβουλές, απευθυνθείτε στο κατάστημα από το οποίο αγοράσατε τη συσκευή ή στο κέντρο τεχνικής εξυπηρέτησης.

ΠΡΟΕΙΔΟΠΟΙΗΣΗ: Σε καμία περίπτωση δεν θα πρέπει να προσπαθήσετε να επισκευάσετε μόνοι σας τη συσκευή, αφού εάν κάνετε κάτι τέτοιο θα ακυρωθεί η εγγύησή σας.

Πρόβλημα

- Πιθανή αιτία
- Λύση

Κανένας ήχος

- Δεν έχει ρυθμιστεί η ένταση
- Ρυθμίστε την VOLUME

Διακοπτόμενο τρίξιμο και σφύριγμα κατά τη λήψη FM

- Ασθενές σήμα
- Τραβήξτε και αναπτύξτε την σπειροειδή κεραία

Συνεχές τρίξιμο και σφύριγμα κατά τη λήψη MW

- Παρεμβολές από άλλες ηλεκτρικές συσκευές π.χ. υπολογιστές, λάμπες φθορισμού κ.λπ.
- Απομακρύνετε το ραδιόφωνο ζυπητηρίρι από άλλες ηλεκτρικές συσκευές

Το ζυπητηρίρι δεν λειτουργεί

- Δεν καθορίστηκε ώρα αφύπνισης/Δεν επιλέχθηκε λειτουργία αφύπνισης
- δείτε Ρύθμιση της ώρας αφύπνισης/ δείτε Επιλογή δυνατοτήτων τρόπων λειτουργίας αφύπνισης.
- Πολύ χαμηλή ένταση ραδιοφώνου
- Αυξήστε την ένταση
- Η αφύπνιση ραδιοφώνου δεν έχει ρυθμιστεί σε ραδιοφωνικό σταθμό
- Συντονιστείτε σε έναν ραδιοφωνικό σταθμό

Σημειώσεις για την απόρριψη μπαταριών

Το προϊόν σας περιέχει μπαταρίες που καλύπτονται από την Ευρωπαϊκή Οδηγία 2006/66/EK, και δεν μπορούν να απορριφθούν μαζί με τα συνηθισμένα απορρίμματα του σπιτιού σας. Ενημερωθείτε σχετικά με την ισχύουσα τοπική νομοθεσία για τη χωριστή συλλογή μπαταριών καθώς η σωστή μέθοδος απόρριψης των μπαταριών συμβάλλει στην αποφυγή αρνητικών επιπτώσεων για το περιβάλλον και την ανθρώπινη υγεία.



Uwagi dotyczące utylizacji baterii

Produkt zawiera baterie opisane w treści dyrektywy 2006/66/WE, których nie można zutylizować z pozostałymi odpadami domowymi. Zalecamy zapoznanie się z lokalnymi przepisami dotyczącymi selektywnej zbiórki akumulatorów, ponieważ ich odpowiednia utylizacja przyczynia się do zapobiegania negatywnym skutkom dla środowiska i zdrowia ludzkiego.



Meet Philips at the Internet
<http://www.philips.com>



© 2010 Koninklijke Philips Electronics N.V.
All rights reserved.
AJ3540_12_UM_V5.0

