

Micro Hi-Fi System

MCM275

User manual

用戶手冊



PHILIPS

CAUTION

Visible and invisible laser radiation. If the cover is open, do not look at the beam.

High voltage! Do not open. You run the risk of getting an electric shock.

The machine does not contain any user-serviceable parts.

Modification of the product could result in hazardous radiation of EMC or other unsafe operation.

If you disconnect the product from the mains, make sure to take the plug out of the wall socket completely.

Children could seriously injure themselves as the free end of the cable may still be live if only the connector is removed from the MAINS socket at the back of the unit.

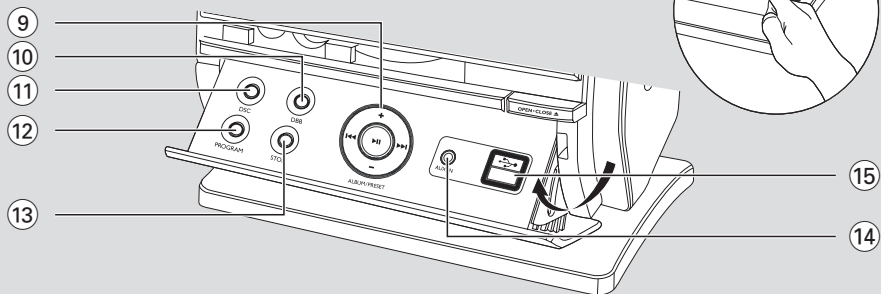
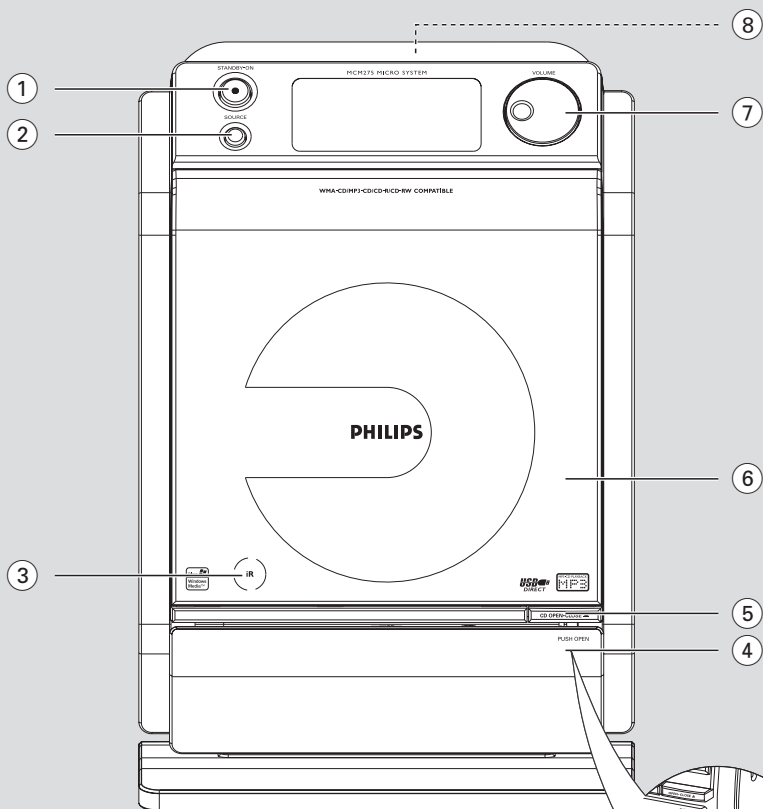

English 6

中文 29

一般事项

随机配件	30
环保资讯	30
安全须知	30

控制键

主机上的控制键	31
遥控器	32-33

安装

放置 MCM275	33
将底座安装到机上	
将 MCM275 安装在墙上	
背面连接	34-35
连接扬声器	
连接天线	
连接其他设备	35-36
连接一台 USB 设备	
连接一台非 USB 设备	
使用交流电源	36

准备

使用遥控器	37
设定时钟	37

基本功能

开机/关机及设定和选择功能	38
自动待机	38
音量控制	39
音量调节	
静音	
音效控制	39
DSC	
DBB	
显示时钟	39

CD

可播放的光碟	40
播放光碟	40-41
选择和搜索	41
选择一首不同曲目	
播放期间在一首曲目中寻找一个段落	
编辑光碟曲目播放清单	42
查看曲目播放清单	
删除曲目播放清单	
不同的播放模式：重复(REPEAT),	
乱序 (SHUFFLE)	43
显示曲目资料	
(只用于 MP3/WMA)	43

收音机

调谐选台	44
预设电台	44
自动储存：自动预设电台	
手动预设电台	
收听预设电台	

USB

使用USB 大容量储存设备	45-46
播放 USB 大容量储存设备	

AUX

AUX (收听外部声源)	46
--------------------	----

计时器

设定计时器	47
开启或关闭计时器 (TIMER)	47

关机计时器 (SLEEP)

.....	47
-------	----

技术规格	48
------------	----

维护保养	48
------------	----

故障排除	49-50
------------	-------

如何将 MCM275

安装在墙上	51
-------------	----

随机配件

- 扬声器音箱一对包括两条扬声器接线
- 遥控器 (连一个 CR2025 电池)
- MW 环形天线
- FM 拖尾天线
- 底座
- 挂墙安装套件

环保资讯

我们已把多余的包装材料省掉。并尽量使包装物容易地分为如下三种材料：纸板（纸箱）、聚苯乙烯泡沫塑料（减震）和聚乙烯（包装袋和保护性泡沫胶纸）。

若由专业公司进行拆卸，您这台产品中含有某些材料可再循环使用。在处理这些废弃的包装材料、耗尽电池及旧设备时，请遵守当地的有关法规。

安全须知

- 将本机放置在坚稳的平面上。
- 将本机放置在通风良好的地方，以防止热量积聚在机内。确保机身的后部和顶部最少留有 10 厘米 (4 英寸) 的空隙，左右两边最少有留有 5 厘米 (2 英寸) 的空隙。
- 通风孔不应覆盖诸如报纸、桌布和窗帘等物品而妨碍通风。
- 勿让本系统、电池或光碟暴露在潮湿、雨淋和多尘的环境，也不要将它们放置在加热设备附近或阳光直射的场所，以免过度受热。
- 在本机上不应放置裸露的火焰源，如点燃的蜡烛
- 在本机上不应放置诸如花瓶一类的装满液体的物品。
- 如果直接将本机从较冷的环境搬移到较暖的环境或放置在一个十分潮湿的房间，机内的激光头可能蒙上水汽，这时将不能正常播放光碟。如果出现这种情况，可取出光碟并将本机接通电源约一小时，直至能正常播放为止。
- 本机的机械部件使用自润滑式轴承，不可任意使用润滑油或油脂。
- 当本机处于待机状态时仍会消耗能量。若要完全切断本机的电源，必须将交流电源插头从墙上插座中拔出。

主机上的控制键 (说明图见第三页)

① **STANDBY-ON**

- 快按此键开机或将本机切换至待机模式。

② **SOURCE**

- 选择下列声源：**CD** (光碟), **USB, TUNER** (收音机) 或 **AUX** (外部声源)
- 在**待机模式**：开机及选择 **CD** (光碟), **USB, TUNER** (收音机) 或 **AUX** (外部声源)

③ **IR 红外线信号感应器**

- 接收遥控器红外线信号的感应器。
- **有用的提示**：遥控器须对准此感应器操作。

④ **PUSH OPEN**

- 推压此处打开或关上控制板。

⑤ **CD OPEN • CLOSE ▲**

- 开/关 CD 门盖。

⑥ **CD 门盖**⑦ **VOLUME**

- 调节音量。
- **时钟/计时器**：调整小时和分钟。

⑧ 

- 3.5 mm 耳机插孔。
- **有用的提示**：
 - 插入耳机前请将音量调至中等水平。
 - 插入耳机将会关闭扬声器。

⑨ **ALBUM/ PRESET + /-**

- **CD/USB**：选择曲目集 (只用于 MP3/WMA)
- **收音机**：选择预设电台。



- **CD/USB**：向后/向前跳选或搜索 CD 曲目/标题

- **收音机**：调谐选台



- **CD/USB**：开始播放或暂停播放

⑩ **DBB (动感低音增强)**

- 开/关低音增强功能。

⑪ **DSC (数码声音控制)**

- 选择预设的音效：**ROCK** (摇滚)/ **JAZZ** (爵士)/ **POP** (流行)/ **CLASSIC** (古典)。

⑫ **PROGRAM**

- **CD/USB**：编辑曲目播放清单
- **收音机**：预设电台

⑬ **STOP**

- **CD/USB**：停止播放；删除一个曲目播放清单

⑭ **AUX-IN**

- 连接到外部设备上的 AUDIO OUT 插口

⑮ 

- 连接外部 USB 大容量储存设备的插口

遥控器

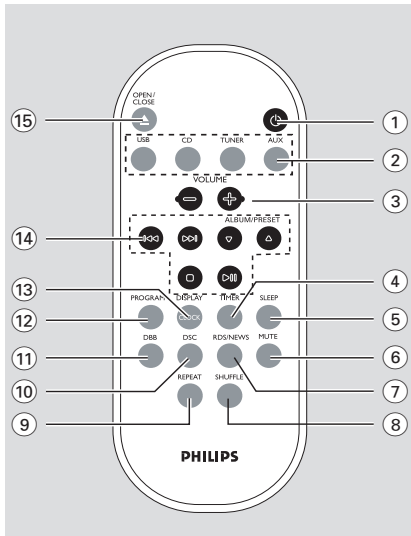

遥控器使用注意事项：

- 首先按遥控器上的其中一个声源选择键（如：CD 或 TUNER）选择您想要控制的声源。
- 然后选择所要的功能（如：▶ II, I◀◀, ▶▶ I）。

① 电源键

- 快按此键开机或将本机切换至待机模式。

② 声源键

USB

- 选择 **USB** 声源。
- 在待机模式：开机及选择 **USB** 声源。

CD

- 选择光碟声源。
- 在待机模式：开机及选择光碟声源。

TUNER

- 选择收音机声源和在 FM 与 MW 波段之间切换。
- 在待机模式：开机及选择收音机声源。

AUX

- 选择外接设备的音频输入。
- 在待机模式：开机及选择外接设备的音频输入。

③ VOLUME +/-

- 调节音量。
- 时钟/计时器：调整小时和分钟。

④ TIMER

- 显示计时器设定
- 开/关计时器
- 进入计时器设定模式（按住此键超过两秒）

⑤ SLEEP

- 设定关机计时器

⑥ MUTE

- 暂停声音播放

⑦ RDS/NEWS

本机无此功能

⑧ SHUFFLE

- 选择乱序播放

⑨ REPEAT

- 选择连续播放

⑩ DSC (数码声音控制)

- 选择预设的音效：ROCK (摇滚)/ JAZZ (爵士)/ POP (流行)/ CLASSIC (古典)

⑪ DDB (动感低音增强)

- 开启/关闭低音增强功能

⑫ PROGRAM

- **CD/USB**：编辑曲目播放清单
- **收音机**：预设电台

⑬ DISPLAY/CLOCK

- **时钟**：- 显示所设定的时间
- 在待机模式：进入时钟设定模式（按住此键超过两秒）
- **收音机/音频 CD**：在时钟显示与播放显示之间切换
- **MP3/WMA**：在播放期间显示光碟资料

⑭ |◀◀ / ▶▶|

- **CD/USB** : 向后/向前跳选或搜索 CD 曲目。
- **收音机** : 调谐选台。

ALBUM/ PRESET ▲ / ▼

- **CD/USB** : 选择后一个/前一个曲目集 (只用于 MP3/WMA)
- **TUNER** : 选择预设电台。

▶ ||

- **CD/USB** : 开始播放或暂停播放。
- **■**
- **CD/USB** : 停止播放; 删除一个曲目播放清单

⑮ **OPEN • CLOSE ▲**

- 开/关 CD 门盖。

放置 MCM275

MCM275 配备可拆式底座和挂墙安装套件, 可让您以两种方式放置本机: 放置在桌面上 (使用底座) 或安装在墙上 (不用底座)。

将底座安装在机上

MCM275 配备一个底座。您可用如下方法将该底座安装在机上:

- ① 将 MCM275 放在一个平稳的表面上, 背面朝上。
- ② 如图所示, 将底座对准本机底部的插槽, **▼ FRONT** 朝下。

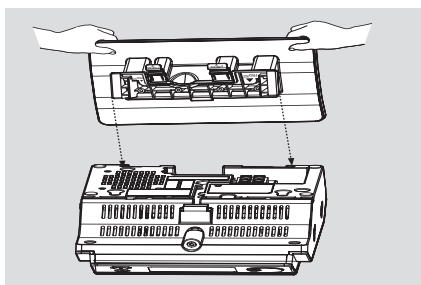

- ③ 将底座向下推入槽中。

→ 当底座被推入到位时, 您将听到「喀咧」一声。

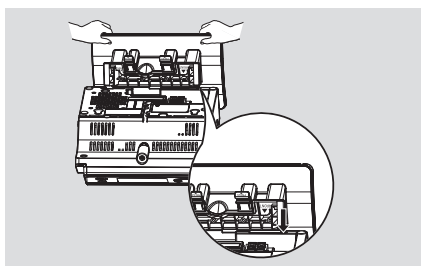

将 MCM275 安装在墙上

要了解更多关于墙上安装的资料, 请参阅附录: 如何将 MCM275 安装在墙上。

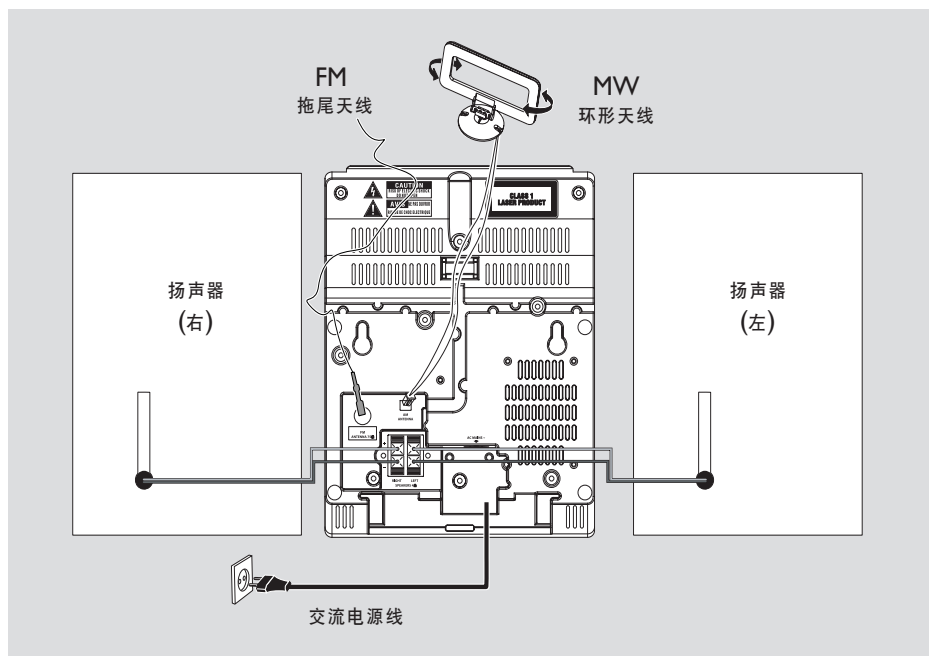

背面连接

警告：

- 开启电源后，切勿进行或更换任何连接事项。
- 将本机安装在交流电源插座附近，以便于交流电源插拔。

A 连接扬声器

请只使用随附的扬声器。使用其他扬声器可能损坏本机或令音质变差。

- 如下所述，将左边扬声器导线连接至 **LEFT** (红或黑色) 端子，将右边扬声器导线连接至 **RIGHT** (红或黑色) 端子：或
 - a. 按压扬声器红色端子的夹子并将有颜色 (或有标记) 的扬声器导线的裸露部分充分插入该端子，然后放开夹子。
 - b. 按压扬声器黑色端子的夹子并将有黑色 (或无标记) 的扬声器导线的裸露部分充分插入该端子，然后放开夹子。

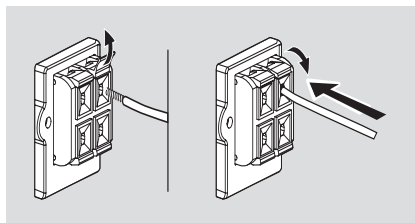

B 连接天线 MW 天线

- ① 如图所示，组装环形天线：

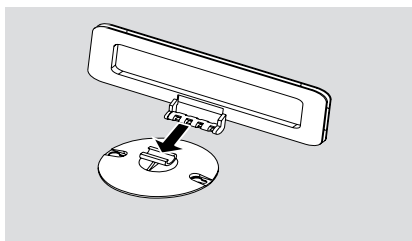

或

将环形天线插入机上的槽中。

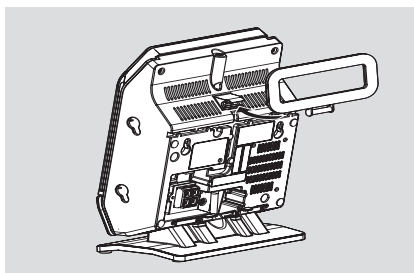

2 如图所示，将环形天线的插头插入 AM (MW) ANTENNA 插口。

3 调整天线位置以取得最佳接收效果 (尽量使天线应远离电视机，VCR 录像机或其他辐射源)。

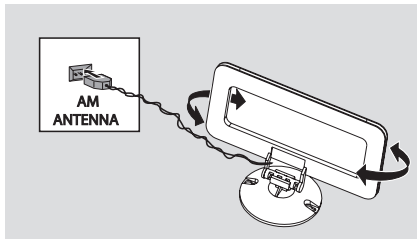

FM 天线

随附的 FM 拖尾天线只用于接收邻近的电台。为获得更佳接收效果，最好使用公共天线系统或连接一条户外天线。

1 展开该 FM 拖尾天线，并如下图所示把它连接到 FM ANTENNA 端子。

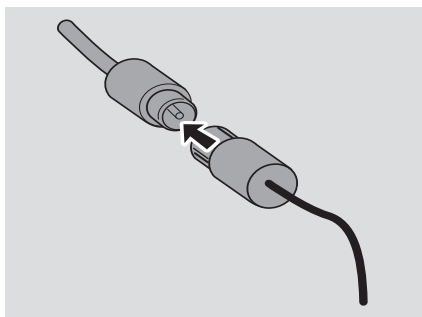

注释：如果您使用公共天线系统或户外天线，须将其天线插头而不是拖尾天线连接到 FM ANTENNA 端子。

2 将天线移动到不同位置以取得最佳接收效果 (尽量使天线应远离电视机，VCR 录像机或其他辐射源)。

3 将天线的端部固定在墙上。

连接附加设备

连接 USB 设备或储存卡

只要将一台 USB 大容量储存设备 (包括 USB 快闪存储器，USB 闪存播放器或储存卡) 连接到本 Hi-Fi 系统，您就可透过 Hi-Fi 系统的强劲扬声器享受该设备中所储存的音乐。

1 确定您已打开了控制板。

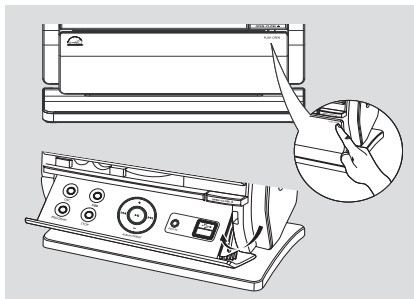

2 将 USB 设备的 USB 插头插入机上的可折叠式控制面板的 USB 插口。

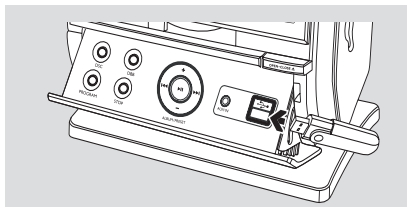

或

用于带有 USB 电缆的设备：

- 将 USB 电缆 (不随本机供给) 的一个插头插入机上的可折叠式控制面板的 USB 插口。
- 将 USB 电缆的另一个插头插入该 USB 设备的 USB 输出端子。

或

用于储存卡：

- 将储存卡插入一个读卡器 (不随本机供给) 中。
- 使用一条 USB 电缆 (不随本机供给) 将读卡器连接到本机的可折叠式控制面板的



连接一台非 USB 设备

您可以将一台附加设备 (如电视机、VCR 录像机或 CD 录音机配合本机使用。您可以在 MCM275 上播放外接声源的音乐。

- 1 跟随**连接 USB 设备或储存卡**一节中的步骤 1 操作。
- 2 将音频电缆 (不随本机供给) 的一端插头插入机上的可折叠式控制面板的 **AUX IN** 插口。
- 3 将频电缆的另一端插头插入附加设备的 **AUDIO OUT** 端子。

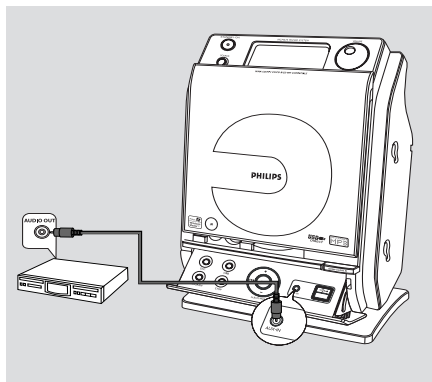

- 4 在机上选择 **AUX** 模式。

有用的提示：

- 请随时参阅其他设备的用户手册以完成连接事项。

使用交流电源

- 1 接入本机电源之前，必须确定所有连接事项已经完成。
- 2 将交流电源线插入墙上的交流电源插座，本机电源即已接通。

当把 MCM275 切换至待机状态时，它仍然会消耗一些电能。要完全切断本机的交流电源，必须将电源线插头从墙上的交流电源插座中拔出。

铭牌位于本机背面。

警告！

为避免本机过热，机内设有安全电路。所以当本机出现极限状况时，它将会自动切换至待机状态。如果出现这种情况，应让本机冷却后再使用（仅限于某些版本）。

使用遥控器

重要事项！

- 使用遥控器之前，先拉出遥控器的塑胶保护片。
- 遥控器须对准机上的 IR 红外线信号感应器操作。

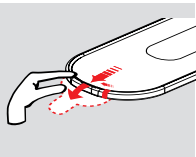

遥控器使用注意事项：

- 首先按遥控器上的其中一个声源选择键（如：CD 或 TUNER）选择您想要控制的声源。
- 然后选择所要的功能（如：▶ II, I◀◀, ▶▶I）。

更换遥控器中的电池

- 按图中所示方向按住 ◀ 部位。
- 与此同时在 ▼ 处拉出电池托盘。
- 取出旧电池，换入一个新的 CR2025 电池。
- 将电池托盘推回原来位。

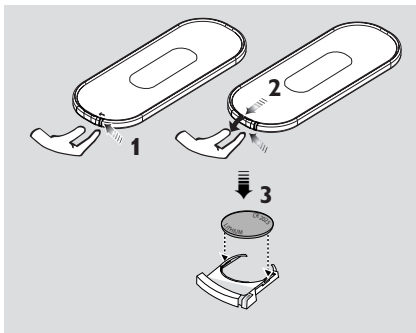

注意！

- 如果电池耗尽或长时间将不使用，应把电池取出。
- 电池含有化学物质，因此用后请予以妥善的弃置处理。

设定时钟

将 MCM275 接入电源后，应首先设定时钟。

- 在待机模式，按住遥控器上的 **DISPLAY/CLOCK** 键。
 - SET CLOCK 字样在显示屏上滚动。
 - 首次设定时钟，会出现 24 HR 或 12 HR 字样。要选择 24 小时或 12 小时制式，● 按遥控器上的 **VOLUME +/-**（或主机上的 **VOLUME**）键一次或多次。
 - 按遥控器上的 **DISPLAY/CLOCK** 键确定。
 - 指示时间的小时数字开始闪动。
- 按住或重复按遥控器上的 **VOLUME +/-**（或主机上的 **VOLUME**）键设定小时。
- 按遥控器上的 **DISPLAY/CLOCK** 键确定。
 - 指示时间的分钟数字开始闪动。
- 按住或重复按遥控器上的 **VOLUME +/-**（或主机上的 **VOLUME**）键设定分钟。
- 按遥控器上的 **DISPLAY/CLOCK** 键确定。
 - 如要退出而不储存所作的时钟设定，按 **STOP ■** 键。

有用的提示：

- 系统电源切断后，所作的时钟设定将会被删除。
- 如果 90 秒内未操作任何按钮，系统将退出时钟设定模式。

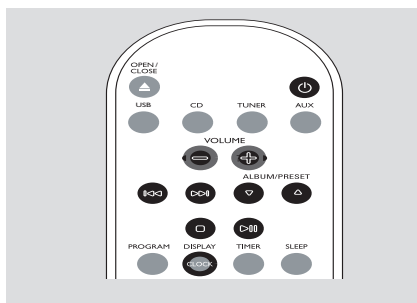

开机/关机和设定功能

- 1 要开机时，按机上的 **STANDBY-ON** 或 **SOURCE** (或遥控器上的 ) 键。
→ 本机将切换到上次所选的声源。
或
按遥控器上的声源键 (如 **USB, CD, TUNER, AUX**)。
- 2 当本机开启时，按机上的 **STANDBY-ON** (或遥控器上的 ) 键切换至待机模式。
- 3 如要选择所需功能，按机上的 **SOURCE** (或遥控器上的 **USB, CD, TUNER, AUX**) 键一次或多次。

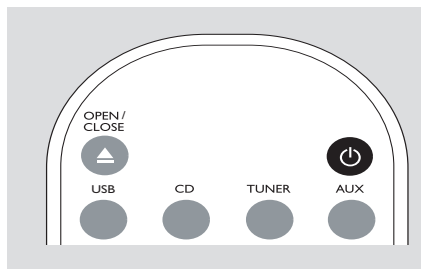

有用的提示：

- 您也可以按 **CD OPEN • CLOSE ▲** 键开机。

自动待机

当 CD 光碟播放完毕并在停止位置停留超过 15 分钟后，本机将自动关闭以节省电能。

小心

可见或不可见的激光辐射。如果机盖被打开，千万不要注视激光束。

高电压！不要打开机盖，否则会遭受电击的危险。

本机内并无任何可供用户修理的零件。

自行改动本机可招致有害的 **EMC** 辐射或其他不安全的操作情况。

如果您断开本机的电源，必须确定已将电源插头从墙上的电源插座中完全拔出。

如果您只将电源线插头从本机背面的 **MAINS** 插座中拔出，电源线的另一端仍然带电，因此可能严重伤及小孩。

音量控制

音量调节

- 使用主机上的 **VOLUME** 旋钮或按遥控器上的 **VOLUME +/-** 键调节音量。
 - 显示屏显示 VOL (音量) 字样以及实际的音量电平 (介于 1 - 31 之间)。
 - VOL MIN 代表最小音量电平；
 - VOL MAX 代表最大音量电平。

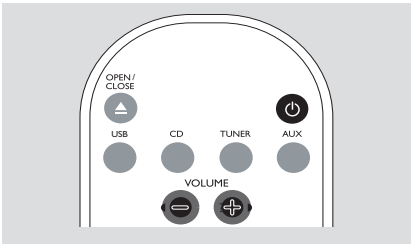

静音 (MUTE)

您可以暂时关闭声音而无需关机。

- 1 按遥控器上的 **MUTE** 键关闭声音。
 - MUTE 字样出现。播放将继续但无声音。
- 2 您可用以下方法启动声音播放：
 - 再按 **MUTE** 键；
 - 调节音量控制器；
 - 改变声源。

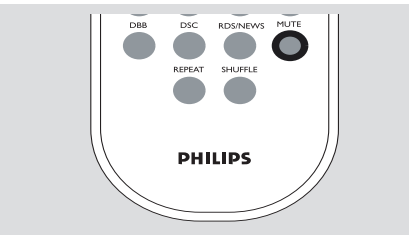

音效控制

DSC

DSC 数码音效控制可让您选择预定义的音效设定。

- 重复按 **DSC** 键选择所需的音效设定：**ROCK** (摇滚)/**JAZZ** (爵士)/**POP** (流行)/**CLASSIC** (古典)。

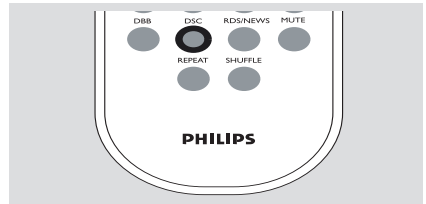

DBB

- 按 **DBB** (动感低音增强) 键一次或多次以开启或关闭低音增强功能。
 - 如果 **DBB** 功能开启，显示屏显示 DBB 字样。

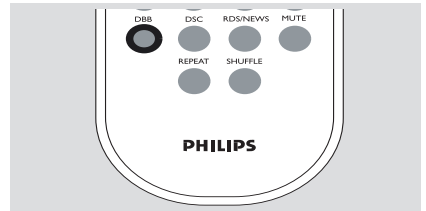

显示时钟

- 在播放期间，重复按遥控器上的 **DISPLAY/CLOCK** 键以在时钟显示与播放显示之间切换。

注释：

- 当播放 MP3 文件时，按 **DISPLAY/CLOCK** 键将可获得曲目的资料 (ID3 标签)。

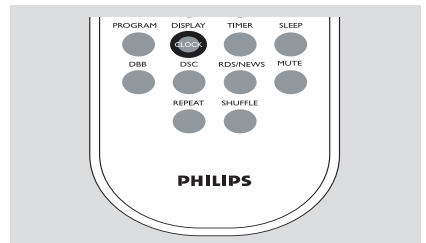

可播放的光碟

本机可播放：

- 所有预录的音频光碟 (CDDA)
- 所有刻录完成的音频可刻录光碟 (CD-R) 和可重刻录光碟 (CD-RW)。
- MP3/WMA-CD 光碟 (带有 MP3/WMA 文件的 CD-R/CD-RW 光碟)。



重要事项！

- 本机专为普通光碟而设计。切勿使用稳定环或光碟处理片等其它任何附属装置。

关于 MP3/WMA 光碟

音乐压缩技术 MP3 (MPEG1 Audio Layer 3) 和 WMA (Windows Media Audio) 可大大减少一张音频 CD 的数码数据而保持近似 CD 的音质。

Windows Media Audio® 是 Microsoft Corporation 的注册商标。

本机支持下列 **MP3-CD** 格式：

- ISO9660, Joliet, UDF 光碟格式 (建立在 Adaptec Direct CD 上) 和多节段 CD
- MP3 比特率 (数据率): 32-320 Kbps 和可变比特率
- 嵌入目录最多为 8 层
- 最大曲目数+最大歌集数为 500
- WMA v9 或之前的版本

本机将**不播放**或**不支持**下列格式：

- 空歌集：空歌集指不含 MP3/WMA 文件的歌集，这种歌集不会在显示屏上显示。
- 不受支持的文件格式会被跳过。这就是说，例如：Word 文件 .doc 或具有延伸名 .dlf 的 MP3 文件将不会被播放。
- 受 DRM 保护的 WMA 文件
- Lossless 或 VBR 格式的 WMA 文件

重要说明！

- 确定 MP3 文件的文件名以 .mp3 结尾。
- 对于受 DRM 保护的 WMA 文件，请使用 Windows Media Player 10 (或更新的版本) 进行转换。关于 Windows Media Player 和 WM DRM (Windows 媒体数码版权管理) 的详情，请浏览网站：www.microsoft.com。

播放光碟

- 按 **SOURCE** (或遥控器上的 **CD**) 键一次或多次选择光碟声源。
→ CD 图符  出现。
- 按 **CD OPEN-CLOSE**  键打开光碟舱。
→ OPEN 字样显示。

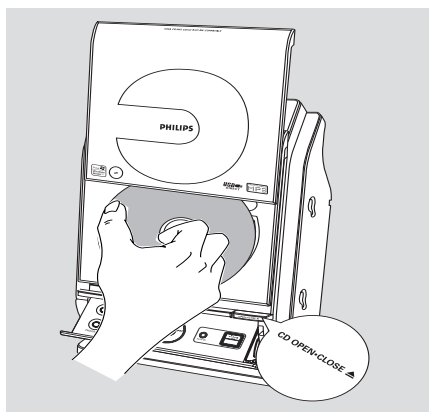

- 装入一张光碟，有标签的一面朝上。再按 **OPEN-CLOSE**  键关闭光碟舱。
→ 当雷射唱机扫描光碟内容时，显示屏显示 READING (读取) 字样。
→ **音频 CD**：光碟的曲目总数和播放时间显示。
MP3/WMA：显示屏显示当前的曲目集编号“R xx”和当前的曲目序号“T xx”。

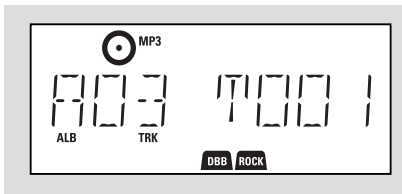

有用的提示：

– 如果您没有将 MP3/WMA 文件编排在光碟的任何曲目集中，本机将自动为所有这些曲目指定一个编号为“00”的曲目集。

- 4 按 **▶ ||** 键开始播放。
→ 显示屏显示当前的曲目序号和已播放时间。

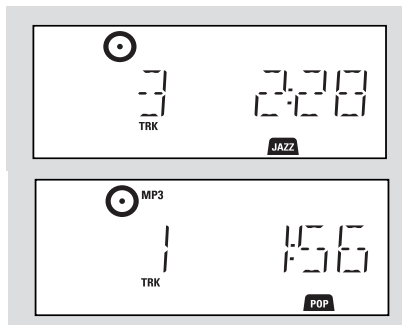

- 5 要暂停播放，按 **▶ ||** 键；要恢复播放，再按 **▶ ||** 键。
6 要停止播放，按 **STOP ■** 键。

有用的提示：

在下列情况下，CD 播放也将停止，当：

- CD 门盖被打开。
- 光碟已播放至末端。
- 您选择另一个声源：**TUNER, USB** 或 **AUX**。

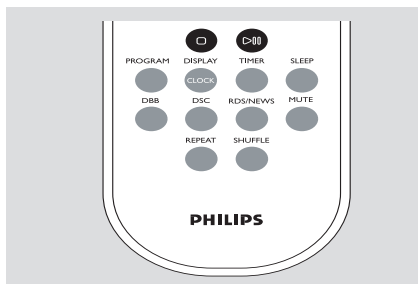
**选择和搜索****选择一首不同曲目**

- 按一次或重复按 **◀◀ / ▶▶** 键直至所需的曲目序号出现在显示屏上。

MP3/WMA： → 曲目资料短暂滚动显示。

MP3/WMA：

- 按 **ALBUM/ PRESET** 键一次或多次以选择下一个或上一个曲目集。
→ 曲目资料短暂滚动显示。
- 或
- 在停止位置，按 **ALBUM/ PRESET** 和 **◀◀ / ▶▶** 键以选择所需的曲目集和曲目序号。
→ **MP3/WMA：** 显示屏显示当前的曲目集/曲目序号。

播放期间在一首曲目中寻找一个段落

- 1 在播放期间，按住 **◀◀ / ▶▶** 键不放。
→ 雷射唱机以高速播放 CD。
- 2 当找到您想要的段落时，立刻放开 **◀◀** 或 **▶▶** 键。
→ 雷射唱机恢复正常播放。

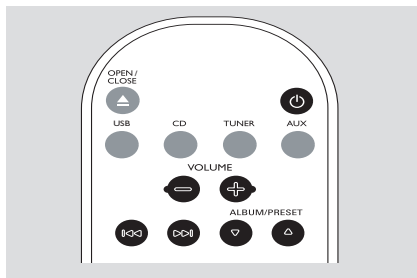

编辑曲目播放清单

您可按想要的播放次序储存多达 40 首曲目。
若喜欢的话，每首曲目可储存多于一次。

- 在停止位置，按 **PROGRAM** 键开始编辑。
→ **P** 图符闪动。
→ **音频 CD**：显示屏显示 **PROG** 字样和当前的曲目集/曲目序号。
MP3/WMA：显示屏显示当前的曲目集/曲目序号。

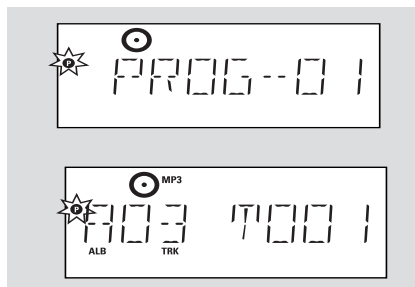

- 按一次或重复按 **◀◀ / ▶▶** 键直至所需的曲目序号出现在显示屏上。
- MP3/WMA**：按 **ALBUM/ PRESET** 和 **◀◀ / ▶▶** 键以选择所需的曲目集和曲目序号。
- 按 **PROGRAM** 键确认。
→ 显示屏短暂显示已编辑的曲目数目。
→ 然后，显示屏短暂显示您刚才会存的曲目序号。

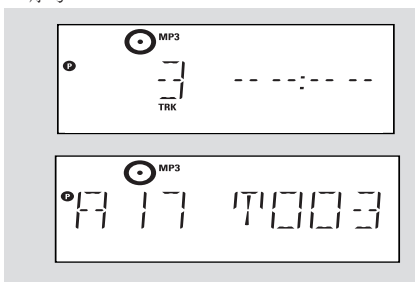

- 重复步骤 2-3 选择和储存所有您想要的曲目。
→ 如果您尝试编辑超过 40 首曲目，显示屏将显示 **FULL** 字样。
- 按 **▶ ||** 键播放您编辑的曲目播放清单。

有用的提示：

- 如果 90 秒内无任何键按下，本机将返回停止位置。
- **P** 图符消失。要恢复编辑功能，按 **PROGRAM** 键。
- **MP3/WMA**：当播放一个曲目播放清单时，**ALBUM/ PRESET** 键使用无效。

删除曲目播放清单

您可用如下方法删除曲目播放清单：

- 按 **STOP ■** 键
— 在停止位置，按一次；
— 在播放期间，按两次。
- 按 **STANDBY-ON ⏻** 键。
- 选择另一个声源。
- 打开 CD 门盖。
→ **P** 图符消失，**CLEAR** 字样滚动显示。

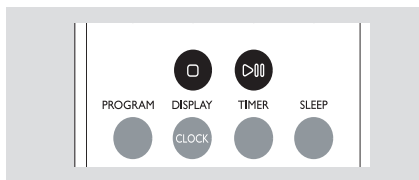

不同的播放模式：重复 (REPEAT), 乱序 (SHUFFLE)

REPEAT TRACK- 重复播放当前的曲目。

REPEAT ALL- 重复播放全碟 / 曲目播放清单。

SHUFFLE - 以乱序方式播放全部曲目。

- ① 在播放期间，按 **REPEAT** 或 **SHUFFLE** 键一次或多次选择播放模式。
- ② 要回复到正常播放模式，重复按 **REPEAT** 或 **SHUFFLE** 键直到这些模式指示字样不再显示。

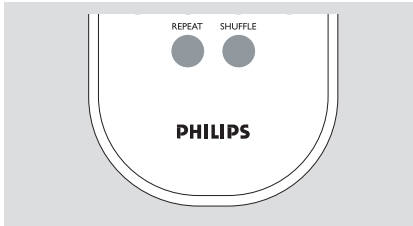

有用的提示：

- 在 shuffle 模式，按 **▶▶|** 键选择曲目。

显示曲目资料 (只用于 MP3/WMA)

ID3 标签是 MP3/WMA 文件的一部分，内含诸如曲目标题或歌手姓名等曲目资料。

- 在播放期间，重复按遥控器上的 **DISPLAY/CLOCK** 键。
→ 显示屏显示标题名称，曲目集名称和 ID3 标签资料。

有用的提示：

- 烧录 **MP3/WMA-CD** 之前，请先用您的 **MP3/WMA** 编码器完成 **ID3** 标签资料。

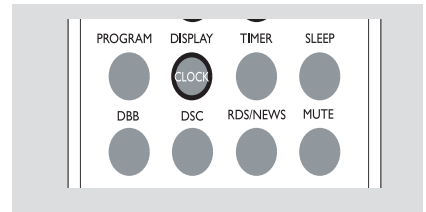

收音机

调谐选台

- 1 按 **SOURCE** (或遥控器上的 **TUNER** 键) 一次或多次选择收音机声源。
- 2 重复按遥控器上的 **TUNER** 键选择想要的波段 (FM 或 MW)。
→ 显示屏显示： **TUNER**、电台频率、波段和预设电台序号 (若已预设了电台)。

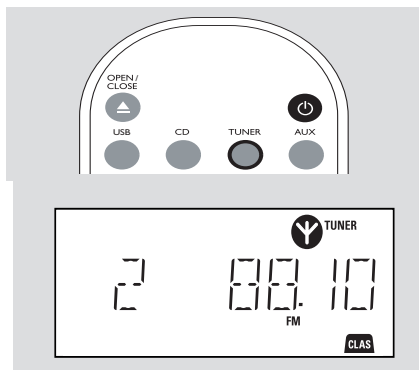

- 3 按住 **◀▶** / **▶▶** 键直至 **SEARCH** (搜索) 字样出现。
→ 收音机自动调谐到一个强信号电台。自动调谐期间，显示屏显示 **SEARCH** 字样。
→ **FM**：如果收音机以立体声方式接收到 FM 电台， 图符便会显示。
- 4 如果需要，可重复步骤 **3**，直至找到您想要的电台。
- 要调谐到另一个较弱的电台，可重复快按 **◀▶** / **▶▶** 键直至获得最佳的接收。

预设电台

您可在本机的存储器中最多储存总共 40 个 (FM 和 MW) 电台，手动或自动储存均可。

自动储存：自动预设电台

自动预设电台会自动从序号 1 或一个所选的序号开始以递增方式预设电台，任何先前预设的电台都将被取代。本机将只对尚未储存在存储器中的电台进行预设。

- 1 按 **ALBUM/ PRESET** 键一次或多次以选择开始进行预设的电台序号。

注释：

— 如果您不选择预设电台序号，本机将从序号 1 (预设值) 开始自动预设电台，而以前编辑的所有预设电台都将被取代。

- 2 按住 **PROGRAM** 键直至 **AUTO** (自动) 字样出现。
→  图符闪烁。
→ 可接收到的电台将被编辑：先是 FM 电台，接著是 MW 电台。
→ 当所有电台都被储存后，最后一个自动储存的预设电台将被播放。

手动预设电台

- 1 选择所需的电台 (见「调谐选台」一节)。
- 2 按 **PROGRAM** 键启动编辑功能。
→  图符闪烁。
- 3 按 **ALBUM/ PRESET** 键从 1 到 40 选择一个数字指定为该电台的序号。
- 4 按 **PROGRAM** 键确认。
→ 显示屏显示该预设电台的序号、波段和频率。
- 5 重复步骤 1-4 以储存其他电台。
- 您可在某一预设电台的位置储存另一个频率而取代该预设电台。

收听预设电台

- 按 **ALBUM/ PRESET** 键一次或多次直至您想要的预设电台显示。

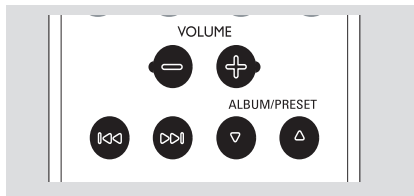

使用 USB 大容量储存设备

只要将一台 USB 大容量储存设备连接到这台 Hi-Fi 系统，您就可透过本 Hi-Fi 系统的强效扬声器享受 USB 设备中所储存的音乐。

播放 USB 大容量储存设备

兼容的 USB 大容量储存设备

本 Hi-Fi 系统可播放：

- USB 快闪储存器 (USB 2.0 或 USB1.1)
- USB 闪存播放器 (USB 2.0 或 USB1.1)
- 储存卡 (需要一台读卡器与这台 Hi-Fi 系统配合使用)。

注释：

- 在一些 USB 闪存播放器 (或储存设备) 中，储存内容的录制使用版权保护技术，无法在任何其他设备中播放 (诸如本 Hi-Fi 系统)。

本机支持的格式：

- USB 或储存器文件格式 FAT12, FAT16, FAT32 (节段大小：512 - 65,536 bytes)
- MP3 比特率 (数据率)：32-320 Kbps 和可变比特率
- WMA v9 或之前的版本
- 嵌入目录最多为 8 层
- 最大的歌集/文件夹数目为 99
- 最大的 (曲目/文件数目为 999
- ID3 标签 v2.0 或更新的版本
- 使用统一码 UTF8 的文件名 (最大长度：128 bytes)

本机将不播放或不支持下列格式：

- 空歌集：空歌集指不含 MP3/WMA 文件的歌集，这种歌集不会在显示屏上显示。
- 不受支持的文件格式会被跳过。这就说，例如：Word 文件 .doc 或具有延伸名 .dfl 的 MP3 文件将不会被播放。
- AAC, WAV, PCM 音频文件
- 受 DRM 保护的 WMA 文件
- Lossless 格式的 WMA 文件

如何将音乐文件从 PC 传送到 USB 大容量储存设备

通过拖-放音乐文件方法，您就可轻易地把您喜爱的音乐从 PC 传送到 USB 大容量储存设备中。

对于闪存播放器，您可使用其音乐管理软件进行音乐传送。然而，这些 WMA 文件可能因为兼容性的问题而无法播放。

如何组织在您的 USB 大容量储存设备上的 MP3/WMA 文件

Hi-Fi 系统将按文件夹/子文件夹/标题次序浏览 MP3/WMA 文件。

例如：

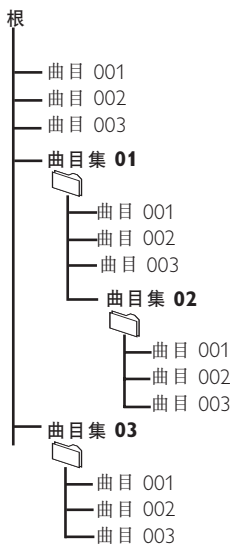

您可按需要组织在不同文件夹或子文件夹中的 MP3/WMA 文件。

注释：

- 如果您没有将 MP3/WMA 文件编排进您光碟上任何曲目集中，本机将会自动为所有这些文件指定一个曲目集“00”。
- 确定 MP3 文件名以 .mp3. 结尾；WMA 文件名以 .wma. 结尾。
- 对于受 DRM 保护的 WMA 文件，请使用 Windows Media Player 10 (或更新版本) 进行转换。关于 Windows Media Player 和 WM DRM (Windows 媒体数码版权管理) 的详情，请浏览网站：www.microsoft.com。

- 1 确定该 USB 设备已被正确连接 (见 **安装：连接一台附加设备**)。
- 2 按 **SOURCE** (或遥控器上的 **USB**) 键一次或多次以选择 **USB**。

→ 图符  出现。

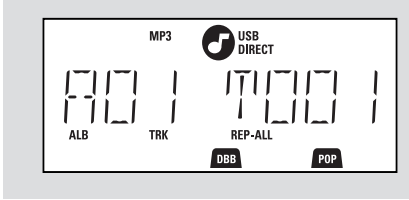

— 如果在 USB 设备中找不到音频文件，**NO AUDIO** 字样出现。

- 3 如同在 CD 光碟上播放曲目集/曲目 (见 **CD**) 一样播放 USB 的音频文件。

注释：

- 由于兼容性的原因，曲目集/曲目资料的显示可能与闪存播放器的音乐管理软件的显示有所不同。
- 如果文件名或 ID3 标签不是英文，将被显示为 ----。

AUX (聆听外部声源)

您可以通过您的 MCM275 聆听与它相连接的外部声源。

- 1 确定外部声源设备已被正确连接 (见 **安装：连接一台附加设备**)。
- 2 按 **SOURCE** (或遥控器上的 **AUX**) 键一次或多次以选择 **AUX**。
- 3 为避免噪声干扰，请将外部声源设备的音量调低。
- 4 按相连接设备的 **PLAY** 键开始播放。
- 5 要调节音量和音效，请使用相连接的外部声源设备及 MCM275 上的声音控制器。

设定计时器

本机可作为闹钟使用，在预定的时间自动选择声源 (CD, 收音机或 USB) 开始播放。在使用计时器之前，必须确定时钟已设定好。

- 1 按住遥控器上的 **TIMER** 键直至 SET TIMER (设定计时器) 字样出现。
 - 图符闪烁。SELECT SOURCE (选择声源) 字样在显示屏上滚动。
 - 显示屏显示当前的声源 CD, TUNER 或 USB。
- 2 重复按主机上的 **SOURCE** (或遥控器上的 **CD, TUNER** 或 **USB**) 键以选择声源。
- 3 按 **TIMER** 键确认。
 - 指示时间的小时数字开始闪烁。

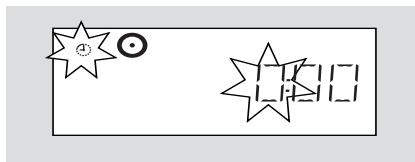

- 4 按下或重复按 **VOLUME +/-** 键 (或转动机上的 **VOLUME** 旋钮) 设定小时。
- 5 按 **TIMER** 键确认。
 - 指示时间的分钟数字开始闪烁。
- 6 按下或重复按 **VOLUME +/-** 键 (或转动机上的 **VOLUME** 旋钮) 设定分钟。
- 7 按 **TIMER** 键确认。
 - 计时器这时即已被设定并启动。
 - 在设定的响闹时间，CD, 收音机或 USB 将自动开启 (音量电平：最大 20)。

注释：

- 如果 90 秒内没有任个键按下，本机将自动退出计时器设定模式。

开启与关闭计时器 (TIMER)

- 重复按遥控器上的 **TIMER** 键开启或关闭计时器。
 - 如果计时器开启，显示屏显示上次设定的声源和开始时间。
 - 如果计时器关闭，显示屏出现 "TIMER OFF" 字样。

有用的提示：

在下列情况下下计时器将不工作，如果：

- 本机开启；

- 计时器关闭。

在下列情况下本机将自动切换至收音机声源，如果：

- 当所选的声源是 CD 但没有装入任何光碟；

- 当所选的声源是 USB 但没有连接任何 USB 设备。

关机计时器 (SLEEP)

关机计时器能使本机在一个预设的时段过后自动切换至待机模式。

- 重复按遥控器上的 **SLEEP** 键选择所需的预设时间选项 (以分钟为单位)：
 - 显示屏依次显示：**Sleep 90, 75, 60, 45, 30, 15**
 - 显示屏短暂显示所选的项目，然后返回先前的状态。图符 **zzZ** 出现。

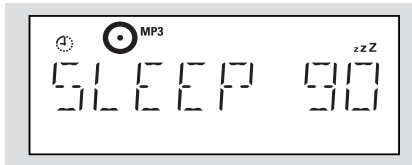

要关闭关机计时器，再按 **SLEEP** 键。

→ 图符 **zzZ** 消失。

或

按 **STANDBY-ON** 键 (或遥控器上的 **⏻** 键) 将本机切换至待机模式。

有用的提示：

- SLEEP 定时关机功能并不会影响您的响闹时间设定。

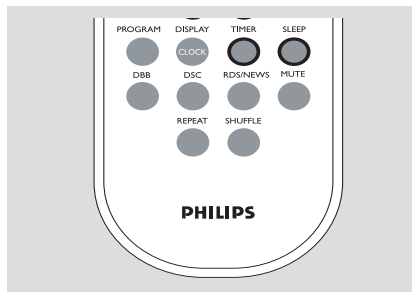

技术规格

扩大机

输出功率	2 × 5 瓦 RMS
.....	10W + 10W PMPO
信噪比	≥ 75 dBA
频率响应	50 – 20,000 赫, ± 3 分贝
AUX 输入灵敏度	0.5 伏 (最大 2 伏)
扬声器阻抗	≥ 4 Ω
耳机阻抗	32 Ω -1000 Ω
.....	<0.5瓦

CD 光碟机

频率范围	30 – 16000 赫
信噪比	75 dBA

收音机

FM 频率范围	87.5 – 108 兆赫
MW 频率范围	531 – 1602 千赫
预设电台数目	40
天线	
FM	75 Ω 拖尾天线
MW	环形天线

USB 播放机

USB	12Mb/s, V1.1
.....	支持 MP3 和 WMA 文件
曲目集/文件夹数目	最多 99
曲目/文件数目	最多 999

扬声器

低音反射系统	
尺寸 (宽 × 高 × 深)	160 × 269 × 90 (毫米)

一般资料

交流电源	220 – 240 伏/ 50 赫
外形尺寸 (宽 × 高 × 深, 连/不连支座)
.....	194 × 285 × 118/194 × 269 × 90 (毫米)
重量 (含/不含扬声器)	3.8 / 2.2 公斤
待机功率消耗	<5 瓦

规格和外观如有改变, 恕不另行通知。

维护保养

清洁机壳

- 使用一块稍微蘸有中性清洁剂的软布抹擦。请勿使用带有酒精、氨水或磨砂物质的清洁剂。

清洁光碟

- 当光碟比较肮脏时, 应该用一块不起毛的清洁布来抹擦。抹擦时应从中央向外抹擦, 而不要沿圆周方向抹擦。
- 切勿在光碟上使用苯、稀释剂和市面上售卖的清洁剂等溶剂, 也不可使用模拟唱片用的防静电喷剂。

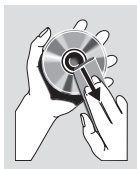

清洁光碟机的激光头

- 光碟机使用一段时间后, 一些脏物或尘土便会聚集在机内的激光头上。为了确保获得良好的播放效果, 请使用飞利浦公司的 CD 激光头清洁剂或其它市售的清洁剂来清洁激光头。清洁时请按照清洁剂的使用说明进行。

警告

无论任何情况您都不应自己动手修理本机，因为这将会令您无法获得保修服务。切勿打开机件，慎防触电。

如果本机出现故障，在送去修理之前请先检查下表所列各项。如果这些方法仍未能解决问题，请向您的经销商或飞利浦求助。

问题	解决方法
“NO DISC”字样显示。	<ul style="list-style-type: none"> ✓ 放入一张光碟。 ✓ 检查所放入的光碟是否上下颠倒。 ✓ 静待光碟机激光头上的水汽蒸发至激光头完全清晰为止。 ✓ 更换或清洁该光碟，参阅「维护保养」一节。 ✓ 使用一张已刻录完成的 CD-RW 或一张格式正确的 MP3-CD 光碟。
USB 设备上的一些文件不能播放。	<ul style="list-style-type: none"> ✓ 检查文件夹数目是否超过 99 个或文件夹数目是否超过 999 个。
电台接收效果差。	<ul style="list-style-type: none"> ✓ 如果天线信号太微弱，可调整天线或连接户外天线以取得最佳的接收效果。 ✓ 增大本微型高传真度音响组合与电视或 VCR 录像机之间的距离。
当按键按下时本机全无反应。	<ul style="list-style-type: none"> ✓ 将电源插头从墙上的交流电源插座拔出，然后再插入并重新开机。
听不到声音或音质差。	<ul style="list-style-type: none"> ✓ 适当调整音量。 ✓ 拔出耳机。 ✓ 检查扬声器是否连接正确。 ✓ 确定扬声器接线的裸露部分已被夹紧。 ✓ 确定 MP3-CD 光碟是用 2~256 kbps 之间的比特率以及 48 kHz, 44.1 kHz 或 32 kHz 的取样率所录制。
左右两边声音输出相反。	<ul style="list-style-type: none"> ✓ 检查扬声器的连接和位置是否正确。

故障排除

遥控器不能正常工作。

- ✓ 按功能键 (▶||, ◀◀, ▶▶) 之前先选择声源 (例如 CD 或 TUNER)。
- ✓ 缩短遥控器与本机之间的距离。
- ✓ 依照所示的极性符号 (+/-) 装入电池。
- ✓ 换入新电池。
- ✓ 将遥控器对准主机前面的 IR 红外线信号接收器操作。

计时器不工作。

- ✓ 确定本机已关闭。
- ✓ 正确设定时钟。
- ✓ 按 TIMER 键以开启计时器。

时钟 / 计时器设定被删除。

- ✓ 电源已中断或电源插头已拔出。请重新设定时钟 / 计时器。

如何将 MCM275 安装在墙上

重要事项！

- 墙上安装说明仅供合格的挂墙安装人员使用！
- 请一位合格的人员帮助您进行墙上安装工作，包括在墙上钻孔以及把本机安装在墙上。

随附挂墙安装套件

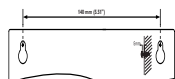

一块模板
(墙上安装说明)



两支螺丝

您还需要什么

- 钻孔工具 (例如电钻)

准备工作

- 1 找出一个适合的安装位置，并尝试完成必需的背面连接 (见「安装」一章)。
- 2 请一位合格的人员帮助您进行墙上安装工作，这位人员应该：
 - 清楚了解关于墙内的管道、配线和其它有关资料，以免发生意想不到的危险；
 - 根据钻墙要求，选择适合的钻墙工具；
 - 采取其它必要措施进行墙上安装工作。

安装您的 MCM275

- 1 将模板对准在墙上预先选择好的位置，并使用铅笔在钻孔位置做标记 (如图所示)。

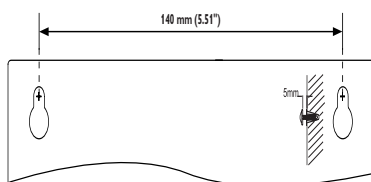

- 2 按所做的标记钻两个直径 6mm 的小孔。
- 3 分别将入墙销钉和螺丝固定在孔内，螺丝须露出墙外 5mm。

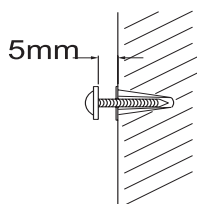

- 4 如要卸下底座，
 - a. 如图所示，按住 **▲ PRESS** 键。
 - b. 从机上拉出底座。

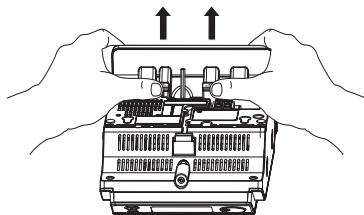

- 5 将整机悬挂在紧固的螺丝上。
- 6 如图所示，挂上两个扬声器并把它们固定在位。

