

Register your product and get support at

www.philips.com/welcome

AJH5100



NL Gebruiksaanwijzing

PHILIPS

Inhoudsopgave

1	Belangrijk	3
	Veiligheid	3

2	Uw klokradio	4
	Inleiding	4
	Wat zit er in de doos?	4
	Overzicht van het apparaat	5

3	Aan de slag	6
	Stroom aansluiten	6
	Aansluiten en instellen	6
	Tijdzone selecteren	6
	De klok instellen	6
	Batterij vervangen	7

4	Belangrijkste functies	7
	Naar FM-radio luisteren	7
	Luisteren naar ontspannende muziek	7
	Genieten van sfeerlicht	8
	Volume aanpassen	8

5	Andere functies	9
	De alarmtimer instellen	9
	De sleeptimer instellen	9
	De modus voor zomertijd (DST)	
	selecteren	10
	De helderheid van het display aanpassen	10

6	Productinformatie	10
	Specificaties	10

7	Problemen oplossen	11
----------	---------------------------	-----------

8	Kennisgeving	12
----------	---------------------	-----------

1 Belangrijk

Veiligheid

- Lees deze instructies.
 - Volg alle instructies.
 - Dek de ventilatieopeningen niet af. Installeer dit apparaat volgens de instructies van de fabrikant.
 - Niet installeren in de nabijheid van warmtebronnen zoals radiatoren, warmeluchtroosters, kachels of andere apparaten (zoals versterkers) die warmte produceren.
 - Plaats het netsnoer zodanig dat niemand erop trapt en het niet wordt afgeklemd, in het bijzonder bij stekkers, stopcontacten en het punt waar het netsnoer uit de klokradio komt.
 - Gebruik uitsluitend door de fabrikant gespecificeerde toebehoren/accessoires.
 - Haal de stekker van deze klokradio uit het stopcontact bij onweer of wanneer de klokradio gedurende langere tijd niet wordt gebruikt.
 - Laat al het onderhoud verrichten door erkend onderhoudspersoneel. Onderhoud is vereist wanneer de klokradio, het netsnoer of de stekker is beschadigd, wanneer er vloeistof in de klokradio is gekomen of er een voorwerp op de klokradio is gevallen, wanneer de klokradio is blootgesteld aan regen of vocht, wanneer de klokradio niet goed functioneert of wanneer deze is gevallen.
 - Houd de batterij uit de buurt van hitte, zonlicht of vuur. Werp de batterij nooit in het vuur.
 - Vervang de batterij alleen met hetzelfde of een gelijkwaardig type.
 - De batterij bevat chemische stoffen en mag niet met het gewone huisvuil worden weggegooid.
- Houd kinderen uit de buurt van de batterij.
 - Stel deze klokradio niet bloot aan vocht.
 - Plaats niets op de klokradio dat gevaar kan opleveren, zoals een glas water of een brandende kaars.
 - Wanneer de stekker van de Direct plug-in-adapter wordt gebruikt om het apparaat los te koppelen, moet u ervoor zorgen dat u altijd goed bij de stekker kunt.

2 Uw klokradio

Gefeliciteerd met uw aankoop en welkom bij Philips! Registreer uw product op www.philips.com/welcome om optimaal gebruik te kunnen maken van de door Philips geboden ondersteuning.

Inleiding

Met deze klokradio kunt u:

- naar FM-radio luisteren;
- zien hoe laat het is;
- één alarm instellen;
- tijdzone en zomertijd instellen;
- met zoemer, radio of in de klokradio opgeslagen muziek wakker worden; en
- van sfeerlicht en muziek genieten.

Wat zit er in de doos?

Controleer de inhoud van het pakket:

- Apparaat (met batterij)
- Snelstartgids
- Veiligheidsblad

Overzicht van het apparaat

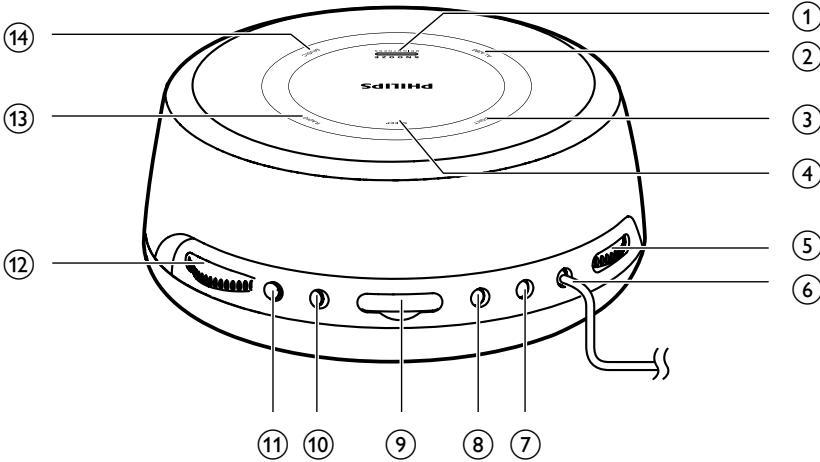

① SNOOZE/BRIGHTNESS

- Het alarm op snooze zetten.
- De helderheid van het display aanpassen.

② ALARM

- Het alarm in-/uitschakelen.

③ LIGHT

- Het sfeerlicht in-/uitschakelen.
- De helderheid van het sfeerlicht dimmen.

④ SLEEP

- Hiermee stelt u de sleeptimer in.

⑤ VOL

- Hiermee past u het volume aan.

⑥ Netsnoer en antenne

⑦ LIGHT•COLOR

- Een kleur van het sfeerlicht selecteren.

⑧ SET TIME

- Hiermee stelt u de tijd in.

⑨ BATTERY

- Batterij vervangen.

⑩ 12/24H DST

- Hiermee selecteert u de 12- of 24-uursindeling.
- De zomertijdfunctie (DST) activeren of deactiveren.

⑪ TIME ZONE

- Hiermee selecteert u de tijdzone.

⑫ + TUNING -

- Op FM-radiozenders afstemmen.
- Hiermee past u de instellingen aan.

⑬ RADIO

- De FM-radio in- of uitschakelen.

⑭ MUSIC

- Muziek activeren of deactiveren.

3 Aan de slag

Volg altijd de instructies in dit hoofdstuk op volgorde.

Stroom aansluiten

! Let op

- Het product kan beschadigd raken! Controleer of het voltage van de voedingsbron overeenkomt met het voltage dat staat vermeld op de achter- of onderzijde van de klokradio.
- Risico van een elektrische schok! Wanneer u de wisselstroomadapter loskoppelt, moet u altijd de stekker uit het stopcontact halen. Trek nooit aan het snoer.

☰ Opmerking

- Het typeplaatje bevindt zich aan de onderkant van de klokradio.

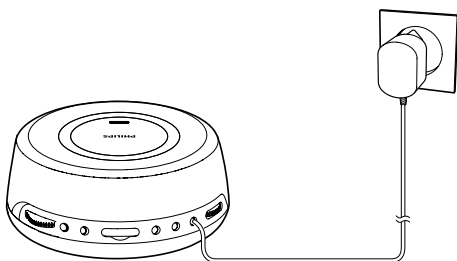

Aansluiten en instellen

De tijd is in de fabriek ingesteld. Wanneer de klokradio wordt aangesloten, wordt de ingestelde tijd automatisch weergegeven. De ingebouwde lithiumbatterij houdt de klokinstelling vast, zelfs wanneer de stroomtoevoer wordt onderbroken.

Tijdzone selecteren

Als de uren cijfers van de ingestelde tijd niet overeenkomen met uw lokale tijd, moet u de tijdzone-instellingen aanpassen.

- 1 Druk in de stand-by-modus op **TIME ZONE**.
↳ Het huidige nummer van de tijdzone knippert op het display.
- 2 Druk herhaaldelijk op **TIME ZONE** om de tijdzone te selecteren (verstelbaar van -1 tot +12).

Voor Europa:

Western European Time (WET)	+0
Central European Time (CET)	+1 (standaard)
Eastern European Time (EET)	+2
Moscow Standard Time (MST)	+3

De klok instellen

U kunt in de stand-by-modus de klok handmatig instellen.

- 1 Houd **SET TIME** 2 seconden ingedrukt.
↳ De uren cijfers gaan knipperen.
- 2 Draai **+ TUNING** - om het uur in te stellen.
- 3 Druk op **SET TIME** om te bevestigen.
↳ De minuten gaan knipperen.
- 4 Herhaal stap 2 en 3 om de minuten en 12/24-uursindeling in te stellen.

✳ Tip

- U kunt ook herhaaldelijk op **12/24H·DST** drukken om 12/24-uursindeling te selecteren.

Batterij vervangen

Opmerking

- U kunt alleen netspanning gebruiken als voeding. De al geïnstalleerde CR2032-lithiumbatterij kan alleen een back-up maken van de instellingen van de klok en het alarm.
- Wanneer de stroom wordt uitgeschakeld, gaat de achtergrondverlichting op het display uit.

Wanneer de indicatie 'batterij bijna leeg'  wordt weergegeven, vervang dan de batterij zoals aangegeven.

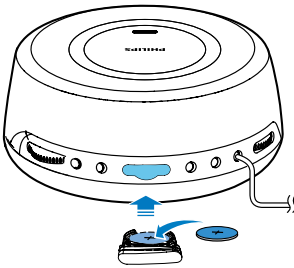

4 Belangrijkste functies

Naar FM-radio luisteren

Opmerking

- Plaats de antenne zo ver mogelijk uit de buurt van TV's, videorecorders en andere stralingsbronnen.
- Trek voor een optimale ontvangst de antenne volledig uit en pas de positie van de antenne aan tot u het sterkste signaal hebt gevonden.

- 1 Druk op **RADIO** om FM-radio in te schakelen.
 - Druk op opnieuw **RADIO** om FM-radio uit te schakelen.
- 2 Draai aan **+ TUNING -** om op een FM-radiozender af te stemmen.

Luisteren naar ontspannende muziek

Met deze klokradio kunt u ontspannen door te luisteren naar realistische natuurgeluiden en zachte muziek.

- 1 Druk in de stand-bymodus op **MUSIC** om geluiden die in de klokradio zijn opgeslagen te activeren.
 - Druk nogmaals op **MUSIC** om de muziek te stoppen.
- 2 Draai aan **+ TUNING -** om een geluid te selecteren.

U vindt de 15 geluiden hieronder:

Volgorde geluid	Naam geluid
1	Regen
2	Onweer
3	Beekje
4	Oceaan

5	Bos bij nacht
6	Vuur
7	Wind
8	Windgong
9	Trein
10	Ruimte
11	Hartslag
12	Witte ruis
13	Slaapmuziek 1
14	Slaapmuziek 2
15	Slaapmuziek 3

Volume aanpassen

Draai aan **VOL** om het volume aan te passen.

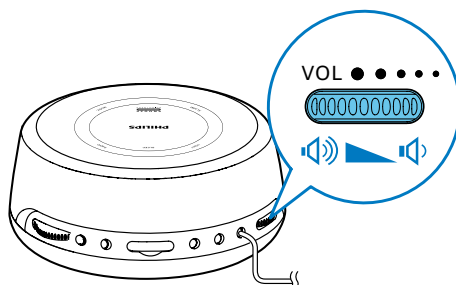

Genieten van sfeerlicht

Deze klokradio voorziet u van veranderlijk sfeerlicht. U kunt de kleur van het licht instellen zodat dit bij uw humeur past.

Het sfeerlicht in- of uitschakelen:

- 1 Druk in stand-bymodus op **LIGHT** om het sfeerlicht in te schakelen.
 - Druk twee keer op **LIGHT** om de helderheid van het sfeerlicht te dimmen.
- 2 Druk opnieuw op **LIGHT** om het sfeerlicht uit te schakelen.

Een kleur van het sfeerlicht selecteren:

Druk herhaaldelijk op **LIGHT•COLOR** om een kleur te selecteren.

5 Andere functies

De alarmtimer instellen

Opmerking

- Controleer of u de klok correct hebt ingesteld.

- Houd in de stand-bymodus **ALARM** twee seconden ingedrukt om de instelling voor het alarm te activeren.
↳ De urcijfers gaan knipperen.
- Draai + **TUNING** - om het uur in te stellen.
- Druk op **ALARM** om te bevestigen.
↳ De minuten gaan knipperen.
- Herhaal stap 2 en 3 om de minuten in te stellen.
- Herhaal stap 2-3 om een alarmbron te selecteren.
 - Pictogrammen **TUNE** en **FM**: stel de laatst beluisterde FM-zender in als alarmgeluid.



- Pictogrammen **BUZ** en **(••)** : stel de zoemer in als alarmgeluid.



- Pictogrammen **Nx (1-5)** en **♪** : selecteer één van de vijf vooraf ingestelde geluiden als alarmgeluid.



- Herhaal stap 2 en 3 om het alarmvolume in te stellen.
↳ De wektijd en het pictogram worden weergegeven.

U vindt de vijf vooraf ingestelde geluiden hieronder:

- | | |
|----|-------------|
| n1 | Bel |
| n2 | Jungle |
| n3 | Vogel |
| n4 | Wekmuziek 1 |
| n5 | Wekmuziek 2 |

De alarmtimer activeren/deactiveren

Druk herhaaldelijk op **ALARM**.

- ↳ Het alarmpictogram verschijnt als de alarmtimer wordt ingeschakeld en verdwijnt als de timer wordt uitgeschakeld.

Alarm op snooze zetten

Druk als het alarm afgaat op **SNOOZE**.

- ↳ Het alarm gaat over op snooze en gaat negen minuten later opnieuw af.

De sleeptimer instellen

Deze klokradio kan automatisch overschakelen naar de stand-bymodus na een vooraf ingestelde periode.

Druk herhaaldelijk op **SLEEP** om de sleeptimer (in minuten) te selecteren.

- ↳ Wanneer de sleeptimer is geactiveerd, wordt **zZ** weergegeven.

Om de sleeptimer te deactiveren, drukt u herhaaldelijk op **SLEEP** totdat **[OFF]** (uit) verschijnt.

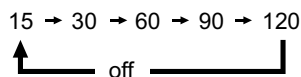

De modus voor zomertijd (DST) selecteren

Voor landen met zomertijd (DST) biedt de klokradio een DST-optie om de zomertijd aan te passen.

Houd in de stand-bymodus **12/24H · DST** twee seconden ingedrukt.

↳ De klok gaat een uur vooruit.

Opmerking

- Als u de DST-modus wilt afsluiten, herhaal dan bovenstaande stappen.

De helderheid van het display aanpassen

Druk herhaaldelijk op **BRIGHTNESS** om de helderheid te selecteren: hoog, gemiddeld en laag.

6 Productinformatie

Opmerking

- Productinformatie kan zonder voorafgaande kennisgeving worden gewijzigd.

Specificaties

Versterker

Nominaal uitgangsvermogen	0,6 W RMS
---------------------------	-----------

Luidspreker

Luidsprekerimpedantie	8 ohm
Luidsprekerdriver	1,5 inch

Tuner

Frequentiebereik	FM: 87,5 - 108 MHz
Frequentierooster	FM: 50 KHz
Gevoeligheid	
– mono, signaal- ruisverhouding 26 dB	FM: < 22 dBf
– stereo, signaal- ruisverhouding 46 dB	FM: < 51,5 dBf
Zoekgevoeligheid	FM: < 28 dBu
Harmonische vervorming	FM: < 5%
Signaal-ruisverhouding	FM: > 50 dBA

Algemene informatie

Netspanning	100 - 240 V, 50/60 Hz
Stroomverbruik in werking	3 W
Stroomverbruik in stand-by	< 1 W
Afmetingen	
- Apparaat (b x h x d)	144 x 144 x 65 mm
Gewicht	
- Inclusief verpakking	0,73 kg
- Apparaat	0,45 kg

7 Problemen oplossen



Waarschuwing

- Verwijder nooit de behuizing van deze klokradio.

Probeer de klokradio nooit zelf te repareren. Hierdoor wordt de garantie ongeldig. Als u problemen ondervindt bij het gebruik van deze klokradio, controleer dan het volgende voordat u om service vraagt. Als het probleem onopgelost blijft, gaat u naar de website van Philips (www.philips.com/support). Als u contact opneemt met Philips, zorg er dan voor dat u de klokradio, het modelnummer en het serienummer bij de hand hebt.

Geen stroom

- Controleer of de stekker van de klokradio goed in het stopcontact zit.
- Zorg ervoor dat er stroom op het stopcontact staat.

De klokradio reageert niet

- Haal de stekker uit het stopcontact en steek deze er vervolgens weer in. Schakel de klokradio opnieuw in.

Slechte radio-ontvangst

- Vergroot de afstand tussen het apparaat en uw TV of videorecorder.
- Trek de FM-antenne volledig uit.

Het alarm functioneert niet

- Stel de klok/alarm correct in.

Klok/alarminstellingen gewist

- Er is een stroomstoring geweest of het netsnoer is eruit geweest.
- Stel de klok/het alarm opnieuw in.

8 Kennisgeving



Dit product voldoet aan de vereisten met betrekking tot radiostoring van de Europese Unie.

Eventuele wijzigingen of modificaties aan het apparaat die niet uitdrukkelijk zijn goedgekeurd door WOOX Innovations kunnen tot gevolg hebben dat gebruikers het recht verliezen het apparaat te gebruiken.



Uw product is vervaardigd van kwalitatief hoogwaardige materialen en onderdelen die gerecycled en opnieuw gebruikt kunnen worden.



Als u op uw product een symbool met een doorgekruiste afvalcontainer ziet, betekent dit dat het product valt onder de EU-richtlijn 2002/96/EG.

Informeer naar het plaatselijke systeem voor de gescheiden inzameling van elektrische en elektronische producten.

Houd u aan de plaatselijke regels en gooi uw oude producten niet samen met uw gewone, huishoudelijke afval weg. Een goede afvalverwerking van uw oude product draagt bij aan het voorkomen van mogelijke schadelijke gevolgen voor het milieu en de volksgezondheid.



Uw product bevat batterijen die, overeenkomstig de Europese richtlijn 2006/66/EG, niet bij het gewone huishoudelijke afval

mogen worden weggegooid. Informeer u over de lokale regels inzake de gescheiden ophaling van gebruikte batterijen. Een goede afvalverwerking draagt bij aan het voorkomen van schadelijke gevolgen voor het milieu en de volksgezondheid.

Milieu-informatie

Er is geen overbodig verpakkingsmateriaal gebruikt. We hebben ervoor gezorgd dat de verpakking gemakkelijk kan worden gescheiden in drie materialen: karton (de doos), polystyreen (buffer) en polyethyleen (zakken en afdekking). Het systeem bestaat uit materialen die kunnen worden gerecycled en opnieuw kunnen worden gebruikt wanneer het wordt gedemonteerd door een gespecialiseerd bedrijf. Houd u aan de plaatselijke regelgeving inzake het weggooiën van verpakkingsmateriaal, lege batterijen en oude apparatuur.



Specifications are subject to change without notice.
2014 © WOOX Innovations Limited. All rights reserved.
Philips and the Philips' Shield Emblem are registered
trademarks of Koninklijke Philips N.V. and are used by WOOX
Innovations Limited under license from Koninklijke Philips N.V.

AJH5100_12_UM_V2.0

