

Register your product and get support at
www.philips.com/welcome

SE170
SE175



PL Instrukcja obsługi

PHILIPS

EC DECLARATION OF CONFORMITY

We, PHILIPS CONSUMER LIFESTYLE B.V.

TUSSENDIEPEN 4, 9206 AD DRACHTEN, THE NETHERLANDS

Declare under our responsibility that the electrical product(s):

PHILIPS

CD170, CD175, SE170, SE175

.....
(brand name)

.....
(Type version of model)

DECT Phone

(Telecommunication Terminal Equipment)

.....
(product description)

To which this declaration relates is in conformity with the following harmonized standards:
(title, number and date of issue of the standard)

EN 301 406 V1.5.1 (07-2003)
EN 301 489-1 V1.8.1 (2008-04)
EN 301 489-6 V1.2.1 (2002-08)
EN 60950-1:2006
EN 50360:2001
EN 50361:2001
EN 62018:2003

Following the provisions of :

1999/5/EC (R&TTE Directive)
2009/125/EC (EuP Directive)
- EC/1275/2008
- EC/278/2009

And are produced under a quality scheme at least in conformity with ISO 9001
or CENELEC Permanent Documents

The Notified Body BABT / 0168 performed Notified Body Opinion
(Name and number) (description of intervention)

And issued the certificate, N.A.
(certificate number)

Remarks:

Drachten, The Netherlands
04/12/2009
.....
(place, date)

A.Speelman, Compliance Manager
.....
(signature, name and function)



Spis treści

1 Ważne informacje dotyczące bezpieczeństwa	5	Przekierowywanie połączenia	18
Deklaracja zgodności	6	Połączenie konferencyjne	18
Zgodność z normą GAP	6		
Zgodność ze standardami EMF	6	6 Tekst i numery	20
Utylizacja starych produktów i baterii	6	Wprowadzanie tekstu i numerów	20
2 Twój telefon SE170/SE175	8	7 Książka telefoniczna	21
Zawartość opakowania	8	Wyświetlanie książki telefonicznej	21
Opis telefonu	9	Wyszukiwanie pozycji	21
Opis stacji bazowej	10	Wybór numeru z książki telefonicznej	21
Wyświetlane ikony	11	Przechodzenie do książki telefonicznej podczas rozmowy	21
		Dodawanie pozycji	21
3 Przygotowywanie do pracy	12	Edycja pozycji	22
Podłączanie stacji bazowej	12	Usuwanie pozycji	22
Instalowanie słuchawki	12	Usuwanie wszystkich pozycji	22
Sprawdzanie poziomu naładowania akumulatora	13	Bezpośrednie wybieranie	22
Ustawianie kraju	13		
Ustawianie daty i godziny	14	8 Lista połączeń	24
Ustawianie formatu daty i godziny	14	Wyświetlanie pozycji połączeń	24
Ustawianie daty i godziny	14	Zapisywanie pozycji połączenia w książce telefonicznej	24
Co to jest tryb gotowości?	14	Usuwanie pozycji połączenia	24
Sprawdzanie siły sygnału	14	Usuwanie wszystkich pozycji połączeń	24
Włączanie i wyłączanie słuchawki	14	Oddzwanianie	25
4 Połączenia	15	9 Lista ponownego wybierania	26
Wykonywanie połączenia	15	Wyświetlanie pozycji listy ponownego wybierania	26
Kończenie połączenia telefonicznego	16	Ponowne wybieranie połączenia	26
Odbieranie połączenia	16	Zapisywanie pozycji z listy ponownego wybierania w książce telefonicznej	26
Regulacja głośności słuchawki	16	Usuwanie pozycji z listy ponownego wybierania	26
Wyłączanie mikrofonu	16	Usuwanie wszystkich pozycji z listy ponownego wybierania	26
Wykonywanie drugiego połączenia	16		
Odbieranie drugiego połączenia	17	10 Ustawienia definiowane przez użytkownika	27
Przełączanie dwóch połączeń	17	Dostosowywanie ustawień wyświetlacza telefonu	27
Zewnętrzne połączenie konferencyjne	17	Dostosowywanie dźwięków	27
5 Połączenia interkomowe i konferencyjne	18		
Nawiązywanie połączenia z inną słuchawką	18		

11 Funkcje połączeń	29
Tryb wybierania	29
Ustawianie czasu ponownego wybierania	29
Zarządzanie kodem regionu	29
Kod operatora	30
Pierw. dzwonek	30
Tryb ECO	30

12 Funkcje dodatkowe	31
Automat, zegar	31
Budzik	31
Blokada klawiatury	32
Wyszukiwanie słuchawki	32

13 Ustawienia zaawansowane	33
Zwiększanie jakości dźwięku	33
Rejestracja słuchawek	33
Wyrejestrowanie słuchawek	33
Przywracanie ustawień domyślnych	34

14 Automatyczna sekretarka	35
Włączanie/wyłączanie automatycznej sekretarki	35
Ustawianie języka automatycznej sekretarki	35
Ustawianie trybu odbierania	35
Ogłoszenia	36
Wiadomości odbierane	37
Ustawianie opóźnienia dzwonka	38
Zdalny dostęp	38
Monitorowanie rozmowy	39
Zachowanie przycisków LED na stacji bazowej	39

15 Ustawienia domyślne	40
-------------------------------	----

16 Parametry techniczne	41
--------------------------------	----

17 Często zadawane pytania	42
-----------------------------------	----

1 Ważne informacje dotyczące bezpieczeństwa

Pobór mocy

- Ten produkt wymaga zasilania prądem zmiennym o napięciu 100–240 V. W przypadku awarii zasilania komunikacja może zostać przerwana.
- Napięcie w sieci zostało sklasyfikowane pod oznaczeniem TNV-3 (Telecommunication Network Voltages), opisanym w normie EN 60950.



Ostrzeżenie

- Sieć elektryczna jest uważana za niebezpieczną. Jedynym sposobem na odłączenie zasilania od ładowarki jest odłączenie zasilacza od gniazdka. Upewnij się, że gniazdko elektryczne jest łatwo dostępne.

Aby zapobiec uszkodzeniu lub wadliwemu działaniu:



Przeostoga

- Używaj tylko zasilacza wymienionego na liście w instrukcjach dla użytkownika.
- Używaj tylko akumulatorów wymienionych na liście w instrukcjach dla użytkownika.
- Nie dopuść do zetknięcia styków akumulatora z metalowymi przedmiotami.
- Nie otwieraj słuchawki, stacji bazowej lub ładowarki, ponieważ występuje w nich wysokie napięcie.
- Nie dopuść do kontaktu ładowarki z płynami.
- W przypadku użycia niewłaściwego typu akumulatora istnieje ryzyko wybuchu.
- Zużyte akumulatory utylizuj zgodnie ze wskazówkami zawartymi w instrukcji obsługi urządzenia.
- Zawsze używaj przewodów dostarczonych wraz z produktem.

- W przypadku urządzeń z możliwością podłączania gniazdo powinno zostać zainstalowane w pobliżu urządzenia i być łatwo dostępne.
- Niniejsze urządzenie nie jest przystosowane do wykonywania połączeń alarmowych w przypadku awarii zasilania. Aby umożliwić wykonywanie połączeń alarmowych, zapewnij alternatywne urządzenie.
- Nie narażaj telefonu na działanie nadmiernego ciepła wytwarzanego przez urządzenia grzewcze, lub bezpośrednie działanie światła słonecznego.
- Nie upuszczaj telefonu i nie dopuść, aby spadały na niego inne przedmioty.
- Nie stosuj żadnych środków czyszczących zawierających alkohol, amoniak, benzen lub materiały ściernie, gdyż mogą one powodować uszkodzenie urządzenia.
- Nie używaj produktu w miejscach zagrożonych wybuchem.
- Nie dopuszczaj do kontaktu produktu z małymi metalowymi przedmiotami. Może to spowodować pogorszenie jakości dźwięku lub uszkodzenie produktu.
- Działanie telefonów komórkowych w pobliżu urządzenia może spowodować zakłócenia.
- Metalowe obiekty umieszczone w pobliżu słuchawki lub na niej mogą się do niej przykleić.

Temperatury eksploatacji i przechowywania

- Z urządzenia korzystaj w pomieszczeniach, w których temperatura zawsze mieści się w zakresie od 0°C do +35°C (od 32°F do 95°F).
- Urządzenie przechowuj w pomieszczeniach, w których temperatura zawsze mieści się w zakresie od -20°C do +45°C (od -4° F do 113° F).
- W niskich temperaturach żywotność akumulatora urządzenia może być krótsza.

Deklaracja zgodności

Firma Philips Consumer Lifestyle, P&A niniejszym deklaruje, że urządzenie SE170/SE175 spełnia wszystkie niezbędne wymagania i inne postanowienia dyrektywy 1999/5/WE. Deklarację zgodności można znaleźć na stronie internetowej pod adresem www.p4c.philips.com.

Ten produkt został zaprojektowany, przetestowany i wyprodukowany zgodnie z wytycznymi europejskiej dyrektywy 1999/5/WE (R&TTE) w sprawie urządzeń radiowych i końcowych urządzeń telekomunikacyjnych. Zgodnie z dyrektywą produkt ten można wprowadzić do użytku w następujących państwach:

CE 0168		R&TTE Directive 1999/5/EC	
AT ✓	BE ✓	BG ✓	CY ✓
CZ ✓	DK ✓	EE ✓	FI ✓
FR ✓	DE ✓	GR ✓	HU ✓
IS ✓	IE ✓	IT ✓	LV ✓
LI ✓	LT ✓	LU ✓	MT ✓
NL ✓	NO ✓	PL ✓	PT ✓
RO ✓	SK ✓	SI ✓	ES ✓
SE ✓	CH ✓	UK ✓	

Zgodność z normą GAP

Norma GAP gwarantuje, że wszystkie słuchawki oraz stacje bazowe DECT™ GAP są zgodne z minimalnymi wymaganiami dotyczącymi działania, niezależnie od producenta. Słuchawka oraz stacja bazowa są zgodne z normą GAP, co oznacza, że gwarantowana jest minimalna funkcjonalność: rejestrowanie słuchawki, odbieranie linii, wykonywanie i odbieranie połączenia. Zaawansowane funkcje mogą być niedostępne w przypadku używania ich z urządzeniami innych producentów. Aby zarejestrować i używać słuchawki ze stacją bazową GAP innego producenta, przeprowadź procedurę opisaną w instrukcji producenta, a następnie wykonaj procedurę rejestrowania słuchawki opisaną w niniejszej instrukcji. Aby zarejestrować słuchawkę innego producenta ze stacją bazową, ustaw tryb rejestracji na

stacji bazowej, a następnie wykonaj procedurę opisaną w instrukcji producenta słuchawki.

Zgodność ze standardami EMF

Firma Koninklijke Philips Electronics N.V. produkuje i sprzedaje wiele produktów przeznaczonych dla klientów detalicznych, które — jak wszystkie urządzenia elektroniczne — mogą emitować oraz odbierać sygnały elektromagnetyczne.

Jedną z najważniejszych zasad firmy Philips jest podejmowanie wszelkich koniecznych działań zapewniających bezpieczne i nieszkodliwe dla zdrowia korzystanie z jej produktów. Obejmując do spełnienia wszystkich mających zastosowanie przepisów prawnych oraz wymogów standardów dotyczących emisji pola magnetycznego (EMF) już na etapie produkcji. Jesteśmy czynnie zaangażowani w opracowywanie, wytwarzanie i sprzedawanie produktów, które nie mają niekorzystnego wpływu na zdrowie. Firma Philips zaświadcza, że zgodnie z posiadaną obecnie wiedzą naukową wytwarzane przez nas produkty są bezpieczne, jeżeli są używane zgodnie z ich przeznaczeniem.

Aktywnie uczestniczymy także w doskonaleniu międzynarodowych standardów EMF i przepisów bezpieczeństwa, co umożliwi nam przewidywanie kierunków rozwoju standaryzacji i szybkie dostosowywanie naszych produktów do nowych przepisów.

Utylizacja starych produktów i baterii



To urządzenie zostało zaprojektowane i wykonane z materiałów oraz komponentów wysokiej jakości, które nadają się do ponownego wykorzystania.



Jeśli produkt został opatrzony symbolem przekreślonego pojemnika na odpady, oznacza to, iż podlega on postanowieniom Dyrektywy Europejskiej 2002/96/WE. Informacje na temat wydzielonych punktów składowania zużytych produktów elektrycznych i elektronicznych można uzyskać w miejscu zamieszkania.

Prosimy postępować zgodnie z wytycznymi miejscowych władz i nie wyrzucać tego typu urządzeń wraz z innymi odpadami pochodzącymi z gospodarstwa domowego.

Ścisłe przestrzeganie wytycznych w tym zakresie pomaga chronić środowisko naturalne oraz ludzkie zdrowie.



Produkt zawiera baterie opisane w treści dyrektywy 2006/66/WE, których nie można zutylizować z pozostałymi odpadami domowymi.

Zalecamy zapoznanie się z lokalnymi przepisami dotyczącymi selektywnej zbiórki akumulatorów, ponieważ ich odpowiednia utylizacja przyczynia się do zapobiegania negatywnym skutkom dla środowiska i zdrowia ludzkiego.



Jeśli na produkcie znajduje się to logo, oznacza to, że uiszczono opłaty związane z odpowiednim systemem recyklingu i odzyskiwania odpadów.

Ochrona środowiska

Producent dołożył wszelkich starań, aby wyeliminować zbędne środki pakunkowe. Użyte środki pakunkowe można z grubsza podzielić na trzy grupy: tektura (karton), pianka polistyrenowa (boczne elementy ochronne) i polietylen (worki foliowe, folia ochronna).

Urządzenie zbudowano z materiałów, które mogą zostać poddane utylizacji oraz ponownemu wykorzystaniu przez wyspecjalizowane przedsiębiorstwa.

Prosimy zapoznać się z obowiązującymi w Polsce przepisami dotyczącymi utylizacji materiałów pakunkowych, rozładowanych baterii oraz zużytych urządzeń elektronicznych.

Produkt zawiera baterie opisane w treści dyrektywy 2006/66/WE, których nie można zutylizować z pozostałymi odpadami domowymi.

Należy zapoznać się z lokalnymi przepisami dotyczącymi utylizacji baterii. Prawidłowa utylizacja baterii pomaga zapobiegać zanieczyszczeniu środowiska naturalnego oraz utracie zdrowia.

2 Twój telefon SE170/SE175

Gratulujemy zakupu i witamy wśród klientów firmy Philips!

Aby w pełni skorzystać z oferowanej przez firmę Philips pomocy, zarejestruj swój produkt na stronie www.philips.com/welcome.

Zawartość opakowania

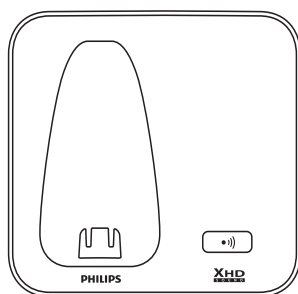

Stacja bazowa (SE170)

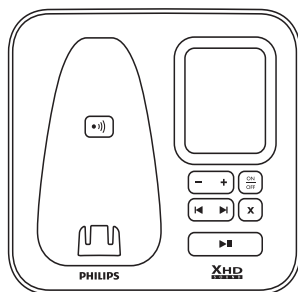

Stacja bazowa (SE175)

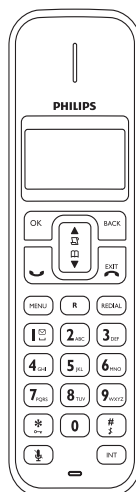

Słuchawka**

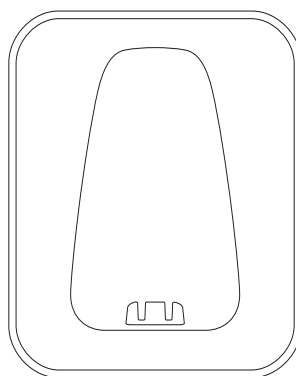

Ładowarka**

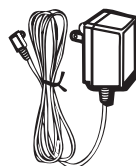

Zasilacz**

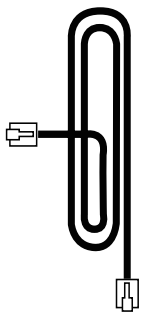

Przewód telefoniczny*



Gwarancja



Instrukcja obsługi



Skrócona instrukcja obsługi

Uwaga





- * W niektórych krajach wymagane jest podłączenie adaptera do przewodu telefonicznego, a następnie podłączenie przewodu do gniazda telefonicznego.

Uwaga

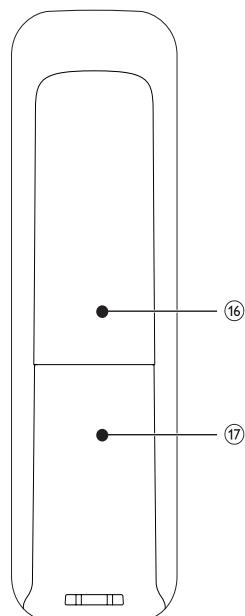
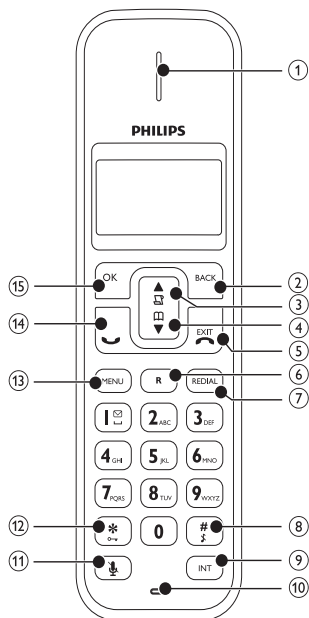
- ** W pakietach zawierających kilka słuchawek oprócz słuchawek dostępne są dodatkowo ładowarki oraz zasilacze sieciowe.

Opis telefonu





1	Słuchawka	
2	BACK	<ul style="list-style-type: none"> • Kasowanie tekstu lub cyfr. • Anulowanie operacji.
3		<ul style="list-style-type: none"> • przewijanie menu w górę • zwiększanie głośności słuchawki/głośnika • przejście do listy połączeń
4		<ul style="list-style-type: none"> • przewijanie menu w dół • zmniejszanie głośności słuchawki • przejście do książki telefonicznej
5	EXIT 	<ul style="list-style-type: none"> • zakończenie połączenia • wyjście z menu/ działania • naciśnij i przytrzymaj, aby włączyć lub wyłączyć słuchawkę
6	R	• wysyłanie sygnału flash
7	REDIAL	• przejście do listy ponownego wybierania
8	# 	<ul style="list-style-type: none"> • naciśnij i przytrzymaj, aby włączyć pauzę w celu wykonania połączenia z numerem wybranym z klawiatury (patrz część „Wykonywanie połączenia” w sekcji „Połączenia”). • naciśnij i przytrzymaj, aby włączyć lub wyłączyć dzwonek
9	INT	<ul style="list-style-type: none"> • nawiązanie połączenia interkomowego • naciśnij i przytrzymaj, aby nawiązać połączenie konferencyjne
10	Mikrofon	

11		• wyciszenie/włączenie mikrofonu
12		• naciśnij, aby zablokować lub odblokować klawiaturę
13	MENU	• dostęp do menu głównego
14		• wykonywanie i odbieranie połączeń
15	OK	<ul style="list-style-type: none"> • zatwierdzanie wyboru • przechodzenie do menu opcji
16	Brzęczyk	
17	Pokrywa komory baterii	

Opis stacji bazowej

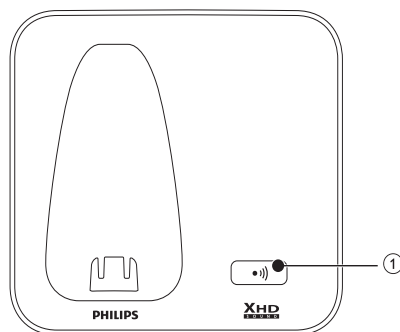
SE170



Przycisk	Nazwa	Opis
1		<ul style="list-style-type: none"> • wyszukiwanie słuchawek • włączanie trybu rejestracji

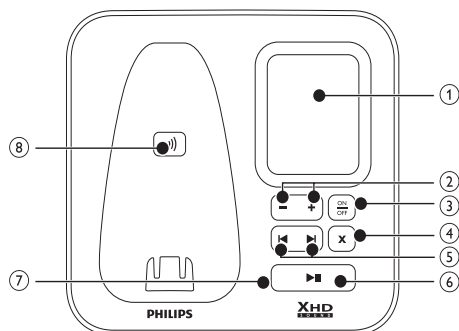

1	Głośnik	
2	+ / -	• zwiększanie/zmniejszanie głośności głośnika
3	ON OFF	• włączanie/wyłączenie automatycznej sekretarki
4	X	• usuwanie wiadomości
5	▶ / ◀	• przejście dalej/wstecz podczas odtwarzania
6	▶■	• odtwarzanie wiadomości • zatrzymanie odtwarzania wiadomości
7	Wskaźnik LED	<p>Miganie co 1 sekundę:</p> <ul style="list-style-type: none"> • nieprzeczytane wiadomości • zdalne sterowanie za pomocą słuchawki <p>Szybkie miganie co 0,5 sekundy:</p> <ul style="list-style-type: none"> • zapelniona pamięć automatycznej sekretarki <p>Świeci się światłem ciągłym:</p> <ul style="list-style-type: none"> • automatyczna sekretarka jest włączona • automatyczna sekretarka w trakcie nagrywania

8	•)	<ul style="list-style-type: none"> • wyszukiwanie słuchawki • włączanie trybu rejestracji
---	-------------	---

Wyświetlane ikony

W trybie gotowości wyświetlana ikona sygnalizuje funkcje dostępne w słuchawce.

Ikona	Opis
	Gdy słuchawka nie znajduje się na stacji bazowej ani w ładowarce, paski wskazują poziom naładowania akumulatora (pełny, średni i niski). Gdy słuchawka nie znajduje się na stacji bazowej ani w ładowarce, paski przewijają się aż do zakończenia ładowania.
	Ikona rozładowanego akumulatora miga, aż usłyszysz sygnał alarmu. Niski poziom naładowania akumulatora – wymagane ładowanie...
	Wyświetla stan połączenia pomiędzy słuchawką a stacją bazową. Większa liczba kresek oznacza większą siłę sygnału.
	Trwa połączenie.
	Włączono alarm.
	Dzwonek wyłączony.
	Lista połączeń
	Automatyczna sekretarka
	Nieodtworzona wiadomość głosowa.
	Przewiń w górę, aby wyświetlić więcej opcji.
	Przewiń w dół, aby wyświetlić więcej opcji.
	Więcej cyfr lub znaków z prawej strony
ECO	Tryb ECO jest włączony.

3 Przygotowywanie do pracy

! Przewaga

- Przed podłączeniem i instalowaniem słuchawki zapoznaj się z informacjami na temat bezpieczeństwa oraz sekcją „Ważne”.

Podłączanie stacji bazowej

! Ostrzeżenie

- Ryzyko uszkodzenia produktu! Upewnij się, że napięcie źródła zasilania jest zgodne z wartością zasilania podaną na spodzie lub na tylnej ścianie telefonu.
- Do ładowania akumulatorów używaj tylko zasilacza sieciowego dołączonego do zestawu.

☰ Uwaga

- Jeśli jesteś subskrybentem usługi internetowej dostarczanej za pośrednictwem łącza DSL, upewnij się, że posiadasz filtr DSL zainstalowany pomiędzy przewodem telefonicznym a gniazdem zasilania. Filtr ten zapobiega zakłóceniom oraz problemom z wyświetlaniem identyfikacji dzwoniącego powodowanym przez łącze DSL. Aby uzyskać więcej informacji na temat filtrów DSL, skontaktuj się z dostawcą usługi DSL.
- Tabliczka znamionowa znajduje się na spodzie stacji bazowej.

- 1 Podłącz każdy z końców zasilacza sieciowego do:
 - wejściowego gniazda prądu stałego znajdującego się na spodzie stacji bazowej;
 - gniazdka elektrycznego w ścianie.
- 2 Podłącz każdy z końców zasilacza sieciowego do (dotyczy pakietów zawierających kilka słuchawek):

- wejściowego gniazda prądu stałego znajdującego się na spodzie dodatkowej ładowarki.
 - gniazdka elektrycznego w ścianie.
- 3 Podłącz każdy z końców przewodu telefonicznego do:
 - gniazda telefonicznego znajdującego się na spodzie stacji bazowej;
 - gniazdka telefonicznego w ścianie.

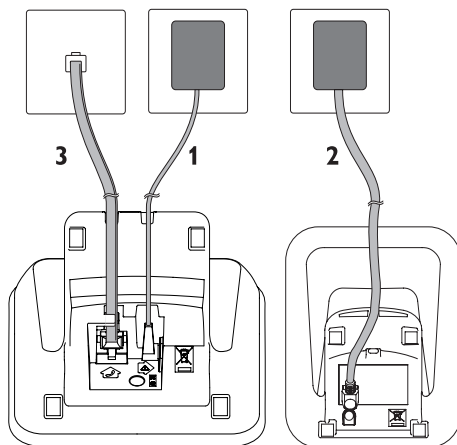

Instalowanie słuchawki

! Przewaga

- Niebezpieczeństwo wybuchu! Akumulatory trzymaj z daleka od ciepła, promieni słonecznych lub ognia. Nigdy nie wrzucaj akumulatorów do ognia.
- Używaj tylko dostarczonych akumulatorów.
- Ryzyko skrócenia żywotności akumulatora! Nie używaj akumulatorów różnych typów lub marek.

☰ Uwaga

- Przed pierwszym użyciem ładuj akumulator przez 16 godzin.



Ostrzeżenie

- Podczas wkładania akumulatora zwróć uwagę na prawidłowe ustawienie biegunów. Niewłaściwa polaryzacja może spowodować uszkodzenie produktu.

- Akumulatory są już fabrycznie zainstalowane w słuchawce. Przed ładowaniem zerwij taśmę z pokrywy komory akumulatora.

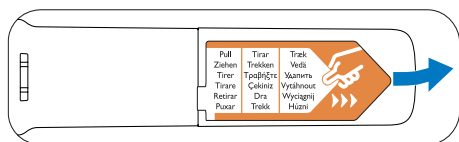

- Aby naładować słuchawkę, umieść ją na stacji bazowej. Prawidłowe umieszczenie słuchawki w stacji bazowej jest sygnalizowane charakterystycznym dźwiękiem dokowania.
 - Rozpoczyna się ładowanie słuchawki.

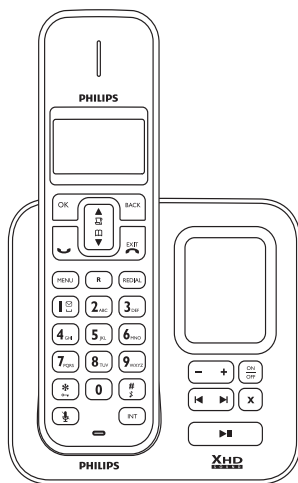

Uwaga

- Jeśli podczas ładowania akumulatorów słuchawka rozgrzeje się, jest to zjawisko normalne.

Sprawdzanie poziomu naładowania akumulatora

Bieżący poziom naładowania jest wskazywany przez ikonę akumulatora.



Gdy słuchawka nie znajduje się na stacji bazowej ani w ładowarce, paski wskazują poziom naładowania akumulatora (pełny, średni i niski).



Gdy słuchawka nie znajduje się na stacji bazowej ani w ładowarce, paski przewijają się aż do zakończenia ładowania.



Ikona rozładowanego akumulatora miga. Niski poziom naładowania akumulatora – wymagane ładowanie.



Słuchawka wyłącza się, gdy baterie są rozładowane. Podczas prowadzenia rozmowy o rozładowaniu się baterii informują dźwięki ostrzegawcze. Po ostrzeżeniu rozmowa zostanie przerwana.

Ustawianie kraju

Aby uruchomić telefon, wybierz kraj.

- Po wyświetleniu wiadomości powitalnej naciśnij przycisk **OK**.
- Wybierz kraj i naciśnij przycisk **OK**, aby potwierdzić.
 - Ustawienie kraju zostanie zapisane.
- Ustawianie daty i godziny.
 - Telefon jest gotowy do użytku.
 - Aby ustawić datę i godzinę później, naciśnij przycisk **BACK** w celu pominięcia tego ustawienia.

Ustawianie daty i godziny

- 1 Naciśnij przycisk **MENU**.
- 2 Wybierz kolejno **[ZEGAR+BUDZIK]** > **[USTAW CZAS]**, a następnie naciśnij przycisk **OK**, aby potwierdzić.
- 3 Wprowadź datę przy użyciu przycisków numerycznych, a następnie naciśnij przycisk **OK**, aby potwierdzić.
↳ W słuchawce zostanie wyświetlone menu ustawiania godziny.
- 4 Za pomocą przycisków numerycznych wprowadź godzinę.
 - Jeśli godzina jest wprowadzana w formacie 12-godzinnym, naciśnij przycisk  /  aby wybrać opcję **[AM]** lub **[PM]**.
- 5 Naciśnij przycisk **OK**, aby potwierdzić.

Ustawianie formatu daty i godziny

- 1 Naciśnij przycisk **MENU**.
- 2 Wybierz kolejno **[ZEGAR+BUDZIK]** > **[USTAW FORMAT]**, a następnie naciśnij przycisk **OK**, aby potwierdzić.
- 3 Wybierz opcję **[FORMAT DATY]** lub **[FORMAT CZASU]**.
- 4 Wybierz ustawienie. Wybierz opcję **[DD/MM]** lub **[MM/DD]** jako format wyświetlania daty i **[12-GODZINNY]** lub **[24-GODZINNY]** jako format wyświetlania godziny. Naciśnij przycisk **OK**, aby potwierdzić.
↳ Ustawienie zostanie zapisane.

Ustawianie daty i godziny

- 1 Naciśnij i przytrzymaj przycisk **OK**.
- 2 Naciśnij i przytrzymaj przycisk **OK** ponownie, aby wyświetlić nazwę słuchawki.

Co to jest tryb gotowości?

Telefon znajduje się w trybie gotowości, gdy nie jest używany. W trybie gotowości na ekranie wyświetlane są: nazwa i numer słuchawki, data i godzina, ikona sygnału oraz ikona akumulatora.

Sprawdzanie siły sygnału



Wyświetla stan połączenia pomiędzy słuchawką a stacją bazową. Większa liczba kresek oznacza większą siłę sygnału.

- Przed odebraniem lub wykonaniem połączenia, lub korzystaniem z funkcji słuchawki upewnij się, że jest ona połączona ze stacją bazową.
- Usłyszenie dźwięków ostrzegawczych podczas prowadzenia rozmowy oznacza, że akumulator w słuchawce jest niemal całkowicie rozładowany lub słuchawka znajduje się poza zasięgiem. Naładuj akumulator lub przenieś słuchawkę bliżej stacji bazowej.

Włączanie i wyłączanie słuchawki

- Aby wyłączyć słuchawkę, naciśnij i przytrzymaj przycisk  Ekran słuchawki wyłączy się.



Uwaga

- Gdy słuchawka jest wyłączona, nie można odbierać połączeń.
- Aby włączyć słuchawkę, naciśnij i przytrzymaj przycisk  Włączenie słuchawki może potrwać kilka sekund.

4 Połączenia



Uwaga

- W przypadku awarii zasilania telefon nie umożliwi skontaktowania się z numerami alarmowymi.



Wskazówka

- Przed wykonaniem połączenia lub w jego trakcie sprawdź siłę sygnału. Więcej informacji można znaleźć w rozdziale „Sprawdzanie siły sygnału” w sekcji Przygotowanie do pracy.

- W celu wprowadzenia pauzy naciśnij i przytrzymaj przycisk

- 2 Naciśnij przycisk aby nawiązać połączenie.

Wybór ostatnio używanego numeru

- 1 Naciśnij przycisk .
- 2 Naciśnij przycisk **REDIAL**.
- 3 Naciśnij przycisk
 - ↳ Zostanie wybrany ostatnio używany numer.

Wybór numeru z listy ponownego wybierania

Można nawiązać połączenie z listy ponownego wybierania.



Wskazówka

- Więcej informacji można znaleźć w rozdziale „Ponowne wybieranie połączenia” w sekcji Lista ponownego wybierania.

Wykonywanie połączenia

Połączenie można nawiązać w następujący sposób:

- Szybkie połączenie
- Wybór numeru przed połączeniem
- Wybór ostatnio używanego numeru
- Wybór numeru z listy ponownego wybierania
- Wybór numeru z książki telefonicznej
- Wybór numeru z listy połączeń

Szybkie połączenie

- 1 Naciśnij przycisk .
- 2 Wybierz numer telefonu.
 - ↳ Numer zostanie wybrany.
 - ↳ Zostanie wyświetlony czas trwania połączenia.

Wybór numeru przed połączeniem

- 1 Wybierz numer telefonu
 - W celu usunięcia cyfry naciśnij przycisk **BACK**.

Wybór numeru z książki telefonicznej

Można nawiązać połączenie z książki telefonicznej.



Wskazówka

- Więcej informacji można znaleźć w rozdziale „Wybieranie numeru z książki telefonicznej” w sekcji Książka telefoniczna.

Wybór numeru z listy połączeń

Można oddzwonić na numer zapisany na liście połączeń odebranych lub nieodebranych.



Wskazówka

- Więcej informacji można znaleźć w rozdziale „Oddzwanianie” w sekcji Lista połączeń.

Uwaga

- Licznik czasu połączenia wskazuje czas trwania bieżącego połączenia.

Uwaga

- Usłyszenie dźwięków ostrzegawczych oznacza, że akumulator w słuchawce jest niemal całkowicie rozładowany lub słuchawka znajduje się poza zasięgiem. Naładuj akumulator lub przenieś słuchawkę bliżej stacji bazowej.

Kończenie połączenia telefonicznego

Połączenie można zakończyć w następujący sposób:

- Naciśnij przycisk  lub
- Umieść słuchawkę w stacji bazowej lub podstawce dokującej.

Odbieranie połączenia

Gdy telefon zadzwoni, naciśnij przycisk , aby odebrać połączenie.

Uwaga



- Usługa identyfikacji dzwoniącego jest dostępna po jej zarejestrowaniu u usługodawcy.

Wskazówka

- W przypadku nieodebranego połączenia na słuchawce wyświetlany jest komunikat.

Wyłączanie dzwonka dla wszystkich połączeń przychodzących

Dostępne są dwa sposoby wyłączania dzwonka:



- 1 Naciśnij i przytrzymaj przycisk  w trybie gotowości.
↳  zostanie wyświetlony na ekranie.
- 2 Gdy zadzwoni dzwonek, naciśnij przycisk **BACK**.

Regulacja głośności słuchawki

Naciśnij przycisk  lub , aby dostosować głośność podczas trwania rozmowy.

Głośność słuchawki zostanie ustawiona i zostanie ponownie wyświetlony ekran połączenia.

Wyłączanie mikrofonu

- 1 Podczas połączenia naciśnij przycisk .
↳ Na słuchawce zostanie wyświetlona informacja **[WYŁĄCZ MIKR.]**.
↳ Rozmówca nie będzie Cię słyszał, ale Ty nadal będziesz słyszeć jego głos.
- 2 Naciśnij ponownie przycisk , aby włączyć mikrofon.
↳ Można teraz mówić do rozmówcy.

Wykonywanie drugiego połączenia

Uwaga

- Dostępność tej usługi zależy od sieci.

- 1 Podczas połączenia naciśnij przycisk **R**.
↳ Pierwsze połączenie zostanie zawieszono.
- 2 Wybierz drugi numer.
↳ Zostanie wybrany numer wyświetlony na ekranie.

Odbieranie drugiego połączenia

 Uwaga

- Dostępność tej usługi zależy od sieci.

Gdy słychać powtarzający się sygnał informujący o nadchodzącym połączeniu, można je odebrać w następujący sposób:

- 1 Naciśnij przycisk **R** i **2**_{ABC}, aby odebrać połączenie.
 - ↳ Pierwsze połączenie zostanie zawieszony i zostanie nawiązane drugie połączenie.
- 2 Naciśnij przycisk **R** i **1**_☒, aby zakończyć bieżące połączenie i odebrać drugie połączenie.

Przełączanie dwóch połączeń

- 1 Naciśnij przycisk **R** i **2**_{ABC}.
 - ↳ Bieżące połączenie zostanie zawieszony i zostanie nawiązane nowe połączenie.

Zewnętrzne połączenie konferencyjne

 Uwaga

- Dostępność tej usługi zależy od sieci. Sprawdź, czy usługodawca nalicza dodatkowe opłaty.

Po nawiązaniu dwóch połączeń naciśnij przycisk **R**, a następnie przycisk **3**_{DEF}.

- ↳ Dwa połączenia zostaną zamienione na połączenie konferencyjne.



5 Połączenia interkomowe i konferencyjne

Połączenie interkomowe jest to połączenie z inną słuchawką używaną z tą samą stacją bazową. Połączenie konferencyjne jest to rozmowa z użytkownikami innych słuchawek oraz osobami dzwoniącymi z linii zewnętrznej.

Nawiązywanie połączenia z inną słuchawką

Uwaga

- Jeśli w stacji bazowej są zarejestrowane tylko 2 słuchawki, naciśnij przycisk **INT**, aby nawiązać połączenie z drugą słuchawką.

- 1 Naciśnij przycisk **INT**.
↳ Zostaną wyświetlone słuchawki, z którymi można nawiązać połączenie interkomowe.
- 2 Wybierz numer słuchawki, a następnie naciśnij przycisk **OK**, aby potwierdzić.
↳ Wybrana słuchawka zadzwoni.
- 3 Naciśnij przycisk  na wybranej słuchawce.
↳ Połączenie interkomowe zostało nawiązane.
- 4 Naciśnij przycisk  **EXIT**, aby anulować lub zakończyć połączenie interkomowe.

Uwaga

- Jeśli na wybranej słuchawce jest prowadzona rozmowa, usłyszysz sygnał zajętej linii.

Podczas prowadzenia rozmowy

Można zmienić słuchawkę podczas prowadzenia rozmowy:

- 1 Naciśnij przycisk **INT**.
- 2 Bieżące połączenie zostanie zawieszono.
- 3 Wybierz numer słuchawki, a następnie naciśnij przycisk **OK**, aby potwierdzić.
↳ Poczekaj, aż połączenie zostanie odebrane.

Przełączanie połączeń

Naciśnij przycisk **INT**, aby przełączyć połączenie zewnętrzne i połączenie interkomowe.

Przekierowywanie połączenia



- 1 Podczas połączenia naciśnij przycisk **INT**.
- 2 Wybierz numer słuchawki, a następnie naciśnij przycisk **OK**, aby potwierdzić.
- 3 Naciśnij przycisk  **EXIT** po odebraniu połączenia przez rozmówcę.
↳ Połączenie zostanie przekierowane do wybranej słuchawki.

Połączenie konferencyjne

3-kierunkowe połączenie konferencyjne to połączenie pomiędzy Tobą, innym użytkownikiem słuchawki i rozmówcami z linii zewnętrznej. Takie połączenie wymaga użycia dwóch słuchawek używanych z tą samą stacją bazową.

Podczas połączenia zewnętrznego

- 1 Naciśnij przycisk **INT**, aby nawiązać połączenie wewnętrzne.
↳ Zostaną wyświetlone słuchawki, z którymi można nawiązać połączenie interkomowe.

- ↳ Połączenie zewnętrzne zostanie zawieszona.
- 2 Wybierz numer słuchawki, a następnie naciśnij przycisk **OK**, aby potwierdzić.
↳ Wybrana słuchawka zadzwoni.
- 3 Naciśnij przycisk  na wybranej słuchawce.
↳ Połączenie interkomowe zostało nawiązane.
- 4 Naciśnij i przytrzymaj przycisk **INT** na swojej słuchawce.
↳ Zostanie nawiązane 3-kierunkowe połączenie konferencyjne z rozmówcą zewnętrznym i z drugą słuchawką.
- 5 Aby zakończyć połączenie konferencyjne, naciśnij przycisk .

Podczas połączenia konferencyjnego

- 1 Naciśnij przycisk **INT**, aby zawiesić połączenie zewnętrzne i powrócić do połączenia wewnętrznego.
↳ Połączenie zewnętrzne zostanie zawieszona.
- 2 Naciśnij przycisk **INT**, aby przełączać połączenia wewnętrzne i zewnętrzne.
- 3 Naciśnij i przytrzymaj przycisk **INT**, aby ponownie nawiązać połączenie konferencyjne.





Uwaga

- Jeśli słuchawka rozłączy się podczas połączenia konferencyjnego, druga słuchawka nadal pozostaje połączona z rozmówcą zewnętrznym.

6 Tekst i numery

Można wprowadzać tekst i numery dla nazwy słuchawki, do książki telefonicznej i w innych pozycjach menu.

Wprowadzanie tekstu i numerów

- 1 Naciśnij raz lub kilka razy przycisk alfanumeryczny, aby wprowadzić wybrany znak.
- 2 Naciśnij przycisk **BACK**, aby usunąć znak. Naciśnij przycisk  lub , aby przesunąć kursor w lewo i w prawo.

Przycisk	Znaki
0	0
1	spacja - 1
2	A B C 2
3	D E F 3
4	G H I 4
5	J K L 5
6	M N O 6
7	P Q R S 7
8	T U V 8
9	W X Y Z 9
*	* ? / \ ()
#	# ' , - . &

Przycisk	Znaki (jęz. norweski/ duński)
0	0 Ø
1	spacja - 1
2	A Æ B C 2
3	D E F 3
4	G H I 4
5	J K L 5
6	M N O 6
7	P Q R S 7
8	T U V 8
9	W X Y Z 9

Przycisk	Znaki (jęz. grecki)
0	0
1	spacja - 1
2	A B Γ 2
3	Δ E Z 3
4	H Θ 4
5	K Λ M 5
6	N Ξ O 6
7	Π Ρ Σ 7
8	Τ Υ Φ 8
9	Χ Ψ Ω 9

Przycisk	Znaki (jęz. polski)
0	0
1	spacja - 1
2	A B C 2
3	D E F 3
4	G H I 4
5	J K L Ł 5
6	M N O 6
7	P Q R S 7
8	T U V 8
9	W X Y Z 9

7 Książka telefoniczna

Telefon jest wyposażony w książkę telefoniczną, w której można zapisać do 50 pozycji. Dostęp do książki telefonicznej można uzyskać przy użyciu słuchawki. Każda pozycja może mieć nazwę o długości do 12 znaków oraz numer składający się maksymalnie z 24 cyfr.

Wyświetlanie książki telefonicznej



Uwaga

- Książkę telefoniczną można wyświetlić w słuchawce.

- 1 Aby przejść do listy książki telefonicznej, naciśnij przycisk lub naciśnij kolejno przyciski **MENU** > **[KSIĄŻKA TEL.]** > **[POŁĄCZENIA]**.
- 2 Wybierz kontakt i wyświetl dostępne informacje.

Wyszukiwanie pozycji

Pozycje w książce telefonicznej można wyszukiwać w następujący sposób:

- Przewiń listę kontaktów.
- Wprowadź pierwszą literę, od której zaczyna się nazwa kontaktu.

Przewijanie listy kontaktów

- 1 Aby przejść do listy książki telefonicznej, naciśnij przycisk lub naciśnij kolejno przyciski **MENU** > **[KSIĄŻKA TEL.]** > **[POŁĄCZENIA]**.
- 2 Aby przewijać listę książki telefonicznej, naciśnij przyciski i .

Wprowadzanie pierwszej litery nazwy kontaktu

- 1 Aby przejść do listy książki telefonicznej, naciśnij przycisk lub naciśnij kolejno przyciski **MENU** > **[KSIĄŻKA TEL.]** > **[POŁĄCZENIA]**.
- 2 Naciśnij przycisk alfanumeryczny odpowiadający danej literze.
 - ↳ Zostanie wyświetlona pierwsza pozycja rozpoczynająca się od tej litery.

Wybór numeru z książki telefonicznej

- 1 Aby przejść do listy książki telefonicznej, naciśnij przycisk lub naciśnij kolejno przyciski **MENU** > **[KSIĄŻKA TEL.]** > **[POŁĄCZENIA]**.
- 2 Wybierz kontakt z książki telefonicznej.
- 3 Naciśnij przycisk , aby nawiązać połączenie.

Przechodzenie do książki telefonicznej podczas rozmowy

- 1 Naciśnij przycisk **OK**, wybierz **[KSIĄŻKA TEL.]**, a następnie ponownie naciśnij przycisk **OK**, aby potwierdzić.
- 2 Wybierz kontakt, a następnie naciśnij przycisk **OK**, aby potwierdzić.
 - ↳ Można odczytać numer.

Dodawanie pozycji



Uwaga

- Jeśli pamięć książki telefonicznej jest pełna, na słuchawce zostanie wyświetlony komunikat. Usuń niektóre pozycje, aby dodać nowe.

- 1 Naciśnij przycisk **MENU**
 - 2 Wybierz kolejno **[KSIĄŻKA TEL.] > [NOWY WPIS]**, a następnie naciśnij przycisk **OK**, aby potwierdzić.
 - 3 Wprowadź nazwę, a następnie naciśnij przycisk **OK**, aby potwierdzić.
 - 4 Wprowadź numer, a następnie naciśnij przycisk **OK**, aby potwierdzić.
 - ↳ Nowa pozycja zostanie zapisana.
- 2 Wybierz kolejno **[KSIĄŻKA TEL.] > [USUŃ]**, a następnie naciśnij przycisk **OK**, aby potwierdzić.
 - 3 Wybierz kontakt, a następnie naciśnij przycisk **OK**, aby potwierdzić.
 - ↳ Na słuchawce zostanie wyświetlona prośba o potwierdzenie.
 - 4 Naciśnij przycisk **OK**, aby potwierdzić.
 - ↳ Pozycja zostanie usunięta.



Wskazówka

- Naciśnij i przytrzymaj przycisk **#**, aby wstawić pauzę.



Uwaga

- W książce telefonicznej są zapisywane tylko nowe numery.



Wskazówka

- Więcej informacji na temat edycji nazwy i numerów można znaleźć w sekcji **Tekst i numery**.

Edycja pozycji

- 1 Naciśnij przycisk **MENU**.
- 2 Wybierz kolejno **[KSIĄŻKA TEL.] > [EDYTUJ WPIS]**, a następnie naciśnij przycisk **OK**, aby potwierdzić.
- 3 Wybierz kontakt, a następnie naciśnij przycisk **OK**, aby potwierdzić.
- 4 Edytuj nazwę, a następnie naciśnij przycisk **OK**, aby potwierdzić.
- 5 Edytuj numer, a następnie naciśnij przycisk **OK**, aby potwierdzić.
 - ↳ Pozycja zostanie zapisana.

Usuwanie pozycji

- 1 Naciśnij przycisk **MENU**.

Usuwanie wszystkich pozycji

- 1 Naciśnij przycisk **MENU**.
- 2 Wybierz kolejno **[KSIĄŻKA TEL.] > [USUŃ CAŁOŚĆ]**, a następnie naciśnij przycisk **OK**, aby potwierdzić.
 - ↳ Na słuchawce zostanie wyświetlona prośba o potwierdzenie.
- 3 Naciśnij przycisk **OK**, aby potwierdzić.
 - ↳ Wszystkie pozycje (z wyjątkiem 2 pozycji numerów bezpośredniego wybierania) zostaną usunięte.

Bezpośrednie wybieranie

Dostępne są 2 numery bezpośredniego wybierania (przyciski 1 i 2). Aby wybrać automatycznie zapisany numer; naciśnij i przytrzymaj przyciski w trybie gotowości.

W zależności od kraju przyciski 1 i 2 są zaprogramowane dla **[1_POCZTA GŁ.]** (numer poczty głosowej) i **[2_INFO SCV]** (numer serwisowy) odpowiedniego usługodawcy.

Edytowanie numeru bezpośredniego wybierania

- 1 Naciśnij kolejno przyciski **MENU > [KSIĄŻKA TEL.] > [EDYTUJ WPIS]**, a następnie naciśnij przycisk **OK**, aby potwierdzić.

- ↳ Obie pozycje bezpośredniego wybierania są wyświetlane na górze listy kontaktów.
- 2 Wybierz pozycję numeru bezpośredniego wybierania.
 - 3 Edytuj nazwę (oprócz **1_** i **2_**), a następnie naciśnij przycisk **OK**, aby potwierdzić.
 - 4 Edytuj numer, a następnie naciśnij przycisk **OK**, aby potwierdzić.
 - ↳ Nowa pozycja zostanie zapisana.

8 Lista połączeń

Na liście połączeń zapisywana jest historia połączeń nieodebranych i odebranych. Historia połączeń przychodzących obejmuje nazwę i numer dzwoniącego oraz datę i godzinę rozmowy. Ta funkcja jest dostępna po wykupieniu usługi identyfikacji rozmówcy u usługodawcy.

W telefonie można zapisać do 10 pozycji rozmów. W słuchawce miga ikona listy połączeń w celu przypomnienia o nieodebranych połączeniach. Jeśli rozmówca umożliwia wyświetlanie swojej tożsamości, można zobaczyć jego nazwę i numer. Pozycje połączeń są wyświetlane w kolejności chronologicznej, gdzie ostatnie połączenie znajduje się na początku listy.

Uwaga

- Przed wybraniem numeru z listy połączeń należy upewnić się, że numer na liście jest prawidłowy.

Wyświetlanie pozycji połączeń

- 1 Naciśnij przycisk 
↳ Zostanie wyświetlona lista połączeń przychodzących.
- 2 Wybierz pozycję, a następnie naciśnij przycisk **OK** i wybierz opcję **[WIDOK]**, aby wyświetlić więcej dostępnych informacji.

Zapisywanie pozycji połączenia w książce telefonicznej

- 1 Naciśnij przycisk 

↳ Zostanie wyświetlona lista połączeń przychodzących.

- 2 Wybierz pozycję, a następnie naciśnij przycisk **OK**, aby potwierdzić.
- 3 Wybierz pozycję **[ZAPISZ NUMER]** i naciśnij przycisk **OK**, aby potwierdzić.
- 4 Wprowadź i edytuj nazwę, a następnie naciśnij przycisk **OK**, aby potwierdzić.
- 5 Wprowadź i edytuj numer, a następnie naciśnij przycisk **OK**, aby potwierdzić.
↳ Pozycja zostanie zapisana.

Usuwanie pozycji połączenia



- 1 Naciśnij przycisk 
↳ Zostanie wyświetlona lista połączeń przychodzących.
- 2 Wybierz pozycję, a następnie naciśnij przycisk **OK**, aby potwierdzić.
- 3 Wybierz **[USUŃ]**, a następnie naciśnij przycisk **OK**, aby potwierdzić.
↳ Na słuchawce zostanie wyświetlona prośba o potwierdzenie.
- 4 Naciśnij przycisk **OK**, aby potwierdzić.
↳ Pozycja zostanie usunięta.

Usuwanie wszystkich pozycji połączeń

- 1 Naciśnij przycisk 
↳ Zostanie wyświetlona lista połączeń przychodzących.
- 2 Naciśnij przycisk **OK**, aby przejść do menu opcji.
- 3 Wybierz **[USUŃ CAŁOŚĆ]**, a następnie naciśnij przycisk **OK**, aby potwierdzić.
↳ Na słuchawce zostanie wyświetlona prośba o potwierdzenie.

- 4 Naciśnij przycisk **OK**, aby potwierdzić.
↳ Wszystkie pozycje zostaną usunięte.

Oddzwanie

- 1 Naciśnij przycisk .
- 2 Wybierz pozycję z listy.
- 3 Naciśnij przycisk , aby nawiązać połączenie.

9 Lista ponownego wybierania

Na liście ponownego wybierania zapisywana jest historia wykonanych połączeń. Zawiera ona nazwy oraz numery kontaktów, z którymi nawiązano połączenie. W telefonie można zapisać do 5 pozycji listy ponownego wybierania.

Wyświetlanie pozycji listy ponownego wybierania

Naciśnij przycisk **REDIAL**.

Ponowne wybieranie połączenia

- 1 Naciśnij przycisk **REDIAL**.
- 2 Wybierz pozycję, z którą chcesz nawiązać połączenie. Naciśnij przycisk .
↳ Numer zostanie wybrany.

Zapisywanie pozycji z listy ponownego wybierania w książce telefonicznej

- 1 Naciśnij przycisk **REDIAL**, aby wyświetlić listę wykonanych połączeń.
- 2 Wybierz pozycję, a następnie naciśnij przycisk **OK**, aby potwierdzić.
- 3 Wybierz pozycję [**ZAPISZ NUMER**] i naciśnij przycisk **OK**, aby potwierdzić.
- 4 Wprowadź i edytuj nazwę, a następnie naciśnij przycisk **OK**, aby potwierdzić.
- 5 Wprowadź i edytuj numer, a następnie naciśnij przycisk **OK**, aby potwierdzić.
↳ Pozycja zostanie zapisana.

Usuwanie pozycji z listy ponownego wybierania

- 1 Naciśnij przycisk **REDIAL**, aby wyświetlić listę wykonanych połączeń.
- 2 Wybierz pozycję, a następnie naciśnij przycisk **OK**, aby potwierdzić.
- 3 Wybierz pozycję [**USUŃ**] i naciśnij przycisk **OK**, aby potwierdzić.
↳ Na słuchawce zostanie wyświetlona prośba o potwierdzenie.
- 4 Naciśnij przycisk **OK**, aby potwierdzić.
↳ Pozycja zostanie usunięta.

Usuwanie wszystkich pozycji z listy ponownego wybierania

- 1 Naciśnij przycisk **REDIAL**, aby wyświetlić listę wykonanych połączeń.
- 2 Naciśnij przycisk **OK**, aby przejść do menu opcji.
- 3 Wybierz pozycję [**USUŃ CAŁOŚĆ**] i naciśnij przycisk **OK**, aby potwierdzić.
- 4 Na słuchawce zostanie wyświetlona prośba o potwierdzenie.
- 5 Naciśnij przycisk **OK**, aby potwierdzić.
↳ Wszystkie pozycje zostaną usunięte.

10 Ustawienia definiowane przez użytkownika

Można dostosować ustawienia telefonu do własnych potrzeb.

Dostosowywanie ustawień wyświetlacza telefonu

Nazwa słuchawki

Nazwa słuchawki może składać się maksymalnie z 10 znaków. Jest ona wyświetlana na ekranie słuchawki w trybie gotowości.

- 1 Naciśnij przycisk **MENU**.
- 2 Wybierz kolejno **[USTAW WŁASNE] > [NAZWA SŁUCH]**, a następnie naciśnij przycisk **OK**, aby potwierdzić.
- 3 Wprowadź lub edytuj nazwę. W celu usunięcia znaku naciśnij przycisk **BACK**.
- 4 Naciśnij przycisk **OK**, aby potwierdzić.
↳ Ustawienie zostanie zapisane.

Ustawianie języka menu ekranowego



Uwaga

- Ta funkcja jest dostępna tylko w modelach obsługujących kilka języków.
- Dostępne języki różnią się w zależności od kraju.

- 1 Naciśnij przycisk **MENU**.
- 2 Wybierz kolejno **[USTAW WŁASNE] > [JĘZYK]**, a następnie naciśnij przycisk **OK**, aby potwierdzić.

- 3 Wybierz język i naciśnij przycisk **OK**, aby potwierdzić.
↳ Ustawienie zostanie zapisane.

Dostosowywanie dźwięków

Ustawianie dzwonka w słuchawce

Można wybrać jeden z 10 dzwonek.

- 1 Naciśnij przycisk **MENU**.
- 2 Wybierz kolejno **[USTAW WŁASNE] > [DZWIĘK SŁUCH] > [LICZBA DZW.]**, a następnie naciśnij przycisk **OK**, aby potwierdzić.
- 3 Wybierz dzwonek, a następnie naciśnij przycisk **OK**, aby potwierdzić.
↳ Ustawienie zostanie zapisane.

Ustawianie głośności dzwonka w słuchawce

Można wybrać jedną z 5 głośności dzwonka lub opcję **[WYŁ.]**.

- 1 Naciśnij przycisk **MENU**.
- 2 Wybierz kolejno **[USTAW WŁASNE] > [DZWIĘK SŁUCH] > [GŁOŚN DZWON]**, a następnie naciśnij przycisk **OK**, aby potwierdzić.
- 3 Wybierz poziom głośności i naciśnij przycisk **OK**, aby potwierdzić.
↳ Ustawienie zostanie zapisane.



Wskazówka

- Aby wyłączyć dzwonek, w trybie gotowości naciśnij i przytrzymaj przycisk **✱**. Na ekranie zostanie wyświetlona ikona **✱**.

Ustawianie dźwięków przycisków

Dźwięki przycisków są to dźwięki emitowane po naciśnięciu przycisku na słuchawce.

- 1 Naciśnij przycisk **MENU**.

- 2 Wybierz kolejno **[USTAW WŁASNE]** > **[DŹWIĘK SŁUCH]** > **[DŹW KLAWISZY]**, a następnie naciśnij przycisk **OK**, aby potwierdzić.
- 3 Wybierz opcję **[WŁ.]/[WYŁ.]**, a następnie naciśnij przycisk **OK**, aby potwierdzić.
↳ Ustawienie zostanie zapisane.

Ustawianie sygnału dokowania

Sygnał dokowania to dźwięk emitowany po umieszczeniu słuchawki na stacji bazowej/ładowarce.

- 1 Naciśnij przycisk **MENU**.
- 2 Wybierz kolejno **[USTAW WŁASNE]** > **[DŹWIĘK SŁUCH]** > **[SYGNAŁ DOK.]**, a następnie naciśnij przycisk **OK**, aby potwierdzić.
- 3 Wybierz opcję **[WŁ.]/[WYŁ.]**, a następnie naciśnij przycisk **OK**, aby potwierdzić.
↳ Ustawienie zostanie zapisane.

11 Funkcje połączeń

Telefon obsługuje pewną liczbę funkcji związanych z połączeniami, które ułatwiają obsługę połączeń oraz zarządzanie nimi.

Tryb wybierania

Uwaga

- Ta funkcja dotyczy tylko modeli obsługujących wybieranie tonowe i impulsowe.

Tryb wybierania określa sygnał telefoniczny używany w danym kraju. Telefon obsługuje wybieranie tonowe (DTMF) i impulsowe (tarcza obrotowa). Szczegółowe informacje można uzyskać u dostawcy usług.

Ustawianie trybu wybierania

- 1 Naciśnij przycisk **MENU**.
- 2 Wybierz kolejno **[UST.ZAAWANS.] > [TRYB WYBIER]**, a następnie naciśnij przycisk **OK**, aby potwierdzić.
- 3 Wybierz tryb wybierania i naciśnij przycisk **OK**, aby potwierdzić.
↳ Ustawienie zostanie zapisane.

Uwaga

- Jeśli telefon działa w trybie wybierania impulsowego, naciśnij przycisk ***** podczas połączenia, aby chwilowo włączyć tryb tonowy. Zostanie wyświetlony symbol *****. Cyfry wprowadzone dla tego połączenia zostaną wysłane jako sygnały tonowe.

Ustawianie czasu ponownego wybierania

Przed wybraniem drugiego połączenia upewnij się, że czas ponownego wybierania został prawidłowo ustawiony. Zazwyczaj czas ponownego wybierania jest już wstępnie ustawiony w telefonie. Można wybrać jedną z trzech opcji: **[KRÓTKI]**, **[ŚREDNI]** i **[DŁUGI]**. Liczba dostępnych opcji zależy od kraju. Szczegółowe informacje można uzyskać u usługodawcy.

- 1 Naciśnij przycisk **MENU**.
- 2 Wybierz kolejno **[UST.ZAAWANS.] > [CZ PON PRZ]**, a następnie naciśnij przycisk **OK**, aby potwierdzić.
- 3 Wybierz opcję i naciśnij przycisk **OK**, aby potwierdzić.
↳ Ustawienie zostanie zapisane.

Zarządzanie kodem regionu

Uwaga

- Ta funkcja jest dostępna tylko w modelach obsługujących funkcję kodu regionu.

Możesz ustalić kod regionu (maks. 5 cyfr). Kod regionu jest automatycznie usuwany z listy połączeń przychodzących, jeśli jest on zgodny ze zdefiniowanym kodem. Następnie numer telefonu zapisywany jest na liście połączeń bez kodu regionu.

Aktywacja/dezaktywacja automatycznego usuwania kodu regionu

- 1 Naciśnij przycisk **MENU**.
- 2 Wybierz kolejno **[UST.ZAAWANS.] > [KOD REGIONU]**, a następnie naciśnij przycisk **OK**, aby potwierdzić.
- 3 Wprowadź kod regionu, a następnie naciśnij przycisk **OK**, aby potwierdzić.
↳ Ustawienie zostanie zapisane.

Kod operatora

Uwaga

- Ta funkcja jest dostępna tylko w modelach obsługujących funkcję kodu operatora.

Niektórzy usługodawcy wymagają wprowadzenia kodu operatora, jeśli wykonywane jest połączenie spoza regionu. Dzięki tej funkcji decyzja o tym, czy kod operatora jest niezbędny do wykonania połączenia z listy połączeń przychodzących, następuje automatycznie.

Wskazówka

- Kod operatora zawiera 2 lub 3 cyfry. Więcej informacji można uzyskać u dostawcy usług telekomunikacyjnych.

Aktywacja kodu operatora

- 1 Naciśnij przycisk **MENU**.
- 2 Wybierz kolejno **[UST.ZAAWANS.] > [KOD OPERATOR]** i naciśnij przycisk **OK**.
- 3 Wprowadź kod operatora, a następnie naciśnij przycisk **OK**, aby potwierdzić.
↳ Ustawienie zostanie zapisane.

Dezaktywacja kodu operatora

- 1 Naciśnij przycisk **MENU**.
- 2 Wybierz kolejno **[UST.ZAAWANS.] > [KOD OPERATOR]** i naciśnij przycisk **OK**.
- 3 Aby usunąć wszystkie cyfry, naciśnij przycisk **BACK**, a następnie przycisk **OK**, aby potwierdzić.
↳ Ustawienie zostanie zapisane.

Pierw. dzwonek

Jeśli subskrybujesz usługę identyfikacji rozmówcy, telefon może pominąć pierwszy dzwonek, zanim ID rozmówcy nie zostanie wyświetlone na ekranie. Po zresetowaniu telefonu może on automatycznie wykrywać, czy usługa identyfikacji

rozmówcy jest subskrybowana i pomijać pierwszy dzwonek. To ustawienie można zmienić według własnego uznania. Ta funkcja jest dostępna tylko w modelach obsługujących funkcję pierwszego dzwonka.

Włączanie/wyłączanie pierwszego dzwonka

- 1 Naciśnij przycisk **MENU**.
- 2 Wybierz kolejno **[UST.ZAAWANS.] > [PIERW DZWON]**, a następnie naciśnij przycisk **OK**, aby potwierdzić.
- 3 Wybierz opcję **[WŁ.]/[WYŁ.]**, a następnie naciśnij przycisk **OK**, aby potwierdzić.
↳ Ustawienie zostanie zapisane.

Uwaga

- Aby zresetować stan pierwszego dzwonka, przejdź do menu resetowania.

Tryb ECO

Tryb **ECO** ogranicza moc nadawania słuchawki i stacji bazowej.

- 1 Naciśnij przycisk **MENU**.
- 2 Wybierz kolejno **[UST.ZAAWANS.] > [ECO]**, a następnie naciśnij przycisk **OK**, aby potwierdzić.
- 3 Wybierz opcję **[WŁ.]/[WYŁ.]**, a następnie naciśnij przycisk **OK**, aby potwierdzić.
↳ Ustawienie zostanie zapisane.
↳ Wyświetli się **ECO**.

Uwaga

- Po włączeniu trybu **ECO** zasięg połączenia między słuchawką a stacją bazową może ulec zmniejszeniu.

12 Funkcje dodatkowe

Telefon oferuje dodatkowe funkcje, które ułatwiają organizację i dostarczają informacji.

Automat. zegar

Uwaga

- Dostępność tej usługi zależy od sieci.

Ta funkcja umożliwia automatyczną synchronizację daty i godziny z publiczną siecią telefoniczną (PSTN). W celu synchronizacji daty należy upewnić się, że jest ustawiony prawidłowy rok.

- 1 Naciśnij przycisk **MENU**.
- 2 Wybierz kolejno opcje **[ZEGAR+BUDZIK]>[AUTOM. ZEGAR]**, a następnie naciśnij przycisk **OK**, aby potwierdzić.
- 3 Wybierz **[WŁ.]/[WYŁ.]**. Naciśnij przycisk **OK**.
↳ Ustawienie zostanie zapisane..

Budzik

W telefonie jest dostępny budzik. Poniżej można znaleźć informacje na temat ustawiania budzika.

Ustawianie budzika

- 1 Naciśnij przycisk **MENU**.
- 2 Wybierz kolejno **[ZEGAR+BUDZIK] > [BUDZIK]**, a następnie naciśnij przycisk **OK**, aby potwierdzić.
- 3 Wybierz opcję **[JEDNORAZOWO]** lub **[CODZIENNIE]**, a następnie naciśnij przycisk **OK**, aby potwierdzić.

- 4 Wprowadź godzinę budzenia.
- 5 Naciśnij przycisk **OK**, aby potwierdzić.
↳ Budzik zostanie ustawiony, a na ekranie zostanie wyświetlona ikona .

Wskazówka

- Naciśnij przycisk , aby przełączać między trybami **[AM]/[PM]**.

Wyłączanie budzika

Gdy dzwoni budzik

- 1 Naciśnij dowolny przycisk, aby wyłączyć budzik.

Zanim zadzwoni budzik

- 1 Naciśnij przycisk **MENU**.
- 2 Wybierz kolejno **[ZEGAR+BUDZIK] > [BUDZIK]**, a następnie naciśnij przycisk **OK**, aby potwierdzić.
- 3 Wybierz pozycję **[WYŁ.]** i naciśnij przycisk **OK**, aby potwierdzić.
↳ Ustawienie zostanie zapisane.

Ustawianie melodii budzika

- 1 Naciśnij przycisk **MENU**.
- 2 Wybierz kolejno **[ZEGAR+BUDZIK] > [SYGNAŁ BUDZ.]**, a następnie naciśnij przycisk **OK**, aby potwierdzić.
- 3 Wybierz nową melodię i naciśnij przycisk **OK**, aby potwierdzić.
↳ Ustawienie zostanie zapisane.

Uwaga

- Głośność budzika jest na takim samym poziomie, jak głośność dzwonka. Jeśli dzwonek jest wyłączony, głośność budzika jest ustawiona na poziom 1.

Blokada klawiatury

Możesz zablokować klawiaturę, aby uniknąć przypadkowego naciskania przycisków.

Blokada klawiatury

- 1 Naciśnij i przytrzymaj przycisk  w trybie gotowości.
↳ Klawiatura zostanie zablokowana.







Uwaga

- Po zablokowaniu klawiatury nie można wykonywać połączeń. Można jednak odbierać połączenia przychodzące. Klawiatura zostaje odblokowana w czasie rozmowy, ale po jej zakończeniu jest automatycznie blokowana.

Odblokowanie klawiatury

- 1 Naciśnij i przytrzymaj przycisk .
↳ Klawiatura zostanie odblokowana.

Wyszukiwanie słuchawki

- 1 Naciśnij przycisk  na stacji bazowej.
↳ Wszystkie słuchawki podłączone do tej stacji zaczną dzwonić.
- 2 Naciśnij ponownie przycisk  na stacji bazowej, aby słuchawki przestały dzwonić.
↳ Wszystkie słuchawki przestaną dzwonić. Lub:
- 3 Naciśnij przycisk  /  / **BACK** na jednej słuchawce, aby przestała dzwonić.

13 Ustawienia zaawansowane

Zwiększanie jakości dźwięku

Tryb dźwięku XHD (Extreme High Definition) to wyjątkowa funkcja umożliwiająca przesyłanie do słuchawki sygnału o wysokiej jakości. Dzięki niej rozmowa telefoniczna może brzmieć tak, jak rozmowa na żywo.

W trybie gotowości:

- 1 Naciśnij przycisk **MENU**.
- 2 Wybierz kolejno **[UST.ZAAWANS.] > [DŹWIĘK XHD]**, a następnie naciśnij przycisk **OK**, aby potwierdzić.
- 3 Wybierz opcję **[WŁ.]/[WYŁ.]**, a następnie naciśnij przycisk **OK**, aby potwierdzić.
↳ Ustawienie zostanie zapisane.

Podczas rozmowy:

- 1 Naciśnij przycisk **OK**, aby przejść do menu opcji.
- 2 Zmień ustawienie funkcji XHD.
- 3 Naciśnij przycisk **OK**, aby potwierdzić.
↳ Ustawienie zostanie zapisane.

Rejestracja słuchawek

W stacji bazowej można zarejestrować dodatkowe słuchawki. W stacji bazowej można zarejestrować maks. 4 słuchawki.

Rejestracja automatyczna

- 1 Umieść niezarejestrowaną słuchawkę w stacji bazowej.
↳ Słuchawka wykryje stację bazową i rozpocznie automatyczną rejestrację.
↳ Rejestracja trwa maksymalnie 2 minuty. Stacja bazowa automatycznie przypisze numer do słuchawki.

Rejestracja ręczna

Jeśli rejestracja automatyczna nie powiedzie się, należy ręcznie zarejestrować słuchawkę w stacji bazowej.

- 1 Naciśnij przycisk **MENU** na słuchawce.
- 2 Wybierz kolejno **[UST.ZAAWANS.] > [ZAREJESTRUJ]**, a następnie naciśnij przycisk **OK**, aby potwierdzić.
- 3 Naciśnij i przytrzymaj przez 5 sekund przycisk **•••** na stacji bazowej (w modelach z automatyczną sekretarką słyhać będzie sygnał potwierdzenia).
- 4 Wprowadź numer PIN zestawu. Naciśnij przycisk **BACK**, aby dokonać zmian.
- 5 Naciśnij przycisk **OK**, aby potwierdzić numer PIN.
↳ Rejestracja trwa maksymalnie 2 minuty. Stacja bazowa automatycznie przypisze numer do słuchawki.

Uwaga

- Jeśli wprowadzony numer PIN jest nieprawidłowy lub w określonym czasie nie zostanie znaleziona żadna stacja bazowa, na słuchawce zostanie wyświetlony komunikat informacyjny. W przypadku niepowodzenia rejestracji należy powtórzyć powyższą procedurę.

Uwaga

- Fabrycznie ustawiony numer PIN to 0000. Nie można go zmienić.

Wyrejestrowanie słuchawek

- 1 Jeśli z danej stacji bazowej korzystają dwie słuchawki, można wyrejestrować jedną słuchawkę przy użyciu drugiej słuchawki.
- 2 Naciśnij przycisk **MENU**.
- 3 Wybierz kolejno **[UST.ZAAWANS.] > [WYREJESTRUJ]**, a następnie naciśnij przycisk **OK**, aby potwierdzić.

- 4 Wprowadź numer PIN zestawu. (Fabrycznie ustawiony numer PIN to 0000). Naciśnij przycisk **BACK**, aby usunąć numer.
- 5 Słuchawka o wybranym numerze zostanie wyrejestrowana.
- 6 Naciśnij przycisk **OK**, aby potwierdzić.
↳ Słuchawka została wyrejestrowana.



Wskazówka

- Numer słuchawki jest wyświetlany obok jej nazwy w trybie gotowości.

Przywracanie ustawień domyślnych

Możesz przywrócić fabryczne ustawienia domyślne w telefonie.

- 1 Naciśnij przycisk **MENU**.
- 2 Wybierz kolejno **[UST.ZAAWANS.] > [ZRESETUJ]**, a następnie naciśnij przycisk **OK**, aby potwierdzić.
↳ Na słuchawce zostanie wyświetlona prośba o potwierdzenie.
- 3 Naciśnij przycisk **OK**, aby potwierdzić.
↳ Wszystkie ustawienia zostaną zresetowane.
↳ Na słuchawce zostanie wyświetlony ekran powitalny.



Wskazówka

- Więcej informacji na temat ustawień domyślnych można znaleźć w sekcji Ustawienia domyślne.

14 Automatyeczna sekretarka

Uwaga

- Dostępne tylko w przypadku modelu SE175.

Telefon jest wyposażony w automatyczną sekretarkę umożliwiającą nagrywanie nieodebranych połączeń. Domyślnie automatyczna sekretarka pracuje w trybie **[ODP+NAGRYW]**. Do automatycznej sekretarki można uzyskać zdalny dostęp i zmienić ustawienia przy użyciu menu automatycznej sekretarki w słuchawce.

Wskaźnik LED na stacji bazowej świeci się, jeśli automatyczna sekretarka jest włączona.

Włączanie/wyłączanie automatycznej sekretarki

Automatyczną sekretarkę można włączyć lub wyłączyć przy użyciu stacji bazowej lub słuchawki.

Przy użyciu słuchawki:

- 1 Naciśnij przycisk **MENU**.
- 2 Wybierz kolejno **[AUTO SEKRET.] > [WŁ./WYŁ. SEKRE]**, a następnie naciśnij przycisk **OK**, aby potwierdzić.
- 3 Wybierz opcję **[WŁ.]/[WYŁ.]**, a następnie naciśnij przycisk **OK**, aby potwierdzić.
↳ Ustawienie zostanie zapisane.

Przy użyciu stacji bazowej:

- 1 Naciśnij przycisk **ON/OFF**, aby włączyć/wyłączyć automatyczną sekretarkę w trybie gotowości.

Uwaga

- Po włączeniu automatycznej sekretarki odbiera ona połączenia przychodzące po określonej liczbie dzwonek, na podstawie ustawienia opóźnienia dzwonka.

Ustawianie języka automatycznej sekretarki

Uwaga

- Ta funkcja jest dostępna tylko w modelach obsługujących kilka języków.

Język automatycznej sekretarki jest to język emitowanych komunikatów.

- 1 Naciśnij przycisk **MENU**.
- 2 Wybierz kolejno opcje **[AUTO SEKRET.] > [USTAWIENIA] > [JĘZYK]**.
- 3 Naciśnij przycisk **OK**, aby potwierdzić.
- 4 Wybierz język i naciśnij przycisk **OK**, aby potwierdzić.
↳ Ustawienie zostanie zapisane.

Ustawianie trybu odbierania

Można ustawić automatyczną sekretarkę i wybrać, czy dzwoniący mogą zostawiać wiadomości. Wybierz opcję **[ODP+NAGRYW]**, jeśli chcesz, aby dzwoniący mogli zostawiać wiadomości. Wybierz opcję **[TYLKO ODPOW]**, jeśli nie chcesz, aby dzwoniący mogli zostawiać wiadomości.

- 1 Naciśnij przycisk **MENU**.
- 2 Wybierz kolejno **[AUTO SEKRET.] > [TRYB ODPOWIE]**, a następnie naciśnij przycisk **OK**, aby potwierdzić.
- 3 Wybierz tryb automatycznej sekretarki i naciśnij przycisk **OK**, aby potwierdzić.
↳ Ustawienie zostanie zapisane.

Uwaga

- Gdy pamięć zostanie zapełniona, sekretarka automatycznie przechodzi w tryb **[TYLKO ODPOW.]**.

Ogłoszenia

Ogłoszenie to wiadomość, którą słyszy dzwoniący po odebraniu połączenia przez automatyczną sekretarkę. W automatycznej sekretarce są 2 nagrane fabrycznie ogłoszenia: dla trybu **[ODP+NAGRYW]** i dla trybu **[TYLKO ODPOW.]**.

Nagrywanie ogłoszenia

Maksymalna długość ogłoszenia wynosi 3 minuty. Nowo nagrane ogłoszenie automatycznie zastępuje poprzednie.

- 1 Naciśnij przycisk **MENU**.
- 2 Wybierz kolejno **[AUTO SEKRET.]** > **[OGŁOSZENIE]**, a następnie naciśnij przycisk **OK**, aby potwierdzić.
- 3 Wybierz opcję **[ODP+NAGRYW]** lub **[TYLKO ODPOW.]**, a następnie naciśnij przycisk **OK**, aby potwierdzić.
- 4 Wybierz pozycję **[ZAPIS]** i naciśnij przycisk **OK**, aby potwierdzić.
- 5 Po wyświetleniu komunikatu **[NAGRYWANIE]** rozpocznij nagrywanie.
- 6 Naciśnij przycisk **OK**, aby zatrzymać nagrywanie, lub zostanie ono zatrzymane po upływie 3 minut.
↳ Możesz odsłuchać nowo nagrane ogłoszenie w telefonie.

Uwaga

- Aby przywrócić wcześniej nagrane ogłoszenie, usuń bieżące ogłoszenie.

Uwaga

- Upewnij się, że mówisz, znajdując się blisko mikrofonu podczas nagrywania ogłoszenia.

Odtwarzanie bieżącego ogłoszenia

- 1 Naciśnij przycisk **MENU**.
- 2 Wybierz kolejno **[AUTO SEKRET.]** > **[OGŁOSZENIE]**, a następnie naciśnij przycisk **OK**, aby potwierdzić.
- 3 Wybierz opcję **[ODP+NAGRYW]** lub **[TYLKO ODPOW.]** i naciśnij przycisk **OK**, aby potwierdzić.
- 4 Wybierz pozycję **[ODTWÓRZ]** i naciśnij przycisk **OK**, aby potwierdzić.
↳ Możesz posłuchać bieżącego ogłoszenia.

Uwaga

- Odtwarzanie ogłoszenia zostanie przerwane w momencie odebrania połączenia przychodzącego.

Kasowanie ogłoszenia

- 1 Naciśnij przycisk **MENU**.
- 2 Wybierz kolejno **[AUTO SEKRET.]** > **[OGŁOSZENIE]**, a następnie naciśnij przycisk **OK**, aby potwierdzić.
- 3 Wybierz opcję **[ODP+NAGRYW]** lub **[TYLKO ODPOW.]**, a następnie naciśnij przycisk **OK**, aby potwierdzić.
- 4 Wybierz pozycję **[USUŃ]** i naciśnij przycisk **OK**, aby potwierdzić.
↳ Na słuchawce zostanie wyświetlona prośba o potwierdzenie.
- 5 Naciśnij przycisk **OK**, aby potwierdzić.
- 6 Wcześniej nagrane ogłoszenie zostanie przywrócone.

Uwaga

- Nie można usunąć żadnych nagranych wcześniej ogłoszeń.

Wiadomości odbierane

Każda wiadomość może mieć maks. długość 3 minut. Po odebraniu nowych wiadomości wskaźnik wiadomości na automatycznej sekretarce miga, a na słuchawce jest wyświetlany komunikat informacyjny.

Uwaga

- Jeśli podczas nagrywania wiadomości przez rozmówcę połączenie zostanie odebrane, nagrywanie zostanie zakończony i można rozmawiać bezpośrednio.

Uwaga

- Gdy pamięć zostanie wypełniona, sekretarka automatycznie przechodzi w tryb **[TYLKO ODPOW.]**. W celu zapisania nowych wiadomości należy usunąć stare.

Słuchanie odebranych wiadomości

Możesz odsłuchiwać wiadomości powitalne w kolejności, w jakiej zostały nagrane.

Przy użyciu stacji bazowej:

- Aby rozpocząć lub zatrzymać odsłuchiwanie: naciśnij przycisk **▶■**.
- Aby dostosować poziom głośności: naciśnij przyciski **+/-**.
- Pomijanie do tyłu:
 - Podczas odsłuchiwania wiadomości naciśnij przycisk **◀**, aby wysłuchać daną wiadomość od początku.
 - Podczas pierwszej sekundy bieżącej wiadomości naciśnij przycisk **◀**, aby odsłuchać poprzednią wiadomość.
- Pomijanie do przodu: naciśnij przycisk **▶**, aby przejść do następnej wiadomości.
- Usuwanie bieżącej wiadomości: naciśnij przycisk **X**.

Uwaga

- Usuniętych wiadomości nie można odtworzyć.

Przy użyciu słuchawki:

- 1 Po wyświetleniu na ekranie słuchawki komunikatu **[NOWA WIADOM.]** naciśnij przycisk **OK**, aby odsłuchać nowe wiadomości.
- 2 Naciśnij przyciski **▲** / **▼**, aby zwiększyć / zmniejszyć poziom głośności.

Uwaga

- Starsze wiadomości możesz odsłuchać jedynie za pośrednictwem stacji bazowej.

Usuwanie odebranej wiadomości

Przy użyciu stacji bazowej:

- 1 Podczas odsłuchiwania wiadomości naciśnij przycisk **X**.
↳ Bieżąca wiadomość zostanie usunięta.

Usuwanie wszystkich starych odebranych wiadomości

Przy użyciu stacji bazowej:

- 1 Naciśnij i przytrzymaj przycisk **X** w trybie gotowości.
↳ Wszystkie stare wiadomości zostaną trwale usunięte.

Ustawianie opóźnienia dzwonka

Można ustawić liczbę dzwonek, po której automatyczna sekretarka odbierze połączenie.

- 1 Naciśnij przycisk **MENU**.
- 2 Wybierz kolejno **[AUTO SEKRET.] > [USTAWIENIA] > [OPÓŻN DZWON]**, a następnie naciśnij przycisk **OK**, aby potwierdzić.
- 3 Wybierz nowe ustawienie, a następnie naciśnij przycisk **OK**, aby potwierdzić.
↳ Ustawienie zostanie zapisane.



Uwaga

- Przed skorzystaniem z tej funkcji upewnij się, że automatyczna sekretarka jest włączona.



Wskazówka

- W przypadku uzyskiwania zdalnego dostępu do automatycznej sekretarki zaleca się ustawienie opóźnienia dzwonka w tryb **[OSZCZĘDZANIE]**. Jest to ekonomiczny sposób umożliwiający zarządzanie wiadomościami. Gdy nagrane są nowe wiadomości, automatyczna sekretarka odbiera połączenia po 3 dzwonekach, a gdy nie ma nagranych wiadomości – po 5 dzwonekach.

Zdalny dostęp

Z automatycznej sekretarki można korzystać również poza domem. Wystarczy nawiązać połączenie z własnym telefonem przy użyciu telefonu z wybieraniem tonowym i wprowadzić 4-cyfrowy numer PIN.



Uwaga

- Numer PIN zdalnego dostępu jest taki sam, jak numer PIN zestawu. Fabrycznie ustawiony numer PIN to 0000.

Zmiana kodu PIN

- 1 Naciśnij przycisk **MENU**.
- 2 Wybierz kolejno **[AUTO SEKRET.] > [USTAWIENIA] > [ZDALNA OBSŁ.] > [ZMIEN PIN]**, a następnie naciśnij przycisk **OK**, aby potwierdzić.
- 3 Wprowadź stary kod PIN, a następnie naciśnij przycisk **OK**, aby potwierdzić.
- 4 Wprowadź nowy kod PIN, a następnie naciśnij przycisk **OK**, aby potwierdzić.
- 5 Wprowadź ponownie nowy kod PIN, a następnie naciśnij przycisk **OK**, aby potwierdzić.
↳ Ustawienie zostanie zapisane.

Włączanie/wyłączanie zdalnego dostępu

Możesz włączyć lub wyłączyć możliwość zdalnego dostępu do automatycznej sekretarki.

- 1 Naciśnij przycisk **MENU**.
- 2 Wybierz kolejno **[AUTO SEKRET.] > [USTAWIENIA] > [ZDALNA OBSŁ.]**, a następnie naciśnij przycisk **OK**, aby potwierdzić.
- 3 Wybierz nowe ustawienie, a następnie naciśnij przycisk **OK**, aby potwierdzić.
↳ Ustawienie zostanie zapisane.

Uzyskiwanie zdalnego dostępu do automatycznej sekretarki

- 1 Nawiąż połączenie ze swoim numerem domowym przy użyciu telefonu z wybieraniem tonowym.
- 2 Po usłyszeniu wiadomości powitalnej wprowadź znak **#**.
- 3 Wprowadź numer PIN.
↳ Masz teraz dostęp do automatycznej sekretarki i możesz odsłuchać nowe wiadomości.

☰ Uwaga

- Po dwukrotnym wprowadzeniu nieprawidłowego numeru PIN połączenie zostanie przerwane.

- 4 Naciśnij przycisk, aby użyć wybranej funkcji. Lista dostępnych funkcji została przedstawiona poniżej w tabeli Polecenia zdalnego dostępu.

☰ Uwaga

- Jeśli nie ma żadnych wiadomości, telefon rozłączy się automatycznie, gdy przez 8 sekund nie zostanie naciśnięty żaden przycisk.

Polecenia zdalnego dostępu

Przycisk	Funkcja
1	Powtórzenie bieżącej lub odsłuchanie poprzedniej wiadomości.
2	Odsłuchanie wiadomości.
3	Przejdźcie do następnej wiadomości.
6	Usunięcie bieżącej wiadomości.
7	Włączanie automatycznej sekretarki. (Niedostępne podczas odsłuchiwania wiadomości).
8	Zatrzymanie odsłuchiwania wiadomości.
9	Wyłączanie automatycznej sekretarki. (Niedostępne podczas odsłuchiwania wiadomości).

Monitorowanie rozmowy

Podczas pozostawiania wiadomości przez rozmówcę jego głos jest słyszalny. Aby odebrać połączenie, naciśnij przycisk .

Przy użyciu stacji bazowej:

Naciśnij przyciski **+**/**-**, aby dostosować głośność podczas monitorowania rozmowy. Najniższy poziom głośności powoduje wyłączenie monitorowania rozmowy.

Zachowanie przycisków LED na stacji bazowej

W poniższej tabeli przedstawiono stany urządzenia z odpowiadającymi im zachowaniami przycisków LED na stacji bazowej.

Stan automatycznej sekretarki	Stan wiadomości	Przycisk LED na stacji bazowej
Wył.	-	Wył.
Wł.	Brak nowych wiadomości	Wł.
Wł.	Nowa wiadomość	Miga
Wł.	Wiadomość pełna	Miga szybko
Wł.	Nagrywanie odebranej wiadomości	Miga
Wł.	Tryb rejestracji	Miga

15 Ustawienia domyślne

Język*	W zależności od kraju
Nazwa słuchawki	PHILIPS
Data	01/01/10
Format daty*	DD/MM
Czas	00:00
Format czasu*	24-godzinny
Budzik	Wył.
Książka telefoniczna	Bez zmian
Czas ponownego wybierania*	W zależności od kraju
Pierwszy dzwonek*	W zależności od kraju
Tryb wybierania*	Tonowe
Kod regionu*	Puste
Kod operatora*	Puste
Melodia dzwonka słuchawki	Melodia 1
Sygnał budzika	Melodia 1
Głośność odbierania	Głośność 3
Głośność dzwonka słuchawki	Poziom 3
Dźwięki przycisków słuchawki	Wł.
Dźwięk XHD	Wł.
Lista połączeń przychodzących	Puste
Lista ponownego wybierania	[BRAK NUMERU]
Kod PIN	0000

Automatyczna sekretarka	
Status automatycznej sekretarki	Wł.
Tryb automatycznej sekretarki	Odp.+ nagryw.
Monitorowanie połączeń stacji bazowej	Wł.
Pamięć ogłoszeń	Wcześniej nagrane ogłoszenie
Pamięć wiadomości odbieranych	Puste
Zdalny dostęp	Wył.
Opóźn. dzwonka	5 dzwonek
Głośność	Poziom 3



Uwaga

- *Funkcje zależne od kraju

16 Parametry techniczne

Wyświetlacz

- Pomarańczowe podświetlenie ekranu LCD

Ogólne funkcje telefonu

- Identyfikacja nazwy i numeru dzwoniącego
- Połączenia konferencyjne i wiadomości głosowe
- Interkom
- Maksymalny czas rozmów: 12 godzin

Książka telefoniczna, lista ponownego wybierania i lista połączeń

- Książka telefoniczna z 50 pozycjami
- Lista ponownego wybierania z 5 pozycjami
- Lista połączeń z 10 pozycjami

Akumulator

- Akumulatory GP: PH50AAAHC rozmiar AAA NiMH 1,2 V 500 mAh
- Akumulatory BYD Company Limited: H-AAA500A-Z rozmiar AAA NiMH 1,2 V 500 mAh

Zasilacz sieciowy

Stacja bazowa i ładowarka:

- Salom Electric (Xiamen) Co., Ltd.: SSW-1920: moc wejściowa: 100–240 V 50/60 Hz 200 mA; moc wyjściowa: DC 6 V 500 mA
- Salcomp (Shenzhen) Co., Ltd.: VT0300: moc wejściowa: 100–240 V 50/60 Hz 150 mA; moc wyjściowa: DC 6 V 500 mA

Pobór mocy

- Pobór mocy w trybie gotowości: 0,6 W (SE170); 0,65 W (SE175)

Waga i wymiary (SE170)

- Słuchawka: 111,6 gramów
- 162 x 29,15 x 46,1 mm (wys. x głęb. x szer.)

- Podstawa: 111 gramów
- 104,3 x 75,9 x 111,9 mm (wys. x głęb. x szer.)
- Ładowarka: 59,1 gramów
- 96,25 x 67 x 80,3 mm (wys. x głęb. x szer.)

Waga i wymiary (SE175)

- Słuchawka: 111,6 gramów
- 162 x 29,15 x 46,1 mm (wys. x głęb. x szer.)
- Podstawa: 137,8 gramów
- 104,3 x 75,9 x 111,9 mm (wys. x głęb. x szer.)
- Ładowarka: 59,1 gramów
- 96,25 x 67 x 80,3 mm (wys. x głęb. x szer.)

Zakres temperatur

- Używanie: od 0°C do +35°C (od 32°F do 95°F)
- Przechowywanie: od -20°C do +45°C (od -4°F do 113°F)

Wilgotność względna

- Używanie: do 95% przy temp. 40°C
- Przechowywanie: do 95% przy temp. 40°C

17 Często zadawane pytania

Na ekranie nie są wyświetlane kreski informujące o sile sygnału.

- Słuchawka znajduje się poza zasięgiem. Przejdź bliżej stacji bazowej.
- Jeśli na słuchawce wyświetlany jest komunikat [WYRE]ESTR], zarejestruj słuchawkę.



Wskazówka

- Więcej informacji można znaleźć w rozdziale „Rejestracja słuchawek” w sekcji ustawień zaawansowanych.

CO ZROBIĆ, jeśli nie powiedzie się zarejestrowanie dodatkowych słuchawek w stacji bazowej?

Pamięć stacji bazowej jest pełna. Wyrejestruj nieużywane słuchawki i spróbuj ponownie.

Brak sygnału wybierania numeru.

- Sprawdź połączenia telefoniczne.
- Słuchawka znajduje się poza zasięgiem. Przejdź bliżej stacji bazowej.

Brak sygnału dokowania

- Słuchawka nie została umieszczona prawidłowo na stacji bazowej/ładowarce.
- Ustawienie sygnału dokowania jest wyłączone.
- Styki ładowania są zabrudzone. Najpierw odłącz zasilanie, a następnie wyczyść styki miękką szmatką.

Nie mogę zmienić ustawień poczty głosowej, co należy zrobić?

Usługa poczty głosowej jest zarządzana przez dostawcę usług, a nie przez telefon. Aby zmienić ustawienia, skontaktuj się z dostawcą usług.

Słuchawka podłączona do ładowarki nie ładuje się.

- Upewnij się, że akumulatory są prawidłowo włożone.
- Upewnij się, że słuchawka jest prawidłowo podłączona do ładowarki. Podczas ładowania wyświetlana jest animowana ikona akumulatora.

- Akumulatory są uszkodzone. Kup nowe akumulatory.

Brak wskazania

- Upewnij się, że akumulatory są naładowane.
- Upewnij się, że działa zasilanie oraz linia telefoniczna.

Niska jakość dźwięku (trzaski, echo itp.)

- Słuchawka znajduje się prawie poza zasięgiem. Przejdź bliżej stacji bazowej.
- Telefon odbiera zakłócenia od znajdujących się w pobliżu urządzeń elektrycznych. Przenieś stację bazową z dala od takich urządzeń.
- Telefon znajduje się w pomieszczeniu o grubych ścianach. Przenieś stację bazową z dala od takich ścian.



Słuchawka nie dzwoni.

Upewnij się, że jest włączony dzwonek w słuchawce.

ID dzwoniącego nie wyświetla się.

- Usługa nie jest włączona. Skontaktuj się z dostawcą usług.
- Informacje o rozmówcy zostały utajnione lub są niedostępne.

Gdy na ekranie widzę komunikat [OCZEK...], co się dzieje w takim przypadku z telefonem?

Telefon próbuje ponownie skomunikować się z pamięcią książki telefonicznej i listą połączeń. Obie informacje są zapisane w stacji bazowej. Następnie po paru sekundach słuchawka pobiera dane ze stacji bazowej. Jeśli naciśniesz przyciski  /  w słuchawce wyświetlana jest informacja dotycząca listy połączeń/książki telefonicznej.

Słuchawka traci połączenie ze stacją bazową lub dźwięk jest zniekształcony podczas rozmowy.

Sprawdź, czy tryb **ECO** jest włączony.

Wyłącz go, aby zwiększyć zasięg słuchawki i cieszyć się optymalną jakością połączenia.



Uwaga

- Jeśli powyższe rozwiązania nie będą skuteczne, odłącz od zasilania zarówno słuchawkę, jak i stację bazową. Spróbuj ponownie po upływie minuty.

ANNEX 1

	ANNEX 1
English	Hereby, Philips Consumer Lifestyle, BU P&A, declares that this equipment is in compliance with the essential requirements and other relevant provisions of Directive 1999/5/EC.
Finnish	Philips Consumer Lifestyle, BU P&A vakuuttaa täten että tämä laite on direktiivin 1999/5/EY oleellisten vaatimusten ja sitä koskevien direktiivin muiden ehtojen mukainen.
Dutch	Hierbij verklaart, Philips Consumer Lifestyle, BU P&A dat het toestel in overeenstemming is met de essentiële eisen en de andere relevante bepalingen van richtlijn 1999/5/EG.
French	Par la présente, Philips Consumer Lifestyle, BU P&A, déclare que cet appareil est conforme aux exigences essentielles et aux autres dispositions pertinentes de la directive 1999/5/CE.
Swedish	Härmed intygar, Philips Consumer Lifestyle, BU P&A, att denna utrustning står i överensstämmelse med de väsentliga egenskapskrav och övriga relevanta bestämmelser som framgår av direktiv 1999/5/EG.
Danish	Undertegnede Philips Consumer Lifestyle, BU P&A erklærer herved, at følgende udstyr overholder de væsentlige krav og øvrige relevante krav i direktiv 1999/5/EF.
German	Hiermit erklärt Philips Consumer Lifestyle, BU P&A die Übereinstimmung des Produkts mit den grundlegenden Anforderungen und den anderen relevanten Festlegungen der Richtlinie 1999/5/EG.
Greek	ΜΕ ΤΗΝ ΠΑΡΟΥΣΑ η Philips Consumer Lifestyle, BU P&A ΔΗΛΩΝΕΙ ΟΤΙ ΑΥΤΟΣ Ο ΕΞΟΠΛΙΣΜΟΣ ΣΥΜΜΟΡΦΩΝΕΤΑΙ ΠΡΟΣ ΤΙΣ ΟΥΣΙΩΔΕΙΣ ΑΠΑΙΤΗΣΕΙΣ ΚΑΙ ΤΙΣ ΛΟΙΠΕΣ ΣΧΕΤΙΚΕΣ ΔΙΑΤΑΞΕΙΣ ΤΗΣ ΟΔΗΓΙΑΣ 1999/5/ΕΚ.
Italian	Con la presente Philips Consumer Lifestyle, BU P&A dichiara che questo apparecchio è conforme ai requisiti essenziali ed alle altre disposizioni pertinenti stabilite dalla direttiva 1999/5/CE.
Spanish	Por medio de la presente, Philips Consumer Lifestyle, BU P&A, declara que el equipo cumple con los requisitos esenciales y cualesquiera otras disposiciones aplicables o exigibles de la Directiva 1999/5/CE.
Portuguese	Philips Consumer Lifestyle, BU P&A, declara que este equipamento está conforme com os requisitos essenciais e outras disposições da Directiva 1999/5/CE.
	Property of Philips Consumer Lifestyle



CE 0168



© 2010 Koninklijke Philips Electronics N.V.

All rights reserved.

Printed in China

IFU_SE170-175_53_PL_V1.0