

PHILIPS

Enceinte barre
de son

Série 7000

TAB7305

Mode d'emploi



Enregistrez votre produit et obtenez une assistance à :
www.philips.com/support

Table des matières

1	Important	2
	Aide et assistance	2
	Consignes de sécurité importantes	2
	Prendre soin de votre produit	3
	Respect de l'environnement	4
	Conformité	4
	Contenu de la boîte :	5

2	Votre barre de son	6
	Unité principale	6
	Caisson de graves sans fil	6
	Connecteurs	7
	Télécommande	7
	Préparation de la télécommande	8

3	Connexions	9
	Positionnement	9
	Connexion de l'audio d'un téléviseur et d'autres appareils	10

4	Utilisation de votre barre de son	12
	Marche et arrêt	12
	Veille automatique	12
	Sélection des modes	12
	Sélection de l'effet d'égaliseur (EG)	12
	Réglage du volume	13
	Utilisation du Bluetooth	13
	Utilisation de l'USB	14
	Réglages par défaut d'usine	14

5	Montage mural	14
----------	----------------------	-----------

6	Spécifications du produit	15
----------	----------------------------------	-----------

7	Résolution des problèmes	16
----------	---------------------------------	-----------

1 Important

Veillez lire et comprendre toutes ces consignes avant d'utiliser votre produit. Si des dommages sont provoqués par le non respect de ces instructions, la garantie ne s'applique pas.

Aide et assistance

Si vous avez besoin d'un support en ligne étendu, visitez www.philips.com/support pour :

- télécharger le mode d'emploi et le guide de démarrage rapide,
- visionner des leçons vidéo (disponibles uniquement pour certains modèles) ;
- trouver des réponses aux questions fréquemment posées (FAQ) ;
- nous envoyer une question par courriel ;
- discuter avec un représentant de notre assistance.

Suivez les instructions du site Web pour sélectionner votre langue, puis entrez le numéro de modèle de votre produit.

Sinon, vous pouvez contacter le service consommateurs de votre pays. Avant de le contacter, notez le numéro de modèle et le numéro de série de votre produit. Vous pouvez trouver ces informations au dos ou au dessous de votre produit.

Consignes de sécurité importantes

- Lisez ces instructions.
- Conservez ces instructions.
- Tenez compte de tous les avertissements.
- Suivez toutes les instructions.
- N'utilisez pas cet appareil près de l'eau.
- Nettoyez-le seulement avec un chiffon sec.
- Ne bouchez aucune ouverture de ventilation. Exécutez l'installation conformément aux instructions du fabricant.
- Ne l'installez pas à proximité d'une source de chaleur telle que des radiateurs, des bouches de chaleur, des

fourneaux ou d'autres appareils (y compris les amplificateurs) qui produisent de la chaleur.

- Ne détournez pas l'objectif de sécurité de la fiche polarisée ou de mise à la terre. Une fiche polarisée comporte deux broches dont l'une est plus large que l'autre. Une fiche avec mise à la terre a deux lames et une troisième broche de mise à la terre. La lame large ou la troisième broche sont conçues pour votre sécurité. Si la fiche fournie ne s'insère pas correctement dans votre prise, consultez un électricien pour le remplacement de la prise obsolète.
- Évitez de marcher sur le cordon secteur ou de le pincer, en particulier au niveau des fiches, des prises de courant et à son point de sortie de l'appareil.
- Utilisez seulement des compléments/accessoires spécifiés par le constructeur.
- Utilisez l'appareil seulement avec le chariot, pied, trépied, support ou table spécifié par le constructeur, ou vendu avec l'appareil. Lors de l'utilisation d'un chariot, faites attention en déplaçant l'ensemble chariot / appareil afin d'éviter des blessures dues à un basculement.
- Débranchez cet appareil pendant les orages ou s'il est inutilisé pendant de longues périodes.
- Toutes les réparations doivent être effectuées par un personnel qualifié. Une révision est nécessaire si l'appareil a été endommagé d'une façon quelconque, si le cordon ou la fiche d'alimentation sont endommagés, si du liquide a été renversé sur l'appareil ou si des objets sont tombés dedans, si l'appareil a été exposé à la pluie ou à l'humidité, s'il ne fonctionne pas normalement ou s'il est tombé.
- Utilisation des piles, ATTENTION – Pour éviter une fuite de pile pouvant entraîner des blessures, des dommages aux biens, ou endommager la télécommande :
 - Installez toutes les piles correctement, + et – respectant les marquages de l'appareil.
 - Ne mélangez pas les piles (usagée et neuve ou saline et alcaline, etc.).



- Enlevez les piles lorsque l'appareil ne doit pas être utilisé sur une longue période.
- Les piles ne doivent pas être exposées à une chaleur excessive telle que le soleil, une flamme ou un équivalent.
- Matériau au perchlorate - une prise en charge spéciale peut être requise. Voir www.dtsc.ca.gov/hazardouswaste/perchlorate.
- Le produit / la télécommande peut contenir une pile de type pièce / bouton qui peut être avalée. Conservez constamment le produit hors de portée des enfants ! En cas d'ingestion, la pile peut provoquer des blessures graves ou la mort. Des brûlures internes graves peuvent survenir dans les deux heures suivant l'ingestion.
- Si vous pensez qu'une pile pourrait avoir été avalée ou introduite dans une partie du corps, consultez un médecin immédiatement.
- Lorsque vous remplacez les piles, conservez toujours toutes les piles neuves et usagées hors de portée des enfants. Vérifiez que le logement des piles est bien fermé après les avoir remplacées.
- Si le logement de la pile ne peut pas être complètement fermé, cessez d'utiliser le produit. Conservez-le hors de portée des enfants et contactez le fabricant.
- L'appareil ne doit pas être exposé à un égouttement ou à des éclaboussures.
- Ne placez aucune source de danger sur l'appareil (par ex. des objets remplis de liquides, des bougies allumées).
- Ce produit peut contenir du plomb et du mercure. Éliminer conformément aux lois locales, régionales ou fédérales. Pour obtenir des informations sur la mise au rebut ou le recyclage, veuillez contacter vos autorités locales. Pour obtenir une assistance supplémentaire sur les options de recyclage, veuillez contacter www.mygreenelectronics.com, www.eiae.org ou www.recycle.philips.com.
- Lorsque la prise SECTEUR ou une rallonge électrique est utilisée comme dispositif de débranchement, celle-ci doit rester facilement accessible.
- Ne placez pas cet appareil sur un meuble susceptible d'être renversé par un enfant

ou un adulte s'y appuyant, le tirant, se tenant sur lui ou l'escaladant. Une chute d'appareil peut causer des blessures graves, voire mortelles.

- Cet appareil ne doit pas être placé dans une installation encastrée, telle qu'une bibliothèque ou des étagères, sans qu'une ventilation adéquate ne soit prévue. Veuillez à laisser un espace d'au moins 20 cm (7,8 pouces) autour de cet appareil.

Symbole d'un équipement de Classe II



Ce symbole indique que l'appareil est muni d'un système à double isolation.

Apprenez ces symboles de sécurité



Cet éclair indique des composants non isolés dans votre appareil, susceptibles de provoquer une électrocution. Pour la sécurité de toutes les personnes de votre foyer, ne retirez pas le couvercle du produit.



Le point d'exclamation attire l'attention sur des fonctions pour lesquelles vous devez lire attentivement la documentation jointe afin d'éviter des problèmes d'utilisation et d'entretien.

AVERTISSEMENT : afin de réduire les risques d'incendie ou de choc électrique, ne pas exposer cet appareil à la pluie ou à l'humidité ; les objets remplis de liquide, tels que des vases, ne doivent pas être placés sur le dessus de l'appareil.

ATTENTION : pour éviter les chocs électriques, introduire complètement la lame la plus large de la fiche dans la borne correspondante de la prise.

Prendre soin de votre produit

Utilisez uniquement un chiffon en microfibre pour nettoyer le produit.

Respect de l'environnement

Mise au rebut des produits et batteries usagés



Votre produit est conçu et fabriqué avec des matériaux et des composants de qualité supérieure qui peuvent être recyclés ou réutilisés.



Ce symbole sur un produit signifie que le produit est couvert par la Directive européenne 2012/19/UE.



Ce symbole signifie que le produit contient des piles couvertes par la Directive européenne 2013/56/UE qui ne peuvent pas être éliminées avec les déchets ménagers courants.

Renseignez-vous sur le système de collecte séparé local des produits électriques, électroniques et des piles. Respectez les règles locales et ne jetez jamais le produit et ses piles avec les déchets ménagers courants. Une mise au rebut correcte des produits et des piles usagés contribue à éviter des conséquences négatives pour l'environnement et la santé humaine.

Retrait des piles

Pour retirer les piles, reportez-vous à la section de leur installation.

Conformité

Ce produit est conforme aux exigences relatives aux interférences radio de la Communauté européenne.

Par le présent document, TP Vision Europe B.V. déclare que ce produit est conforme aux exigences essentielles et aux autres dispositions pertinentes de la Directive 2014/53/UE. Vous pouvez trouver la Déclaration de conformité sur www.p4c.philips.com.

Contenu de la boîte :

Vérifiez et identifiez les éléments dans l'emballage :

- 1 barre de son
- 1 caisson de graves sans fil
- 1 télécommande
- 2 cordons secteurs (pour le caisson de graves)*
- 2 cordons secteurs (pour la barre de son)*
- 1 kit de montage mural
(2 supports muraux, 2 vis, 2 chevilles)
- 1 Guide de démarrage rapide / Garantie mondiale / Fiche de sécurité



Barre de son

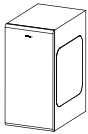

Caisson de graves sans fil



Télécommande



2 cordons d'alimentation



2 cordons d'alimentation



Vis/
Cheville



Supports muraux



Garantie mondiale



Guide de démarrage rapide



Fiche de sécurité

* Le nombre de cordons secteurs et les types des prises varient selon les régions.

2 Votre barre de son

Félicitations pour votre achat et bienvenue chez Philips ! Pour profiter complètement du support offert par Philips, enregistrez votre barre de son sur www.philips.com/welcome.

Unité principale

Cette section fournit une présentation de l'unité principale.

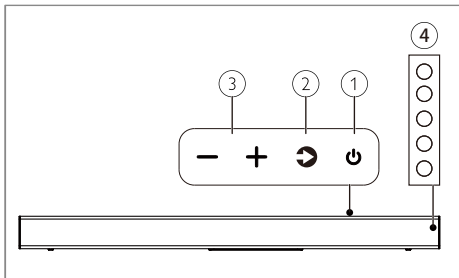

- ① **POWER**
Allumage ou extinction de la barre de son.
- ② **SOURCE**
Sélection d'une source d'entrée pour la barre de son.
- ③ **VOL + / -**
Augmentation ou diminution du volume.
- ④ **Témoins**

Caisson de graves sans fil

Cette section fournit une présentation du caisson de graves sans fil.

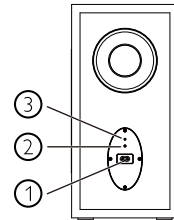

- ① **Embase CA~**
Branchement de l'alimentation électrique.
- ② **Bouton de jumelage**
Appuyez pour passer au mode de jumelage du caisson de graves.
- ③ **Témoin du caisson de graves**
 - Le témoin s'allume lorsque l'appareil est sous tension.
 - Pendant le jumelage sans fil entre le caisson de graves et l'appareil principal, le témoin clignote orange lentement.
 - Le témoin devient fixe lorsque le jumelage est réussi.
 - Le témoin clignote orange rapidement lorsque le jumelage échoue.
 - Le témoin est éteint lorsque l'unité principale s'éteint ou se met en veille.

Connecteurs

Cette section présente les connecteurs disponibles sur votre barre de son et votre caisson de graves.

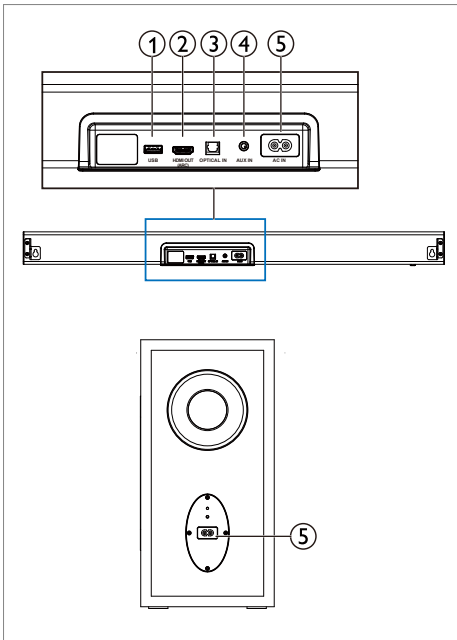

- ① **USB**
Entrée audio d'un dispositif de stockage USB.
- ② **HDMI OUT (ARC)**
Connexion de l'entrée HDMI du téléviseur.
- ③ **OPTICAL**
Connexion à une sortie audio optique du téléviseur ou d'un appareil numérique.
- ④ **AUX**
Entrée audio d'un appareil externe tel qu'un téléviseur, un lecteur MP3, un téléphone portable, une tablette, etc.
- ⑤ **Embase CA~**
Branchement de l'alimentation électrique.

Télécommande

Cette section présente la télécommande.

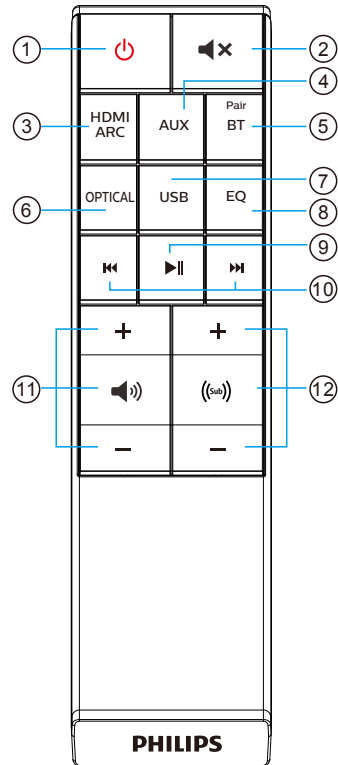

- ① **⏻ (Marche/arrêt)**
Allumage ou extinction de la barre de son.
- ② **🔇 (Silence)**
Coupure ou rétablissement du volume.
- ③ **HDMI ARC**
Commute votre source sur la connexion HDMI ARC.
- ④ **AUX**
Commute votre source audio sur la connexion AUX (prise jack de 3,5 mm).
- ⑤ **Pair/BT**
Sélection du mode Bluetooth. Appuyez longuement pour activer la fonction de jumelage en mode Bluetooth ou pour déconnecter l'appareil Bluetooth actuellement jumelé.
- ⑥ **OPTICAL**
(optique) commute votre source audio sur la connexion optique.
- ⑦ **USB**
passe au mode USB.
- ⑧ **EQ**
Sélection de l'effet d'égaliseur (EQ, equalizer).
- ⑨ **⏮ (Lecture/Pause)**
Démarrage, pause ou reprise de la lecture en mode BT / USB.
- ⑩ **⏪ ⏩ (Précédent/Suivant)**
Saut à la piste précédente ou suivante en mode BT / USB.
- ⑪ **🔊 VOL+/- (Volume de la barre de son)**
Augmentation ou diminution du volume.
- ⑫ **🔊 (+/-) (Volume du caisson de graves)**
Augmentation ou diminution du volume du caisson de graves.

Préparation de la télécommande

- La télécommande fournie permet d'actionner l'appareil à distance.
- Même si la télécommande est utilisée dans la portée effective de 6 m (19,7 pieds), son fonctionnement peut-être impossible si des obstacles se trouvent entre l'appareil et celle-ci.
- Si la télécommande est utilisée près d'autres produits qui génèrent un rayonnement infrarouge, ou si d'autres appareils de télécommande utilisant des rayonnements infrarouges sont utilisés près de l'appareil, elle peut fonctionner incorrectement. Inversement, les autres produits peuvent fonctionner incorrectement.

Première utilisation :

L'appareil a une pile au lithium préinstallée. Retirez la languette de protection pour activer la pile de la télécommande.

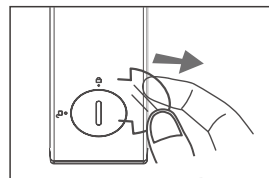

Remplacement de la pile de la télécommande

La télécommande requiert une pile au lithium 3 V CR2025.

- 1 Insérez des outils (tels que des piles ou des pièces) dans la rainure du couvercle du logement de la pile et tournez dans le sens trigonométrique vers  (déverrouiller).
- 2 Retirez la pile usagée, qui se trouve dans le couvercle, installez la pile CR2025 neuve et veillez à respecter sa polarité (+/-).

- 3 Insérez les outils dans la rainure du couvercle du logement de la pile et tournez dans le sens horaire vers  (verrouiller), afin de le bloquer dans la télécommande.

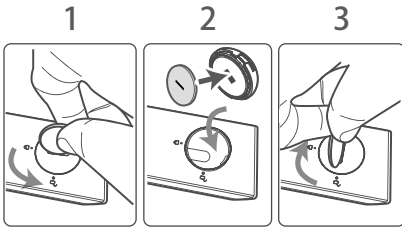

Précautions relatives aux piles

- Si la télécommande ne doit pas être utilisée pendant longtemps (plus d'un mois), retirez sa pile afin d'éviter qu'elle ne fuie.
- Si la pile fuit, essuyez la fuite à l'intérieur du logement de la pile et remplacez la pile par une neuve.
- N'utilisez pas de pile autre que celle spécifiée.
- Ne chauffez pas et ne démontez pas les piles.
- Ne les jetez jamais dans le feu ou dans l'eau.
- Ne transportez pas et ne rangez pas de pile avec des objets métalliques. Ceci pourrait provoquer un court-circuit des piles, les faire fuir ou exploser.
- Ne rechargez jamais une pile à moins qu'il ne soit confirmé qu'elle est d'un type rechargeable.

3 Connexions

Cette section vous aide à connecter votre barre de son à un téléviseur et à d'autres appareils.

Pour des informations sur les connexions de base de votre barre de son et des accessoires, reportez-vous au guide de démarrage rapide.

Remarque

- Pour l'identification et les valeurs d'alimentation, reportez-vous à la plaque signalétique au dos ou au dessous du produit.
- Avant de faire ou modifier des branchements, assurez-vous que tous les appareils sont débranchés de la prise électrique.

Positionnement

Placez le caisson de graves à au moins 1 mètre (3 pieds) de votre barre de son et à dix centimètres de la paroi.

Pour les meilleurs résultats, placez votre caisson de graves comme représenté ci-dessous.

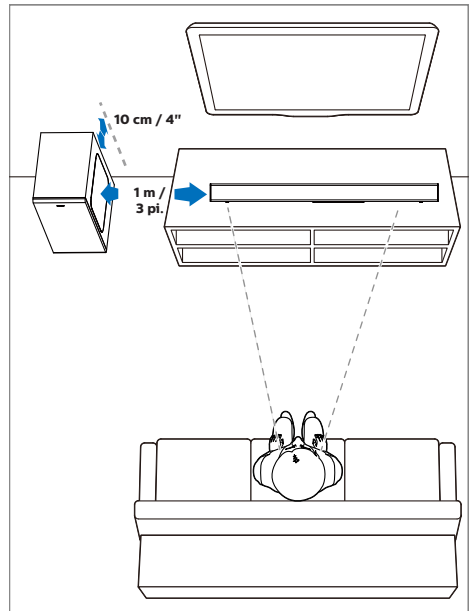

Connexion de l'audio d'un téléviseur et d'autres appareils

Connexion à la prise HDMI (ARC)

Certains téléviseurs 4K HDR exigent que l'entrée HDMI ou les paramètres d'image soient réglés pour la réception d'un contenu HDR. Pour plus de détails sur la configuration de l'affichage HDR, veuillez vous reporter au mode d'emploi de votre téléviseur.

Votre barre de son supporte le HDMI avec canal de retour audio (ARC, Audio Return Channel). Si votre téléviseur est compatible HDMI ARC, vous pouvez entendre son son sur votre barre de son en utilisant un seul câble HDMI.

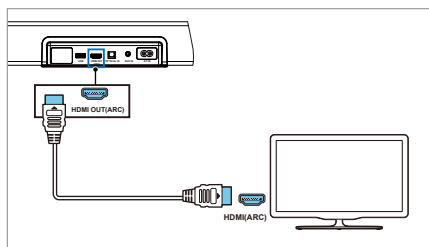

- 1 Utilisez un câble HDMI haute vitesse (non inclus) pour brancher le connecteur **HDMI OUT (ARC)** de votre barre de son au connecteur HDMI ARC du téléviseur. Le connecteur HDMI ARC du téléviseur peut porter un marquage différent. Pour plus d'informations, consultez le mode d'emploi du téléviseur.
- 2 Sur votre téléviseur, activez les fonctions HDMI-CEC. Pour plus d'informations, consultez le mode d'emploi du téléviseur.

Remarque

1. Votre téléviseur doit prendre en charge le HDMI-CEC et la fonction ARC. HDMI-CEC et ARC doivent être activés.
2. La méthode de paramétrage du HDMI-CEC et de l'ARC peut différer selon le téléviseur. Pour plus de détails sur la fonction ARC, reportez-vous au mode d'emploi de votre téléviseur.
3. Seuls les câbles compatibles HDMI 1.4 peuvent supporter la fonction ARC.

Connexion à la prise optique

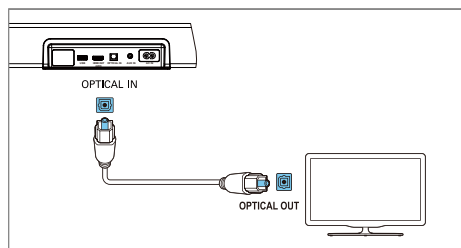

En utilisant un câble optique (non inclus), raccordez le connecteur **OPTICAL** de votre barre de son au connecteur **OPTICAL OUT** du téléviseur ou d'un autre appareil.

- Le connecteur optique numérique peut être marqué **SPDIF** ou **SPDIF OUT**.

Connexion à la prise AUX

- Utilisez un câble audio 3,5 mm vers 3,5 mm (non inclus) pour connecter la prise casque du téléviseur à la prise AUX de l'appareil.

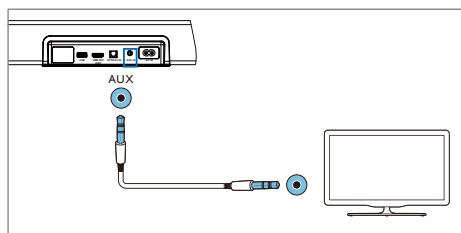

- Utilisez un câble audio 3,5 mm vers RCA (non inclus) pour connecter les prises de sortie audio du téléviseur à la prise AUX de l'appareil.

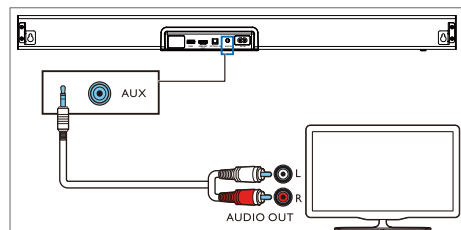

- Utilisez un câble audio de 3,5 mm à 3,5 mm (non inclus) pour connecter des appareils externes tels qu'un lecteur MP3, un téléphone mobile ou une tablette, etc.

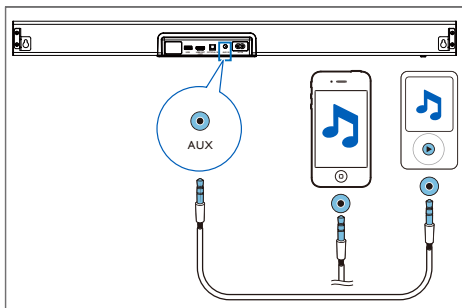

Branchement de l'alimentation électrique

- Avant de brancher le cordon secteur, vérifiez que vous avez terminé toutes les autres connexions.
- Risque d'endommagement du produit ! Vérifiez que la tension du secteur correspond à la tension imprimée au dos ou au dessous de l'appareil.
- Branchez le câble secteur dans la prise CA~ de l'appareil puis dans une prise secteur.
- Branchez le câble secteur dans la prise CA~ du caisson de graves puis dans une prise secteur.
- * Le nombre de cordons secteurs et les types des prises varient selon les régions.

Jumelage avec le caisson de graves

Jumelage automatique

Branchez la barre de son et le caisson de graves dans leurs prises secteurs puis appuyez sur l'unité ou la télécommande pour allumer l'appareil. Le caisson de graves et la barre de son sont jumelés automatiquement.

Conseils

- N'appuyez pas sur le bouton de **jumelage** de l'arrière du caisson de graves, sauf pour un jumelage manuel.

Jumelage manuel

Si vous n'entendez pas de son du caisson de graves sans fil, jumelez-le manuellement.

- 1 Appuyez simultanément et longuement sur **Source** et **Vol-** de la barre de son, puis appuyez longuement sur le bouton de jumelage du caisson de graves.
 - ↳ Le témoin AUX/USB de la barre de son et le témoin de jumelage du caisson de graves clignotent lentement. Le caisson de graves est jumelé en environ 2 secondes.
- 2 Le témoin AUX/USB s'éteint, le témoin de jumelage du caisson de basses devient fixe lorsque l'opération réussit.
- 3 Si le jumelage manuel échoue et si le témoin de jumelage clignote toujours, répétez l'étape 1.

Conseils

- Le caisson de graves doit être à moins de 6 m de la barre de son dans une zone dégagée (le plus proche est le mieux).
- Retirez tous les objets entre le caisson de graves et la barre de son.
- Si la connexion sans fil échoue à nouveau, vérifiez s'il y a un conflit ou une forte interférence (telle qu'une interférence d'un appareil électronique) sur les lieux. Supprimez ces conflits ou fortes interférences et répétez les procédures ci-dessus.

4 Utilisation de votre barre de son

Cette section doit vous aider à utiliser la barre de son pour diffuser le son des appareils connectés.

Avant de commencer

- Effectuez les connexions nécessaires décrites dans le guide de démarrage rapide et le mode d'emploi.
- Commutez la barre de son sur la source adéquate pour les autres appareils.

Marche et arrêt

- Lors de la première connexion de l'appareil au secteur, il reste en veille. Le témoin STANDBY (veille) s'allume rouge.

Veille active

État du système	Veille active
Activité du témoin	

- Appuyez sur le bouton **⏻ (Marche/arrêt)** de l'unité ou de la télécommande pour allumer ou éteindre l'appareil principal.
- Appuyez une fois sur le bouton **⏻ (SOURCE)** de l'appareil ou appuyez une fois sur n'importe quel bouton de source de la télécommande pour réveiller l'unité principale.
- Débranchez la fiche secteur de la prise secteur si vous voulez éteindre l'appareil complètement.

Veille automatique

L'appareil se met en veille automatiquement après environ 15 minutes si le téléviseur ou l'appareil externe est débranché ou arrêté.





- Pour éteindre l'appareil complètement, retirez la fiche secteur de la prise secteur.
- Veuillez éteindre l'appareil complètement pour économiser l'énergie lorsque vous ne l'utilisez pas.

Sélection des modes

- 1 Appuyez plusieurs fois sur le bouton **⏻ (Source)** de l'appareil ou appuyez sur le bouton correspondant de la télécommande pour choisir le mode **AUX, OPTIQUE, HDMI ARC, BT** ou **USB**.
- 2 Le témoin de la barre de son indique le mode en cours d'utilisation.



Source d'entrée

État du système	AUX	USB	BT	OPTICAL	HDMI ARC
Activité du témoin					

Sélection de l'effet d'égaliseur (EG)

Sélectionnez les modes audio prédéterminés en fonction de votre vidéo ou musique. Appuyez sur le bouton **EQ** de la télécommande pour sélectionner le préréglage d'effets d'égalisation de votre choix :

- ↳ Le témoin clignote pendant 3 s pour indiquer le mode d'égalisation actuel conformément à la définition des modes d'égalisation.

Égaliseur (EG)

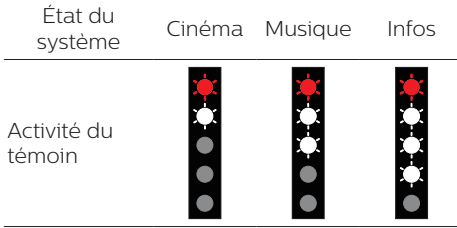

Cinéma / Musique / Infos

- **Cinéma** - pour le visionnage de films.
- **Musique** - pour l'écoute de musique.
- **Infos** - pour l'écoute des informations.

Réglage du volume

Appuyez sur **Vol+/Vol- (Volume)** pour élever ou abaisser le niveau du volume.

- Pour couper le son, appuyez sur **Silence**.
- Pour rétablir le son, appuyez sur n'importe quel bouton ou effectuez une opération.



Volume de la barre de son

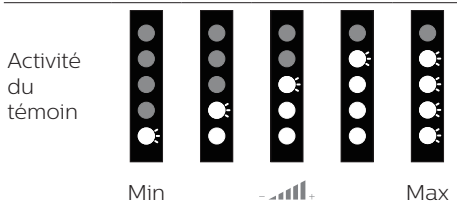

Réglage du volume du caisson de graves

Appuyez sur le bouton **()** +/- pour régler le volume du caisson de graves.

Volume du caisson de graves

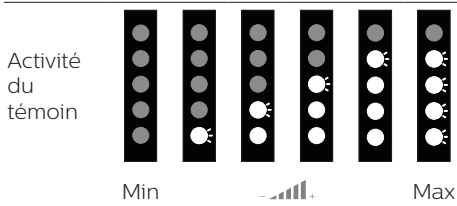

Utilisation du Bluetooth

Le Bluetooth vous permet de connecter la barre de son à votre appareil Bluetooth (tel qu'un iPad, iPhone, iPod touch, un téléphone Android ou un ordinateur portable), vous pouvez alors écouter les fichiers audios stockés sur l'appareil sur les haut-parleurs de la barre de son.

Ce dont vous avez besoin

- Un appareil Bluetooth qui supporte les profils Bluetooth A2DP AVRCP avec la version Bluetooth 4.2 + EDR.
- La portée opérationnelle maximale entre la barre de son et un appareil Bluetooth est d'environ 10 mètres (30 pieds).

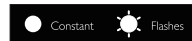

État du Bluetooth

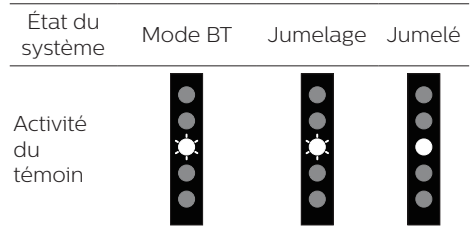

- 1 Appuyez plusieurs fois sur le bouton **()** de l'appareil ou appuyez sur le bouton **Pair/BT** de la télécommande pour passer au mode Bluetooth sur la barre de son.
↳ Le témoin de la barre de son clignote blanc.
- 2 Appuyez longuement sur le bouton **()** de l'appareil ou appuyez longuement sur le bouton **Pair/BT** de la télécommande pour passer au mode de jumelage. Appuyez longuement sur **(& +)** (Source et Vol+), les appareils précédemment jumelés sont effacés et la barre de son revient au mode de jumelage.
↳ Le témoin de la barre de son clignote blanc.
- 3 Sur l'appareil Bluetooth, activez le Bluetooth, recherchez et sélectionnez **Philips TAB7305** pour démarrer la connexion (reportez-vous au mode d'emploi de l'appareil Bluetooth pour savoir comment activer le Bluetooth).

- 4 Attendez que le témoin de la barre de son devienne blanc et fixe.
- 5 Pour quitter le Bluetooth, commutez l'appareil sur une autre source. Lorsque vous revenez au mode Bluetooth, la connexion Bluetooth reste active.
- 6 Si vous souhaitez vous connecter à un autre appareil, appuyez longuement sur le bouton  de la barre de son ou sur le bouton **Pair/BT** de la télécommande pour déconnecter l'appareil Bluetooth actuellement connecté et passer au jumelage.

Utilisation de l'USB

Vous pouvez lire des fichiers musicaux stockés sur un appareil USB connecté. Pour connaître les types de fichiers reconnus, voir « Formats audio reconnus » en page 15.

Attention : la prise USB ne peut pas charger un appareil.

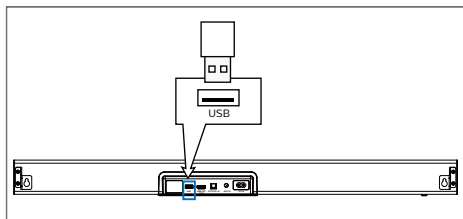

Réglages par défaut d'usine

Lorsque l'appareil est allumé, appuyez longuement sur **VOL + et VOL -**, tous les témoins des sources de l'appareil s'allument pendant 5 secondes et l'appareil est réinitialisé aux réglages par défaut d'usine.

5 Montage mural

Remarque

- Une fixation murale incorrecte peut provoquer un accident, une blessure ou des dommages. Si vous avez des questions contactez le service client de votre pays.
- Avant d'effectuer le montage mural, vérifiez que la paroi peut supporter le poids de votre barre de son.

Longueur et diamètre de vis

En fonction du type de mur sur lequel vous souhaitez monter votre barre de son, veuillez à utiliser des vis d'une longueur et d'un diamètre adéquats.

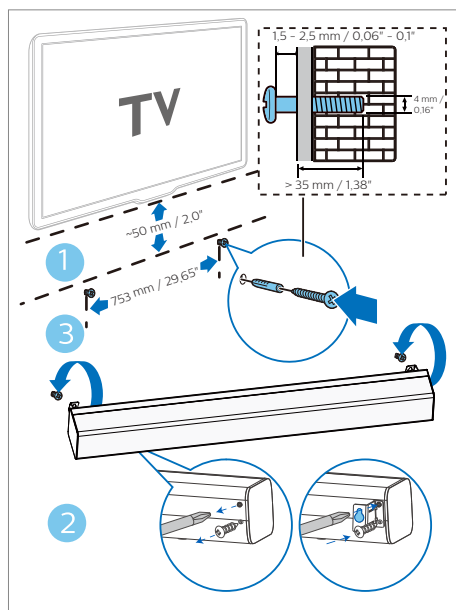

- (1) Percez deux trous dans le mur.
- (2) Fixez les chevilles et les vis dans les trous.
- (3) Accrochez la barre de son aux vis de fixation.

6 Spécifications du produit

Remarque

- Les caractéristiques et le design peuvent subir des modifications sans préavis.

Amplificateur

- Puissance de sortie totale : 300 W, < 10 % DHT
- Réponse en fréquence : 45 Hz ~ 20 kHz / -10 dB
- Rapport signal sur bruit : > 95 dB (CCIR) / (pondération A)
- Distorsion harmonique totale : < 1 %

Bluetooth / sans fil

- Profils Bluetooth : A2DP, AVRCP
- Version Bluetooth : 4.2 + EDR
- Plage de fréquences / puissance de sortie : 2402 MHz ~ 2480 MHz / 6 ±2 dBm

Unité principale

- Alimentation électrique : 100 - 240 V~ 50 / 60 Hz
- Impédance des haut-parleurs : 6 Ω x 2 + 6 Ω x 2
- Dimensions (L x P x H) : 800 x 95 x 64,7 mm
- Poids : 2,27 KG
- Température de fonctionnement : 0°C - 40°C

Caisson de graves

- Alimentation électrique : 100-240 V~ 50 / 60 Hz
- Impédance des haut-parleurs : 2 Ω
- Dimensions (L x P x H) : 190 x 280 x 380 mm
- Poids : 7,57 kg

Consommation électrique

- Consommation électrique de la barre de son : 84 W
- Consommation électrique du caisson de graves : 117 W
- Consommation en veille : < 2 W

Télécommande

- Distance / Angle : 6 m / 30°
- Type de pile : CR2025

Formats audio reconnus

HDMI ARC

- Dolby Digital, Dolby Digital Plus, LPCM 2 canaux

OPTICAL

- Dolby Digital, LPCM 2 canaux

BLUETOOTH

- SBC

USB

- MP3, WMA, WAV, OGG, FLAC

Remarque

- L'appareil peut ne pas être capable de décoder tous les formats audio numériques de la source d'entrée. Dans ce cas, le son est coupé. Ce N'EST PAS un défaut de fonctionnement. Assurez-vous que le réglage audio de la source d'entrée (par ex., téléviseur, console de jeux, lecteur de DVD, etc.) est réglé sur PCM, Dolby Digital ou Dolby Digital Plus (reportez-vous au mode d'emploi de l'appareil source d'entrée pour plus de détails sur ses réglages audio) avec une entrée OPTIQUE / HDMI.

7 Résolution des problèmes



Avertissement

- Risque d'électrocution. Ne pas retirer le boîtier du produit.

Pour maintenir la validité de la garantie, n'essayez jamais de réparer le produit vous-même.

Si vous rencontrez des problèmes lors de l'utilisation de ce produit, vérifiez les points suivants avant de requérir le service.

Si votre problème persiste, obtenez une assistance sur www.philips.com/support.

Unité principale

Les boutons de la barre de son ne fonctionnent pas.

- Débranchez la barre de son de l'alimentation pendant quelques minutes, puis rebranchez-la.

Son

Aucun son dans les haut-parleurs de la barre de son.

- Connectez le câble audio de votre barre de son à votre téléviseur ou à d'autres appareils.
- Réinitialisez votre barre de son à ses paramètres d'usine.
- Sur la télécommande, sélectionnez la source d'entrée audio correcte.
- Vérifiez que le son de la barre de son n'est pas coupé.

Son déformé ou écho.

- Si vous diffusez le son du téléviseur sur la barre de son, veillez à couper le son sur le téléviseur.

Bluetooth

Un appareil ne peut pas se connecter à la barre de son.

- L'appareil ne prend pas en charge les profils compatibles requis pour la barre de son.
- Vous n'avez pas activé la fonction Bluetooth de l'appareil. Consultez le mode d'emploi de l'appareil pour savoir comment activer la fonction.
- L'appareil n'est pas correctement connecté. Connectez l'appareil correctement. (Voir Utilisation du Bluetooth en page 13.)
- La barre de son est déjà connectée à un autre appareil Bluetooth. Déconnectez l'appareil connecté, puis réessayez.

La qualité de la lecture audio depuis un appareil Bluetooth est mauvaise.

- La réception Bluetooth est mauvaise. Rapprochez l'appareil de la barre de son ou retirez tout obstacle entre l'appareil et la barre de son.

L'appareil Bluetooth connecté se connecte et se déconnecte constamment.

- La réception Bluetooth est mauvaise. Rapprochez l'appareil de la barre de son ou retirez tout obstacle entre l'appareil et la barre de son.
- Sur certains appareils Bluetooth, la connexion Bluetooth peut être désactivée automatiquement pour économiser l'énergie. Cela n'indique pas un dysfonctionnement de la barre de son.



La marque verbale et les logotypes Bluetooth® sont des marques commerciales déposées détenues par le Bluetooth SIG, Inc. et toute utilisation de ces marques par MMD Hong Kong Holding Limited est faite sous licence. Les autres marques commerciales et noms de marques appartiennent à leurs propriétaires respectifs.

Fabriqué sous licence de Dolby Laboratories. Dolby, Dolby Audio et le symbole du double D sont des marques commerciales de Dolby Laboratories.

Les marques commerciales adoptées HDMI, HDMI High-Definition Multimedia Interface et le logo HDMI sont des marques commerciales ou des marques commerciales déposées de HDMI Licensing Administrator, Inc. aux États-Unis et dans d'autres pays.

Les caractéristiques peuvent être modifiées sans préavis. Veuillez visiter www.philips.com/support pour obtenir les dernières mises à jour et documents.

Philips et l'emblème du bouclier Philips sont des marques commerciales déposées de Koninklijke Philips N.V. et sont utilisés sous licence. Ce produit a été fabriqué par MMD Hong Kong Holding Limited ou l'une de ses filiales, il est vendu sous sa responsabilité, et MMD Hong Kong Holding Limited est le garant de ce produit.

