

Siempre a su disposición para ayudarle

Para registrar tu producto y obtener asistencia, visita:
www.philips.com/support

NTX400L



Manual del usuario

PHILIPS

Contenido

1	Importante	2
	Seguridad	2
2	Su minisistema Hi-Fi	4
	Introducción	4
	Contenido de la caja	4
	Descripción de la unidad principal	5
	Descripción del control remoto	6
3	Introducción	8
	Conectar	8
	Preparación del control remoto	9
	Conexión eléctrica	9
	Ajuste del reloj	9
	Encendido	10
4	Reproducción desde un disco o dispositivo USB	11
	Reproducción de un disco	11
	Reproducción desde un dispositivo de almacenamiento USB	11
	Controles de la reproducción	12
	Programación de canciones	12
	Visualización de la información de reproducción	12
5	Reproducción de audio a través de Bluetooth	13
	Conexión de un dispositivo	13
	Reproducción desde el dispositivo Bluetooth	14
	Desconexión de un dispositivo	14
6	Cómo escuchar la radio	15
	Almacenar las emisoras de radio automáticamente	15
	Sintoniza una emisora de radio.	15
	Almacene estaciones de radio manualmente	16
	Selección de una presintonía.	16
	Cambio del intervalo de sintonización AM	16
7	Ajustar el sonido	17
	Ajusta el volumen.	17
	Silencio	17
	Selección de un efecto de sonido preestablecido	17
	Optimización de graves	17
	Aplicar efecto de graves NX	17
8	Otras funciones	18
	Reproducción desde un dispositivo externo	18
	Grabar en un dispositivo USB	18
	Ajuste del temporizador	19
	Configuración del temporizador de suspensión	20
	Encienda o apague la luz decorativa.	20
	Escuchar a través de auriculares	20
9	Información del producto	21
	Especificaciones	21
	Información sobre reproducción de USB	22
	Formatos de disco MP3 compatibles	22
	Mantenimiento	22
10	Solución de problemas	23
	Información del dispositivo Bluetooth	24
11	Aviso	25
	Cuidado del medioambiente	25
	Aviso de marca comercial	25

1 Importante

Seguridad

Símbolos de seguridad

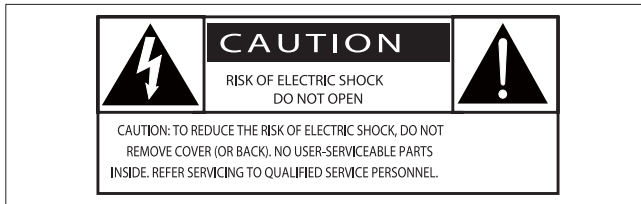

El símbolo del rayo indica que los componentes sin aislamiento situados dentro de la unidad pueden generar descargas eléctricas. Para garantizar la seguridad de todas las personas de su hogar, no retire la cubierta del producto.

El signo de exclamación indica características importantes cuya información debe leerse en los manuales adjuntos para evitar problemas durante el funcionamiento y las tareas de mantenimiento.

ADVERTENCIA: para reducir el riesgo de incendios y descargas eléctricas, no exponga el aparato a la lluvia ni a la humedad, ni coloque encima objetos que contengan líquidos (por ejemplo, jarrones).

PRECAUCIÓN: para evitar descargas eléctricas, el ancho de los conectores planos debe coincidir con el ancho de la ranura de conexión, inserte completamente.

Advertencia

- No extraiga nunca la cubierta de la unidad.
- No lubrique ninguna pieza de este dispositivo.
- No coloque este dispositivo sobre otro equipo eléctrico.
- No exponga este dispositivo de forma directa a la luz solar, al calor o las llamas.
- Nunca mire el haz de luz láser que está dentro de este dispositivo.
- Debe poder acceder fácilmente al cable de alimentación, al enchufe o al adaptador para desconectar el dispositivo de la red eléctrica en cualquier momento.

- No utilice este aparato cerca del agua.
- Instale según las instrucciones del fabricante.
- No instale cerca de fuentes de calor, como radiadores, rejillas de calefacción, estufas u otros aparatos (incluidos amplificadores) que produzcan calor.
- Proteja el cable de alimentación de manera que nadie lo pise y que no quede presionado, particularmente en los enchufes, tomas de corriente, y en el punto en que salen del aparato.
- Utilice solamente los accesorios especificados por el fabricante.
- Utilice solamente con el carro, bandeja, trípode, soporte o mesa que especifica el fabricante o que se vende con el aparato. Si utiliza un carro, tenga cuidado al mover el carro y el aparato en conjunto para evitar lesiones a causa de un posible volcamiento.



- Desenchufe el aparato durante tormentas eléctricas o si no va a utilizarlo durante un período prolongado.
- Envíe todas las reparaciones a personal de servicio calificado. El aparato debe repararse si presenta algún tipo de daño, ya sea en el cable o en el enchufe de suministro eléctrico, si se produjo un derrame de líquidos o cayó algún objeto sobre el aparato, si la unidad estuvo expuesta a la lluvia o humedad, o si el aparato no funciona normalmente o se cayó.
- **PRECAUCIÓN** en el uso de pilas – Para evitar filtración de las pilas que puede causar lesiones personales, daños a la propiedad o daños al control remoto:
 - Para instalar la batería correctamente, siga las indicaciones de los polos + y - del control remoto.

- No mezcle pilas (por ejemplo, pilas viejas y nuevas, de carbón y alcalinas, etc.).
- Quite la batería cuando no use el control remoto durante un período prolongado.
- No exponga la batería al calor excesivo, como la luz solar, el fuego u otras fuentes similares.
- No exponga el equipo a goteos ni salpicaduras.
- No coloque sobre el aparato objetos que puedan acarrear un peligro (por ejemplo, objetos que contengan líquido o velas encendidas).
- Cuando se utiliza el enchufe de electricidad o un conector como dispositivo de desconexión, el dispositivo debe ofrecer fácil acceso.



Precaución

- El uso de controles o ajustes, o desempeño de procedimientos distintos a los mencionados aquí puede causar exposición peligrosa al láser u otras operaciones no seguras.

Seguridad auditiva



Seleccione un nivel de sonido moderado.

- El uso de los auriculares a un volumen alto puede ocasionar daños en la audición. Este producto produce sonidos con rangos de decibeles que pueden causar pérdida de la audición a una persona con un nivel auditivo normal, incluso si se utiliza durante menos de un minuto. Los rangos de decibeles más elevados están dirigidos a las personas con trastornos auditivos.

- El nivel de sonido puede ser engañoso. Con el paso del tiempo, el nivel de comodidad auditiva se adapta a volúmenes más altos. Por lo tanto, después de varias horas de uso, lo que parece un volumen "normal" en realidad puede ser alto y, por ende, perjudicial para los oídos. Por lo tanto, ajuste el nivel de sonido en un volumen seguro antes de que su audición se adapte y manténgalo en ese nivel.

Para establecer un nivel de volumen seguro:

- Configure el control de volumen en un nivel bajo.
- Aumente progresivamente el volumen hasta que oiga bien los sonidos, de forma clara y sin distorsiones.

Escuche durante períodos razonables:

- La exposición prolongada al sonido, incluso a niveles "seguros", puede provocar pérdida de la audición.
- Utilice su equipo de forma razonable y realice descansos oportunos.

Respete las siguientes indicaciones cuando utilice los auriculares.

- Escuche a un volumen adecuado y durante períodos razonables.
- No ajuste el volumen a medida que su oído se adapta.
- No suba el nivel de sonido hasta el punto de no poder oír los sonidos del entorno.
- En situaciones potencialmente peligrosas, utilice el equipo con precaución o interrumpa temporalmente el uso.



Nota

- La placa de identificación está ubicada en la parte posterior de la unidad.

2 Su minisistema Hi-Fi

Felicitaciones por su compra y bienvenido a Philips. Para usar los servicios de asistencia técnica de Philips, registre su producto en www.philips.com/welcome.

Introducción

Con este producto, va a poder:

- disfrutar del audio desde discos, dispositivos de almacenamiento USB, dispositivos Bluetooth u otros dispositivos externos;
- escuchar emisoras de radio FM y AM; y
- grabar de un disco a un dispositivo de almacenamiento USB.

Para mejorar el sonido, este producto le ofrece estos efectos de sonido:

- Ajustes del ecualizador (EQ) preestablecidos
- Refuerzo dinámico de graves (DBB)
- Mejora de graves NX

Contenido de la caja

Compruebe e identifique el contenido del empaque:

- 1 unidad principal
- Control remoto (con una pila AAA)
- 1 antena FM
- 1 antena AM tipo bucle
- Guía de inicio rápido

Descripción de la unidad principal

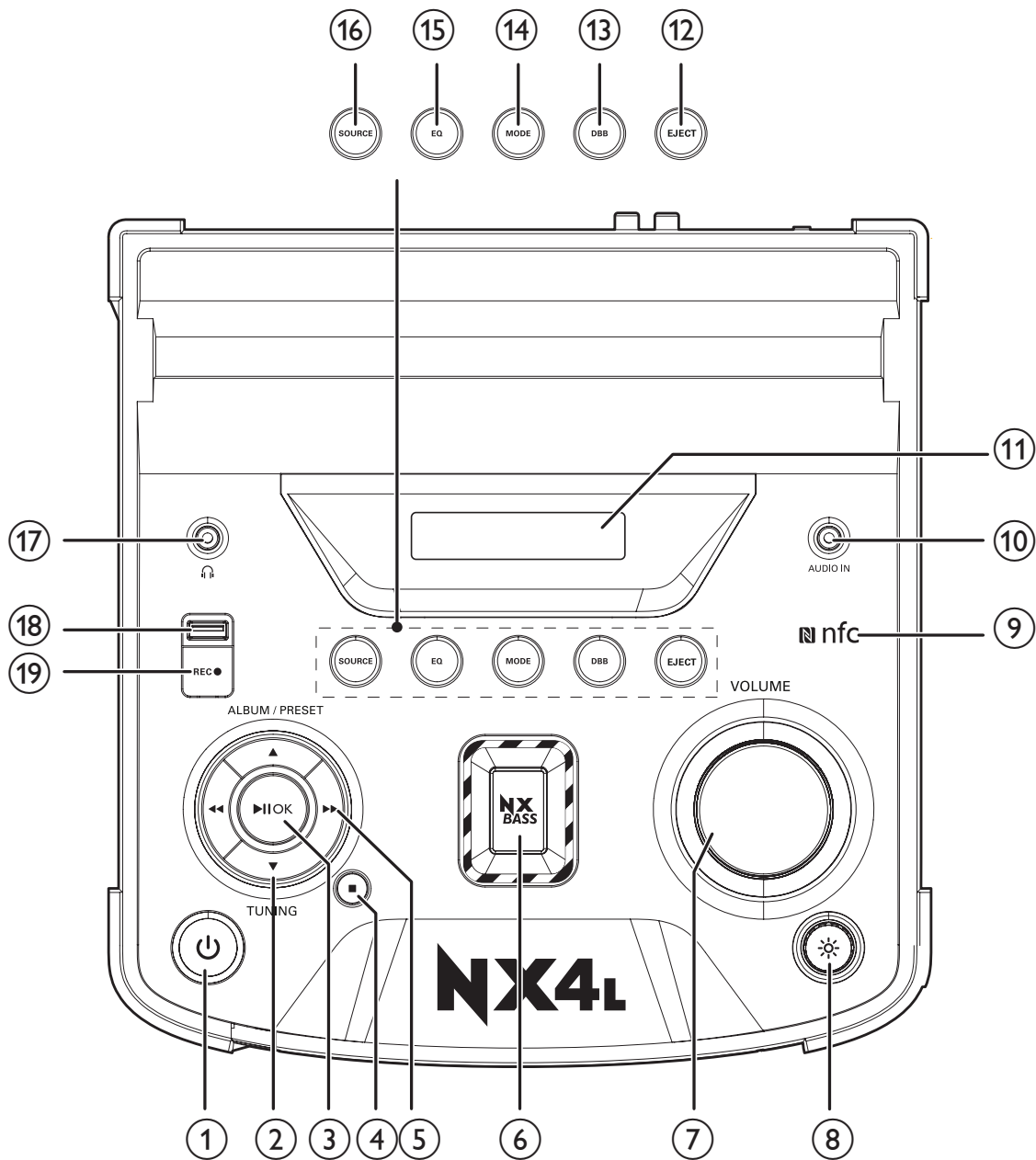

①

- Activa el producto.
- Cambia al modo de espera o al modo de espera con ahorro de energía

②

- En el modo de Disc o USB, salta al álbum anterior o siguiente.
- En el modo de sintonizador FM o AM, seleccione una estación de radio preestablecida.

- En el modo de espera, ajuste la hora y los minutos durante la configuración de la hora del reloj/temporizador.

③

- Detiene o reinicia la reproducción.
- Confirma una selección.
- En el modo de sintonizador AM, cambia el intervalo de sintonización AM.

- ④ ■
 - Detiene la reproducción o borra la lista programada.
 - Sale del modo de configuración de reloj/temporizador.
 - Sale del proceso de grabación.

- ⑤ ◀◀/▶▶
 - En el modo de sintonizador, sintoniza las emisoras de radio.
 - En el modo Disc o USB, salta al álbum anterior o siguiente.
 - En el modo Disc o USB, busca en una pista.

- ⑥ **GRAVES NX**
 - Enciende el efecto de graves.

- ⑦ **Control de volumen**
 - Ajuste el volumen.

- ⑧ ☀
 - Activa o desactiva el efecto de iluminación del altavoz.

- ⑨ **NFC**
 - Conecta un dispositivo compatible con NFC a través de Bluetooth.

- ⑩ **AUDIO IN**
 - Conexión para una fuente de audio externa.

- ⑪ **Panel de visualización**
 - Muestra el estado actual.

- ⑫ **EJECT**
 - Abre o cierra la bandeja para discos.

- ⑬ **DBB**
 - Activa o desactiva el mejoramiento dinámico de graves.

- ⑭ **MODE**
 - Selecciona un modo de repetición o de reproducción aleatoria.

- ⑮ **EQ**
 - Selecciona una configuración de ecualizador (EQ) predefinida.

- ⑯ **SOURCE**
 - Selecciona una fuente de audio.

- ⑰ 🎧
 - Conecta auriculares.

- ⑱ **Toma USB.**
 - Conecte un dispositivo de almacenamiento USB.

- ⑲ **REC**
 - Graba en un dispositivo USB.

Descripción del control remoto

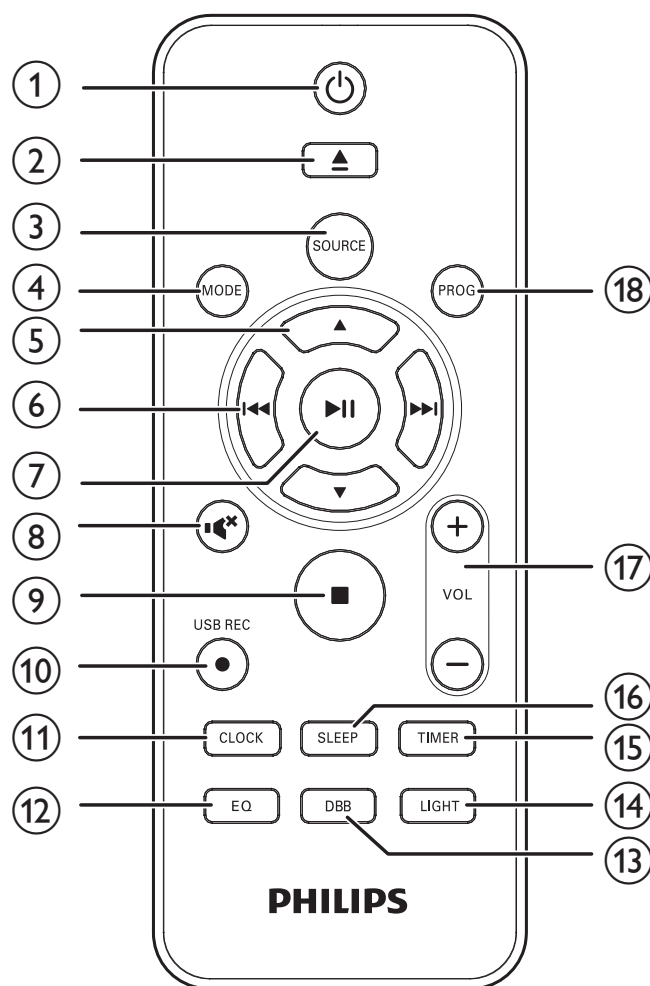

- ① ⏻
 - Activa el producto.
 - Cambia al modo de espera o al modo de espera con ahorro de energía.

- ② ▲
 - Abre o cierra la bandeja para discos.

- ③ **SOURCE**
 - Selecciona una fuente de audio.
- ④ **MODE**
 - Selecciona un modo de repetición o de reproducción aleatoria.
- ⑤ **▲ / ▼**
 - En el modo de Disc o USB, salta al álbum anterior o siguiente.
 - En el modo de sintonizador FM o AM, seleccione una estación de radio preestablecida.
 - En el modo de espera, ajuste la hora y los minutos durante la configuración de la hora del reloj/temporizador.
- ⑥ **◀◀ / ▶▶**
 - En el modo de sintonizador FM o AM, sintoniza las emisoras de radio.
 - En el modo Disc o USB, salta al álbum anterior o siguiente.
 - En el modo Disc o USB, busca en una pista.
- ⑦ **▶ ||**
 - Detiene o reinicia la reproducción.
 - Confirma una selección.
 - En el modo de sintonizador AM, cambia el intervalo de sintonización AM.
- ⑧ **🔊**
 - Desactiva o activa el sonido.
- ⑨ **■**
 - Detiene la reproducción o borra la lista programada.
 - Sale del modo de configuración de reloj/temporizador.
 - Sale del proceso de grabación.
- ⑩ **USB REC**
 - Graba en un dispositivo USB.
- ⑪ **CLOCK**
 - Ajuste del reloj.
- ⑫ **EQ**
 - Selecciona una configuración de ecualizador (EQ) predefinida.
- ⑬ **DBB**
 - Activa o desactiva el mejoramiento dinámico de graves.
- ⑭ **LIGHT**
 - Activa o desactiva el efecto de iluminación del altavoz.
- ⑮ **TIMER**
 - Configura el temporizador.
- ⑯ **SLEEP**
 - Configura el temporizador de suspensión.
- ⑰ **+ VOL -**
 - Ajuste el volumen.
- ⑱ **PROG**
 - Programa las canciones.
 - Programa las emisoras de radio.

3 Introducción

! Precaución

- El uso de controles o ajustes, o desempeño de procedimientos distintos a los mencionados aquí puede causar exposición peligrosa al láser u otras operaciones no seguras.

Siga siempre el orden de las instrucciones de este capítulo.

Si se comunica con Philips, le solicitarán el número de serie y de modelo del aparato. El número de modelo y el número de serie se encuentran en la parte posterior del equipo. Escriba los números aquí:

N.º de modelo: _____

N.º de serie: _____

Conectar

Conexión de la antena FM

Nota

- Para mejorar la recepción, extienda por completo la antena FM y ajuste su posición.

Conecte la antena FM incluida a la toma **FM** de la parte posterior de la unidad principal.

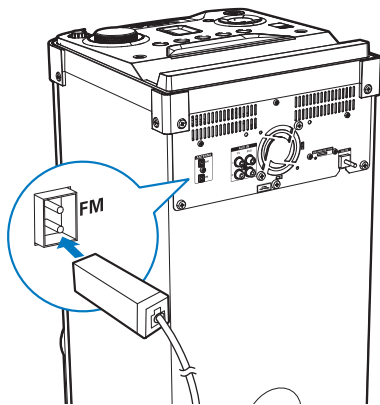

Conexión de la antena AM

Nota

- Ajuste la posición de la antena AM para conseguir una mejor recepción.

1 Monte la antena AM tipo bucle.

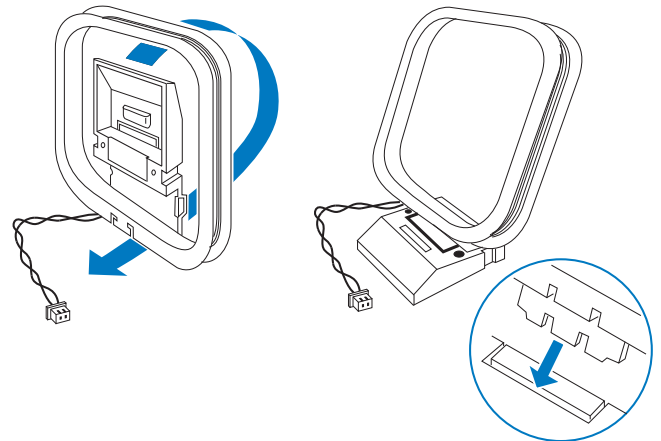

2 Conecte la antena AM tipo bucle incluida a la toma **AM** de la parte posterior de la unidad principal.

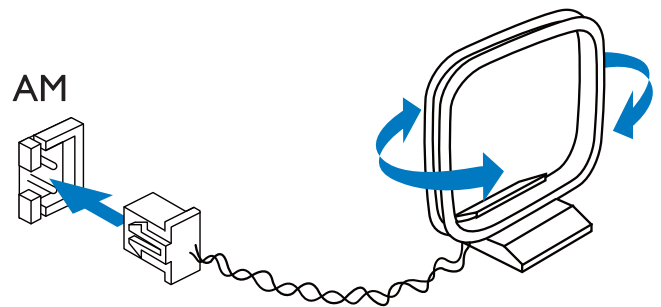

Preparación del control remoto

Nota

- Si la batería no se reemplaza correctamente existe el riesgo de explosión. Reemplácelas únicamente por baterías similares o equivalentes.
- Las pilas contienen sustancias químicas y deben desecharse de forma adecuada.

- 1 Abra el compartimiento de las pilas.
- 2 Inserte una pila AAA con la polaridad correcta (+/-), tal y como se indica.

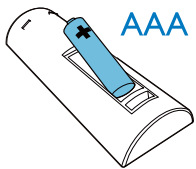

- 3 Cierre el compartimiento de las pilas.

Conexión eléctrica

Precaución

- Riesgo de daños en el producto. Compruebe que el voltaje de la fuente de alimentación se corresponda con el voltaje impreso en la parte posterior o inferior del producto.
- ¡Riesgo de descarga eléctrica! Al desconectar el cable de alimentación de CA, siempre tire el enchufe desde la toma. Nunca lo tire desde el cable.

Nota

- Antes de conectar el cable de alimentación de CA, verifique haber realizado correctamente el resto de las conexiones.

- 1 Ajuste el selector de voltaje en la parte posterior de la unidad principal para que coincida con su fuente de alimentación local.

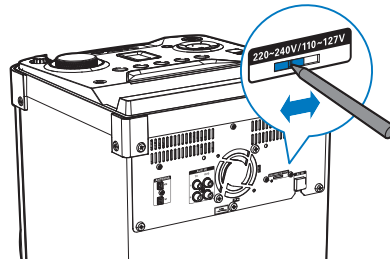

- 2 Conecte el enchufe del cable de alimentación de CA al tomacorriente.

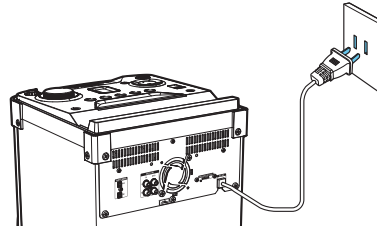

Ajuste del reloj

- 1 En el modo de espera, mantenga presionado **CLOCK** por dos segundos.
↳ **[CLOCK SET]** (ajustar reloj) aparece en la pantalla y, a continuación, aparece **[12H]** o **[24H]**.
- 2 Pulse ▲ / ▼ varias veces para seleccionar el formato de 12 o 24 horas.
- 3 Presione **CLOCK** para confirmar.
↳ El dígito de la hora parpadea.
- 4 Repita los pasos 2 y 3 para configurar la hora y los minutos.

Nota

- Para cancelar la configuración del reloj, pulse ■.
- Durante la configuración del reloj, si no se realiza alguna acción en 90 segundos, el producto saldrá automáticamente del modo de configuración de reloj.
- El reloj se muestra en el modo de espera. Para ver el reloj en el modo de espera con ahorro de energía o en funcionamiento, mantenga pulsado **CLOCK** por dos segundos.

Encendido

Pulse ϕ .

- ↳ La unidad pasará a la última fuente seleccionada.

Pasar a modo de espera

Pulse ϕ nuevamente para pasar el producto al modo de espera.

- ↳ Aparecerá el reloj (si está configurado).

Para alternar entre el modo de espera y el modo con ahorro de energía:

Mantenga pulsado ϕ durante 2 segundos.

- ↳ En el modo de espera con ahorro de energía, el botón ϕ se iluminará en rojo y se desactivará la retroiluminación de la pantalla.



Sugerencia

- El producto pasa automáticamente a modo de espera con ahorro de energía después de 10 minutos en modo de espera.

4 Reproducción desde un disco o dispositivo USB

Reproducción desde un dispositivo de almacenamiento USB

Nota

- Compruebe que el dispositivo USB contenga audio reproducible en un formato compatible.

- 1 Pulse **SOURCE** varias veces para seleccionar el dispositivo USB como fuente.
- 2 Inserte el conector USB del dispositivo en la toma .

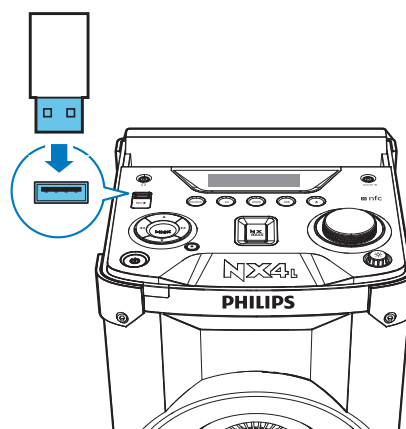

- 3 Pulse **▲ / ▼** para seleccionar una carpeta.
- 4 Pulse **◀◀ / ▶▶** para seleccionar un archivo de audio.
↳ La reproducción se iniciará automáticamente.

Reproducción de un disco

Nota

- Verifique que el disco contiene archivos de audio en un formato compatible.

- 1 Pulse **SOURCE** varias veces para seleccionar la fuente de disco.
- 2 Pulse **▲** para abrir la bandeja de discos.
- 3 Inserte un disco en la bandeja de discos con la cara impresa hacia arriba.

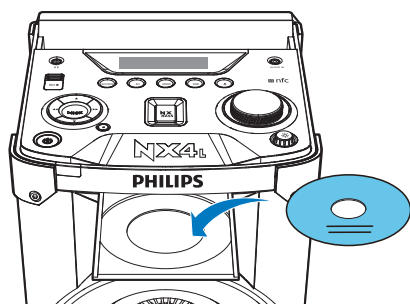

- 4 Pulse **▲** nuevamente para cerrar la bandeja de discos.
↳ La reproducción se iniciará automáticamente.

Controles de la reproducción

En el modo DISC o USB, siga las siguientes instrucciones para controlar la reproducción.

Botón	Acción
⏮ / ⏭	Presiónelo para pasar a la pista anterior o siguiente. Manténgalo pulsado para avanzar o retroceder la reproducción y, a continuación, suéltelo para reanudar la reproducción.
▲ / ▼	Pulse para seleccionar un álbum.
▶	Pulse para pausar o reanudar la reproducción.
■	Pulse para detener la reproducción.
MODE	Pulse varias veces para seleccionar un modo de reproducción: <ul style="list-style-type: none">• [OFF]: vuelve al modo de reproducción normal.• [REPEAT ONE] (repetir una): reproduce la pista actual varias veces.• [REPEAT ALL] (repetir todo): repite todas las pistas varias veces.• [SHUFFLE] (aleatorio): reproduce todas las pistas de forma aleatoria.

Nota

- Al reproducir pistas programadas, no se puede seleccionar el modo de reproducción aleatoria.

Programación de canciones

Puede programar un máximo de 20 canciones.

- 1 En el modo DISC o USB, pulse ■ para detener la reproducción.
- 2 Presione **PROG** para activar el modo de programa.
↳ Un número parpadea en la pantalla.
- 3 Para pistas MP3, pulse ▲ o ▼ para seleccionar un álbum.

- 4 Pulse ⏮ o ⏭ para seleccionar un número de pista y, a continuación, pulse **PROG** para confirmar la selección.
- 5 Repita los pasos 3 y 4 para programar otras pistas.
- 6 Pulse ▶ || para reproducir la pista programada.
 - Para borrar el programa, pulse ■ dos veces.

Visualización de la información de reproducción

Nota

- Solo puede ver la información de reproducción en el modo DISC o USB.

Durante la reproducción, pulse **CLOCK** varias veces para ver diferente información de reproducción:

- Número de pista y tiempo de reproducción
- Título
- Artista
- Álbum

5 Reproducción de audio a través de Bluetooth

El producto puede transmitir música desde el dispositivo con Bluetooth hacia el sistema a través de Bluetooth.

Conexión de un dispositivo

Nota

- Antes de emparejar un dispositivo con este producto, consulte la compatibilidad con Bluetooth en el manual de usuario.
- Cualquier obstáculo que se encuentre entre este producto y un dispositivo Bluetooth puede reducir el alcance de funcionamiento. Mantenga el sistema alejado de cualquier otro dispositivo electrónico que pueda causar interferencias.
- El alcance de funcionamiento entre este producto y un dispositivo Bluetooth es de unos 10 metros (30 pies).

Opción 1: conecte un dispositivo a través de NFC

La comunicación de campo cercano (NFC) es una tecnología que permite la comunicación inalámbrica de corto alcance entre varios dispositivos compatibles con NFC, como teléfonos móviles y etiquetas IC.

Si su dispositivo Bluetooth es compatible con NFC, puede conectarlo a este producto fácilmente.

- 1 Active la función NFC en su dispositivo Bluetooth (consulte el manual de usuario correspondiente).

- 2 Toque la etiqueta NFC en la parte superior del producto con la parte NFC del dispositivo Bluetooth hasta que escuche un pitido.

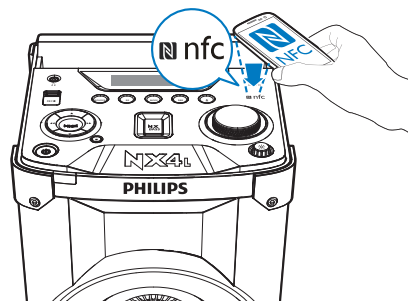

- 3 En el dispositivo Bluetooth, acepte la solicitud de emparejamiento con "Philips NX4L".
- 4 Siga las instrucciones en pantalla para completar el emparejamiento y la conexión.
↳ Después de conectarse, **[BT CONNECTED]** (BT conectado) se desplaza por la pantalla, y el producto emite dos pitidos.

Opción 2: conecte un dispositivo de forma manual

- 1 Pulse **SOURCE** varias veces para seleccionar la fuente de **[BT]**.
- 2 En su dispositivo Bluetooth, active la función Bluetooth y busque los dispositivos Bluetooth que se pueden emparejar (consulte el manual de usuario del dispositivo).
- 3 Seleccione **[Philips NX4L]** en el dispositivo que va a emparejar.
↳ Después de conectarse, **[BT connected]** (BT conectado) se desplaza por la pantalla, y el producto emite dos pitidos.

Reproducción desde el dispositivo Bluetooth

Cuando la conexión Bluetooth se realice correctamente, reproduzca audio en el dispositivo Bluetooth.

- ↳ El audio se transmite desde el dispositivo con Bluetooth a este producto.

Desconexión de un dispositivo

- Mantenga pulsado ►|| durante tres segundos.
- Desactive la función Bluetooth del dispositivo o
- mueva el dispositivo más allá del alcance de conexión.
 - ↳ El producto emite dos pitidos.



Nota

- Antes de conectar otro dispositivo Bluetooth, desconecte el dispositivo actual.

6 Cómo escuchar la radio

Almacenar las emisoras de radio automáticamente

Nota

- Puede programar un máximo de 20 emisoras de radio FM y 10 AM.

- Cuando ingresa al modo FM o AM por primera vez, el producto le solicita buscar y almacenar todas las emisoras de radio disponibles.
- 1 Pulse **SOURCE** varias veces para seleccionar el modo de sintonizador FM o AM.
 - ↳ Aparece **[AUTO INSTALL-PRESS PLAY-STOP CANCEL]** (para instalación automática, pulse reproducir, detener, cancelar) en la pantalla.
 - 2 Pulse **▶||** para iniciar la exploración completa.
 - ↳ Aparece **[AUTO]** (automático).
 - ↳ El producto almacena automáticamente todas las emisoras de radio y, a continuación, transmite la primera emisora disponible.
 - ↳ El producto memoriza la lista de emisoras. Cuando ingrese al modo de radio nuevamente, no se lleva a cabo la búsqueda de emisoras.

Nota

- Si pulsa **■**, el producto no realizará una búsqueda completa y la próxima vez que entre al modo FM o AM, aparecerá el mismo mensaje.

- También puede mantener pulsado **PROG** durante dos segundos para activar la programación automática.
 - ↳ Aparecerá **[AUTO]** (automático).
 - ↳ El producto almacena automáticamente emisoras de radio con suficiente potencia de señal.
 - ↳ La primera emisora de radio almacenada se retransmite automáticamente.

Sintoniza una emisora de radio.

Sugerencia

- Mantenga el producto lejos de otros dispositivos electrónicos para evitar interferencias de radio.
- Para una recepción óptima, extienda por completo la antena y ajuste su posición.

- 1 Pulse **SOURCE** varias veces para seleccionar el sintonizador de FM/AM.
- 2 Mantenga pulsado **◀◀ / ▶▶** durante dos segundos.
 - ↳ Aparecerá **[SEARCH]** (búsqueda).
 - ↳ La radio sintoniza automáticamente una emisora con una señal potente.
- 3 Repita el paso 2 para sintonizar más emisoras.
 - Para sintonizar una emisora con señal débil, pulse **◀◀ / ▶▶** varias veces hasta que encuentre una mejor recepción.

Almacene estaciones de radio manualmente



Nota

- Puede programar un máximo de 20 emisoras de radio FM y 10 AM.

- 1 Sintoniza una emisora de radio.
- 2 Presione **PROG** para activar el modo de programa.
↳ Aparece un número de posición en la pantalla.
- 3 Pulse ▲ / ▼ para asignar un número a esta emisora de radio y, a continuación, pulse **PROG** para confirmar.
- 4 Repita los pasos del 1 al 3 para programar otras estaciones.



Sugerencia

- Para sobrescribir una emisora programada, guarde otra emisora en su lugar.

Selección de una presintonía.

En el modo de sintonizador, pulse ▲ / ▼ para seleccionar un número presintonizado.

Cambio del intervalo de sintonización AM

En algunos países, el paso de frecuencia de radio AM entre canales adyacentes es de 10 kHz o 9 kHz.

- En modo de sintonizador AM, mantenga pulsado ►|| por más de 5 segundos.
↳ Todas las emisoras presintonizadas se eliminarán y deberán programarse nuevamente.

7 Ajustar el sonido

Ajusta el volumen.

Durante la reproducción, pulse **+VOL -** para aumentar o disminuir el volumen.

Silencio

Durante la reproducción, pulse  para desactivar o activar el sonido.

Selección de un efecto de sonido preestablecido

Durante la reproducción, pulse **EQ** varias veces para seleccionar efectos de sonido especiales:

- **[POP]** (pop)
- **[PARTY]** (fiesta)
- **[ROCK]** (rock)
- **[REGUETÓN]** (reguetón)
- **[HIP-HOP]** (hip-hop)

Optimización de graves

La mejor configuración de Dynamic Bass Enhancement (DBB, Optimización dinámica de graves) se genera automáticamente para cada selección de EQ. Puede seleccionar la configuración de DBB manualmente que mejor se ajuste al entorno.

- Durante la reproducción, pulse **DBB** varias veces para seleccionar:
 - **DBB 1**
 - **DBB 2**
 - **DBB 3**
 - **DBB apagado**

Aplicar efecto de graves NX

El efecto de graves NX añade características puras y animadas a su música con muy poco ruido de fondo.

- Durante la reproducción, pulse **NX BASS** (graves NX). El sonido cambiará en 3 etapas:
 - Etapa 1: el volumen del sonido aumenta a un nivel más alto y se mantiene en este nivel durante 5 segundos.
 - ↳ **[FIRING]** (disparo) va a aparecer en la pantalla.
 - Etapa 2: el volumen del sonido disminuye gradualmente hasta llegar al nivel original en el transcurso de 10 segundos.
 - ↳ **[DISCHARGING]** (descarga) aparecerá en la pantalla.
 - Etapa 3: el volumen del sonido se mantiene en un nivel normal durante 40 segundos.
 - ↳ **[RECHARGING]** (recarga) aparecerá en la pantalla.



Nota

- Para volver a activar el efecto de graves NX, pulse **NX BASS** (graves NX) nuevamente después de que realice las 3 etapas.

8 Otras funciones

Reproducción desde un dispositivo externo

Con este producto, también puede escuchar un dispositivo de audio externo, como un reproductor de MP3.

Reproducción de un reproductor de MP3

- 1 Pulse **SOURCE** varias veces para seleccionar la fuente AUDIO IN.
- 2 Conecte ambos extremos de un cable de entrada de audio (no incluido) con un conector de 3,5 mm a:
 - la toma **AUDIO IN** del producto, y
 - la toma de auriculares del reproductor de MP3.
- 3 Reproduzca audio en el reproductor de MP3 (consulte el manual del usuario).

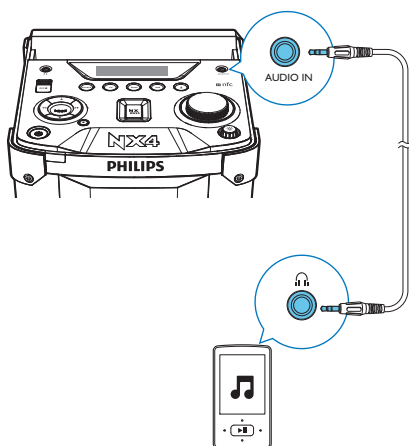

Reproducción desde otro dispositivo de audio

También puede reproducir audio de un TV o reproductor de DVD.

- 1 Pulse **SOURCE** varias veces para seleccionar la fuente AUX DVD o AUX TV.
- 2 Conecte los cables de audio blanco y rojo (no incluidos) a:
 - la toma **AUX IN** de la parte posterior del dispositivo,
 - la toma AUDIO OUT de un TV o reproductor de DVD.
- 3 Reproduzca audio en el dispositivo de audio externo (consulte el manual de usuario del dispositivo).

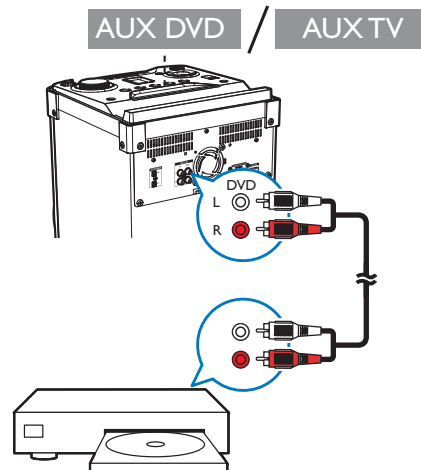

Grabar en un dispositivo USB

Las pistas de CD de audio y archivos MP3 se graban en formato .mp3.

La primera vez que grabe en un dispositivo USB, automáticamente se creará una carpeta en el dispositivo USB. Cada vez que grabe en un dispositivo USB, los archivos grabados se guardarán en una subcarpeta. Los archivos y las subcarpetas reciben nombres numéricos en el orden en que se crearon.

- 1 Introduzca un dispositivo USB en la toma .

- 2 Seleccione la fuente de disco y cargue un disco.
 - Para grabar una pista en un disco: seleccione una pista para reproducirla, luego pulse **USB REC**.
 - Para grabar todas las pistas en un disco: pulse **■** para detener la reproducción, luego pulse **USB REC**.

↳ La reproducción comienza automáticamente desde el inicio del disco o de la pista seleccionada, y luego comienza la grabación.

 - Para detener la grabación, pulse **■**.

Nota

- Si el dispositivo USB no tiene suficiente memoria para almacenar los archivos de audio, aparece un mensaje sobre una memoria llena.
- Con la reproducción de MP3-CD, solo puede grabar las pistas de la carpeta actual.

Ajuste del temporizador

Si se configura un temporizador, el producto se activará automáticamente después de un tiempo programado.

Nota

- Asegúrese de que el reloj esté configurado correctamente.

- 1 En el modo de espera, mantenga presionado **TIMER** por dos segundos.

↳ **[TIMER SET]** (ajustar temporizador) aparecerá en la pantalla y se solicitará seleccionar la fuente de sonido.
- 2 Pulse **▲ / ▼** repetidamente para seleccionar una fuente de sonido: DISC, USB; FM o AM.
- 3 Presione **TIMER** para confirmar.

↳ Aparecerá **[12H]** o **[24H]**.
- 4 Pulse **▲ / ▼** para seleccionar el formato de 12 o 24 horas.

- 5 Presione **TIMER** para confirmar.

↳ En formato de 12 horas, aparece **[AM]** o **[PM]**. Repita los pasos del 4 al 5 para seleccionar AM o PM. Luego comenzarán a parpadear los dígitos de la hora.

↳ En el formato de 24 horas, los dígitos de la hora comenzarán a parpadear.
- 6 Repita los pasos del 4 al 5 para ajustar la hora, los minutos y el volumen de la fuente de sonido.

↳ Si el producto está en modo de espera o en modo de espera con bajo consumo de energía, la fuente de sonido seleccionada se activará cuando se llegue a la hora programada.

Nota

- Para cancelar el ajuste del temporizador, pulse **■**.
- Durante la configuración del temporizador; si no se realiza alguna acción en 90 segundos, el producto saldrá automáticamente del modo de configuración de temporizador.

Activación o desactivación del temporizador.

- En el modo de espera, pulse **TIMER** varias veces para activar o desactivar el temporizador.

↳ Si el temporizador de la alarma está activado, se muestra **[TIMER ON]** (temporizador activado).

↳ Si el temporizador de la alarma está desactivado, se muestra **[TIMER OFF]** (temporizador desactivado).

Configuración del temporizador de suspensión

Cuando la unidad esté encendida, pulse **SLEEP** varias veces para seleccionar un período (en minutos).

- ↳ El producto cambia automáticamente al modo de espera después de un período preestablecido.
- ↳ Cuando se muestra **[SLEEP OFF]** (desconexión automática desactivada), se desactiva el temporizador.

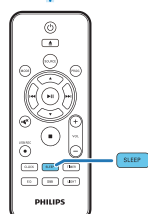
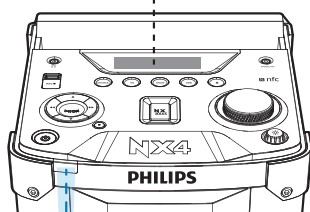
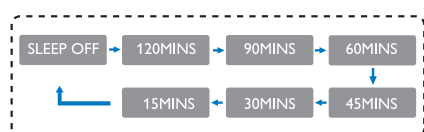

Encienda o apague la luz decorativa.

En el modo de encendido, pulse **LIGHT** varias veces para seleccionar un color de luz del parlante o para apagar la luz.

- **[PEACE]** (paz)
- **[POWERFUL]** (potente)
- **[PASSION]** (pasión)
- **[SAMBA]** (samba)
- **[FIESTA]** (fiesta)
- **[CIELO]** (cielo)
- **[CUSTOM]** (personalizado).
- **[OFF]** (desactivado)

Escuchar a través de auriculares

Enchufe los auriculares en la toma  del producto.

9 Información del producto

Nota

- La información del producto está sujeta a cambios sin previo aviso.

Especificaciones

Amplificador

Potencia de salida total	1000 W RMS (30% THD)
Respuesta de frecuencia	De 60 a 20.000 Hz, ± 3 dB
Relación señal / ruido	≥ 70 dBA
Entrada de audio y auxiliar	1 V/2 V RMS Rin ≥ 22 k Ω

Discos

Tipo de láser:	Semiconductor
Diámetro del disco	12 cm / 8 cm
Discos compatibles	CD-DA, CD-R, CD-RW, MP3-CD
DAC de audio	24 bits/44,1 kHz
Distorsión armónica total	<1% (1 kHz)
Respuesta de frecuencia	60 Hz – 20 kHz (44,1 kHz)
Relación S/R	≥ 70 dBA

Parlantes

Impedancia de los parlantes	3 ohmios
Controlador del parlante	Woofer de 6,5" y tweeter de 2"
Sensibilidad	Woofer: 87 ± 3 dB/m/W; Tweeter: 88 ± 3 dB/m/W

Sintonizador

Alcance de sintonización	FM: 87,5 - 108 MHz; AM: 531 - 1602kHz (9KHz); 530 - 1700KHz (10KHz)
Intervalo de sintonización	100 KHz (FM); 9 KHz/10 KHz (AM)
- Mono, relación S/R	<22 dBf 26 dB
Selección de búsqueda	<35 dBf
Distorsión armónica total	<2%
Relación señal / ruido	>50 dB
Cantidad de presintonías	20 FM y 10 AM

Bluetooth

Versión de Bluetooth	V 4.0 + EDR
Banda de frecuencia de Bluetooth	Banda ISM de 2,402 GHz ~ 2,48 GHz
Perfil Bluetooth	A2DP, AVRCP v1.4
Alcance	10 m (espacio abierto)

Información general

Alimentación de CA	110-127 V / 220- 240 V~, 50/60 Hz
Consumo de energía en funcionamiento	170 W
Consumo de energía en modo de espera	30 W
Consumo en modo de espera con bajo consumo de energía	< 1 W
USB directo	Versión 2.0HS, 5 V 1 A
Salida de auriculares	5,0 mW 2 x 16 Ω
Temperatura y humedad de funcionamiento	De 0 °C a 45 °C, de 5% a 90% de humedad en todos los climas
Dimensiones: unidad principal (An x Al x Pr)	287 x 818 x 303 mm
Peso: unidad principal	13 kg

Información sobre reproducción de USB

Dispositivos USB compatibles:

- Memoria flash USB (USB 2.0)
- Reproductores flash USB (USB 2.0)
- Tarjetas de memoria (requieren un lector de tarjetas adicional para funcionar en esta unidad).

Formatos compatibles:

- USB o formato de archivo de memoria FAT12, FAT16, FAT32 (tamaño del sector: 512 bytes)
- Velocidad de bits (velocidad de datos) de MP3: 32-320 Kbps y velocidad de bits variable
- Directorios anidados hasta un máximo de 8 niveles
- Cantidad de álbumes/carpetas: 99 como máximo
- Cantidad de canciones / títulos: 999 como máximo
- Etiquetas ID3 v1.2 o superior
- Nombre de archivo en Unicode UTF8 (longitud máxima: 128 bytes)

Formatos no compatibles:

- Álbumes vacíos: un álbum vacío es aquél que no contiene archivos MP3 y no se muestra en la pantalla.
- Los formatos de archivo incompatibles se omiten. Por ejemplo, los documentos de Word (.doc) o los archivos MP3 con la extensión .dlf se omiten y no se reproducen.
- Archivos de audio AAC, WAV y PCM.
- Archivos WMA

Formatos de disco MP3 compatibles

- ISO9660, Joliet
- Cantidad máxima de títulos: 999 (depende de la longitud del nombre del archivo)
- Cantidad máxima de álbumes: 99

- Frecuencias de muestreo compatibles: 32 kHz, 44,1 kHz, 48 kHz
- Velocidades de bits compatibles: 32-320 Kbps y velocidades de bits variables
- Etiquetas ID3 v1.2 o superior
- Directorios anidados hasta un máximo de 8 niveles

Mantenimiento

Limpieza del gabinete

- Use un paño suave ligeramente humedecido con una solución detergente suave. No utilice soluciones que contengan alcohol, licores, amoníaco o abrasivos.

Limpieza de discos

- Si un disco se ensucia, límpielo con un paño de limpieza. Limpie el disco desde el centro hacia afuera.

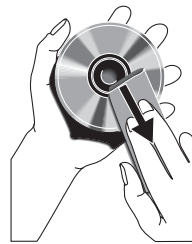

- No utilice solventes como benceno, diluyentes, limpiadores disponibles en el comercio o aerosoles antiestáticos para discos analógicos.

Limpieza de la lente del disco

- Tras un uso prolongado, puede acumularse polvo en la lente del disco. Para garantizar una calidad de reproducción óptima, limpie la lente del disco con el limpiador de lentes de CD de Philips o cualquier otro limpiador disponible en el comercio. Siga las instrucciones del limpiador.

10 Solución de problemas



Precaución

- No extraiga la cubierta de la unidad.

Si desea mantener la validez de la garantía, nunca intente reparar el sistema por su cuenta. Si se presentan problemas durante el uso del sistema, consulte los siguientes puntos antes de comunicarse con el servicio técnico. Si no consigue resolver el problema, ingrese en el sitio web de Philips (www.philips.com/support). Cuando se comunique con Philips, recuerde tener el dispositivo cerca y tener a mano el número de modelo y el número de serie de la unidad.

No hay energía

- Compruebe que el enchufe de alimentación CA de la unidad esté conectado correctamente.
- Verifique que haya corriente en la toma de CA.
- Para ahorrar energía, la unidad pasa a modo de espera automáticamente 10 minutos después de finalizada la reproducción y si no se utiliza ningún control.

No hay sonido o es de baja calidad

- Ajuste el volumen.
- Compruebe si el producto está silenciado. Si es así, pulse  para reanudar la reproducción de audio.

La unidad no responde

- Desconecte y vuelva a conectar el enchufe de alimentación de CA y, a continuación, encienda nuevamente la unidad.

El control remoto no funciona

- Antes de pulsar un botón de función, seleccione la fuente correcta con el control remoto en lugar de utilizar la unidad principal.

- Reduzca la distancia entre el control remoto y la unidad.
- Inserte las baterías con la polaridad (signos +/-) alineada tal como se indica.
- Sustituya las baterías.
- Apunte el control remoto directamente al sensor de la parte frontal de la unidad principal.

No se detecta el disco

- Introduzca un disco.
- Compruebe que no colocó el disco al revés.
- Espere hasta que la condensación de humedad en la lente haya desaparecido.
- Sustituya o limpie el disco.
- Use un CD finalizado o un disco con el formato correcto.

No se muestran algunos archivos del dispositivo USB

- La cantidad de carpetas o archivos del dispositivo USB ha superado un límite determinado. Esto no representa un error de funcionamiento.
- Los formatos de estos archivos no son compatibles.

El dispositivo USB no es compatible

- El dispositivo USB no es compatible con la unidad. Pruebe con otro dispositivo.

La recepción de radio es débil

- Aumente la distancia entre la unidad y otros aparatos eléctricos.
- Ajuste la posición de la antena para mejorar la recepción.

Información del dispositivo Bluetooth

La calidad de audio es deficiente después de haber realizado una conexión con un dispositivo Bluetooth.

- La recepción Bluetooth es débil. Acerque el dispositivo a este producto o quite los obstáculos que pueda haber entre ambos.

No se puede conectar con el dispositivo.

- La función Bluetooth del dispositivo no está activada. Consulte el manual del usuario del dispositivo para saber cómo activar esta función.
- Este producto ya está conectado a otro dispositivo Bluetooth. Desconecte dicho dispositivo e inténtelo de nuevo.

El dispositivo se conecta y desconecta constantemente.

- La recepción Bluetooth es débil. Acerque el dispositivo a este producto o quite los obstáculos que pueda haber entre ambos.
- En algunos dispositivos, la conexión Bluetooth puede desactivarse automáticamente debido a la función de bajo consumo. Esto no indica un mal funcionamiento del producto.

11 Aviso

Cualquier cambio o modificación que se realice en este dispositivo sin la aprobación expresa de Gibson Innovations puede anular la autorización del usuario para utilizar el equipo.

Cuidado del medioambiente

Eliminación de un producto antiguo



Este producto ha sido diseñado y fabricado con materiales y componentes de alta calidad que pueden reciclarse y reutilizarse.

Cuando finalice la vida útil del aparato, no lo deseche junto con los residuos normales del hogar. Llévelo a un punto de recolección oficial para su reciclado. De esta manera, ayudará a conservar el medio ambiente.

Información medioambiental

Se han suprimido todos los embalajes innecesarios. Nos hemos esforzado por lograr que el embalaje sea fácil de separar en tres materiales: cartón (caja), espuma de poliestireno (corcho) y polietileno (bolsas, lámina de espuma protectora).

El sistema se compone de materiales reciclables que pueden volver a utilizarse si los desarma una empresa especializada. Siga las normas locales de eliminación de materiales de embalaje, baterías agotadas y equipos antiguos.

Aviso de marca comercial

Bluetooth

La marca denominativa Bluetooth® y los logotipos son marcas comerciales registradas propiedad de Bluetooth SIG, Inc. Gibson Innovations Limited utiliza siempre estas marcas con licencia. Las demás marcas y nombres comerciales son propiedad de sus respectivos propietarios.



N Mark es una marca comercial o marca comercial registrada de NFC Forum, Inc. en los Estados Unidos y otros países.



Este es un Equipo CLASE II con doble aislamiento y sin sistema de conexión a tierra de protección.



La copia no autorizada de material protegido, incluidos programas informáticos, archivos, difusiones y grabaciones de sonido, puede infringir los derechos de propiedad intelectual y constituir un delito. Este equipo no debe utilizarse para tales fines.

Las especificaciones están sujetas a cambio sin previo aviso. Gibson se reserva el derecho de modificar los productos en cualquier momento, sin obligación de realizar ajustes en los insumos anteriores.

P&F MEXICANA, S.A. de C.V.

Producto Importado y Comercializado por:
P&F Mexicana, S.A. de C.V.
 Av. La Palma No. 6
 Col. San Fernando La Herradura
 Huixquilucan, Edo. de México, C.P. 52787
 Tel. 52 (55) 52 69 90 00

Centro de información al Cliente
 México D.F. y Área Metropolitana: **58 87 97 36**
 Interior de la República: **01 800 839 19 89**
 Costa Rica: **0800 052 1564**
 Guatemala: **800 835 0251**
 El Salvador: **1 800 8141**
 Honduras: **01 800 122 6276**
 Panamá: **800 052 1372**
 Colombia: **01 800 952 0640**
 Venezuela: **01 800 100 5399**
 Horario: Lunes a Sábado de 8:00 a 20:00 hrs.
 e-mail: serviciophilips@pfnmex.com



MODELO _____ No. DE SERIE _____
 La presente garantía contará a partir de: DÍA _____ MES _____ AÑO _____

En caso que en su producto presente alguna falla, acuda al centro de servicio más cercano a su domicilio (según listado de talleres anexo) y en caso de tener alguna duda o pregunta por favor llame a nuestro **Centro de información al Cliente**, en donde con gusto le atenderemos en todo lo relativo a:

- Servicio de sus aparatos Philips
- Información de productos y Talleres Autorizados Philips
- Asesoría en el manejo e instalación de su producto Philips
- Información en donde puede adquirir productos y accesorios Philips

Para hacer efectiva la garantía de su producto, es necesario presentar esta póliza debidamente requisitada o de lo contrario, presentar su factura de compra.

CENTROS DE SERVICIO AUTORIZADOS PHILIPS EN LAS PRINCIPALES CIUDADES

CIUDAD	LADA	TELÉFONO	CORREO ELECTRÓNICO	CIUDAD	LADA	TELÉFONO	CORREO ELECTRÓNICO
ACAPULCO, GRO	744	483-32-96	serproa@yahoo.com.mx	MÉXICO, D. F. ZONA NORTE	55	53711250	matriz@tecdata.com.mx
AGUASCALIENTES, AGS	449	915-51-81	jimsaete@hotmail.com	MÉXICO, D. F. ZONA ORIENTE	55	55 44 16 00	cselectromex@hotmail.com
CAMPECHE, CAMP	981	816 25 75	oreza@hotmail.com	MÉXICO, D. F. ZONA PONIENTE	55	58 12 44 12	serviciotv@prodigy.net.mx
CANCÚN, Q. ROO.	998	984 18 74	gammacancun@webtelnet.net.mx	MONTERREY, N.L.	818	375-16-17 • 400-54-03	micesa@prodigy.net.mx
PLAYA DEL CARMEN, Q. ROO	984	2 67 27 27 • 745 0678	servicioe@prodigy.net.mx	MORELIA, MICH	443	312-03-17	multiservicios_profesionales_de_zamora@msn.com
CD. JUÁREZ, CHIH	656	618-21-28 • 623-46-20	teleservicio@prodigy.net.mx	NEZAHUALCOYOTL EDO. MEX	55	57-33-34-98	servalfa@yahoo.com.mx
CD. OBREGÓN, SON	644	412-41-51 • 416-20-93	mena747@prodigy.net.mx	OAXACA, OAX	951	516-47-37	efrancistor@prodigy.net.mx
CD. VICTORIA, TAMP.	834	315-66-03 • 313-90-93	eei_smiller@yahoo.com.mx	PUERTO ESCONDIDO, OAX	954	582 03 41	estere_electronica@prodigy.net.mx
CUERNAVACA, MOR	777	313-00-49 • 313-90-92	centroserviciohertz@hotmail.com	ORIZABA, VER	272	724 38 53	barreda_electronics@hotmail.com
LOS MOCHIS, SIN	668	8173099	electronica_morelos@hotmail.com	CORDOBA, VER	271	712-73-22	servicio2@prodigy.net.mx
CULIACÁN, SIN	667	716-15-10	stereovox@dn.megared.net.mx	POZA RICA, VER	782	824 47 82	sonydigital@prodigy.net.mx
CHIHUAHUA, CHIH	614	415-04-43 • 415-04-43	elecmirador@yahoo.com.mx	VERACRUZ, VER	229	932-78-23 • 932-44-44	antza@ver.megared.net.mx
CHILPANCIINGO, GRO.	747	471 72 73	ingelec_gro@hotmail.com	PUEBLA, PUE	222	248-77-64 • 231-63-77	rascon12@prodigy.net.mx
DURANGO, DGO	618	825-00-05	evsurdgo@yahoo.com	QUERETARO, QRO	442	216-10-09	zenersaulphilips@yahoo.com.mx
GUADALAJARA, JAL	33	36-15-72-62 • 36-16-83-27	leecom1@hotmail.com	SALTILLO, COAH	844	439 39 64	electronica digital_07@hotmail.com
HERMOSILLO, SON	662	210-54-95 • 210-05-86	manuelw@prodigy.net.mx	SAN LUIS POTOSÍ, S.L.P	444	815-34-07	centro_serviciosp@prodigy.net.mx
IRAPUATO, GTO	462	626-51-10	tv_gase@hotmail.com	TAMPICO, TAMP.	833	214 13 60	electromovie@prodigy.net.mx
LA PAZ, B.C.S	612	172-95-99	cenalfa@prodigy.net.mx	MEXICALI, B.C.N	686	561-98-08 • 561-98-18	bajaelectronics@aol.com
LEÓN, GTO	477	770-26-99	tec ESPECIALIZADOS@hotmail.com	TIJUANA, B.C.N	664	621-22-15	egi_tij@yahoo.com
MAZATLÁN, SIN	669	982-42-21	e_santel@hotmail.com	ENSENADA, B.C.N	646	174 0532	woolrich_r@hotmail.com
MÉRIDA, YUC	999	928-59-05	evia2@prodigy.net.mx	TOLUCA, EDO. MEX	722	384 1920	radioyrv@hotmail.com
PACHUCA, HGO	771	714-15-81	zarateel@hotmail.com	TAPACHULA, CHIS	962	62 69998	eaysdi@prodigy.net.mx
TEPIC, NAY	311	212-66-93	spe_tn@hotmail.co	TUXTLA GUTIERREZ, CHIS	961	615 0872	ssshop_25@hotmail.com
MÉXICO D.F. ZONA ARAGÓN	55	57 94 06 34	philipservicio@hotmail.com	URUAPAN, MICH	452	524-08-38 • 524-37-78	rosalag@mich1.telnet.net.mx
MÉXICO, D. F. ZONA SUR	55	58 56 75 24 • 26 38 4532	serviciohg@prodigy.net.mx	VILLAHERMOSA, TAB	993	314-31-36 • 314-61-67	villatec@intrasur.net.mx
MÉXICO, D. F. ZONA NORTE	55	53 68 30 21	tissaser@prodigy.net.mx	ZACATECAS, ZAC.	492	922 31 63	sertecmur@hotmail.com

Para mayor referencia de Talleres de Servicio Autorizados en otras ciudades comunicarse Ciudad de México y Área Metropolitana llamar **58 87 97 36** y lada sin costo del interior de la República Mexicana **01 800 839 19 89**. Este listado puede sufrir actualizaciones o modificaciones sin previo aviso, para mayor información favor de comunicarse a nuestro Centro de Información al Cliente en la Ciudad de México y Área Metropolitana llamar al **58 87 97 36** y lada si costo del interior de la República Mexicana **01 800 839 19 89** en dónde con gusto le indicaremos el centro de servicio más cercano a su domicilio.

POLIZA DE GARANTÍA

ESTA POLIZA ES GRATUITA

Este aparato ha sido cuidadosamente diseñado y se ha fabricado con los mejores materiales bajo un estricto control de calidad, garantizando su buen funcionamiento por los periodos establecidos según el aparato (ver lista en la parte inferior) a partir de la entrega del aparato al consumidor.

Esta póliza incluye la reparación o reposición gratuita de cualquier parte o componente que eventualmente fallase y la mano de obra necesaria para su reparación, así como los gastos de transportación razonablemente erogados dentro de nuestros centros de servicio, misma que se hará efectiva en cualquiera de nuestros centros de servicio autorizados en el país.

Si su aparato llegase a requerir de nuestro servicio de garantía, acuda al centro de servicio más cercano a su domicilio, de tener alguna duda por favor llame a nuestro CENTRO DE INFORMACIÓN AL CLIENTE LADA sin costo en toda la republica al **01 800 839 19 89** en donde con gusto le indicaremos el centro de servicio autorizado más cercano a su domicilio.

P&F MEXICANA S.A. de C.V. a través de sus centros de servicio autorizados reparará y devolverá a usted su aparato en un plazo no mayor a 20 días hábiles, contados a partir de la fecha de ingreso, impresa en la orden de servicio de cualquiera de nuestros centros de servicio autorizados.

La garantía de esta póliza cubre cualquier desperfecto o daño eventualmente ocasionado por los trabajos de reparación y/o traslado del aparato en el interior de nuestros centros de servicio autorizados.

Esta póliza sólo tendrá validez, si está debidamente requisitada, sellada por la casa vendedora, en caso de extravío de esta póliza, podrá hacer efectiva su garantía con la presentación de su factura de compra.

ESTA POLIZA NO SE HARA EFECTIVA EN LOS SIGUIENTES CASOS:

- Cuando el aparato sea utilizado en condiciones distintas a las normales.
- Cuando el aparato no haya sido operado de acuerdo con el instructivo de uso que se le acompaña.
- Cuando la causa de la falla o mal funcionamiento sea consecuencia de una reparación inadecuada o alteración producida por personas no autorizadas por P&F MEXICANA S.A. de C.V.

PERIODOS DE GARANTÍA

12 meses.- Televisores con y sin reproductor de video digital DVD, reproductores de discos de video digital DVD, reproductores de disco de video digital BLUE-RAY, grabadores reproductores de discos de video digital DVD, sistemas de cine en casa, radiograbadoras con y sin reproductor de disco compacto, video proyector (excepto la lámpara), mini sistemas de audio, equipos modulares, antenas de recepción de satélite, teléfonos, teléfonos inalámbricos, auto estéreos, tabletas electrónicas, Base para Ipod y bocinas inalámbricas (bluetooth).

6 meses.- Radio relojes, radios A.M./FM, batería recargables y reproductores de audio digital MP3 (internet).

24 meses.- Televisores Hoteleros LCD y ITV.

90 días.- Accesorios, controles remotos, bocinas, micrófonos, audífonos y aparatos reconstruidos de LCD TV, DVD, Blue-Ray, Barras de audio y Sistemas de Teatro en casa.



Specifications are subject to change without notice.

2016 © Gibson Innovations Limited. All rights reserved.

This product has been manufactured by, and is sold under the responsibility of Gibson Innovations Ltd., and Gibson Innovations Ltd. is the warrantor in relation to this product.

Philips and the Philips Shield Emblem are registered trademarks of Koninklijke Philips N.V. and are used under license.

NTX400L_85_UM_V1.0

