

Register your product and get support at  
Registre su producto y obtenga asistencia en  
Cadastre seu produto e obtenha suporte em  
[www.philips.com/welcome](http://www.philips.com/welcome)

MCD135



EN	User manual	3
ES	Manual del usuario	25
PT-BR	Manual do Usuário	51

**PHILIPS**

# Sumário

<b>1 Parabéns!</b>	52	<b>7 Outras funções</b>	66
Introdução aos recursos	52	Ouvir rádio FM	66
Conteúdo da caixa	53	Reproduzir áudio de um dispositivo externo	67
Visão geral da unidade principal	54	Ouvir pelo fone de ouvido	67
Visão geral do controle remoto	55	Ligar/desligar automaticamente	67
<b>2 Importante</b>	56	<b>8 Configurar</b>	68
Segurança	56	Interface do menu de configuração	68
Aviso	57	Alterar uma configuração	68
<b>3 Antes de usar</b>	58	Configurar sistema	68
Posicionamento do produto	58	Configuração de idioma	69
Inserir/substituir a pilha do controle remoto	59	Configuração de áudio	69
<b>4 Conectar</b>	59	Configuração de vídeo	69
Conectar as caixas acústicas	59	<b>9 Informações do produto</b>	70
Conectar uma TV	60	Especificações	70
Conectar um dispositivo USB de armazenamento	60	Formatos de disco suportados	71
Conectar à rede elétrica	61	Informações sobre reprodução USB	71
<b>5 Primeiros passos</b>	61	<b>10 Solução de problemas</b>	72
Ligar	61		
Ajuste do relógio	61		
Localizar o canal de exibição	61		
Selecionar o sistema de TV	62		
Selecione um idioma para as mensagens na tela	62		
<b>6 Reproduzir</b>	62		
Operação básica	62		
Reproduzir um disco	62		
Reproduzir arquivos gravados	63		
Controle da reprodução	65		

# 1 Parabéns!

Parabéns pela aquisição e seja bem-vindo à Philips! Para aproveitar todos os benefícios oferecidos pelo suporte da Philips, registre seu produto no site [www.philips.com/welcome](http://www.philips.com/welcome).

Ao entrar em contato com a Philips, você será solicitado a fornecer os números do modelo e de série do equipamento, localizados na parte inferior do próprio equipamento. Escreva os números aqui:

Nº do modelo \_\_\_\_\_

Nº de série \_\_\_\_\_

Qualquer alteração ou modificação feita neste dispositivo sem a aprovação expressa da Philips Consumer Lifestyle poderá anular a autoridade do usuário para operar o equipamento.



## Cuidado

- O uso de controles ou ajustes ou o desempenho de procedimentos diferentes dos contidos neste documento podem resultar em exposição perigosa à radiação ou outras operações inseguras.

Este aparelho inclui estes rótulos:



Símbolo de equipamento Classe II:



este símbolo indica que este produto possui sistema de dupla isolamento

## Introdução aos recursos

Este produto pode reproduzir vídeos e áudios e exibir imagens armazenadas em discos e dispositivos USB.

Para obter informações sobre as mídias suportadas, consulte "Especificações".

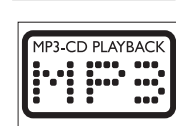

Código de região do DVD

Países



América Latina

## Efeito sonoro

Este produto suporta a saída de som por DSC (Efeito de som digital) e DBB (Reforço dinâmico de graves).

## Conteúdo da caixa

Verifique e identifique o conteúdo da embalagem:

- Unidade principal
- 2 caixas acústicas
- Controle remoto
- Cabos de áudio e vídeo (conectores brancos, vermelhos e amarelos)
- Cabo USB (100 mm)
- Cabo MP3 Link (plugue de 3,5 mm)
- Cabo de alimentação
- Manual do usuário
- Guia para início rápido

Para aproveitar ao máximo os recursos deste produto, você precisará dos cabos a seguir:

- Cabos de vídeo componente

Entre em contato com revendedores locais para comprar esses cabos adicionais.

**“Evite o uso prolongado do aparelho com volume superior a 85 decibéis pois isto poderá prejudicar a sua audição.”**

Nível de Decibéis	Exemplos
30	Biblioteca silenciosa, sussurros leves
40	Sala de estar, refrigerador, quarto longe do trânsito
50	Trânsito leve, conversa normal, escritório silencioso
60	Ar condicionado a uma distância de 6 m, máquina de costura
70	Aspirador de pó, secador de cabelo, restaurante ruidoso
80	Tráfego médio de cidade, coletor de lixo, alarme de despertador a uma distância de 60 cm
OS RUÍDOS ABAIXO PODEM SER PERIGOSOS EM CASO DE EXPOSIÇÃO CONSTANTE	
90	Metrô, motocicleta, tráfego de caminhão, cortador de grama
100	Caminhão de lixo, serra elétrica, furadeira pneumática
120	Show de banda de rock em frente às caixas acústicas, trovão
140	Tiro de arma de fogo, avião a jato
180	Lançamento de foguete

**“Proteja sua audição, ouça com consciência”**

## Visão geral da unidade principal

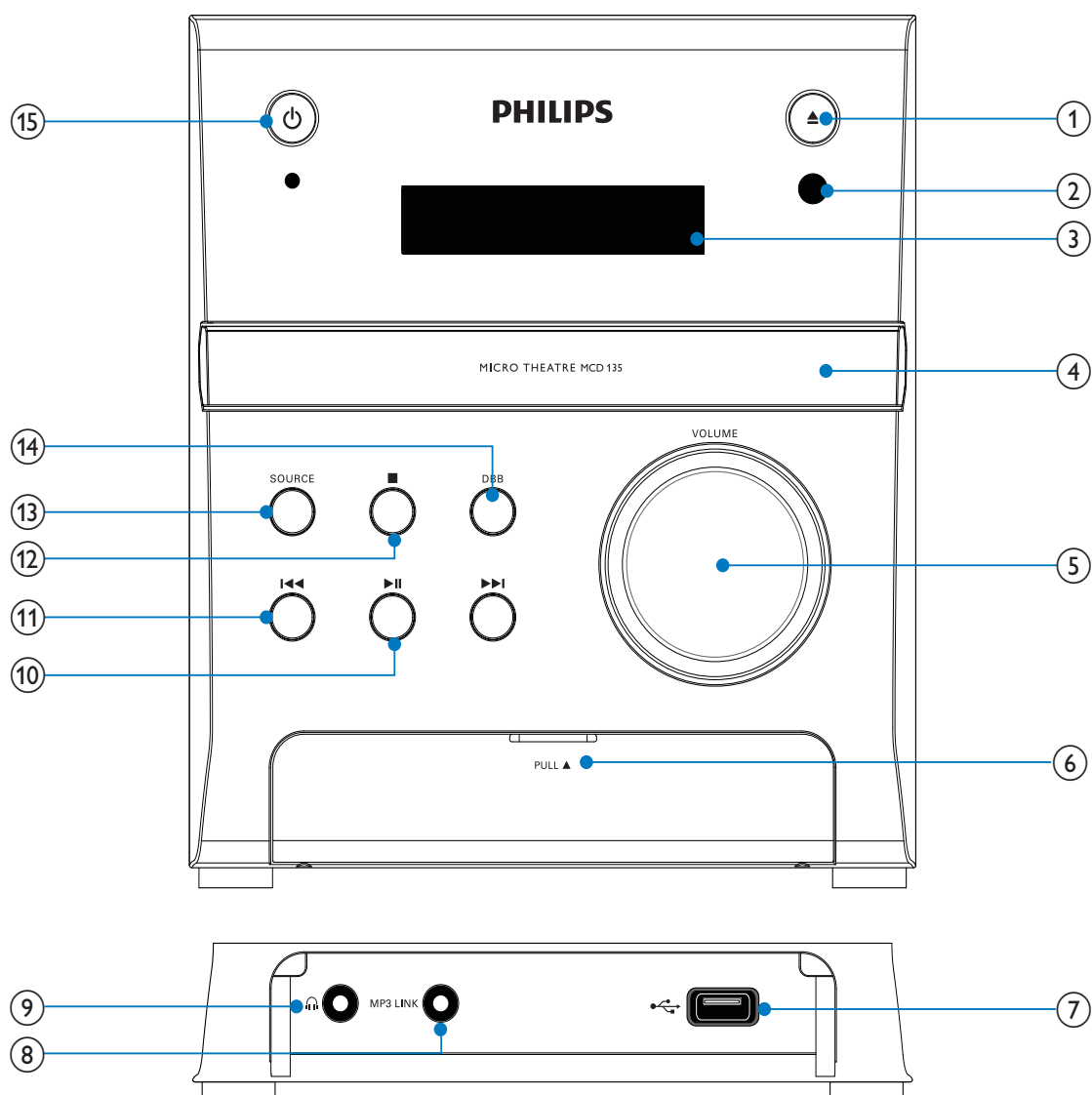

- |   |  |
|---|--|
| <p>① ▲</p> <ul style="list-style-type: none"> <li>Ejeta ou fecha o compartimento de disco.</li> </ul> <p>② Sensor de infravermelho</p> <p>③ Display VFD</p> <p>④ Compartimento de disco</p> <p>⑤ VOLUME</p> <ul style="list-style-type: none"> <li>Aumenta/diminui o volume.</li> </ul> <p>⑥ Puxe para abrir</p> <p>⑦ </p> <ul style="list-style-type: none"> <li>Para conectar um dispositivo USB de armazenamento.</li> </ul> | <p>⑧ MP3 LINK</p> <ul style="list-style-type: none"> <li>Para conectar um cabo MP3 Link (plugue de 3,5 mm).</li> </ul> <p>⑨ </p> <ul style="list-style-type: none"> <li>Entrada para fones de ouvido.</li> </ul> <p>⑩ </p> <ul style="list-style-type: none"> <li>Inicia, pausa ou retoma a reprodução.</li> </ul> <p>⑪ </p> <ul style="list-style-type: none"> <li>Pula para o título, capítulo, faixa ou arquivo anterior ou seguinte.</li> <li>Pesquisa rápida para frente ou para trás.</li> </ul> |
|---|--|

- ⑫ ■
  - Interrompe a reprodução.
- ⑬ **SOURCE**
  - Seleciona uma fonte de mídia (disco, dispositivo USB de armazenamento, sintonizador FM ou dispositivo externo conectado por meio de um cabo MP3 Link).
- ⑭ **DBB**
  - Ativa ou desativa o recurso DBB (Reforço dinâmico de graves).
- ⑮ ⏻
  - Liga ou desliga o aparelho.
  - Alterna para o modo de espera.

- ① ⏻
- ② Botões de seleção de origem
- ③ DISPLAY/CLOCK
- ④ DISC MENU
- ⑤ SLEEP/TIMER
- ⑥ ◀▶▶▶
- ⑦ ▲/▼
- ⑧ DBB
- ⑨ VOL +/-
- ⑩ MUTE
- ⑪ AUDIO
- ⑫ ZOOM
- ⑬ SUBTITLE
- ⑭ GOTO
- ⑮ ANGLE/PROG
- ⑯ Botões numéricos
- ⑰ ■
- ⑱ ◀▶▶▶
- ⑲ ▶||
- ⑳ DSC
- ㉑ OK
- ㉒ REPEAT A-B
- ㉓ SYSTEM MENU
- ㉔ MODE

## Visão geral do controle remoto

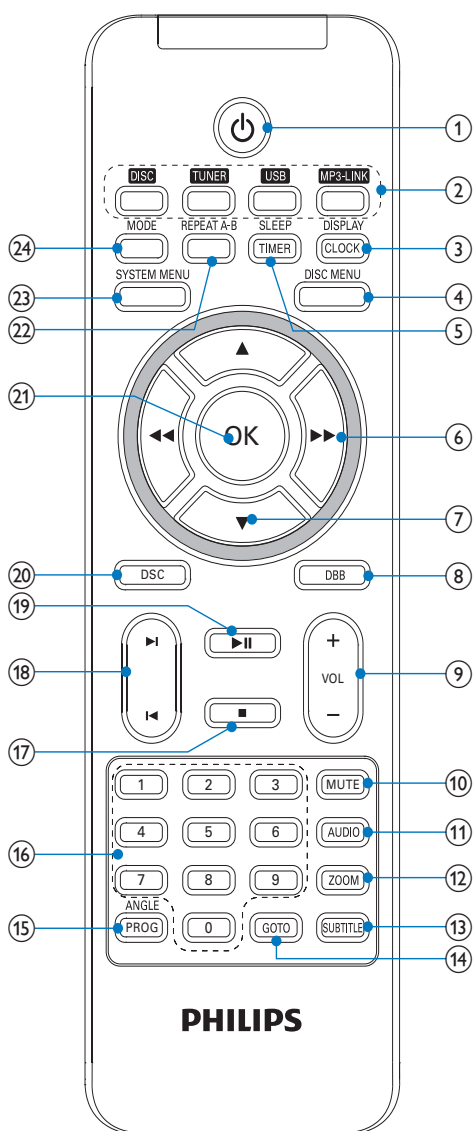

## 2 Importante

### Segurança

#### Conheça os símbolos de segurança

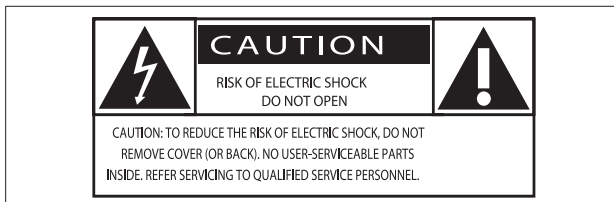

Este 'raio' indica a presença de material sem isolamento no interior do aparelho que pode causar choque elétrico. Para a segurança de todas as pessoas em sua casa, não remova a tampa do produto.

O "ponto de exclamação" alerta para recursos cuja documentação fornecida deve ser cuidadosamente lida para evitar problemas de operação e manutenção.

**AVISO:** para reduzir o risco de incêndio ou choque elétrico, este equipamento não deve ser exposto a chuva nem a umidade. Objetos que contêm líquidos, como vasos, não devem ser colocados sobre o equipamento.

**CUIDADO:** para evitar choque elétrico, conecte o pino largo do plugue ao seu respectivo slot, encaixando-o totalmente.

#### Como ouvir música com segurança

##### Ouça a um volume moderado.

- O uso de fones de ouvido com volume alto pode prejudicar sua audição. Este produto pode emitir sons em faixas de decibéis que podem causar perda de audição em pessoas, mesmo que expostas por menos de 1 minuto. As faixas de decibéis mais altas são

oferecidas para pessoas que apresentam perda auditiva.

- É muito fácil se enganar com o volume do som ideal. Ao longo do tempo, o "nível de conforto" da audição se adapta a volumes mais altos. Portanto, após ouvir músicas por um período prolongado, o volume que parece "normal" pode, na verdade, ser alto e prejudicial à audição. Para que isso não ocorra, ajuste o volume para um nível seguro antes que sua audição se adapte e mantenha-o assim.

##### Para estabelecer um nível de volume seguro:

- Ajuste o controle de volume para um nível baixo.
- Aumente lentamente o som até ouvi-lo de maneira confortável e clara, sem distorção.

##### Ouvir músicas por períodos prolongados:

- A exposição prolongada ao som, mesmo em níveis normalmente "seguros", também pode causar perda auditiva.
- Certifique-se de usar controladamente o equipamento e faça pausas freqüentes.

##### Observe as seguintes diretrizes ao usar os fones de ouvido.

- Ouça com volume moderado e por períodos razoáveis de tempo.
- Tome cuidado para não aumentar o volume à medida que sua audição for se adaptando.
- Não aumente o volume de modo que não consiga ouvir as pessoas ao seu redor.
- Você deve tomar cuidado ou interromper temporariamente o uso em situações de perigo em potencial. Não use fones de ouvido ao pilotar um veículo motorizado, andar de bicicleta, skate etc. Isso pode ser perigoso no trânsito e é ilegal em muitos locais.

## Aviso



Este produto está em conformidade com os requisitos da Comunidade Européia para interferência de radiofreqüência.



Seu produto foi projetado e fabricado com materiais e componentes de alta qualidade, que podem ser reciclados e reutilizados.



### Baterias e Pilhas

**ADVERTÊNCIA:** Cuidados com a utilização e descarte de pilhas e baterias.

- Não descarte as pilhas e baterias juntamente ao lixo doméstico.
- O descarte inadequado de pilhas e baterias pode representar riscos ao meio ambiente e à saúde humana.
- Para contribuir com a qualidade ambiental e com sua saúde, a Philips receberá pilhas e baterias fornecidas com seus produtos após seu fim de vida. A Philips dispõe de pontos de coleta em Assistências Técnicas que auxiliarão neste processo.
- Para evitar o vazamento de pilhas ou baterias, o que pode resultar em danos à saúde, ambientais ou ao produto, recomendamos que: (i) Em caso de aparelhos com pilhas removíveis, retire-as quando não estiver em uso por um longo período, (ii) Não misture pilhas (antigas com novas ou de zinco-carbono com alcalinas, etc.), (iii) Não exponha o produto com pilhas/baterias em seu interior a altas temperaturas.
- Em caso de aparelhos com pilhas não removíveis, promover o encaminhamento à assistência técnica Philips.

- Pilhas e baterias usadas ou inservíveis recebidas pela Philips serão encaminhadas à destinação ambientalmente correta.
- Em caso de dúvida ou consulta, favor ligar para 0800 701 0203 Brasil ou 2121 0203 Grande São Paulo ou acessar o site <http://www.philips.com.br>

### Informações ambientais

Todas as embalagens desnecessárias foram eliminadas. Procuramos facilitar a separação do material da embalagem em três categorias: papelão (caixa), espuma de poliestireno (proteção) e polietileno (sacos, folhas protetoras de espuma).

O seu sistema consiste em materiais que poderão ser reciclados e reutilizados se forem desmontados por uma empresa especializada. Observe a legislação local referente ao descarte de material de embalagem, baterias descarregadas e equipamentos antigos.

### Aviso de direitos autorais



Be responsible  
Respect copyrights

Este aparelho contém tecnologia de proteção contra cópia, que está protegida por patentes americanas e por outros direitos de propriedade intelectual da Rovi Corporation. A engenharia reversa e a desmontagem são proibidas.

### Aviso sobre marcas registradas



Fabricado sob licença da Dolby Laboratories. Dolby e o símbolo de "D Duplo" são marcas comerciais da Dolby Laboratories.



'DVD Video' é marca comercial da DVD Format/Logo Licensing Corporation.





**SOBRE VÍDEO DIVX:** DivX® é um formato de vídeo digital criado pela DivX, Inc. Este produto é um dispositivo oficial DivX Certified®, capaz de reproduzir vídeos DivX. Visite [divx.com](http://divx.com) para obter mais informações e ferramentas de software para converter arquivos em vídeo DivX.

**SOBRE DIVX VIDEO-ON-DEMAND:** este dispositivo DivX Certified® deve ser registrado para reproduzir filmes DivX Video-on-Demand (VOD) adquiridos. Para obter o código de registro, localize a seção DivX VOD no menu de configuração do dispositivo. Acesse [vod.divx.com](http://vod.divx.com) para obter mais informações sobre como fazer o registro.

DivX®, DivX Certified® e os logotipos associados são marcas comerciais da DivX, Inc. e são usados sob licença.

DivX Certified® para reprodução de vídeo DivX, incluindo conteúdo premium.

## 3 Antes de usar

### Posicionamento do produto



#### Nota

- Coloque o produto em uma superfície plana, rígida e estável.
- Nunca instale este produto em um armário embutido.
- Nunca coloque este aparelho sobre outro equipamento elétrico.
- Mantenha sempre o produto distante de luz solar direta, chamas ou calor.
- Não obstrua as aberturas de ventilação.
- O equipamento não deve ser exposto a respingos.
- Não coloque sobre este produto nada que possa danificá-lo (por exemplo, objetos contendo líquidos e velas acesas).
- Instale o produto próximo a uma tomada AC, de fácil acesso.
- Para evitar interferências magnéticas ou ruídos indesejados, nunca coloque a unidade principal e as caixas acústicas muito perto de outros dispositivos que emitam radiação.

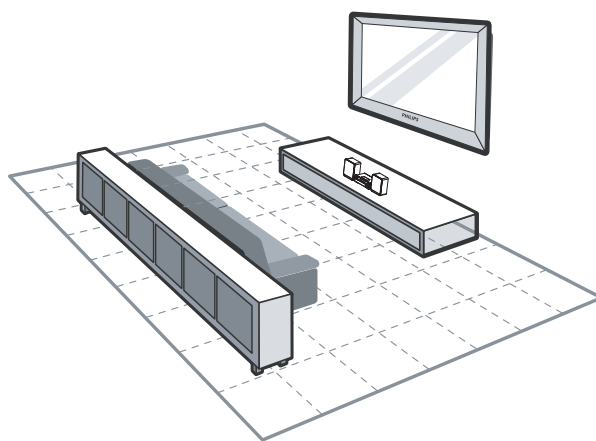

- 1 Instale o produto próximo à TV.
- 2 Posicione as caixas acústicas esquerda e direita a distâncias iguais da TV e a um ângulo de aproximadamente 45 graus da posição de audição.

## Inserir/substituir a pilha do controle remoto

### Nota

- Risco de explosão! Mantenha a bateria distante do calor, luz do sol ou fogo. Nunca incinere a bateria.
- Se você não for usar o controle remoto durante um período longo, retire a pilha.

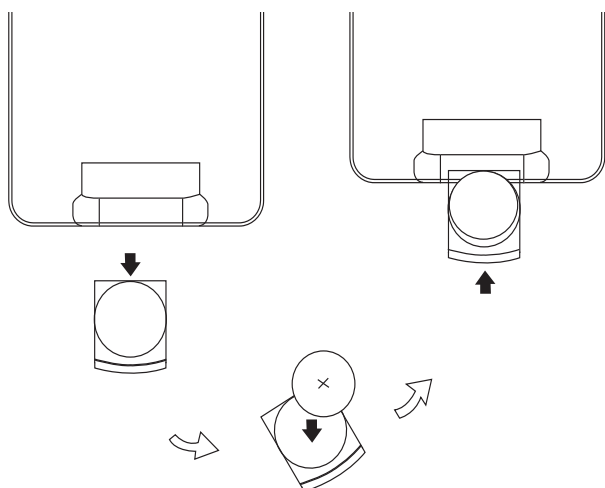

- 1 Abra o compartimento da bateria.
- 2 Insira uma pilha de lítio CR2025 com a polaridade correta (+/-) conforme indicado.
- 3 Feche o compartimento da bateria.

## 4 Conectar

### Conectar as caixas acústicas

#### Nota

- Para obter a melhor qualidade de som, use somente as caixas acústicas fornecidas.
- Conecte somente caixas acústicas com impedância do mesmo nível ou superior. Consulte "Informações do produto" > "Especificações" para saber qual é a impedância das caixas acústicas fornecidas.

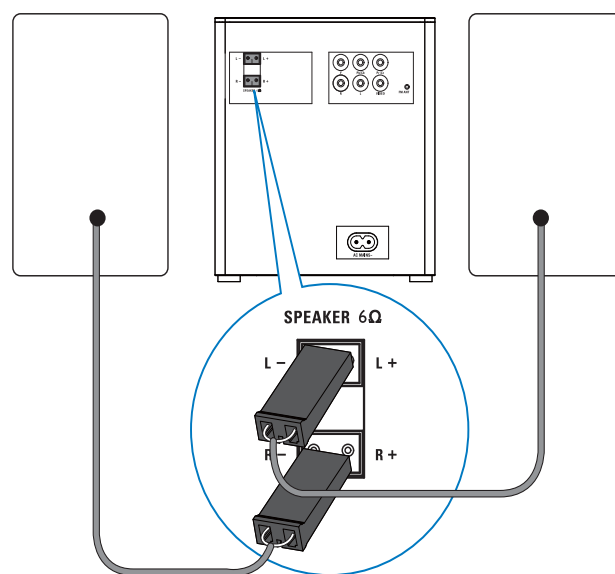

- 1 Conecte os plugues das caixas acústicas à unidade principal:
  - plugue da caixa acústica esquerda a L+ e L-.
  - plugue da caixa acústica direita a R+ e R-.

## Conectar uma TV

Para ouvir o áudio apenas pelas caixas acústicas fornecidas, conecte somente os cabos de vídeo. Escolha a melhor conexão de vídeo suportada pela sua TV.

- **Opção 1:** Conexão via cabo de vídeo composto (CVBS) (para TV padrão).
- **Opção 2:** Conexão via cabos de vídeo componente (para uma TV com Progressive Scan).

### Opção 1: Conexão via cabo de vídeo composto

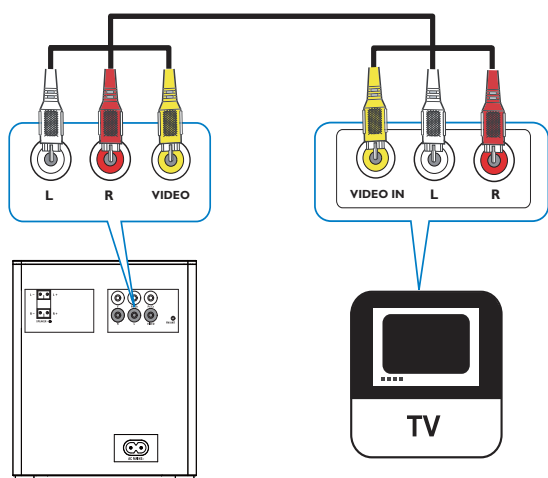

- 1 Conecte o cabo de vídeo composto:
  - à entrada **VIDEO** neste produto.
  - à entrada de vídeo na TV.
- 2 Conecte os cabos de áudio:
  - às entradas **L** e **R** neste produto.
  - às entradas de áudio localizadas na entrada de vídeo mencionada na etapa 1.

### Opção 2: Conexão via cabos de vídeo componente

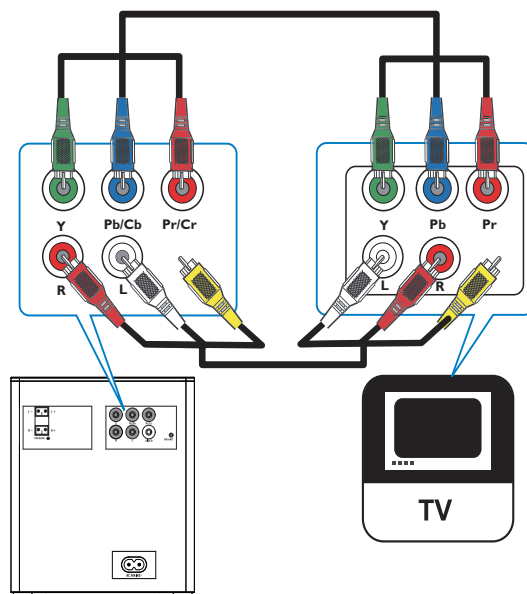

Conecte uma TV com Progressive Scan usando cabos de vídeo componente para uma obter qualidade de vídeo mais alta.

- 1 Conecte os cabos de vídeo componente às:
  - entradas **Y Pb/Cb Pr/Cr** neste produto
  - entradas de vídeo componente na TV.
- 2 Conecte os cabos de áudio:
  - às entradas **L** e **R** neste produto.
  - às entradas de áudio localizadas na entrada de vídeo componente mencionada na etapa 1.

## Conectar um dispositivo USB de armazenamento

### Nota

- Para obter a melhor transmissão de dados, use somente o cabo USB fornecido.

- 1 Conecte o cabo USB fornecido:
  - à saída  neste aparelho.
  - ao plugue do dispositivo USB de armazenamento.

## Conectar à rede elétrica

### Nota

- Quando o dispositivo de conexão é um plugue de ALIMENTAÇÃO ou um acoplador de aparelhos, ele deve ficar ligado o tempo todo.
- Risco de danos ao produto! Verifique se a voltagem da fonte de alimentação corresponde à voltagem impressa na parte traseira da unidade principal.
- Antes de conectar o cabo de alimentação AC, certifique-se de fazer todas as outras conexões.
- Proteja o cabo de alimentação para que não seja pisado nem comprimido, principalmente na parte dos plugues e das tomadas elétricas e nas partes em que os plugues e as tomadas saem do equipamento.
- Desconecte o equipamento durante tempestades com trovões ou quando não for usado por um longo período.

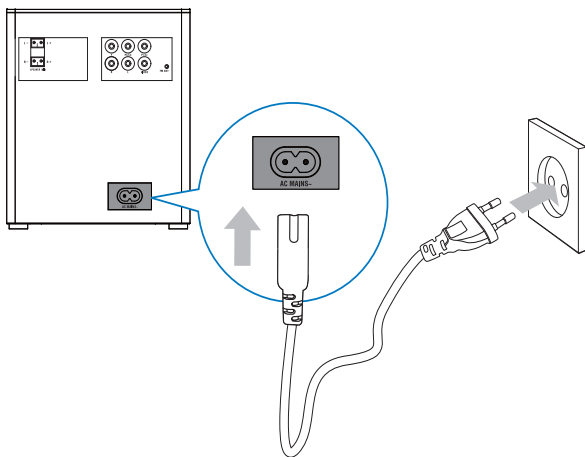

- 1 Conecte o cabo de alimentação AC
  - à entrada **AC MAINS** neste produto.
  - à fonte de alimentação.

## 5 Primeiros passos

### Ligar

- 1 Pressione  $\phi$ .
  - ↳ O aparelho alterna para a última origem selecionada.

### Alternar para o modo de espera

Se nenhuma fonte for reproduzida em até 15 minutos, o produto alternará para o modo de espera.

Se nenhuma operação for executada em até 15 minutos no modo de espera, o produto alternará para o modo de espera de economia de energia.

Para alternar manualmente o produto para o modo de espera, pressione  $\phi$ .

### Ajuste do relógio

O aparelho usa o formato de 24 horas.

- 1 No modo de espera, pressione e segure **DISPLAY/CLOCK** por 2 segundos.
  - ↳ Os dígitos das horas piscam.
- 2 Pressione **◀▶** para ajustar a hora.
- 3 Pressione **DISPLAY/CLOCK**.
  - ↳ Os dígitos dos minutos piscam.
- 4 Pressione **◀▶** para ajustar os minutos.
- 5 Pressione **DISPLAY/CLOCK**.

### Localizar o canal de exibição

- 1 Pressione  $\phi$  para ligar o aparelho.
- 2 Pressione **DISC** para entrar no modo de disco.

**3** Ligue a TV e sintonize-a no canal de entrada de vídeo (Video In) seguindo um destes procedimentos:

- Vá para o canal mais baixo da TV, pressione o botão de seleção de canais para baixo até aparecer a tela azul.
- Pressione o botão da origem várias vezes no controle remoto da TV.



#### Dica

- O canal de entrada de vídeo (Video In) está entre os canais mais baixos e mais altos e pode chamar-se FRONT, A/V IN, VIDEO etc. Consulte o manual da TV para saber como selecionar a entrada correta.

---

## Selecionar o sistema de TV

Este produto é compatível com NTSC e PAL. Se a imagem for exibida de forma anormal com a configuração padrão, selecione um sistema de TV adequado à TV.

Consulte "Configurar" > "Configurar sistema" > [SISTEMA DE TV] para obter detalhes.

---

## Selecione um idioma para as mensagens na tela

Inglês, português e espanhol são as opções desta configuração. Consulte "Configurar" > "Configuração de idioma" > [IDIOMA OSD] para obter informações.

# 6 Reproduzir



#### Cuidado

- Risco de danos ao aparelho! Durante a reprodução, nunca mova o aparelho.
- Nunca coloque objetos além de discos no compartimento de disco.
- Nunca olhe para o feixe de laser dentro do aparelho.
- Nunca reproduza discos com acessórios como aros estabilizadores de disco ou folhas de tratamento de discos.

A mensagem "[CHAVE INVÁL]" exibida depois de uma operação indica que a operação está indisponível para a mídia ou não está disponível no momento.

---

## Operação básica

As operações listadas se aplicam a toda as mídias suportadas.

Função	Ação
Interromper a reprodução	Pressione ■.
Pausar ou retomar a reprodução	Pressione ►  .
Pula para o título, capítulo, faixa ou arquivo anterior/seguinte.	Pressione ◀▶.

---

## Reproduzir um disco

- 1** Pressione **DISC** para selecionar a origem de disco.
- 2** Pressione **▲** para abrir o compartimento de disco.
- 3** Coloque um disco na bandeja com o lado impresso voltado para cima e pressione **▲**.

- 4 A reprodução é iniciada automaticamente.
- Para iniciar a reprodução manualmente, pressione ►||.
  - Se desejar reproduzir um DVD para o qual você definiu um nível de classificação, digite primeiro a senha de quatro dígitos do controle dos pais (Consulte “Configurar” > “Configurar sistema” > [SENHA] e [CLASSIFICAÇÃO]).

---

## Reproduzir arquivos gravados

Você pode reproduzir arquivos DivX, MP3, WMA e de imagem JPEG copiados em um CD-R/RW, DVD gravável ou dispositivo USB de armazenamento.

### Nota

- Só é possível reproduzir vídeos DivX alugados ou adquiridos por meio do código de registro DivX do aparelho.
- Arquivos de legenda com as extensões .srt, .smi, .sub, .ssa e .ass são suportados, mas não aparecem no menu de navegação de arquivos.
- O nome do arquivo de legenda deve ser igual ao nome do arquivo de filme.

- 1 Seleciona uma origem.
  - Para dispositivo USB de armazenamento, pressione **USB**.
  - Para disco, pressione **DISC**.
- 2 Insira o dispositivo USB de armazenamento ou o disco.
  - ↳ A reprodução é iniciada automaticamente.
  - ↳ A interface de reprodução é exibida.

O que você vê na interface:

  - Na parte superior: os nomes do arquivo e da pasta atuais
  - No lado esquerdo: a lista de pastas
  - No lado direito: a lista de arquivos
  - Na parte inferior: os ícones de categoria (🎵 para música, 🖼️ para fotos e 🎬 para vídeos)

---

## Acessar uma categoria

- 1 Pressione várias vezes ◀◀ (ou ▶▶) até que um ícone de categoria seja realçado.
  - quando determinada categoria de arquivos não está incluída, o ícone da categoria não pode ser realçado.
- 2 Pressione ▶▶ (ou ◀◀) para realçar o ícone de categoria desejado.
- 3 Pressione **OK** para confirmar.
  - ↳ As pastas que contêm os arquivos dessa categoria são listadas.
  - ↳ Os arquivos dessa categoria na primeira pasta são listados.

---

## Acessar uma pasta

- 1 Pressione ◀◀ várias vezes até que um nome de pasta seja realçado.
- 2 Pressione ▲/▼ para realçar o nome da pasta desejada.
- 3 Pressione **OK** para confirmar.
  - ↳ Os arquivos da categoria selecionada na pasta são listados.

---

## Reproduzir um arquivo

- 1 Acesse uma pasta.
- 2 Pressione ▶▶ para realçar o nome de um arquivo.
- 3 Pressione ▲/▼ para realçar o nome do arquivo desejado.
- 4 Pressione **OK** para confirmar.
  - ↳ A reprodução do arquivo selecionado é iniciada.
  - ↳ A reprodução pára automaticamente no fim do último arquivo de mesma categoria.

---

## Reproduzir simultaneamente uma apresentação de slides e músicas

### Nota

- Verifique se o dispositivo USB de armazenamento ou o disco contém arquivos WMA/MP3 e fotos JPEG.
- Consulte “Configurar” > “Configurar sistema” para configurar a apresentação de slides.

- 1 Reproduza um arquivo WMA/MP3.
- 2 Acesse a categoria da foto.
- 3 Acesse uma pasta de fotos.
- 4 Selecione um arquivo de foto.
- 5 Pressione **OK** para iniciar a apresentação de slides.
  - A apresentação de slides pára depois que todas as fotos são exibidas uma vez.
  - Para interromper a apresentação de slides, pressione **■**.

## Controle da reprodução

Durante a reprodução, siga as instruções de controle.

Função	Mídia aplicável	Ação
Retornar ao menu do disco	DVD	Pressione <b>MENU</b> várias vezes.
Ativar/desativar o recurso PBC (Controle de reprodução)	SVCD, VCD 2.0	Pressione <b>MENU</b> várias vezes. <ul style="list-style-type: none"> <li>Desative o recurso PBC para exibir o menu PBC e, em seguida, use os <b>botões numéricos</b> para inserir sua escolha.</li> </ul>
Selecionar um idioma de áudio	DVD com várias faixas de som, VCD com vários canais de áudio	Pressione <b>AUDIO</b> várias vezes.
Selecionar um idioma de legenda	DVD, vídeo DivX	Pressione <b>SUBTITLE</b> várias vezes.
Selecionar um ângulo de câmera	DVD gravado com vários ângulos de câmera	Pressione <b>ANGLE</b> várias vezes.
Selecionar um modo de reprodução (repetir a reprodução e reproduzir aleatoriamente)	Todas as mídias são suportadas	Pressione <b>MODE</b> várias vezes.
Repetir uma seção específica em um capítulo ou uma faixa	Áudio, vídeo	<ol style="list-style-type: none"> <li>Pressione <b>REPEAT A-B</b> para selecionar o ponto inicial.</li> <li>Pressione <b>REPEAT A-B</b> novamente para selecionar o ponto de término.           <ul style="list-style-type: none"> <li>↳ A seção selecionada é reproduzida repetidamente.</li> </ul> </li> </ol> <ul style="list-style-type: none"> <li>Para retornar à reprodução normal, pressione <b>REPEAT A-B</b> até que <b>[REP OFF]</b> seja exibido.</li> </ul>
Exibir as informações de reprodução	Todas as mídias são suportadas	Pressione <b>DISPLAY</b> .
Ampliar ou reduzir	Imagens de vídeos, fotos	Pressione <b>ZOOM</b> várias vezes. <ul style="list-style-type: none"> <li>Para deslocar-se por uma imagem ampliada, pressione <b>▲/▼/◀◀▶▶</b>.</li> </ul>
Diminuir a velocidade da reprodução	Vídeo	Pressione <b>▼</b> várias vezes para selecionar uma velocidade de reprodução.
Fazer uma pesquisa rápida para trás/para frente	Áudio, vídeo	Pressione e segure <b>◀◀/▶▶</b> por 2 segundos para selecionar uma velocidade.
Visualizar fotos	Fotos	Pressione <b>▲/▼</b> para realçar o nome de um arquivo na lista de arquivos.
Girar uma foto	Fotos	Pressione <b>▲/▼/◀◀▶▶</b> .



## Pesquisar pelo tempo ou número do título/capítulo/faixa

- 1 Durante a reprodução, pressione **GOTO**.
- 2 Pressione **◀/▶** para realçar o número do título, capítulo ou faixa ou para realçar o campo de tempo.
- 3 Use os **botões numéricos** para inserir o número ou os dígitos de tempo.
- 4 Pressione **OK** para confirmar.
  - ↳ **[IR PARA]** é exibido.
  - ↳ A reprodução é iniciada automaticamente.

## Ajustar o som

Você pode ajustar o nível de volume e selecionar os efeitos sonoros.

Função	Ação
Aumentar/diminuir o volume	Pressione <b>+ VOL -</b> ; gire <b>VOLUME</b> no sentido horário ou anti-horário.
Selecionar um efeito sonoro predefinido ( <b>FLAT</b> , <b>POP</b> , <b>ROCK</b> , <b>JAZZ</b> e <b>CLASSIC</b> )	Pressione <b>DSC</b> várias vezes.
Ativar/desativar o recurso <b>DBB</b> (Reforço dinâmico de graves)	Pressione <b>DBB</b> . <ul style="list-style-type: none"><li>• Quando o <b>DBB</b> estiver desativado, <b>FLAT</b> será selecionado automaticamente.</li></ul>
Silenciar/ativar as caixas acústicas	Pressione <b>MUTE</b> .

# 7 Outras funções

## Ouvir rádio FM



### Nota

- Você pode armazenar no máximo 10 estações de rádio.
- Estenda completamente a antena FM para melhorar a recepção.

## Programar estações de rádio automaticamente

- 1 Pressione **TUNER**.
- 2 Pressione e segure **ANGLE/PROG** por 2 segundos.
  - ↳ **AUTO** pisca.
  - ↳ As estações disponíveis são programadas.
  - ↳ A primeira estação de rádio programada é sintonizada automaticamente.

## Programar estações de rádio manualmente

- 1 Pressione **TUNER**.
- 2 Pressione **◀/▶** várias vezes para sintonizar uma estação de rádio.
- 3 Pressione **ANGLE/PROG**.
  - ↳ O número da seqüência pisca com a freqüência atual exibida.
- 4 Pressione **◀/▶** para atribuir um número da seqüência de **01** a **10** à estação de rádio.
- 5 Pressione **ANGLE/PROG** para confirmar.
  - ↳ O número da seqüência e a freqüência atual são exibidos.
- 6 Repita as etapas 2 a 5 para programar mais estações.



## Nota

- Para substituir uma estação programada, armazene outra estação com o mesmo número da seqüência.

## Sintonizar uma estação de rádio armazenada

- 1 Pressione **TUNER**.
- 2 Pressione **◀▶** (ou **▲▼**) várias vezes para selecionar sua estação de rádio.

## Reproduzir áudio de um dispositivo externo

Você pode usar o aparelho para reproduzir áudio de um dispositivo externo.

- 1 Conecte o cabo MP3 Link fornecido:
  - à entrada **MP3 LINK** do aparelho
  - à saída de áudio (geralmente entrada para fone de ouvido) do dispositivo externo.
- 2 Pressione **MP3-LINK**.
- 3 Reproduza o conteúdo do dispositivo externo (consulte o manual do usuário do dispositivo para obter informações).

## Ouvir pelo fone de ouvido

- 1 Conecte um fone de ouvido à entrada

## Ligar/desligar automaticamente

Você pode definir uma hora para o aparelho ligar e outra para desligar automaticamente. Antes de definir a hora, verifique se você ajustou o relógio.

- 1 No modo de espera, pressione e segure a tecla **SLEEP/TIMER**.
  - ↳ **ON TIME** (hora para ligar) pisca.

- 2 Pressione **SLEEP/TIMER**.
  - ↳ Os dígitos das horas piscam.
- 3 Pressione **◀▶** para ajustar a hora.
- 4 Pressione **SLEEP/TIMER**.
  - ↳ Os dígitos dos minutos piscam.
- 5 Pressione **◀▶** para ajustar os minutos.
- 6 Pressione **SLEEP/TIMER**.
  - ↳ **ON TIME** pisca.
  - ↳ Para definir a hora para o aparelho desligar, pressione **◀▶** para selecionar **OFF TIME (hora de desligar)** e repita as etapas 2 a 6.
- 7 Pressione **◀▶** para selecionar **SOURCE**.
- 8 Pressione **SLEEP/TIMER**.
- 9 Pressione **◀▶** para selecionar uma fonte de mídia (**DISC**, **TUNER** ou **USB**).
  - Para selecionar o sintonizador como fonte, você também precisa pressionar **◀▶** para selecionar uma estação de rádio programada.
- 10 Pressione **SLEEP/TIMER**.
  - ↳ A hora do relógio é exibida.
- 11 Pressione **SLEEP/TIMER** para ativar o timer.
  - ↳ Um ícone de relógio é exibido.
  - ↳ O produto liga/desliga na hora definida.
    - Para desativar o timer, pressione **SLEEP/TIMER** novamente.

## Usar o timer de desligamento automático

O aparelho também pode desligar automaticamente após um período predefinido (10 a 90 minutos com intervalo de 10 minutos).

- 1 Durante a reprodução, pressione **SLEEP/TIMER** várias vezes para selecionar um período de tempo.
  - ↳ **SLEEP** é exibido.
  - Para desativar o timer de desligamento automático, pressione **SLEEP/TIMER** várias vezes até que **SLEEP OFF** seja exibido.

# 8 Configurar

## Interface do menu de configuração

Depois de pressionar **SETUP**, a interface do menu de configuração é exibida da seguinte maneira:

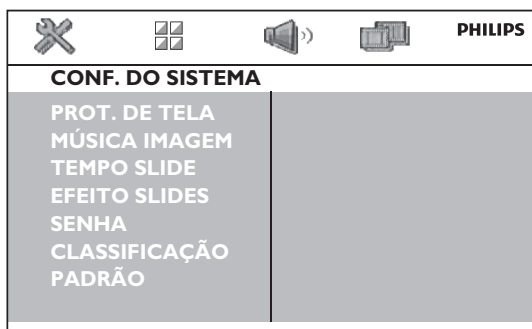

Parte superior: ícones dos menus principais

- : menu [CONF. DO SISTEMA]
- : menu [CONF. DE IDIOMA]
- : menu [CONF. DE ÁUDIO]
- : menu [CONF. DE VÍDEO]

No meio: nome do menu principal atual

No lado esquerdo: itens do menu atual

No lado direito: opções de configuração

## Alterar uma configuração

### Nota

- Se um item do menu ou uma opção de configuração estiver esmaecida, não será possível alterá-la.

- 1 Pressione **SETUP**.
  - Para acessar outro menu principal, pressione **◀▶** para selecionar seu ícone.

- 2 Pressione **▲▼** para selecionar um item do menu.
- 3 Pressione **OK**.
  - Se uma caixa de diálogo for exibida, siga as instruções de operação.
- 4 Pressione **▲▼** para selecionar sua opção de ajuste.
- 5 Pressione **OK** para confirmar.
  - Para sair do menu, pressione **SETUP**.

## Configurar sistema

### [PROT. DE TELA]

Protege a tela da TV contra danos causados por superexposição a imagens estáticas.

- [ON] – ativa o protetor de tela.
- [DSL] – desativa o protetor de tela.

### [MÚSICA IMAGEM]

O produto pode reproduzir simultaneamente uma apresentação de slides e músicas.

- [ON] - ativa esse recurso.
- [DSL] - desativa esse recurso.

### [TEMPO SLIDE]

Define o intervalo de tempo (15 segundos, 30 segundos ou 45 segundos) entre dois slides.

### [EFEITO SLIDES]

Seleciona um efeito para a exibição de slides.

### [SENHA]

Defina uma senha para restringir a reprodução de discos com classificação para crianças. A senha padrão é "0000". Você pode alterar a senha de quatro dígitos.

- 1 Pressione **SETUP**.
- 2 Selecione [CONF. DO SISTEMA] > [SENHA] e pressione **OK**.
- 3 Insira a senha atual com os botões numéricos (0 a 9) e pressione **OK**.
  - Se esquecer a senha, digite "0000".
- 4 Insira a nova senha.
- 5 Pressione **OK** para confirmar.

### [CLASSIFICAÇÃO]

Define o nível de classificação para um disco. Você pode proibir a reprodução do disco para crianças. O disco deve ser gravado com níveis de classificação.

### [PADRÃO]

Restaura todas as configurações de fábrica, com exceção das configurações de [SENHA] e [CLASSIFICAÇÃO].

---

## Configuração de idioma

### [IDIOMA OSD]

Selecione um idioma para as mensagens na tela.

### [IDIOMA MENU]

Selecione um idioma para o menu do disco.

### [LEGENDA DIVX]

Selecione um conjunto de caracteres compatível com a legenda do vídeo DivX.

### [DIVX[R] VOD]

Exibe o código de registro. Use o código em [CÓD. REGISTRO] para registrar seu produto no site <http://VOD.DivX.com>.

---

## Configuração de áudio

### [DOWNMIX]

Compacta som digital Dolby multicanal em som surround de dois canais ([ESQ/DIR]) ou som estéreo ([ESTÉREO]).

### [MODO NOTURNO]

Equaliza sons altos e suaves. Ative esse recurso para assistir a filmes em DVD com volume baixo à noite.

### [FAIXA DINÂM.]

Define uma faixa dinâmica para saída de som.

---

## Configuração de vídeo

### [SISTEMA DE TV]

Selecione um sistema de TV correspondente à sua TV.

### [TIPO DE TV]

Selecione uma proporção da exibição correspondente à tela da sua TV.

# 9 Informações do produto



## Nota

- As informações do produto estão sujeitas a alterações sem aviso prévio.

## Especificações

### Amplificador

Potência de saída	2 X 25 W RMS
Resposta em frequência	40 Hz a 20.000 Hz, ±3 dB
Relação sinal/ruído	> 65 dB
Entrada Aux	500 mV RMS 600 ohm

### Disco

Tipo de laser	Semicondutor
Diâmetro do disco	12 cm / 8 cm
Decodificação de vídeo	MPEG-1 / MPEG-2 / DivX
Vídeo DAC	12 bits
Sistema de sinal	PAL / NTSC
Formato de vídeo	4:3 / 16:9
S/R de vídeo	> 48 dB
DAC de áudio	24 bits / 96 kHz
Distorção harmônica total	< 0,8% (1 kHz)
Resposta em frequência	4 Hz - 20 kHz (44,1 kHz) 4 Hz - 22 kHz (48 kHz) 4 Hz - 24 kHz (96 kHz)
Relação sinal/ruído	> 65 dBA
Resolução de vídeo	720 X 480 X 30; 720 X 576 X 25

### Sintonizador (FM)

Faixa de sintonia	87,5 - 108 MHz
Grade de sintonia	50 KHz
Sensibilidade – relação sinal/ruído mono de 26 dB	<22 dBf
Sensibilidade – relação sinal/ruído estéreo de 46 dB	<43 dBf
Pesquisa por seletividade	>28 dBf
Distorção harmônica total	<2%
Relação sinal/ruído	>55 dB

### Caixas acústicas

Impedância de caixa acústica	6 ohm
Driver da caixa acústica	Caixa acústica de faixa total
Sensibilidade	> 80 dB/m/W ± 4 dB/m/W

### Informações gerais

Alimentação AC	110 a 240 V, 50/60 Hz
Consumo de energia em operação	25 W
Consumo no modo de espera de economia de energia	< 1 W
Saída de vídeo composto	1,0 Vp-p, 75 ohm
Saída de fone de ouvido	2 X 15 mW, 32 ohm
USB Direct	Versão 2.0
Dimensões	
- Unidade principal (L x A x P)	152 X 170 X 210 mm
- Caixa acústica (L x A x P)	152 X 170 X 200 mm
Peso	
- Com a embalagem	5.3 kg
- Peso líquido	3.9 kg

## Formatos de disco suportados

- DVDs (Digital Video Discs)
- VCDs (Video CDs)
- SVCDs (Super Video CDs)
- DVD+RW (Digital Video Discs + Rewritable)
- CDs (Compact Discs)
- Arquivos de imagem (Kodak, JPEG) em CD-R(W)
- Disco DivX(R) em CD-R(W):
- DivX 3.11
- WMA

### Formatos de CD de MP3 suportados:

- ISO 9660
- Máx. de nome do título/álbum: 24 caracteres
- Máx. de títulos e álbuns: 255.
- Máx. de diretórios aninhados: oito níveis
- Máx. de número de álbuns: 130
- Máx. de número de faixas MP3: 5.000
- Frequências de amostragem suportadas para discos MP3: 32 kHz, 44,1 kHz e 48 kHz
- Taxas de bits de discos MP3 suportadas: 32, 64, 96, 128, 192, 256 (kbps)
- Os seguintes formatos não são suportados:
  - Arquivos do tipo \*.VMA, \*.AAC, \*.DLF e \*.M3U
  - \*.PLS e \*.WAV
  - Discos gravados no formato Joliet
  - MP3 Pro e MP3 com ID3 tag

## Informações sobre reprodução USB

### Dispositivos USB compatíveis:

- Memória flash USB (USB 2.0 ou USB 1.1)
- Players de flash USB (USB 2.0 ou USB 1.1)
- cartões de memória (é necessário um leitor de cartão adicional para que funcionem com este aparelho)

### Formatos suportados:

- USB ou formato de arquivo de memória FAT12, FAT16, FAT32 (tamanho do setor: 512 bytes)
- Taxa de bits de MP3 (taxa de dados): 32 a 320 Kbps e taxa de bits variável
- WMA v9 ou anterior
- Aninhamento de diretórios em até oito níveis
- Número de álbuns/pastas: máximo 99
- Número de faixas/títulos: no máximo 999
- ID3 Tag v2.0 ou posterior
- Nome do arquivo em Unicode UTF8 (tamanho máximo: 128 bytes)

### Formatos não suportados:

- Álbuns vazios: um álbum vazio não contém arquivos MP3/WMA e não aparece no display.
- Os formatos de arquivo não suportados são ignorados. Por exemplo, documentos do Word (.doc) ou arquivos MP3 com extensão .dlf são ignorados e não são reproduzidos.
- Arquivos de áudio AAC, WAV, PCM
- Arquivos WMA protegidos por DRM (.wav, .m4a, .m4p, .mp4, .aac)
- Arquivos WMA no formato Lossless

# 10 Solução de problemas



## Cuidado

- Nunca remova a tampa ou carcaça do equipamento.

Para manter a garantia válida, nunca tente consertar o aparelho por conta própria. Se tiver problemas ao usar o aparelho, verifique os seguintes pontos antes de solicitar atendimento: Se o problema persistir, vá até o site da Philips ([www.Philips.com/support](http://www.Philips.com/support)). Ao entrar em contato com a Philips, fique próximo do aparelho e tenha em mãos os números do modelo e de série.

### Sem energia

- Verifique se o cabo AC do aparelho está conectado corretamente.
- Verifique se há energia na tomada AC.
- Como recurso para economia de energia, o sistema é desligado automaticamente 15 minutos após o fim de uma reprodução, se nenhum controle for operado.

### Nenhum disco é detectado

- Insira um disco.
- Verifique se o disco foi inserido ao contrário.
- Aguarde até que a umidade e a condensação na lente evaporem.
- Troque ou limpe o disco.
- Use um CD finalizado ou um disco com formato adequado.

### Não há imagem

- Verifique a conexão de vídeo.
- Ligue a TV no canal de entrada de vídeo (Video-In) correto.
- O Progressive Scan está ativado, mas a TV não suporta esse sistema.

### Imagem em preto e branco ou distorcida

- O disco não corresponde ao padrão do sistema de cores da TV (PAL/NTSC).

- Às vezes, pode ocorrer uma leve distorção de imagem. Isso não é uma falha.
- Limpe o disco.
- Uma imagem distorcida pode aparecer durante a configuração do Progressive Scan.

### A proporção da imagem não pode ser alterada, embora você tenha configurado o formato de exibição da TV.

- A proporção da imagem é informada no disco DVD inserido.
- A proporção da imagem não pode ser alterada em alguns aparelhos de TV.

### Sem som ou som deficiente

- Ajusta o volume.
- Desconecte os fones de ouvido.
- Verifique se as caixas acústicas estão conectadas corretamente.

### O controle remoto não funciona

- Antes de pressionar qualquer botão de função, selecione primeiro a origem correta com o controle remoto em vez de pela unidade principal.
- Reduza a distância entre o controle remoto e o aparelho.
- Insira a pilha com as polaridades (sinais +/-) alinhadas, conforme indicado.
- Troque a pilha.
- Aponte o controle remoto diretamente para o sensor existente na parte frontal do aparelho.

### O disco não é reproduzido

- Insira um disco legível com o rótulo voltado para você.
- Verifique o tipo, o sistema de cores e o código de região do disco. Verifique se há arranhões ou manchas no disco.
- Pressione **SYSTEM MENU** para sair do menu de configuração do aparelho.
- Desative a senha do controle dos pais ou altere o nível de classificação.
- Há umidade e condensação dentro do aparelho. Remova o disco e deixe o aparelho ligado por cerca de 1 hora. Desconecte o aparelho da tomada AC, reconecte-o e ligue-o novamente.

- Como um recurso de economia de energia, o aparelho é desligado automaticamente 15 minutos após o fim da reprodução de um disco, se nenhum controle for operado.

#### **Não é possível reproduzir arquivos de vídeo DivX.**

- Verifique se o arquivo de vídeo DivX está completo.
- Verifique se a extensão do arquivo está correta.
- Devido a questões de direitos digitais, os arquivos de vídeo protegidos por DRM não podem ser reproduzidos via conexão de vídeo analógica (por exemplo, vídeo composto, componente ou scart). Transfira o conteúdo de vídeo para a mídia de disco e reproduza esses arquivos.

#### **Má recepção do rádio**

- Aumente a distância entre o aparelho e a TV ou o videocassete.
- Estenda completamente a antena FM.
- Conecte uma antena FM externa.

#### **Não é possível definir o idioma de áudio ou legenda**

- O disco não foi gravado com som nem legendas em vários idiomas.
- O disco não permite a definição do idioma de áudio ou legenda.

#### **Não é possível exibir alguns arquivos no dispositivo USB**

- O número de pastas ou arquivos no dispositivo USB ultrapassou certo limite. Isso não é uma falha.
- Os formatos desses arquivos não são suportados.

#### **Dispositivo USB não suportado**

- O dispositivo USB é incompatível com o aparelho. Tente usar outro, ou, se for o caso, verifique se seu dispositivo USB está configurado como MSC. Este aparelho não trabalha com dispositivos em modo MTP ou outros.

#### **O timer não funciona**

- Ajuste o relógio corretamente.
- Ative o timer.

#### **Ajuste do relógio/timer apagado**

- A alimentação foi interrompida ou o cabo de alimentação foi desconectado.
- Ajuste o relógio/timer.



# LISTA DE SERVIÇO AUTORIZADO - BRASIL

<b>ACRE</b>		ITUMBIARA	64-34310837	SAO JOAO DEL REI	32-33718306
CRUZEIRO DO SUL	68-33227216	LUZIANIA	61-36228519	SAO SEBASTIAO DO PARAISO	35-35313094
RIO BRANCO	68-32217642	MINEIROS	64-36618259	SETE LAGOAS	31-37718570
<b>ALAGOAS</b>		PIRES DO RIO	64-34611133	TEOFILO OTONI	33-35225831
ARAPIRACA	82-35222367	RIALMA	62-33971320	TIMOTEO	31-38482728
MACEIO	82-32417237	RIO VERDE	64-36132034	TRES CORACOES	35-32324143
PALMEIRA DOS INDIOS	82-34213452	TRINDADE	62-35051505	UBA	32-35323626
UNIAO DOS PALMARES	82-32811305	URUACU	62-33571285	UBERABA	34-33332520
<b>AMAPA</b>		<b>MARANHÃO</b>		UBERLANDIA	34-32123636
MACAPA	96-32175934	ACAILANDIA	99-35381889	VARGINHA	35-32228414
<b>AMAZONAS</b>		BACABAL	99-36212794	VARZEA DA PALMA	38-37311548
MANAUS	92-36633366	CAXIAS	99-35212377	VICOSA	31-38918000
MANAUS	92-32324252	CODO	99-36612942	<b>PARÁ</b>	
<b>BAHIA</b>		SANTA INES	98-36537553	ALTAMIRA	91-35154349
ALAGOINHAS	75-34211128	IMPERATRIZ	99-35232906	ANANINDEUA	91-32354831
BARREIRAS	77-36117592	PEDREIRAS	99-36423142	BELEM	91-32421090
CAETITE	77-34541183	PRESIDENTE DUTRA	99-36631815	BELEM	91-32542424
CAMACARI	71-36218288	SAO JOSE DE RIBAMAR	98-32241581	CAPANEMA	91-34621100
CRUZ DAS ALMAS	75-36212839	SAO LUIS	98-32323236	CASTANHAL	91-37215052
EUNAPOLIS	73-32815181	<b>MATO GROSSO</b>		MARABA	94-33224207
FEIRA DE SANTANA	75-32232882	BARRA DO GARCAS	66-34011394	PARAGOMINAS	91-30110778
GUANAMBI	77-34512791	CUIABA	65-33176464	PARAUAPEBAS	94-33561756
ILHEUS	73-32315995	LUCAS DO RIO VERDE	65-35491333	SANTAREM	93-35235322
IRECE	74-36410202	PONTES E LACERDA	65-32662326	TUCURUI	55-33523215
ITABUNA	73-36137777	RONDONOPOLIS	66-34233888	<b>PARAIBA</b>	
JACOBINA	74-36211323	TANGARA DA SERRA	65-33261431	CAMPINA GRANDE	83-33212128
JEQUIE	73-35254141	VARZEA GRANDE	65-36826502	GUARABIRA	83-32711159
JUAZEIRO	74-36116456	<b>MATO GROSSO DO SUL</b>		JOAO PESSOA	83-32469689
LAURO DE FREITAS	71-33784021	AMAMBAI	67-34811543	NOVA FLORESTA	83-33741014
MURITIBA	75-34241908	CAMPO GRANDE	67-33831540	SAPE	83-32832479
PAULO AFONSO	75-32811349	CAMPO GRANDE	67-33213898	<b>PARANÁ</b>	
RIBEIRA DO POMBAL	75-32761853	DOURADOS	67-34217117	ARAPONGAS	43-32521606
SALVADOR	71-32473659	NOVA ANDRADINA	67-34413851	ASSIS CHATEAUBRIAND	44-35285181
SALVADOR	71-32072070	<b>MINAS GERAIS</b>		BANDEIRANTES	43-35421711
SALVADOR	71-33356233	ANDRADAS	35-37312970	CAMPO MOURAO	44-30164500
SENHOR DO BONFIM	74-35413143	ARAGUARI	34-32416026	CASCATEL	45-32254005
SERRINHA	75-32611794	ARAXA	34-36611132	CIANORTE	44-36292842
SANTO ANTONIO DE JESUS	75-36314470	ARAXA	34-36691869	CURITIBA	41-33334764
TEIXEIRA DE FREITAS	73-30111600	ARCOS	37-33513455	CURITIBA	41-32648791
<b>CEARÁ</b>		BAMBUI	37-34311473	FOZ DO IGUAÇU	45-35234115
CRATEUS	88-36910019	BELO HORIZONTE	31-32254066	FRANCISCO BELTRAO	46-35241501
FORTALEZA	85-40088555	BETIM	31-35322088	IBIPORA	43-32581863
IGUATU	88-35810512	BOM DESPACHO	37-35222511	IRATI	42-34221337
ITAPIPOCA	88-36312030	CARANGOLA	32-37412017	LAPA	41-36222410
JUAZEIRO DO NORTE	88-35871973	CARATINGA	33-33213433	LONDRINA	43-33210077
SOBRAL	88-36110605	CASSIA	35-35412293	MANDAGUARI	44-32331335
TAUA	88-34371987	CATAGUASES	32-34227986	MARECHAL CANDIDO RONDON	45-32542605
TIANGUA	88-36713336	CONGONHAS	31-37311638	MARINGA	44-32264620
UBAJARA	88-36341233	CONTAGEM	31-33912994	MEDIANEIRA	45-32642580
<b>DISTRITO FEDERAL</b>		CORONEL FABRICIANO	31-38411804	PARANAVAI	44-34234711
BRASILIA	61-35564840	CURVELO	38-37213009	PATO BRANCO	46-32242786
BRASILIA	61-33549615	DIVINOPOLIS	37-32212353	PONTA GROSSA	42-30285061
BRASILIA	61-34451991	FORMIGA	37-33214177	RIO NEGRO	47-36450251
<b>ESPIRITO SANTO</b>		GOVERNADOR VALADARES	33-32716650	ROLANDIA	43-32561947
ALEGRE	28-35526349	GUAXUPE	35-35514124	SANTO ANTONIO PLATINA	43-35341809
ARACRUZ	27-32561251	IPATINGA	31-38222332	SAO MIGUEL DO IGUAÇU	45-35651429
BAIXO GUANDU	27-37321142	ITABIRA	31-38316218	TOLEDO	45-32522471
BARRA DE SAO FRANCISCO	27-37562245	ITAUBA	35-36211315	UMUARAMA	44-30561485
CACHOEIRA DE ITAPEMIRIM	28-35223524	ITAPECERICA	37-33411326	<b>PERNAMBUCO</b>	
COLATINA	27-37222288	ITAUNA	37-32412468	CABO SANTO AGOSTINHO	81-35211823
GUARAPARI	27-33614355	JOAO MONLEVADE	31-38512909	CAMARAGIBE	81-34581246
SAO MATEUS	27-37633806	JOAO PINHEIRO	38-35611327	CARUARU	81-37220235
SERRA	27-33284292	JUIZ DE FORA	32-32151514	GARANHUNS	87-37610085
VILA VELHA	27-32891233	LAGOA DA PRATA	37-32613493	PAULISTA	81-34331142
VITORIA	27-32233899	LAVRAS	35-38210550	RECIFE	81-32313399
<b>GOIÁS</b>		MANHUACU	33-33314735	RECIFE	81-34656042
ANAPOLIS	62-33243562	MONTA CARMELO	34-38422082	RECIFE	81-32286123
CALDAS NOVAS	64-34532878	MONTA SANTO DE MINAS	35-35911888	SERRA TALHADA	87-38311401
CATALAO	64-34412786	MONTES CLAROS	38-32218925	<b>PIAUI</b>	
FORMOSA	61-36318166	MURIAE	32-37224334	PARNAIBA	86-33222877
GOIANESIA	62-33534967	NANUQUE	33-36212165	TERESINA	86-32230825
GOIANIA	62-32916770	NOVA LIMA	31-35412026	TERESINA	86-32214618
GOIANIA	62-32510933	OLIVEIRA	37-33314444	<b>RIO DE JANEIRO</b>	
GOIANIA	62-32292908	PARACATU	38-36711250	BARRA DO PIRAI	24-24437745
GOIATUBA	64-34952401	PASSOS	35-35214342	BELFORD ROXO	21-27795797
INHUMAS	62-35111431	PATOS DE MINAS	34-38222588	BOM JESUS DO ITABAPOANA	22-38312216
ITAPURANGA	62-33551484	PATROCINIO	34-38311531	CABO FRIO	22-26451819
		PIUMHI	37-33714632	CAMPOS DOS GOYTACAZES	22-27221499
		POCOS DE CALDAS	35-37224448	CORDEIRO	22-25512099
		PONTE NOVA	31-38172486		
		POUSO ALEGRE	35-34212120		

# LISTA DE SERVIÇO AUTORIZADO - BRASIL

DUQUE DE CAXIAS	21-27711508	CONCORDIA	49-34423704	SAO CAETANO DO SUL	11-42275339
ITAGUAI	21-26886491	CRICIUMA	48-21015555	SAO CARLOS	16-33614913
ITAOCARA	22-38612740	CURITIBANOS	49-32410851	SAO JOAO DA BOA VISTA	19-36232990
ITAPERUNA	22-38236825	FLORIANOPOLIS	48-32049700	SAO JOSE DO RIO PARDO	19-36085760
MACAE	22-27591358	GAROPABA	48-32544104	SAO JOSE DO RIO PRETO	17-32325680
MAGE	21-26333342	INDAIAL	47-33333275	SAO JOSE DOS CAMPOS	12-39239508
NITEROI	21-2622-0157	ITAJAI	47-33444777	SAO PAULO	11-29791184
NOVA FRIBURGO	22-25227692	JARAGUA DO SUL	47-33722050	SAO PAULO	11-38659897
PETROPOLIS	24-22454997	JOACABA	49-35220418	SAO PAULO	11-22722245
RESENDE	24-33550101	JOINVILLE	47-34331146	SAO PAULO	11-26940101
RIO DE JANEIRO	21-24264702	LAGES	49-32244414	SAO PAULO	11-32077111
RIO DE JANEIRO	21-25892030	LAGUNA	48-36443153	SAO PAULO	11-39757996
RIO DE JANEIRO	21-25096851	MARAVILHA	49-36640052	SAO PAULO	11-22976464
RIO DE JANEIRO	21-24315759	PINHALZINHO	49-33661014	SAO PAULO	11-56679695
RIO DE JANEIRO	21-25714999	PORTO UNIAO	42-35232839	SAO PAULO	11-38751333
RIO DE JANEIRO	21-3381-0711	RIO DO SUL	47-35211920	SAO PAULO	11-38457575
SAO GONCALO	21-27013214	RIO NEGRINHO	47-36440979	SAO PAULO	11-22966122
TERESOPOLIS	21-27439467	SAO MIGUEL DO OESTE	49-36220026	SAO PAULO	11-20713907
TRES RIOS	24-22521388	TUBARAO	48-36261651	SAO PAULO	11-25770899
VOLTA REDONDA	24-33481601	VIDEIRA	49-35660376	SAO PAULO	11-32222311
		XANXERE	49-34333026	SAO ROQUE	11-47125635
				SAO VICENTE	13-34646559
<b>RIO GRANDE DO NORTE</b>		<b>SÃO PAULO</b>		SOROCABA	15-32241170
CAICO	84-34171844	AGUAS DE LINDOIA	19-38241524	SUZANO	11-47598671
NATAL	84-32231249	AMERICANA	19-34062914	TABOAO DA SERRA	11-47871480
NATAL	84-32132345	AMPARO	19-38072674	TAQUARITINGA	16-32524039
PAU DOS FERROS	84-33512334	ARACATUBA	18-36218775	TAUBATE	12-36219080
		ARARAQUARA	16-33368710	TIETE	15-32822452
<b>RIO GRANDE DO SUL</b>		ASSIS	18-33242649	TUPA	14-34962596
BAGE	53-32411295	ATIBAIA	11-44118145	VALINHOS	19-38716629
BENTO GONCALVES	54-34526825	AVARE	14-37322142	VOTUPORANGA	17-34214940
CAMAQUA	51-36711686	BARRETOS	17-33222742		
CANELA	54-32821551	BAURU	14-31049551	<b>SERGIPE</b>	
CARAZINHO	54-33302292	BIRIGUI	18-36424011	ARACAJU	79-32176080
CAXIAS DO SUL	54-30211808	BOTUCATU	14-38821081	ITABAIANA	79-34313023
DOIS IRMAOS	51-35641286	CAMPINAS	19-37372500	LAGARTO	79-36312656
ERECHIM	54-33211933	CAMPOS DO JORDAO	12-36622142		
ESTANCIA VELHA	51-35612142	CATANDUVA	17-35232524	<b>TOCANTINS</b>	
FARROUPILHA	54-32683603	CERQUILHO	15-32842121	ARAGUAINA	63-34111818
FLORES DA CUNHA	54-32922625	CRUZEIRO	12-31433859	GUARAI	63-34641590
FREDERICO WESTPHALEN	55-37441850	DIADEMA	11-40430669	GURUPI	63-33511038
GRAVATAI	51-30422830	DRACENA	18-38212479	PALMAS	63-32175628
IJUI	55-33327766	FERNANDOPOLIS	17-34423752		
LAJEADO	51-37145155	FRANCA	16-37223898		
MARAU	54-33424571	FRANCO DA ROCHA	11-44492608		
MONTENEGRO	51-36324187	GUARATINGUETA	12-31335030		
NOVA PRATA	54-32421328	GUARUJA	13-33582942		
NOVO HAMBURGO	51-35823191	GUARULHOS	11-24431153		
OSORIO	51-36632524	IBITINGA	16-33417665		
PASSO FUNDO	54-33111104	INDAIATUBA	19-38753831		
PELOTAS	53-32223633	ITAPETININGA	15-32710936		
PORTO ALEGRE	51-32226941	ITAPIRA	19-38633802		
PORTO ALEGRE	51-33256653	ITAPOLIS	16-32622524		
PORTO ALEGRE	51-32268834	ITAQUAQUECETUBA	11-46404162		
RIO GRANDE	53-32323211	ITARARE	15-35322743		
SANTA CRUZ DO SUL	51-37153048	ITU	11-40230188		
SANTA MARIA	55-30282235	ITUVERAVA	16-37293365		
SANTA ROSA	55-35113449	JALES	17-36324479		
SAO JOSE DO OURO	54-33521216	JAU	14-36222117		
SOBRADINHO	51-37421409	JUNDIAI	11-45862182		
TAPERA	54-33851160	LEME	19-35713528		
TAQUARI	51-36534390	LIMEIRA	19-34413179		
TORRES	51-36641940	LINS	14-35227283		
TRES DE MAIO	55-35358727	MARILIA	14-34547437		
URUGUAIANA	55-34118069	MATAO	16-33821046		
VACARIA	54-32311396	MAUA	11-45145233		
VENANCIO AIRES	51-37411443	MOGI DAS CRUZES	11-47941814		
VERA CRUZ	51-37181350	MOGI GUAÇU	19-38181171		
		MOJI MIRIM	19-38624401		
<b>RONDÔNIA</b>		OLIMPIA	17-32805378		
BURITIS	69-32383830	OSASCO	11-36837343		
CAÇOAL	69-34431415	OURINHOS	14-33225457		
GUAJARA MIRIM	69-35414430	PIRACICABA	19-34340454		
PORTO VELHO	69-32273377	PIRASSUNUNGA	19-35614091		
		PORTO FERREIRA	19-35851891		
<b>RORAIMA</b>		PRESIDENTE PRUDENTE	18-32225168		
BOA VISTA	95-32249605	PROMISSAO	14-35411696		
		REGISTRO	13-38212324		
<b>SANTA CATARINA</b>		RIBEIRAO PRETO	16-36368156		
ARARANGUA	48-35220304	RIBEIRAO PRETO	16-39049908		
BALNEARIO CAMBORIU	47-33630706	RIO CLARO	19-35348543		
BLUMENAU	47-33233907	SALTO	11-40296563		
BRUSQUE	47-33557518	SANTO ANDRE	11-49905288		
CANOINHAS	47-36223615	SANTOS	13-32272947		
CAPINZAL	49-35552266	SAO BERNARDO CAMPO	11-41257000		
CHAPECO	49-33221144				

A lista completa e atualizada dos nossos postos autorizados está disponível no site [www.philips.com.br](http://www.philips.com.br)

V11/09

## CERTIFICADO DE GARANTIA NO BRASIL

Este aparelho é garantido pela Philips do Brasil Ltda., por um período superior ao estabelecido por lei. Porém, para que a garantia tenha validade, é imprescindível que, além deste certificado, seja apresentada a nota fiscal de compra do produto.

**A Philips do Brasil Ltda assegura ao proprietário consumidor deste aparelho as seguintes garantias, a partir da data de entrega do produto, conforme expresso na nota fiscal de compra, que passa a fazer parte deste certificado:**

**Garantia para rádios e reprodutores de CD portáteis (sem caixa acústica destacável): 180 dias**

**Garantia para os demais produtos da marca Philips: 365 dias.**

***Esta garantia perderá sua validade se:***

- O defeito apresentado for ocasionado pelo uso indevido ou em desacordo com o seu manual de instruções.
- O produto for alterado, violado ou consertado por pessoa não autorizada pela Philips.
- O produto for ligado a fonte de energia (rede elétrica, pilhas, bateria, etc.) de características diferentes das recomendadas no manual de instruções e/ou no produto.
- O número de série que identifica o produto estiver de alguma forma adulterado ou rasurado.

Estão excluídos desta garantia defeitos decorrentes do descumprimento do manual de instruções do produto, de casos fortuitos ou de força maior, bem como aqueles causados por agentes da natureza e acidentes. Excluem-se igualmente desta garantia defeitos decorrentes do uso dos produtos em serviços não doméstico/residencial regular ou em desacordo com o uso recomendado.

**ESTÃO EXCLUÍDAS DA GARANTIA ADICIONAL AS PILHAS OU BATERIAS FORNECIDAS JUNTO COM O CONTROLE REMOTO.**

Nos municípios onde não exista assistência técnica autorizada Philips, as despesas de transporte do aparelho e/ou técnico autorizado correm por conta do consumidor requerente do serviço.

A garantia não será válida se o produto necessitar de modificações ou adaptações para habilitá-lo a operar em qualquer outro país que não aquele para o qual foi designado, fabricado, aprovado e/ou autorizado, ou ter sofrido qualquer dano decorrente deste tipo de modificação.

### **Philips do Brasil Ltda.**

No Brasil, para informações adicionais sobre o produto, entre em contato com o CIC - Centro de Informações ao Consumidor através dos telefones (11) 2121-0203 (Grande São Paulo) e 0800-701-0203 (demais regiões e estados).

Horário de atendimento: de segunda a sexta-feira, das 8h às 20h e sábados das 8h às 13h.

Visite também nossa página de suporte ao consumidor no website [www.philips.com.br/suporte](http://www.philips.com.br/suporte), onde também está disponível a lista completa e atualizada das assistências técnicas autorizadas Philips.

***Para atendimento fora do Brasil, contate a Philips local ou a: Philips Consumer Service  
Beukenlaan 2 - 5651 CD Eindhoven The Netherlands***

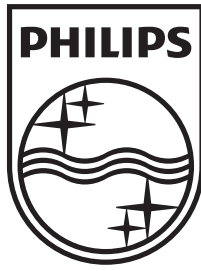

© 2010 Koninklijke Philips Electronics N.V.

All rights reserved.

MCD135\_78\_UM\_V1.3

