

PHILIPS



フィリップス ドッキングスピーカー

品番 **DS8500**

取扱説明書

保証書付

保証書は、この取扱説明書の最終ページについておりますので販売店で記入を受けてください。

フィリップスドッキングスピーカーをお買い上げいただき、まことにありがとうございます。長い間で愛用いただくために、ご使用前にこの取扱説明書をよくお読みのうえ、正しくお使いください。

また、お読みになった後は、お使いになる方がいつでも見られるところに必ず保管してください。

商品のご確認

商品をご確認ください

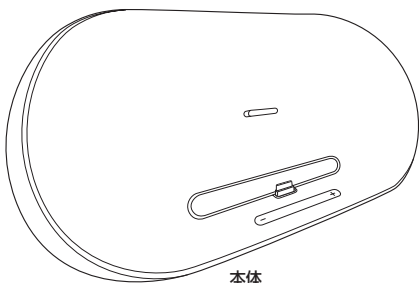

本体



リモコン

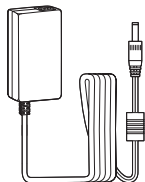

電源アダプタ

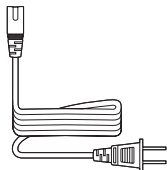

電源コード

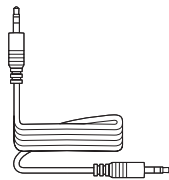

オーディオケーブル

※改良の為、仕様を予告なく変更することがあります。

目次

●はじめに	商品のご確認 1
	目次 2
	必ずお守りください 3~5
	接続できるiPod/iPhone 6
	各部の名称 7・8
●ご使用方法	電源の入れ方
	音量の調節／消音する 9
	リモコンの準備 10
	iPod/iPhoneの接続／取り外し
	iPod/iPhoneの充電の仕方 11
	iPod/iPhoneを使って音楽を聴く 12
	外部機器を使って音楽を聴く 13
	故障かな?と思ったら 14・15
●英文解説	Guidance in English 16~35
●保証	保証とアフターサービス 36
	仕様 37
	無料修理規定 38
	保証書 最終ページ

必ずお守り ください

安全上のご注意

- ここに示した注意事項は、安全に関する重要な内容ですので、必ず守ってください。
- 誤った取扱いをしたときに想定される内容を「警告」と「注意」とに区別しています。

○絵表示について



記号は、「危険、警告、注意」を示します。
図の中や近くに具体的な注意内容を示します。



警告 人が死亡または重傷を負う可能性が想定される内容。



注意 人が傷害を負う可能性及び物的損害のみの発生が想定される内容。

○絵表示の例



・記号は、してはいけない「禁止」を示します。図の中や近くに具体的な禁止内容(左図の場合は分解禁止)を示します。



・記号は、必ずしていただく「強制」を示します。図の中や近くに具体的な強制内容(左図の場合は電源プラグをコンセントから抜くこと)を示します。



iPod/iPhone/その他外部機器との接続時のご注意

誤った取扱いをすると、iPod/iPhone/その他外部機器の内部に保存されているデータが破損したり消失する可能性があります。必ず事前にバックアップをしてください。

本製品を使用したことによるデータの破損または消失について、いかなる場合においても当社では責任を負いかねます。データの復元、再インストール、損失補償などはいたしません。また、他社の機器に対する保証や修理も一切行っておりません。あらかじめご了承ください。



警告



煙や異臭、異音が出たり、落下や破損したときはコンセントから電源コードを抜く。

そのまま使用すると、事故の原因になります。必ず使用を中止し、お買い上げの販売店または小泉成器修理センターにご相談ください。



本製品の内部に金属物や燃えやすいものを入れない。

事故や故障の原因となります。



分解・修理・改造をしない。









事故や故障の原因となります。修理はお買い上げの販売店または小泉成器修理センターに修理をご依頼ください。







水の近くで使用しない、水にぬらさない。

本製品に水が入ったり、ぬらさないようにご注意ください。事故や故障の原因となります。

警告

-  雷が鳴ったら本体や電源プラグ部に触らない。
感電の原因となります。
-  めれた手で電源プラグ部の抜き差しをしない。
感電の原因となります。
-  電源コードの破損に注意する。
電源コードを傷付けたり、無理に曲げたり、引っ張ったり、ねじったり、たばねたり、重い物を載せたり、挟み込んだり、加工したりしない。電源コードが破損し、火災や感電の原因となります。
-  電源プラグ部は確実に差し込む。
差し込みが不完全な場合、感電・発火の原因となります。
-  電源コードが傷んだり、コンセントの差し込みがゆるいときは使用しない。
感電・ショート・発火の原因となります。
-  電源プラグ部のほこりや汚れを取る。
ほこりや汚れがたまると、火災の原因となります。電源プラグ部を抜き、やわらかい乾いた布でふいてください。
-  長期間使用しないときは、コンセントから電源プラグ部を抜く。
長期間通電した状態で保管したり放置すると、絶縁劣化や漏電などにより火災の原因となります。
-  リモコンの電池が消耗した場合、すぐに交換する。
放置すると電池の液もれ・発熱・破裂の原因となります。また、長期間使用しない場合は電池を取り出してください。
-  自動車など乗り物の運転中は使用しない。
運転の妨げになり事故の原因となります。

注意

-  置く場所に注意する。
油煙や湯気が当たる場所に置かない。温度が高くなる場所や、熱を発生する機器のそばに置かない。直射日光の当たる高温の自動車内に置かない。湿度やほこりの多い場所に置かない。事故や故障の原因となります。
-  本体の上に物を載せない。
重量で外装が変形したり破損するなど、故障の原因となることがあります。また、載せた物が落下したり倒れたりし、事故や故障の原因となることがあります。
-  不安定な場所の上に置かない。
ぐらつく台や傾いた所など、不安定な場所に置かないでください。落ちたり、倒れたりしてケガの原因となることがあります。
-  お手入れは、やわらかい乾いた布でふく。
水や液体洗剤、シンナー、ベンジンなどを使わないでください。

大音量で使用しない

「適切な音量」に設定する。

「音」は感覚的なものなので、あてになりません。時間とともに、聴覚の「快適なレベル」は大音量に順応してしまいます。長時間聴いていると「普通」だと思っている音が、聴覚にとっては大音量で害のあるものになっている可能性があります。これを防ぐため、下記のように聴覚が大音量に順応する前に音量を安全なレベルに設定してください。

「適切な音量」の設定方法

- 1 音量を最小に設定してください。(P9「音量の調節」の項をお読みください。)
- 2 音がゆがみなくはっきりと快適に聞こえるまで「ゆっくりと」音量を上げてください。
- 3 耳が疲れない程度の適度な音量と使用時間で聴いてください。

注意

- 一般的に「安全な」音量であっても、長時間・長期にわたって音を聴き続けた場合、聴力障害を引き起こすことがあります。
- 本製品は適度に使用し、長時間連続で使用せず、必ず休憩を取るようになしてください。
- 聴覚が順応するまでに、音量を上げないよう気をつけてください。
- 周囲の音が聞こえなくなるほど音量を上げないでください。

30ピンDockコネクタを持つ以下の
iPod/iPhoneに対応しています。
(2011年2月現在)

接続できる
iPod/iPhone

Made for
iPod iPhone



iPod mini



iPod nano
1G~6G



iPod classic
(80/120/160GB)



iPod photo



iPod 4G



iPod 5G video
(30/60/80GB)



iPod touch
1G~4G



iPhone 2G



iPhone 3G



iPhone 3GS



iPhone 4

- 「Made for iPod/iPhone」とは、iPod、iPhone専用に接続するよう設計され、アップルが定める性能基準を満たしているとデベロッパによって認定された電子アクセサリであることを示します。
- Apple Inc.は、本製品の機能および安全および規格への適合について一切の責任を負いません。
- iPod mini、iPod nano、iPod classic、iPod photo、iPod、iPod touchは、Apple Inc.の米国およびその他の国における登録商標または商標です。
- 日本におけるiPhoneの商標はアイホン株式会社のライセンスに基づきApple Inc.が使用しています。



注意

- 対応以外のiPod/iPhoneを本製品に接続しないでください。本製品に対応していないiPod/iPhoneの動作は保証していません。
- 対応しているiPod/iPhoneでも、ソフトウェアのバージョンが古い場合は本製品で操作できないことがあります。その場合はソフトウェアのバージョンアップを行ってください。
- iPod/iPhone本体の操作方法やソフトウェアのバージョンアップ方法は各製品に付属している説明書などをお読みください。
- 機種やソフトウェアのバージョンによって異なる動作や表示などを行う場合がありますが、基本的な音楽再生の利用には支障ありません。

各部の名称

本体

前面

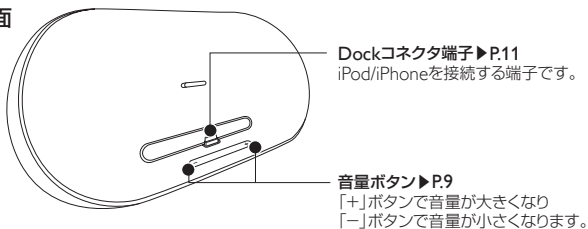

背面

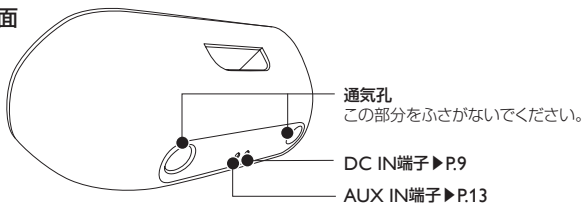

電源コード▶P.9

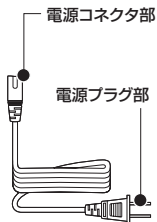

電源アダプタ▶P.9

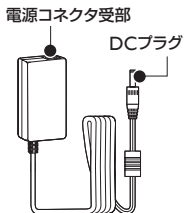

オーディオケーブル▶P.13

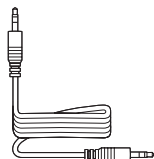

リモコン

消音ボタン▶P.9

消音と、消音の解除ができます。

iPod/iPhoneボタン▶P.12

iPod/iPhoneモードに切り換える時に選択します。

上下ボタン

iPodメニューで曲を選択する時に使います。

iPodメニューボタン▶P.12

iPodメニューの操作で使います。

音量ボタン▶P.9

「+」ボタンで音量が大きくなり「-」ボタンで音量が小さくなります。

AUX INボタン▶P.13

AUX INモードに切り換える時に選択します。
※外部機器を使って音楽を聴く時に使用するボタンです。

決定ボタン

上下ボタンで曲を選択し、決定する時に使います。

スキップ/サーチボタン

左右のボタンを1回押すと前後のトラックにスキップ、長押しすると早送り・巻き戻しができます。

再生/停止ボタン

曲の再生と停止ができます。

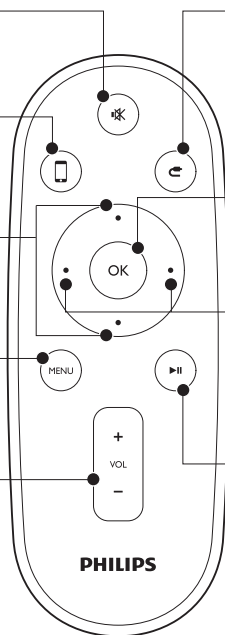

電源の入れ方

海外(100~240V)でのご使用も可能です。ただし、コンセントの形状や電圧など現地で充分お確かめのうえでご使用ください。

- 1 電源アダプタのDCプラグを本体のDC IN端子につなぎます。



- 3 コンセントにつなげると、自動的に本体の電源が入ります。

- 2 電源コードの電源コネクタ部を電源アダプタの電源コネクタ受部につないで、ご家庭のコンセントに電源プラグ部を差し込みます。

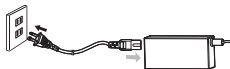

- 4 本体の音量ボタンのあたりに近づくとLEDライトが自動的に点灯し、離れると消灯します。

※ iPod/iPhone を取り外した時や AUX IN に接続した機器から15分以上信号入力がない場合、スタンバイモードに切り替わり、LEDライトが点灯しくなくなります。



注意

- 当社専用の電源コードと電源アダプタ以外は使用しないでください。
- 長期間使用しない場合は、コンセントから電源プラグ部を抜いてください。
- コンセントから抜く時は、電源プラグ部を持って引き抜いてください。絶対に電源コードを引っ張らないでください。

音量の調節 ／ 消音する

音量の調節

- ・再生中に本体またはリモコンの音量ボタンを押し、「+」ボタンで音量が大きくなり「-」ボタンで音量が小さくなります。
- ・「-」ボタンを押し続けると音量が下がり続け、無音になった時に本体の音量ボタンのLEDライトが4回点滅します。
- ・「+」ボタンを押し続けると音量が上がり続けます。大音量に注意してください。

消音する

- ・再生中に消音ボタンを押して、消音します。
- ・消音時に消音ボタンを押すと、消音を解除できます。

消音ボタン

- ※「-」ボタンを押し続けて無音になった場合、消音ボタンを押しても音が出ません。その場合は「+」ボタンを押して音量を上げてください。

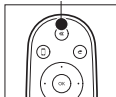

リモコンの準備



警告

- 電池を熱源、直射日光、裸火に近づけない。破裂し、事故や故障の原因となります。絶対に電池を火の中に捨てないでください。
- リモコンの電池が消耗した場合、すぐに交換する。放置すると電池の液もれ・発熱・破裂の原因となります。また、長期間使用しない場合は電池を取り出してください。

初めて使用するとき

絶縁シートをリモコンから引き抜いてお使いください。

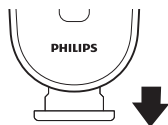

リモコンの電池を交換するとき

電池が消耗すると、リモコンは正常に動作しなくなったり、動作距離が短くなります。その場合は新しいリチウム電池「CR2032」と交換してください。

- 1 電池ホルダーを引き抜きます。

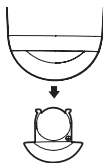

- 3 電池ホルダーをリモコンに取り付けます。

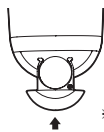

※電池ホルダーを確実に差し込んでください。

- 2 電池ホルダーに新しいリチウム電池「CR2032」を入れます。



リチウム電池「CR2032」
※電池を入れる時は「+」を上
にしてください。

iPod/iPhoneの 接続／取り外し

【iPod/iPhoneを接続する】

Dockコネクタ端子にiPod/iPhoneのDockコネクタを差し込みます(①)。接続時に近づくとセンサーが反応し、音量ボタンが点灯します。

【iPod/iPhoneを取り外す】

iPod/iPhoneを上引き抜きます(②)。

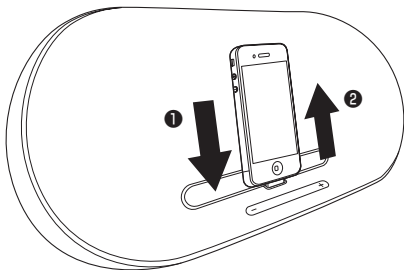

※接続すると自動的にiPod/iPhoneモードに切り換わります。

※無理な力を加えず角度を合わせてまっすぐに差し込んでください。角度が合っていない状態で無理に差し込むと故障の原因となります。



注意

- iPod/iPhoneの接続や取り外しはゆっくりと行ってください。
- 長時間使用しない場合は、iPod/iPhoneを本製品から取り外してください。

iPod/iPhoneの 充電の仕方

1 電源を入れた状態(P9「電源の入れ方」)で iPod/iPhoneを本体に接続すると、充電を開始します。

2 充電完了後、iPod/iPhoneを長時間使用しない場合は、iPod/iPhoneを本体から取り外してください。

iOS搭載機種と搭載していない機種では、操作方法、リモコン操作時の動作が異なります。

iPod/iPhoneを 使って音楽を聴く



注意

- 機種やソフトウェアのバージョンによって異なる動作や表示などを行う場合がありますが、基本的な音楽再生の利用には支障ありません。
- iPod/iPhone本体の操作方法などは各製品に付属している説明書などをお読みください。

iOS搭載機種

- iPod touch 1G~4G
- iPhone 2G

- iPhone 3G
- iPhone 3GS

- iPhone 4

※本体に接続した時「アプリケーションがインストールされていません」と表示されることがありますが、インストールしなくても使用可能です。「いいえ」をタップして以下の手順でご使用ください。

●iPodアプリを起動する

iPod/iPhoneを操作してiPodアプリを起動します。

[iPod/iPhoneで直接操作する場合]

本体に接続した状態で、iPod/iPhoneを直接操作して音楽を聴くことができます。

※接続時、音量の調整をiPod/iPhoneから行うことはできません。本体またはリモコンの音量ボタンで操作してください。



[リモコンで操作する場合]

前回外部機器で聴いていた場合、iPod/iPhoneボタン(①)を押してから、リモコンで任意のボタンを操作します(P8「各部の名称」)。

iPodアプリ起動中は、iPodメニューボタン(②)を押すと「アーティスト」「アルバム」「ジャンル」等の画面に切り替えることができます。

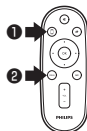

iOSを搭載していない機種

- iPod mini
- iPod nano 1G~6G

- iPod classic (80/120/160GB)
- iPod photo

- iPod 4G

- iPod 5G video (30/60/80GB)

[iPodで直接操作する場合]

本体に接続した状態で、iPodを直接操作して音楽を聴くことができます。



[リモコンで操作する場合]

前回外部機器で聴いていた場合、iPod/iPhoneボタン(①)を押してから、リモコンで任意のボタンを操作します(P8「各部の名称」)。

iOSを搭載していない機種では、iPodメニューボタン(②)を押すと、iPod本体のメニューボタンと同様の操作ができます。

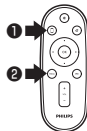

外部機器を 使って音楽を聴く

付属のオーディオケーブルを使って iPod/iPhone以外の外部機器を接続することができます。



注意

- 音量は、接続する外部機器に左右されます。出力の大きい外部機器に接続すると音量が大きく、出力の小さい外部機器に接続すると音量が小さくなります。使用する外部機器の出力に応じて、適切な音量に調節してください。
- 外部機器の出力によっては、大音量が出ることがあります。接続する前に、あらかじめ外部機器の音量は小さくしてください。

【接続できる外部機器】

- ・3.5mmステレオミニプラグの出力端子を持つ製品
(デジタルオーディオプレイヤー、テレビ、パソコンなど)

1 接続する外部機器の音量をあらかじめ小さくしておきます。

4 本製品のリモコンのAUX INボタンを押して、AUX INモードに切り換えます。

2 本製品のAUX IN端子に、付属のオーディオケーブルを差し込みます。

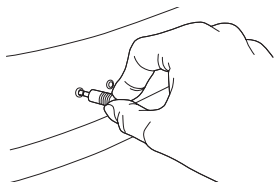

3 オーディオケーブルのもう一方を、接続する外部機器の出力端子に差し込みます。

5 接続した外部機器の再生を開始し、外部機器と本製品の音量を調節します。

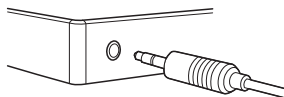

【外部機器を取り外す】

外部機器の再生を停止し、電源を切ってからオーディオケーブルを取り外します。

故障かな?と思ったら、
お調べください。

故障かな?
と思ったら

電源が入らない

- ▶ **電源コードと電源アダプタはきちんと差し込まれていますか?**
電源コードと電源アダプタがコンセントと本体の両方にきちんと差し込まれていますか?
確認してください。
- ▶ **コンセントが通電していますか?**
コンセントが通電しているか確認してください。
- ▶ **電源コードが断線していませんか?**
新しい電源コードをお買い求めください。
- ▶ **本製品は電源スイッチがありません。**
本製品は電源スイッチがありません。
iPod/iPhoneや外部機器を接続してご使用ください。

本体からの反応がない

- ▶ **本体の電源を入れなおしてください。**
電源プラグをコンセントから抜き、再度差し込んで本体の電源を入れなおしてください。

リモコンで操作できない

- ▶ **リモコンの電池が切れていませんか?**
新しい電池に取り替えてください。P.10「リモコンの準備」の項をお読みください。
- ▶ **電池が逆方向に入っていませんか?**
「+」を上にして入れてください。
- ▶ **電池ホルダーがリモコンにしっかりと取り付けられていますか?**
電池ホルダーは、確実にリモコンに差し込んでください。

【iPod/iPhoneを使って聴く場合】

- ▶ **AUX INボタンを押していませんか?**
リモコンのiPod/iPhoneボタンを押してください。

【外部機器を使って聴く場合】

- ▶ **iPod/iPhoneボタンを押していませんか?**
リモコンのAUX INボタンを押してください。

音が聞こえない

▶電源が入っていますか？

電源コードと電源アダプタがきちんと差し込まれているか、コンセントが通電しているか確認してください。

▶音量が最小になっていませんか？

本体またはリモコンの音量ボタンで調節してください。

▶消音になっていませんか？

リモコンの消音ボタンを押して消音を解除してください。

【iPod/iPhoneを使って聴く場合】

▶iPod/iPhoneが正しく接続されていますか？

iPod/iPhoneが本体のDockコネクタ端子にきちんと差し込まれていますか？確認してください。

▶iPod/iPhoneに正しいデータが入っていますか？

iPod/iPhoneで再生可能な正しいデータが入っているか確認してください。

正しいデータ形式やデータの入れ方は、各製品に付属している説明書などをお読みください。

【外部機器を使って聴く場合】

▶オーディオケーブルが正しく接続されていますか？

オーディオケーブルが外部機器と本製品の両方にきちんと差し込まれていますか？
確認してください。

▶外部機器から音声が出力されていますか？

外部機器から音声が出力されていないと、本製品から音が出ません。

外部機器の音声出力の方法は、各製品に付属している説明書などをお読みください。

▶外部機器の音量が最小になっていませんか？

外部機器の音量を調節してください。

以上の点検により、正常な状態に戻らない場合は、
お買い求めの販売店かフィリップスサポートセンターにお問い合わせ願います。

1 Important

Safety

Important Safety Instructions

- ① Read these instructions.
- ② Keep these instructions.
- ③ Heed all warnings.
- ④ Follow all instructions.
- ⑤ Do not use this apparatus near water.
- ⑥ Clean only with dry cloth.
- ⑦ Do not block any ventilation openings. Install in accordance with the manufacturer's instructions.
- ⑧ Do not install near any heat sources such as radiators, heat registers, stoves, or other apparatus (including amplifiers) that produce heat.
- ⑨ Protect the power cord from being walked on or pinched, particularly at plugs, convenience receptacles, and the point where they exit from the apparatus.
- ⑩ Only use attachments/accessories specified by the manufacturer.
- ⑪ Use only with the cart, stand, tripod, bracket, or table specified by the manufacturer or sold with the apparatus. When a cart is used, use caution when moving the cart/apparatus combination to avoid injury from tip-over.



- ⑫ Unplug this apparatus during lightning storms or when unused for long periods of time.
- ⑬ Refer all servicing to qualified service personnel. Servicing is required when the apparatus has been damaged in any way, such as power-supply cord or plug is damaged, liquid has been spilled or objects have fallen into the apparatus, the apparatus has been exposed to rain or moisture, does not operate normally, or has been dropped.
- ⑭ **Battery usage CAUTION** – To prevent battery leakage which may result in bodily injury, property damage, or damage to the unit:
- Install all batteries correctly, + and - as marked on the unit.
 - Do not mix batteries (old and new or carbon and alkaline, etc.).
 - Remove batteries when the unit is not used for a long time.
 - The batteries shall not be exposed to excessive heat such as sunshine, fire or the like.
- ⑮ Apparatus shall not be exposed to dripping or splashing.
- ⑯ Do not place any sources of danger on the apparatus (e.g. liquid filled objects, lighted candles).
- ⑰ This product may contain lead and mercury. Disposal of these materials may be regulated due to environmental considerations. For disposal or recycling information, please contact your local authorities or the Electronic Industries Alliance: www.eiae.org.
- ⑱ Where the MAINS plug or an appliance coupler is used as the disconnect device, the disconnect device shall remain readily operable.



Warning

- Never remove the casing of this apparatus.
- Never lubricate any part of this apparatus.
- Never place this apparatus on other electrical equipment.
- Keep this apparatus away from direct sunlight, naked flames or heat.
- Ensure that you always have easy access to the power cord, plug or adaptor to disconnect the apparatus from the power.

Notice

Any changes or modifications made to this device that are not expressly approved by Philips Consumer Lifestyle may void the user's authority to operate the equipment.



This product complies with the radio interference requirements of the European Community.

Recycling



Your product is designed and manufactured with high quality materials and components, which can be recycled and reused.

When you see the crossed-out wheel bin symbol attached to a product, it means the product is covered by the European Directive 2002/96/EC:



Never dispose of your product with other household waste. Please inform yourself about the local rules on the separate collection of electrical and electronic products. The correct disposal of your old product helps prevent potentially negative consequences on the environment and human health.

Your product contains batteries covered by the European Directive 2006/66/EC, which cannot be disposed of with normal household waste.



Please inform yourself about the local rules on separate collection of batteries. The correct disposal of batteries helps prevent potentially negative consequences on the environment and human health.

Norge

Typeskilt finnes på apparatens underside.

Observer: Nettbryteren er sekundært innkoplet. Den innebygde nettdelen er derfor ikke frakoplet nettet så lenge apparatet er tilsluttet nettkontakten.

For å redusere faren for brann eller elektrisk støt, skal apparatet ikke utsettes for regn eller fuktighet.

Environmental information

All unnecessary packaging has been omitted. We have tried to make the packaging easy to separate into three materials: cardboard (box), polystyrene foam (buffer) and polyethylene (bags, protective foam sheet.) Your system consists of materials which can be recycled and reused if disassembled by a specialized company. Please observe the local regulations regarding the disposal of packaging materials, exhausted batteries and old equipment.



Note

- The type plate is located on the bottom of the apparatus.

2 Your Docking Speaker

Congratulations on your purchase, and welcome to Philips! To fully benefit from the support that Philips offers, register your product at www.philips.com/welcome.

Introduction

With this unit, you can enjoy audio from the iPod/iPhone and other audio devices.

What's in the box

Check and identify the contents of your package:

- Main unit
- Remote control
- 1 x AC adaptor
- 2 x AC power cord
- 1 x Aux-in cable
- User manual

Overview of the main unit

Front View

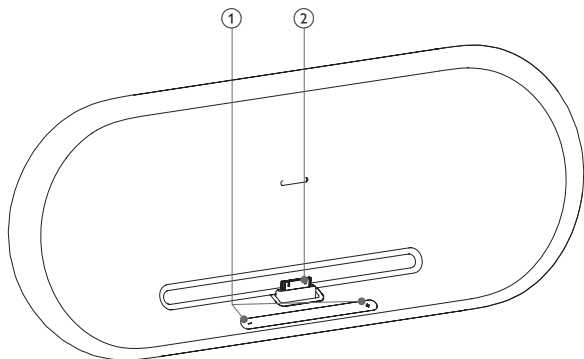

- ① - **VOLUME +**
 - Adjust volume.
- ② iPod/iPhone dock

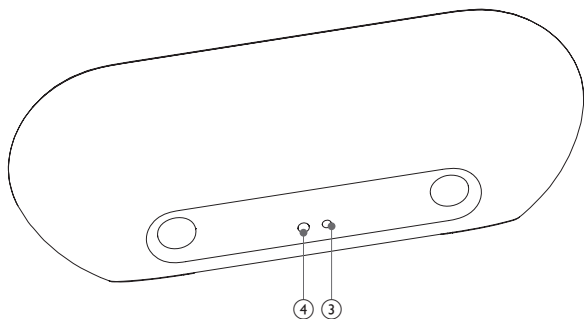

Back View

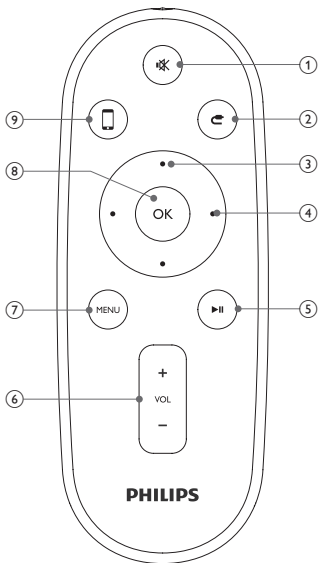

- ③ Power supply socket
 - ④ AUX IN
 - Jack for an external audio device.
-

Overview of the remote control



- ① 
 - Mute volume.
- ② 
 - Select Aux-in mode.
- ③ **Up/down keys**
 - Navigate through the iPod/iPhone menu.

- ④ **Fast forward/backward keys**
 - Fast reverse or fast forward within a track or iPhone/iPod.
 - Skip to the previous/next track.
- ⑤ **▶||**
 - Start or pause play.
- ⑥ **VOL +/-**
 - Adjust volume.
- ⑦ **MENU**
 - Access the iPod menu.
- ⑧ **OK**
 - Confirm a selection.
- ⑨ **□**
 - Select iPod/iPhone dock mode.

3 Get started



Caution

- Use of controls or adjustments or performance of procedures other than herein may result in hazardous radiation exposure or other unsafe operation.

Always follow the instructions in this chapter in sequence.

If you contact Philips, you will be asked for the model and serial number of this apparatus. The model number and serial number are on the bottom of the apparatus. Write the numbers here:

Model No. _____

Serial No. _____

Prepare the remote control



Caution

- Risk of explosion! Keep batteries away from heat, sunshine or fire. Never discard batteries in fire.

For first-time use:

- 1 Remove the protective tab to activate the remote control battery.

To replace the remote control battery:

- 1 Open the battery compartment.
- 2 Insert one CR2032 battery with correct polarity (+/-) as indicated.
- 3 Close the battery compartment.

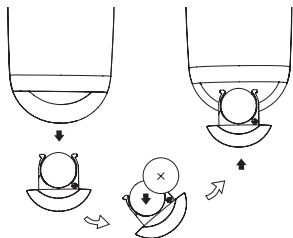

Note

- Before pressing any function button on the remote control, first select the correct source with the remote control instead of the main unit.
- If you are not going to use the remote control for a long time, remove the battery.

Connect power



Caution

- Risk of product damage! Ensure that the power supply voltage corresponds to the voltage printed on the bottom of the unit.
- Risk of electric shock! When you unplug the AC adaptor, always pull the plug from the socket. Never pull the cord.
- Before connecting the AC adaptor, ensure you have completed all other connections.

- 1 Insert the plug from the AC adaptor to the **DC IN** socket on the back of the main unit.

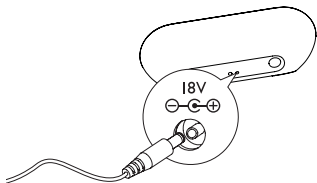

- 2 Connect one end of the AC power cord to the AC adaptor.



- 3 Connect the other end of the AC power cord to the wall outlet.

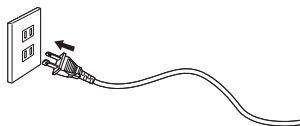

Turn on

The unit turns on automatically when connected to power:

- ↳ When user approaches the unit, light LED under volume button on the main unit turns on automatically.

Switch to standby

The unit switches to Standby mode automatically, when

- In Dock mode: undock the iPod/iPhone
- In Aux-in mode: no signal input over 15 minutes.

4 Play

Play from iPod/iPhone

You can enjoy audio from iPod/iPhone through this unit.

Compatible iPod/iPhone

Apple iPod and iPhone models with a 30-pin dock connector. Made for :

- iPod nano (2nd generation)
 - iPod nano (3rd generation)
 - iPod nano (4th generation)
 - iPod nano (5th generation)
 - iPod classic
 - iPod touch (1st generation)
 - iPod touch (2nd generation)
 - iPod touch (3rd generation)
 - iPhone
 - iPhone 3G
 - iPhone 3GS.
-

Load the iPod/iPhone

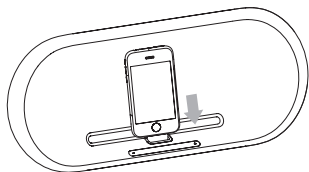

- 1 Place the iPod/iPhone in the dock.



Remove the iPod/iPhone

- 1 Pull the iPod out of the dock.
-

Listen to the iPod/iPhone

- 1 Ensure that the iPod/iPhone is loaded correctly.
 - 2 Press  to select DOCK mode.
 - 3 Press .
 - ↳ The connected iPod/iPhone starts play.
 - To pause/resume play, press .
 - To skip to a track, press fast forward/backward keys.
 - To search during play, press and hold fast forward/backward keys, then release to resume normal play.
 - To navigate the menu, press **MENU**, then press up/down keysto select, and press **OK** to confirm.
-

Charge the iPod/iPhone

When the unit is connected to power, the docked iPod/iPhone begins to charge.

Play from an external device

You can also listen to an external audio device through this unit.

- 1 Press  to select Aux-in mode.
- 2 Connect the supplied Aux-in cable to:
 - the **AUX IN** jack (3.5mm) on the back of the unit.
 - the headphone jack on an external device.
- 3 Start to play the device (see the device user manual).

Adjust volume level

- 1 During play, press **VOL +/-** to increase/decrease the volume level.

Mute sound

- 1 During play, press **MUTE** to mute/unmute sound.

5 Product information



Note

- Product information is subject to change without prior notice.

Specifications

Amplifier

Rated Output Power	2X15 W RMS
Signal to Noise Ratio	85 dB
AUX IN	0.6 V RMS 10 kohm

General information

AC power (power adaptor)	OH-1048A1802500U-u Input: 100-240V~, 50/60Hz, 1.5A MAX; Output: 18V === 2.5A;
Operation Power Consumption	45W
Standby Power Consumption	<1W
Dimensions	
- Main Unit (W x H x D)	158 x 420 x 139 mm
Weight	
- Main Unit	3.32 kg

6 Troubleshooting



Warning

- Never remove the casing of this apparatus.

To keep the warranty valid, never try to repair the system yourself. If you encounter problems when using this apparatus, check the following points before requesting service. If the problem remains unsolved, go to the Philips web site (www.philips.com/welcome). When you contact Philips, ensure that the apparatus is nearby and the model number and serial number are available.

No power

- Ensure that the AC power plug of the unit is connected properly.
- Ensure that there is power at the AC outlet.

No sound

- Adjust the volume.

No response from the unit

- Disconnect and reconnect the AC power plug, then turn on the unit again.

保証書と修理サービスについて
(必ずお読みください)

保証と アフターサービス

〈保証書・最終ページに付属〉

- 保証書は、必ず「お買い上げ日・販売店名」等の記入をお確かめのうえ、販売店から受け取っていただき内容をよくお読みのあと大切に保管してください。

保証 期間	お買い上げ日から1年間
----------	-------------

【補修用性能部品の最低保有期間】

- 補修用性能部品の最低保有期間は製造打ち切り後6年です。
- 性能部品とは、その製品の機能を維持するために必要な部品です。

【ご不明な点や修理に関するご相談は】

- 修理に関するご相談ならびにご不明な点は、お買い上げの販売店または、フィリップスサポートセンターにお問い合わせください。

【修理を依頼されるときは】

- 修理をご依頼される前に、この取扱説明書をよくお読みいただき、再度点検ください。尚、異常のあるときはご使用を中止し、お買い上げの販売店へご依頼ください。

【保証期間中は】

- 製品に保証書を添えてお買い上げの販売店にご持参ください。保証書の記載内容により無料修理いたします。

【保証期間が過ぎているときは】

- 修理によって商品の機能が維持できる場合は、ご希望により有料で修理させていただきます。

【海外での本製品の保証及びアフターサービスについて】

- 本製品の保証は海外においても有効です。
- 日本国外のフィリップスサービス部門においても保証期間内及び保証期間の経過後のアフターサービスを受けることができますが、この場合多少日数を要することもあります。
- 海外にてアフターサービスを受けられる場合は、現地のフィリップスサービス部門にお問い合わせください。尚、お困りの点がございましたら下記までご連絡ください。

Philips Consumer Lifestyle Service Department P.O.Box 20100 9200 CA DRACHTEN
The Netherlands Fax:+31 51 259 2785

【お客様の個人情報のお取り扱いについて】

- お受けましたお客様の個人情報は、株式会社フィリップスエレクトロニクスジャパンのホームページ <http://www.philips.co.jp/> に掲載されている「お客様の個人情報の取り扱いについての当社の方針」に基づき適切に管理いたします。

お買い上げ日	年 月 日	お買い上げ店名	TEL. ()
--------	-------	---------	----------

ご使用の時、このような症状はありませんか？

- 本体にさわると時々電気を感じる。
- こげくさい臭いがする。
- 電源コード部を動かすと通電したり、しなかったりする。
- その他の異常、故障がある。

このような症状の時は、故障や事故防止のため、電源コードをコンセントから外して、必ず販売店にご相談ください。



仕 様

品 番	DS8500
電 源 方 式	交流式 (専用電源コード、専用電源アダプタ使用)
消 費 電 力	45W (待機時消費電力<1W)
定 格 電 圧	AC100-240V (50/60Hz)
本 体 質 量	3.32kg
サ イ ズ	158(W)×420(H)×139(D) mm
定 格 出 力	2×15W
S N R	85dB
A U X I N	0.6V 10kΩ

- フィリップス製品の修理受付はお買い上げの販売店にお申し出ください。
- 修理サービス等についておわかりにならないことは、下記にお問い合わせください。

お問い合わせ

フィリップスサポートセンター
support.japan@philips.com

0120-336-634

ホームページアドレス <http://www.philips.co.jp/>

フィリップス コンシューマー ライフスタイル事業部

日本販売代理店 小泉成器株式会社 〒541-0051 大阪市中央区備後町3-3-7

〈無料修理規定〉

1. 取扱説明書、本体貼付ラベル等の注意書に従った正常な使用状態で保証期間内に故障した場合には、無料修理します。
2. 保証期間内に故障して無料修理をお受けになる場合には、商品と保証書をご持参、ご提示のうえ、お買い上げの販売店にご依頼ください。なお、商品を直接メーカーへ送付した場合の送料等はおお客様の負担となります。
3. ご贈答、ご転居でお買い上げの販売店に修理を依頼できない場合は、フィリップスサポートセンターにお問い合わせください。
4. 保証期間内でも次の場合には有料修理になります。
 - ① 使用上の誤り及び不当な修理や改造による故障及び損傷。
 - ② お買い上げ後の輸送、移動、落下等による故障及び損傷。
 - ③ 火災、地震、水害、落雷、その他の天災地変、公害や異常電圧による故障及び損傷。
 - ④ 一般家庭以外（例えば、業務用の長時間使用）に使用された場合の故障及び損傷。
 - ⑤ 保証書の提示がない場合。
 - ⑥ 保証書にお買い上げ年月日、お客様名、販売店名の記入のない場合、或は字句を書き換えられた場合。

※保証書は、本書に明示した条件のもとにおいて無料修理をお約束するものです。従って保証書を発行している者（保証責任者）、及びそれ以外の事業者に対するお客様の法律上の権利を制限するものではありません。保証期間経過後の修理についてご不明の場合は、お買い上げの販売店またはフィリップスサポートセンターにお問い合わせください。

※保証期間経過後の修理・補修用性能部品の保有期間について詳しくは取扱説明書の保証とアフターサービスの項目をご覧ください。

※お客様にご記入いただいた個人情報（保証書の控え）は保証期間内のサービス活動及びその後の安全点検活動のために利用させていただく場合がございます。ご了承ください。また個人情報は、株式会社フィリップスエレクトロニクスジャパンのホームページ <http://www.philips.co.jp/> に掲載されている「お客様の個人情報の取り扱いについての当社の方針」に基づき適切に管理いたします。

フィリップス ドッキングスピーカー 保証書 持込修理

CERTIFICATE OF PURCHASE

この保証書は、「無料修理規定」記載内容で無料修理を行うことをお約束するものです。お買い上げの日から下記期間中に故障が発生した場合は、本書をご提示のうえ、お買い上げの販売店に修理をご依頼ください。

お客様にご記入いただいた個人情報(保証書の控え)は、株式会社フィリップスエレクトロニクスジャパンのホームページ <http://www.philips.co.jp/> に掲載されている「お客様の個人情報の取り扱いについての当社の方針」に基づき適切に管理いたします。

品名	ドッキングスピーカー
品番	DS8500
保証期間	お買い上げ日より1年
対象部分	本体
お買い上げ日	年 月 日
お客様	ご住所 〒
	ご芳名
	電話番号
★販売店	販売店名・住所・電話番号

- ★ 保証書は再発行しませんので、大切に保管してください。
- ★ ご販売店様へ この保証書はお客様へのアフターサービスの実施と責任を明確にするものです。贈答品、記念品の場合も含めて必ず記入捺印してお客様にお渡しください。

お問い合わせ

フィリップスサポートセンター
support.japan@philips.com

0120-336-634

対応時間：平日10:00~18:00 (土・日・祝日・夏期休暇・年末年始を除く)

- 東日本修理センター 〒344-0127 埼玉県春日部市水角1190
- 西日本修理センター 〒559-0033 大阪市住之江区南港中1丁目3番98号

日本販売代理店 小泉成器株式会社 〒541-0051 大阪市中央区備後町3-3-7 TEL: 06-6262-3561