

Registre el producto y obtenga asistencia en
www.philips.com/welcome

FWM9000

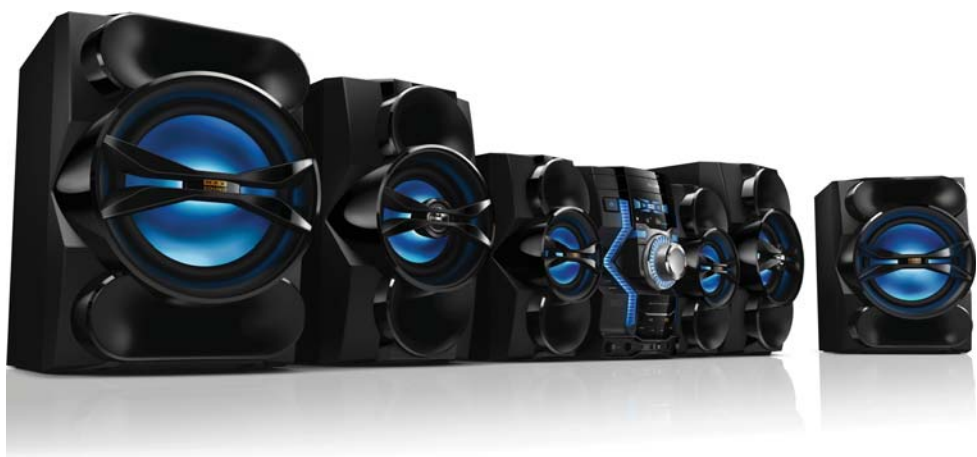

Manual del usuario

PHILIPS

Contenido

| | |
|--|----|
| 1 Importante | 4 |
| Seguridad | 4 |
| Aviso | 5 |
| 2 Su minisistema Hi-Fi | 6 |
| Introducción | 6 |
| Contenido de la caja | 6 |
| Descripción de la unidad principal | 7 |
| Descripción del control remoto | 9 |
| 3 Conexión | 10 |
| Conexión de la antena FM | 10 |
| Conexión de la antena AM | 10 |
| Conexión de los parlantes | 11 |
| Conectar la iluminación LED de los parlantes | 11 |
| Conexión de la alimentación | 12 |
| 4 Inicio | 12 |
| Preparación del control remoto | 12 |
| Instalación automática de emisoras de radio | 13 |
| Ajuste del reloj | 13 |
| Encendido | 13 |
| 5 Reproducción desde un disco o dispositivo USB | 14 |
| Reproducción de discos | 14 |
| Reproducción de un dispositivo USB | 14 |
| 6 Cómo escuchar un dispositivo externo | 15 |
| Escuchar en un reproductor de MP3 | 15 |
| Escuchar en una PC | 15 |
| Escuchar en un iPod/iPhone | 16 |
| 7 Opciones de reproducción | 16 |
| Repetición y reproducción aleatoria | 16 |
| Programación de pistas | 16 |
| Cómo mostrar la información de reproducción | 17 |
| 8 Ajuste del nivel de volumen y efectos de sonido | 17 |
| Ajuste del nivel de volumen | 17 |
| Silencio | 17 |
| Refuerzo de volumen | 17 |
| Selección de un efecto de sonido predefinido | 18 |
| Optimización de graves | 18 |
| Virtual surround | 18 |
| Personalizar sonido para la acústica de la habitación | 18 |
| 9 Reproducción de la radio | 19 |
| Sintonización de una emisora de radio | 19 |
| Programación automática de estaciones de radio | 19 |
| Programación manual de estaciones de radio | 19 |
| Seleccione una presintonía. | 19 |
| 10 Grabación en USB | 20 |
| Grabación en un dispositivo USB | 20 |
| Programación de una grabación de radio a USB | 20 |
| 11 Otras funciones | 21 |
| Configuración de la alarma | 21 |
| Seleccione una presintonía. | 22 |
| Eliminación desde un dispositivo USB | 22 |
| Copiar archivos desde USB 1 a USB 2 | 22 |
| Karaoke | 22 |
| 12 Información del producto | 23 |
| Especificaciones | 23 |
| Información sobre reproducción de USB | 24 |
| Formatos de disco MP3 compatibles | 24 |
| Mantenimiento | 24 |
| 13 Solución de problemas | 25 |

1 Importante

Seguridad

Conozca estos símbolos de seguridad



El símbolo del rayo indica que los componentes sin aislamiento dentro de la unidad pueden generar descargas eléctricas. Para la seguridad de todas las personas de su hogar, no retire la cubierta del producto.

El signo de exclamación indica las características del producto que pueden provocar problemas de funcionamiento y mantenimiento. Por eso, se recomienda leer el manual de instrucciones. **ADVERTENCIA:** Para reducir el riesgo de incendios o descargas eléctricas, no exponga el aparato a la lluvia ni a la humedad, ni coloque sobre él objetos que contengan líquidos (por ejemplo, jarrones).

PRECAUCIÓN: Para evitar descargas eléctricas, el conductor ancho debe introducirse por completo en la ranura adecuada.

- ① Lea estas instrucciones.
- ② Conserve estas instrucciones.
- ③ Preste atención a todas las advertencias.
- ④ Siga todas las instrucciones.
- ⑤ No utilice este aparato cerca del agua.
- ⑥ Utilice únicamente un paño seco para la limpieza.
- ⑦ No bloquee las aperturas de ventilación. Realice la instalación de acuerdo con las indicaciones del fabricante.

- ⑧ No realice la instalación cerca de fuentes de calor como radiadores, rejillas de calefacción, estufas u otros equipos que produzcan calor (incluso amplificadores).
- ⑨ Proteja el cable de alimentación. Evite pisar o doblar el cable, en particular a la altura del conector y las terminales de contacto del aparato.
- ⑩ Utilice sólo los accesorios que especifica el fabricante.
- ⑪ Utilice solamente el carrito, el soporte, el trípode o la mesa que indica el fabricante o los que se venden con el equipo. Tenga cuidado cuando transporte el equipo en el carrito para evitar caídas y posibles lesiones.



- ⑫ Desenchufe el equipo durante tormentas eléctricas o cuando no lo utilice por un período prolongado.
- ⑬ Todos los trabajos de servicio técnico deben ser realizados por personal de servicio calificado. Solicite el servicio de asistencia técnica cuando, por ejemplo, el cable de alimentación o el conector están dañados, si se derramó líquido o cayeron objetos dentro del aparato, si el equipo estuvo expuesto a la lluvia o humedad, si no funciona normalmente o si se cayó.
- ⑭ **PRECAUCIÓN.** Para evitar que las pilas se sulfaten y provoquen lesiones y daños materiales o en la unidad:
 - Instale todas las pilas de forma correcta, de acuerdo con los signos + y - marcados en la unidad.
 - No utilice pilas de distintas clases (nuevas y usadas o de carbono y alcalinas, etc.).

- Extraiga las pilas cuando no utilice la unidad durante un período prolongado.

- ⑮ **No exponga el equipo a goteos ni salpicaduras.**
- ⑯ **No coloque objetos sobre el equipo que puedan dañar el sistema (como por ejemplo, objetos que contengan líquidos o velas encendidas).**
- ⑰ **Este producto puede contener plomo y mercurio. La eliminación de estos materiales puede estar sometida a regulaciones debido a consideraciones ambientales. Para obtener información sobre el desecho o reciclaje de estos materiales, comuníquese con las autoridades locales o visite el sitio de Electronic Industries Alliance: www.eiae.org.**
- ⑱ **Si el conector de alimentación u otro conector se utilizan como dispositivos de desconexión, deben estar accesible y fáciles de operar.**



Advertencia

- Nunca quite la carcasa de este aparato.
- No lubrique ninguna pieza de este aparato.
- Nunca coloque este aparato sobre otro equipo eléctrico.
- No exponga el aparato a la luz solar directa, al calor ni a las llamas.
- Nunca mire el haz láser que se encuentra dentro del aparato.
- Recuerde tener siempre un fácil acceso al cable de alimentación, al enchufe o al adaptador para desconectar el aparato de la corriente.



Precaución

- Si se llevan a cabo procedimientos de control o ajuste distintos de los que se mencionan aquí, pueden producirse radiaciones y otras situaciones peligrosas.

Aviso

Las alteraciones o modificaciones que no cuenten con la autorización expresa de Philips Consumer Lifestyle pueden anular el derecho del usuario para utilizar el equipo.



**Be responsible
Respect copyrights**

La realización de copias ilícitas de material protegido contra copias no autorizadas, como programas informáticos, archivos, transmisiones y grabaciones de sonido, puede violar los derechos de propiedad intelectual y constituir un delito. Este dispositivo no debe utilizarse para esos fines.

Información medioambiental

Se han suprimido todos los embalajes innecesarios. Nos hemos esforzado por lograr que el embalaje sea fácil de separar en tres materiales: cartón (caja), espuma de poliestireno (corcho) y polietileno (bolsas, lámina de espuma protectora).

El sistema se compone de materiales reciclables que pueden volver a utilizarse si los desarma una empresa especializada. Siga las normas locales de eliminación de materiales de embalaje, pilas agotadas y equipos antiguos.

El artefacto exhibe esta etiqueta:



Nota

- La placa de identificación está ubicada en la parte posterior de la unidad.

2 Su minisistema Hi-Fi

Felicitaciones por su compra y bienvenido a Philips. Para acceder a los servicios de asistencia técnica de Philips, registre su producto en www.philips.com/welcome.

Introducción

Con esta unidad, puede reproducir audio desde diferentes fuentes, como discos, dispositivos USB, iPod/iPhone, dispositivos externos o emisoras de radio.

Para más comodidad, puede cargar hasta tres discos al mismo tiempo.

Para mejorar el sonido, esta unidad le ofrece estos efectos de sonido:

- MAX Sound para un refuerzo de potencia instantáneo
- Control digital del sonido (DSC)
- Refuerzo dinámico de graves (DBB)
- Incredible surround (IS)
- Control ambiental virtual (VAC)

La unidad es compatible con los siguientes formatos multimedia:



Contenido de la caja

Verifique el contenido de la caja e identifique las siguientes piezas:



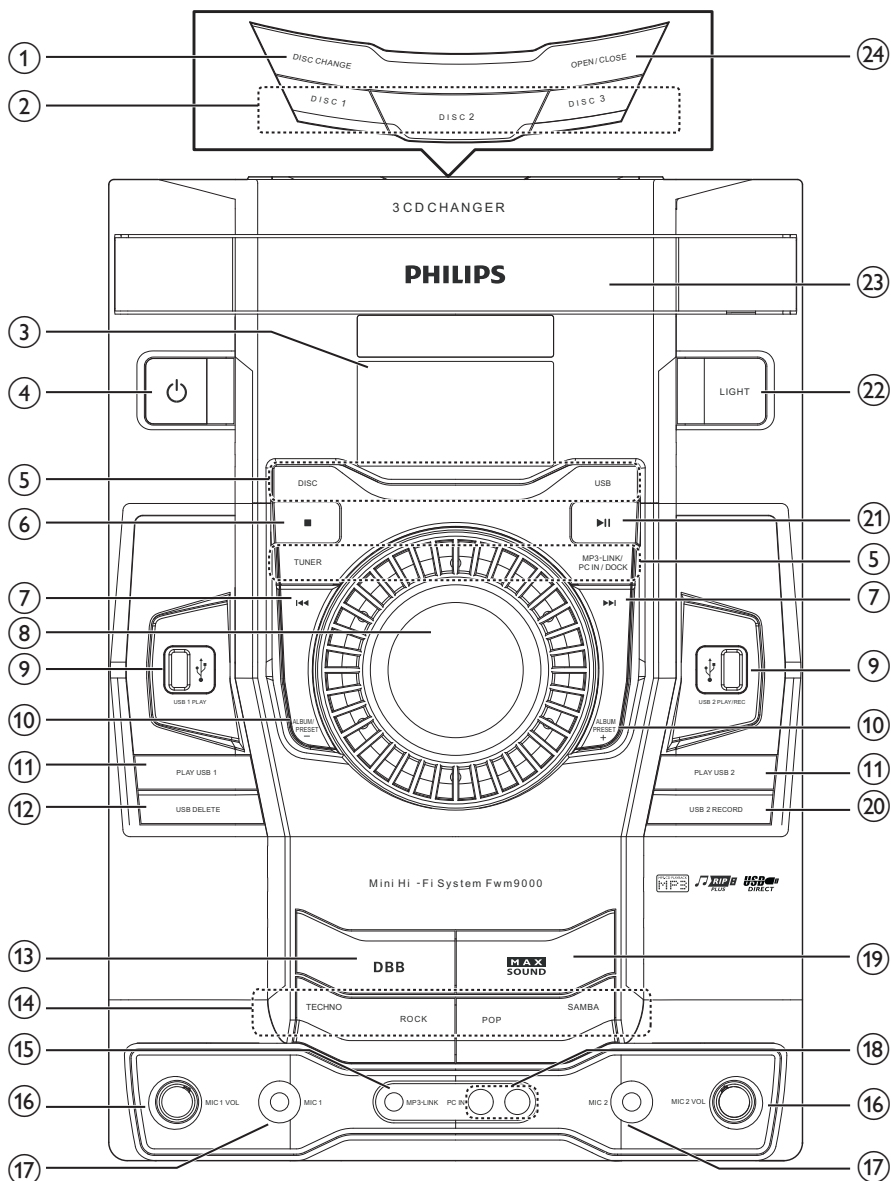

- 1 unidad principal
- 2 parlantes frontales
- 2 parlantes traseros
- 2 Subwoofer
- Control remoto con 2 pilas AAA
- 1 antena FM
- 1 antena tipo bucle AM
- 1 cable MP3 link
- 1 guía de inicio rápido
- 1 manual del usuario

Descripción de la unidad principal



① **DISC CHANGE**
 • Cambia de disco.

② **DISC 1/2/3**
 • Selecciona un disco.

- ③ **Panel de visualización**
 - Muestra el estado.
- ④ 
 - Enciende la unidad o pasa al modo de espera.
- ⑤ **Teclas de selección de fuente**
 - Selecciona una fuente.
- ⑥ 
 - Detiene la reproducción o borra un programa.
- ⑦ 
 - Pasa a la pista anterior o siguiente.
 - Busca en una pista/disco/USB/BASE.
 - Sintoniza una estación de radio.
- ⑧ **VOLUME**
 - Ajuste el volumen.
- ⑨  **USB 1 PLAY/USB 2 PLAY/REC**
 - Entrada para dispositivos de almacenamiento masivo USB.
 - Graba en un dispositivo USB.
- ⑩ **ALBUM/PRESET+/-**
 - Pasa al álbum anterior o siguiente.
 - Seleccione una presintonía.
- ⑪ **PLAY USB 1/PLAY USB 2**
 - Reproduce audio desde una fuente USB.
- ⑫ **USB DELETE**
 - Elimina archivos de audio almacenados en un dispositivo USB.
- ⑬ **DBB**
 - Activa o desactiva el realce dinámico de graves.
- ⑭ **DSC**
 - Selecciona una configuración del ecualizador de sonido preestablecido.
- ⑮ **MP3 LINK**
 - Toma de entrada de audio (3,5 mm) para un dispositivo de audio externo.
- ⑯ **MIC 1 VOL/MIC 2 VOL**
 - Ajusta el volumen del micrófono.
- ⑰ **MIC 1/2 (Puerto de micrófono)**
 - Toma para un micrófono.
- ⑱ **PC IN**
 - Conecta a un dispositivo externo.
- ⑲ **MAX SOUND**
 - Activa o desactiva el refuerzo de potencia instantáneo del sonido.
- ⑳ **USB 2 RECORD**
 - Graba en un dispositivo USB.
- ㉑ 
 - Inicia la reproducción o hace una pausa.
- ㉒ **LIGHT**
 - Activa o desactiva el efecto de iluminación.
- ㉓ **Puerta de la bandeja de discos**
- ㉔ **OPEN/CLOSE**
 - Abre o cierra la bandeja de discos.

Descripción del control remoto

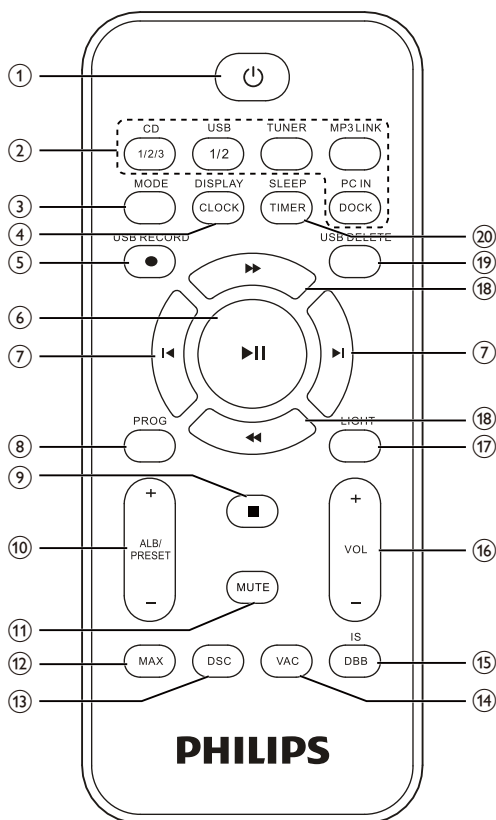

- ① **⏻**
 - Enciende la unidad o pasa al modo de espera.
- ② **Teclas de selección de fuente**
 - Selecciona una fuente.
- ③ **MODE**
 - Selecciona el modo de repetición o el modo de reproducción aleatoria.
- ④ **CLOCK/DISPLAY**
 - Selecciona la información de la pantalla.
 - Configura el reloj/muestra el reloj.
- ⑤ **USB RECORD**
 - Graba en un dispositivo USB.
- ⑥ **▶||**
 - Inicia la reproducción o hace una pausa.
- ⑦ **◀/▶**
 - Pasa a la pista anterior o siguiente.
- ⑧ **PROG**
 - Programa pistas.
 - Programa las estaciones de radio.
- ⑨ **■**
 - Detiene la reproducción o borra un programa.
- ⑩ **ALB/PRESET+/-**
 - Pasa al álbum anterior o siguiente.
 - Selecciona una presintonía.
- ⑪ **MUTE**
 - Desactiva el sonido.
- ⑫ **MAX**
 - Activa o desactiva el refuerzo de potencia instantáneo del sonido.
- ⑬ **DSC**
 - Selecciona una configuración del ecualizador de sonido preestablecido.
- ⑭ **VAC**
 - Selecciona una configuración del ecualizador basada en el ambiente.
- ⑮ **DBB/IS**
 - Activa o desactiva el realce dinámico de graves.
 - Activa o desactiva la función Increíble surround.
- ⑯ **VOL +/-**
 - Ajuste el volumen.
- ⑰ **LIGHT**
 - Activa o desactiva el efecto de iluminación. Activa o desactiva el efecto de iluminación.
- ⑱ **◀◀/▶▶**
 - Busca en una pista/disco/USB/BASE.
 - Sintoniza una estación de radio.

19 **USB DELETE**

- Elimina archivos de audio almacenados en un dispositivo USB.

20 **SLEEP/TIMER**

- Programa el temporizador.
- Ajusta el temporizador de la alarma.

3 Conexión

Conexión de la antena FM

Conecte la antena FM incluida en la toma **FM** de la parte posterior de la unidad principal.

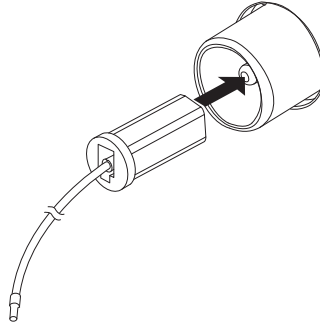

Conexión de la antena AM

1 Monte la antena tipo bucle AM.

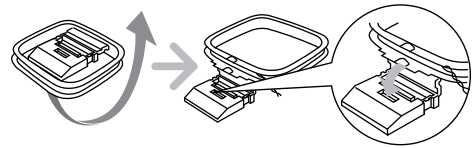

2 Conecte la antena tipo bucle **AM** en la toma **AM** de la parte posterior de la unidad principal.

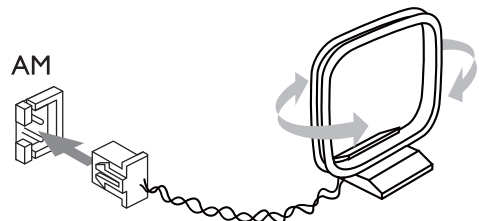

Conexión de los parlantes

Nota

- Para lograr un sonido óptimo, use únicamente los parlantes incluidos.
- Sólo debe conectar parlantes con un nivel de impedancia igual o superior al de los parlantes suministrados. Consulte la sección sobre especificaciones de este manual.

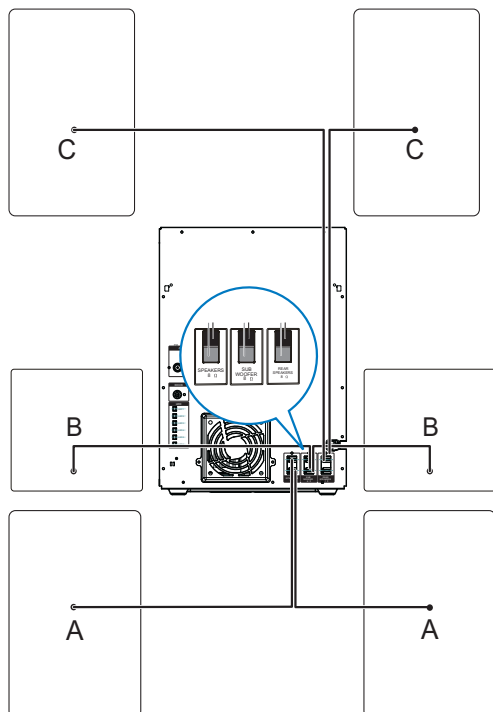

A: parlantes frontales; B: parlantes traseros; C: subwoofers

Conecte los parlantes frontales

- 1 Encuentre las tomas "SPEAKERS" de color negro en la unidad principal.
- 2 Inserte el conector del cable del parlante frontal derecho en "R", y el conector del cable del parlante frontal izquierdo en "L".

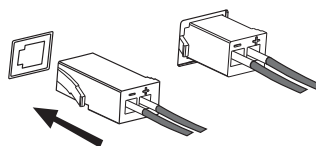

Conecte los parlantes traseros

- 3 Encuentre las tomas "REAR SPEAKERS" de color gris en la unidad principal.
- 4 Inserte el conector del cable del parlantes trasero derecho en "R", y el conector del cable del parlantes trasero izquierdo en "L".

Conecte los subwoofers

- 5 Encuentre las tomas "SUBWOOFER" de color azul en la unidad principal.
- 6 Inserte el conector del subwoofer derecho en "R", y el conector del cable del subwoofer izquierdo en "L".

Conectar la iluminación LED de los parlantes

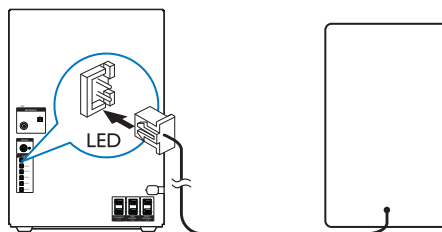

- 1 Ubique los conectores para LED en el equipo.
- 2 Conecte los cables de iluminación LED en los conectores para LED del equipo.
- 3 Repita los pasos de arriba para conectar todos los LEDs restantes.

Conexión de la alimentación



Precaución

- Riesgo de daños en el producto. Asegúrese que el voltaje de la fuente de alimentación coincida con el voltaje establecido en el selector de voltaje de la parte inferior de la unidad.
- Asegúrese de que la toma de la fuente de alimentación utilizada admita al menos 10 A de carga de corriente.
- Antes de conectar el cable de CA, asegúrese de haber realizado correctamente todas las demás conexiones.

- 1 Si el voltaje de la fuente de alimentación es 110V-127V, ajuste el selector de voltaje (ubicado en la parte inferior de la unidad) en 110V-127V.
- 2 Conecte el cable de alimentación de CA en la toma de alimentación.

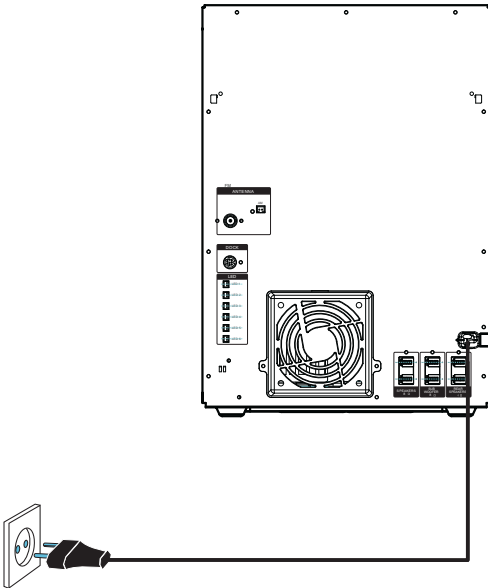

4 Inicio



Precaución

- Si se llevan a cabo procedimientos de control o ajuste distintos de los que se mencionan aquí, pueden producirse radiaciones y otras situaciones peligrosas.

Siempre siga las instrucciones de este capítulo en orden.

Si se comunica con Philips, deberá indicar el número de serie y de modelo de este equipo. Estos números figuran en la parte trasera del equipo. Escriba los números aquí:

Número de modelo _____

Número de serie _____

Preparación del control remoto



Nota

- Riesgo de explosión. Mantenga las pilas alejadas del calor; la luz del sol o el fuego. Nunca arroje las pilas al fuego.
- Hay riesgo de explosión si la pila se reemplaza por una de tipo incorrecto. Reemplace la pila con una pila del mismo tipo o similar.

Para cambiar la pila del control remoto:

- 1 Abra el compartimiento de las pilas.
- 2 Inserte dos pilas AAA (no incluidas) con la polaridad (+/-) correcta, tal como se indica.
- 3 Cierre el compartimiento de las pilas.

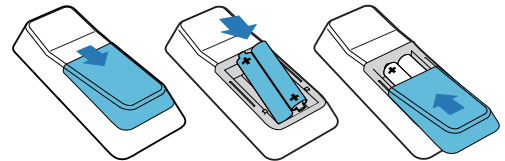

Nota

- Si no va a usar el control remoto durante largo tiempo, retire las pilas.
- No combine una pila nueva y otra antigua ni diferentes tipos de pilas.
- Las pilas contienen sustancias químicas y deben desecharse de forma adecuada.

Instalación automática de emisoras de radio

Cuando se conecta a la alimentación y no hay emisoras de radio almacenadas, la unidad comienza automáticamente a almacenar emisoras de radio.

- 1 Conecte la unidad en la fuente de alimentación.
 - ↳ Aparece [AUTO INSTALL - PRESS PLAY] (instalación automática - pulse el botón REPRODUCIR).
- 2 Pulse ►|| en la unidad principal para iniciar la instalación.
 - ↳ Aparecerá [AUTO] (automático).
 - ↳ La unidad almacena automáticamente emisoras de radio con suficiente potencia de señal.
 - ↳ Cuando todas las emisoras estén almacenadas, automáticamente se transmite la primera emisora presintonizada.

Ajuste del reloj

- 1 En el modo de espera, pulse **CLOCK** para activar el modo de configuración del reloj.
 - ↳ Aparece el formato de 12 horas o 24 horas.
- 2 Pulse **ALB/PRESET+/-** varias veces para seleccionar el formato de 12 horas o el de 24 horas.
- 3 Pulse **CLOCK** para confirmar:
 - ↳ Aparecerán los dígitos de la hora y empezarán a parpadear.
- 4 Pulse **ALB/PRESET+/-** para ajustar la hora.
- 5 Pulse **◀/▶** para ajustar los minutos.
- 6 Pulse **CLOCK** para confirmar.



Sugerencia

- Para ver el reloj durante la reproducción, pulse **CLOCK**.

Encendido

Pulse **⏻**.

- ↳ La unidad pasará a la última fuente seleccionada.

Poner en espera

Pulse **⏻** para pasar la unidad al modo de espera.

- ↳ Se apagará la retroiluminación del panel de visualización.
- ↳ En el panel de visualización aparecerá el reloj (si está configurado).

5 Reproducción desde un disco o dispositivo USB

Reproducción de discos

- 1 Pulse **CD 1/2/3** para seleccionar el disco como fuente.
- 2 Pulse **OPEN/CLOSE** en la unidad principal para abrir la bandeja de discos.
- 3 Cargue dos discos en la bandeja de discos, con el lado impreso hacia arriba.
 - Para cargar el tercer disco, pulse **DISC CHANGE** en la unidad principal para girar la bandeja de discos.

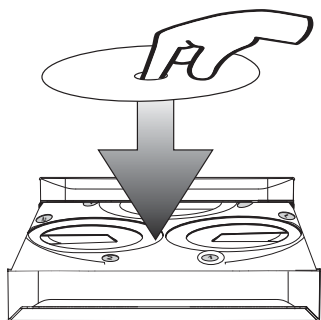

- 4 Pulse **OPEN/CLOSE** en la unidad principal para cerrar la bandeja de discos.
 - ↳ La reproducción se iniciará automáticamente.
 - Para seleccionar un disco, pulse **DISC 1/2/3**.
 - Para hacer una pausa o reanudar la reproducción, pulse **▶||**.
 - Para detener la reproducción, pulse **■**.
 - Para seleccionar otra pista, pulse **◀/▶**.

- Para seleccionar un álbum, pulse **ALBUM/PRESET+/-**.
- Para buscar dentro de una pista, mantenga pulsado **◀◀/▶▶** y luego súeltelo para reanudar la reproducción normal.

Reproducción de un dispositivo USB

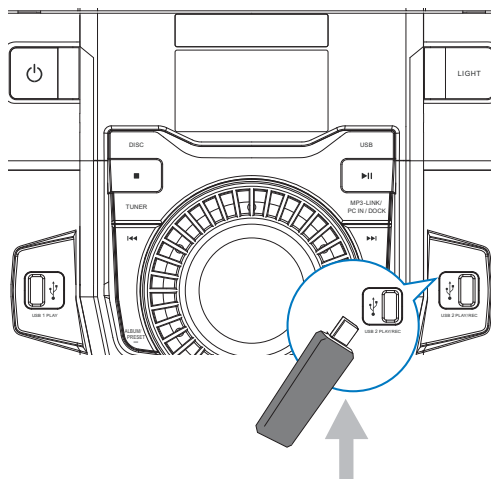

Nota

- El dispositivo USB debe contener audio con un formato compatible.

- 1 Inserte el conector USB del dispositivo en la toma **USB 1 PLAY** o **USB 2 PLAY/REC**.
- 2 Pulse **USB** para seleccionar el dispositivo USB como fuente.
- 3 Pulse **ALB/PRESET+/-** para seleccionar una carpeta.
- 4 Pulse **◀/▶** para seleccionar un archivo de audio.

- 5 Pulse ►|| para iniciar la reproducción.
- Para hacer una pausa o reanudar la reproducción, pulse ►||.
 - Para detener la reproducción, pulse ■.
 - Para buscar dentro de un archivo de audio, mantenga pulsado ◀◀ / ▶▶. Suelte el botón para reanudar la reproducción normal.

6 Cómo escuchar un dispositivo externo

Puede escuchar un dispositivo de audio externo a través de los parlantes de esta unidad.

Escuchar en un reproductor de MP3

- 1 Pulse **MP3 LINK** para seleccionar la fuente MP3.
- 2 Conecte el cable MP3 link suministrado en:
 - la toma **MP3 LINK** (3,5 mm) de la unidad.
 - la entrada de audífonos del reproductor de MP3.
- 3 Inicie la reproducción en el dispositivo (consulte el manual del usuario del dispositivo).

Escuchar en una PC

Puede conectar una PC u otros dispositivos de audio.

- 1 Pulse **PC IN/DOCK** varias veces para seleccionar la fuente PC (Aux).
- 2 Conecte los cables de audio (blanco/rojo, no incluidos) en:
 - las tomas **PC IN** (blanca/roja) de la unidad.
 - la entrada de audífonos de la PC o en las tomas **AUDIO OUT** (salida de audio) del dispositivo externo.
- 3 Inicie la reproducción en el dispositivo (consulte el manual del usuario del dispositivo).

Escuchar en un iPod/iPhone

- 1 Pulse **PC IN/DOCK** varias veces para seleccionar la fuente de base (Aux).
- 2 Conecte una base marca Philips (modelo: DCK3060, se vende por separado) en la toma **DOCK** de la parte posterior de la unidad.
 - Luego conecte el iPod o iPhone en la base.

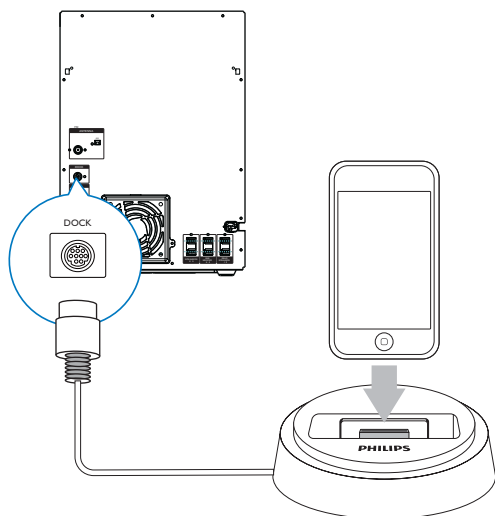

- 3 Inicie la reproducción en el dispositivo (consulte el manual del usuario del iPod/iPhone).

7 Opciones de reproducción

Repetición y reproducción aleatoria

- 1 Pulse **MODE** varias veces para seleccionar .
 - : la pista actual se reproduce repetidamente.
 - : todas las pistas se reproducen repetidamente.
 - : todas las pistas se reproducen de manera aleatoria o repetida.
 - : todas las pistas se reproducirán de manera aleatoria.
- 2 Para volver a la reproducción normal, pulse **MODE** varias veces hasta que el modo de reproducción desaparezca.



Sugerencia

- No puede seleccionar la reproducción aleatoria cuando reproduce pistas programadas.

Programación de pistas

Puede programar un máximo de 40 pistas.

- 1 En modo CD/USB, mientras la reproducción está detenida, pulse **PROG** para activar el modo de programa.
↳ Aparecerá [PROG] (programa).
- 2 Para pistas MP3/WMA, pulse **ALBUM/PRESET+/-** para seleccionar un álbum.
- 3 Pulse **◀/▶** para seleccionar un número de pista y luego pulse **PROG** para confirmar.

- 4 Repita los pasos 2 y 3 para seleccionar y almacenar todas las pistas que desea programar:
- 5 Pulse **▶||** para reproducir las pistas programadas.
 - ↳ Durante la reproducción, aparecerá el mensaje [PROG] (Programa).
 - Para borrar el programa, pulse **■** mientras la reproducción está detenida.

Cómo mostrar la información de reproducción

Durante la reproducción, pulse **DISPLAY** varias veces para seleccionar diferente información de reproducción.

8 Ajuste del nivel de volumen y efectos de sonido



Nota

- MAX sound y DSC (Control de sonido digital) no se pueden activar al mismo tiempo.

Ajuste del nivel de volumen



Precaución

- Para su salud auditiva y no perturbar a otras personas, no se recomienda escuchar a niveles de volumen alto por períodos prolongados.

Durante la reproducción, pulse **VOL +/-** para aumentar o reducir el nivel de volumen.

Silencio

Durante la reproducción, pulse **MUTE** para activar o desactivar la función de silencio.

Refuerzo de volumen

MAX proporciona un refuerzo instantáneo de la potencia de sonido.

Pulse **MAX** para activar o desactivar el refuerzo de potencia instantáneo.

- ↳ Si MAX sound está activado, aparecerá **MAX**.

Selección de un efecto de sonido predefinido

La función DSC (Control de sonido digital) le permite escuchar efectos de sonido especiales. Durante la reproducción, pulse **DSC** varias veces para seleccionar:

- [JAZZ] (jazz)
- [TECHNO] (tecno)
- [ROCK] (rock)
- [POP] (pop)
- [SAMBA] (samba)

Optimización de graves

La mejor configuración de DBB (Optimización dinámica de graves) se genera automáticamente para cada selección de DSC. Puede seleccionar manualmente la configuración de DBB que mejor se ajuste al entorno.

Durante la reproducción, pulse **DBB** varias veces para seleccionar:

- DBB 1
 - DBB 2
 - DBB 3
 - DBB desactivado
- ↳ Si se activa la función DBB, aparecerá **DBB**.

Virtual surround

Puede mejorar el audio con el efecto de sonido Virtual surround.

Mantenga pulsado **DBB/IS** para activar o desactivar la función Incredible surround.

- ↳ Si la función Incredible surround está activada, aparecerá [INC SURR] (Incredible surround).

Personalizar sonido para la acústica de la habitación

Durante la reproducción, pulse **VAC** varias veces para seleccionar un tipo de entorno:

- [HALL] (habitación)
- [CONCERT] (concierto)
- [CINEMA] (cine)

9 Reproducción de la radio

Sintonización de una emisora de radio

- 1 Pulse **TUNER** varias veces para seleccionar FM o AM.
- 2 Mantenga pulsado **◀◀ / ▶▶** durante más de 2 segundos.
 - ↳ Aparecerá [SEARCH] (buscar).
 - ↳ La radio sintonizará automáticamente una emisora de recepción potente.
- 3 Repita el paso 2 para sintonizar más estaciones.
 - Para sintonizar una emisora de recepción débil, pulse **◀◀ / ▶▶** varias veces hasta obtener una recepción óptima.

Programación automática de estaciones de radio

Puede programar un máximo de 40 emisoras de radio presintonizadas.

En el modo de sintonizador, mantenga pulsado **PROG** durante más de dos segundos para activar el modo de programación automática.

- ↳ Aparecerá [AUTO] (automático).
- ↳ La unidad almacena automáticamente emisoras de radio con suficiente potencia de señal.
- ↳ Cuando todas las emisoras estén almacenadas, automáticamente se transmite la primera emisora almacenada.

Programación manual de estaciones de radio

Puede programar un máximo de 40 emisoras de radio presintonizadas.

- 1 Sintoniza una estación de radio.
- 2 Pulse **PROG** para activar el modo de programación.
 - ↳ El mensaje [PROG] (programa) titilará en la pantalla.
- 3 Pulse **ALBUM/PRESET+/-** para asignar un número a esta emisora de radio y luego pulse **PROG** para confirmar.
 - ↳ Aparecerá el número de presintonía y la frecuencia de la emisora presintonizada.
- 4 Repita los pasos anteriores para programar otras estaciones.



Sugerencia

- Para sobrescribir una emisora programada, guarde otra emisora en su lugar.

Seleccione una presintonía.

En el modo de sintonizador, pulse **ALBUM/PRESET+/-** para seleccionar un número de presintonía.



Sugerencia

- Coloque la antena tan lejos como sea posible de un televisor, reproductor de video u otras fuentes de radiación.
- Para una recepción óptima, extienda por completo la antena y ajuste su posición.

10 Grabación en USB

Las pistas de CD de audio, los archivos MP3 y los archivos de audio de otros dispositivos externos se graban en formato .mp3, y los archivos WMA se graban en formato .wma. La primera vez que grabe en un dispositivo USB, automáticamente se creará una carpeta llamada "PHILIPS" en el dispositivo USB.

Cada vez que grabe en un dispositivo USB, los archivos grabados se almacenarán en una subcarpeta de la carpeta "PHILIPS". Los archivos y las subcarpetas reciben nombres numéricos en el orden en que se crearon.

Nota

- Esta función solo está disponible para la toma **USB 2 PLAY/REC.**

Grabación en un dispositivo USB

- 1 Conecte un dispositivo USB en la toma **USB 2 PLAY/REC.**
- 2 Prepare la fuente desde donde grabará.
 - Disc: seleccione la fuente de disco y cargue un disco. Puede seleccionar una pista donde comenzará la grabación.
 - Radio: sintonice una emisora de radio.
 - MP3 LINK/ PC IN: seleccione la fuente MP3 link/ PC IN y luego conecte un dispositivo externo y comience la reproducción.
 - Karaoke: permite cantar durante el karaoke.
- 3 Pulse **USB RECORD** para iniciar la grabación.
 - Para discos, pulse **USB RECORD** varias veces para seleccionar:

- Ⓐ [REC ONE] (grabar uno): se graba la primera/actual pista.
 - Ⓑ [REC ALL] (grabar todo): se graban todas las demás pistas.
- ↳ La reproducción del disco comienza automáticamente desde el comienzo de la pista/el disco que se seleccionó y comienza la grabación.
- Para detener la grabación, pulse ■.

Nota

- Si el dispositivo USB no tiene suficiente memoria para almacenar los archivos de audio, aparece un mensaje sobre una memoria llena.

Programación de una grabación de radio a USB

Programa grabaciones de audio con anticipación y podrá escuchar sus programas favoritos en el momento que quiera.



Nota

- Una grabación solo se activa en el modo en espera.
- La duración máxima de una grabación es de 12 horas.

- 1 Asegúrese de ajustar el reloj en la hora correcta.
- 2 Conecte un dispositivo USB en la toma **USB 2 PLAY/REC.**
- 3 Sintoniza una estación de radio.
- 4 Pulse **⏸** para pasar al modo de espera.
- 5 Mantenga pulsado **TIMER** durante más de 2 segundos.
 - ↳ Aparece una instrucción para seleccionar la fuente.
- 6 Pulse **TUNER** varias veces para seleccionar FM o AM.

- 7** Pulse **USB RECORD**.
 ↳ Aparecerán los dígitos del temporizador de inicio y empezarán a parpadear.
- 8** Pulse **ALB/PRESET+/-** para ajustar la hora.
- 9** Pulse **◀/▶** para ajustar los minutos.
- 10** Pulse **TIMER** para confirmar.
 ↳ Aparecerán los dígitos del temporizador de finalización y empezarán a parpadear.
- 11** Pulse **ALB/PRESET+/-** para ajustar la hora.
- 12** Pulse **◀/▶** para ajustar los minutos.
- 13** Pulse **TIMER** para confirmar.
 ↳ Aparecerá .
 ↳ La grabación inicia y finaliza automáticamente en las horas programadas.
 ↳ Cuando finaliza la grabación, la unidad pasa a modo de espera.

Para desactivar o volver a activar el temporizador de grabación

- 1** En el modo de espera, pulse **TIMER** varias veces.
 ↳ Si el temporizador está activado, aparece .
 ↳ Si el temporizador está desactivado,  desaparece.

11 Otras funciones

Configuración de la alarma

Esta unidad puede utilizarse como despertador. Se activa la reproducción de un disco, la radio o un dispositivo USB en la hora predefinida.





Nota

- Si ha configurado un temporizador de grabación y un temporizador de alarma, solo se activa la última alarma.

- 1** Ajuste el reloj en la hora correcta.
- 2** Pulse  para pasar al modo de espera.
- 3** Mantenga pulsado **TIMER** durante más de dos segundos.
 ↳ Aparece una instrucción para seleccionar la fuente.
- 4** Pulse **CD 1/2/3, TUNER** o **USB 1/2** para seleccionar una fuente.
- 5** Pulse **TIMER** para confirmar.
 ↳ Aparecerán los dígitos de la hora y empezarán a parpadear.
- 6** Pulse **ALB/PRESET+/-** para ajustar la hora.
- 7** Pulse **◀/▶** para ajustar los minutos.
- 8** Pulse **TIMER** para confirmar.
 ↳ El temporizador quedará configurado y activado.

Para desactivar o volver a activar el temporizador de alarma

- 1** En el modo de espera, pulse **TIMER** varias veces.
 ↳ Si el temporizador está activado, aparece .
 ↳ Si el temporizador está desactivado,  desaparece.



Sugerencia

- No se puede configurar el temporizador de alarma en el modo MP3 link o AUX.
- Si se selecciona una fuente de disco o USB, pero no se puede reproducir ningún archivo de audio, la radio se activará automáticamente.

Seleccione una presintonía.

En el modo de sintonizador, pulse **ALBUM/PRESET+/-** para seleccionar un número de presintonía.



Sugerencia

- Coloque la antena tan lejos como sea posible de un televisor, reproductor de video u otras fuentes de radiación.
- Para una recepción óptima, extienda por completo la antena y ajuste su posición.

Eliminación desde un dispositivo USB

- 1 Durante la reproducción en un dispositivo USB, pulse **◀ / ▶** para seleccionar un archivo de audio.
 - Para eliminar una carpeta de audio, mientras la reproducción está detenida, pulse **ALB/PRESET+/-** para seleccionar una carpeta de audio.
- 2 Pulse **USB DELETE**.
 - ↳ Aparecerá un mensaje de confirmación en la pantalla.
- 3 Mientras aparece el mensaje, vuelva a pulsar **USB DELETE** para confirmar.
 - Para cancelar, pulse **■**.

Copiar archivos desde USB 1 a USB 2

Puede copiar archivos MP3 / WMA desde el dispositivo USB 1 al dispositivo USB 2.

- 1 Conecte ambos dispositivos USB en las tomas **USB 1 PLAY** y **USB 2 PLAY/REC**.
- 2 Pulse **USB 1/2** para seleccionar la fuente **USB 1 PLAY**.
- 3 Seleccione un archivo de audio.
- 4 Pulse **USB RECORD** para iniciar el copiado.
 - Puede pulsar **USB RECORD** varias veces para seleccionar:
 - **[COPY ONE]** (copiar uno): se copia el primer/actual archivo.
 - **[COPY ALL]** (copiar todo): se copian todos los archivos/archivos restantes.
 - ↳ Aparecen el número de pista y el porcentaje de progreso del copiado.
 - Pulse **■** para detener el copiado.

Karaoke

Puede conectar un micrófono y cantar junto con la fuente de música.

- 1 Gire **MICVOL** al nivel mínimo.
- 2 Conecte un micrófono en el puerto de micrófono de la unidad.
- 3 Pulse **CD 1/2/3, TUNER, USB, MP3 LINK, PC IN** o **DOCK** para seleccionar la fuente y luego inicie la reproducción.
- 4 Cante a través del micrófono.
 - Para ajustar el volumen de la fuente, pulse **VOL +/-**.
 - Para ajustar el volumen del micrófono, pulse **MICVOL**.

12 Información del producto



Nota

- La información del producto está sujeta a cambios sin previo aviso.

Especificaciones

Amplificador

| | |
|------------------------------|---------------------|
| Potencia de salida total | 1580W RMS (10% THD) |
| Respuesta de frecuencia | 60 - 16 kHz |
| Relación entre señal y ruido | > 65 dBA |
| Entrada auxiliar/Mp3 Link | 1500 mV/2000 mV |

Disco

| | |
|---------------------------|-----------------------------|
| Tipo de láser: | Semiconductor |
| Diámetro del disco | 12 cm / 8 cm |
| Discos compatibles | CD-DA, CD-R, CD-RW y MP3-CD |
| DAC de audio | 24 bits / 44,1 kHz |
| Distorsión armónica total | <1% |
| Respuesta de frecuencia | 60 Hz - 16 kHz |
| Relación S/R | >70 dBA |

Sintonizador

| | |
|----------------------------|---|
| Zona de sintonización | 87,5 - 108 MHz AM: 531 - 1602 kHz (9 kHz); 530 - 1700 kHz (10 kHz) |
| Intervalo de sintonización | 100 kHz (FM); 9 kHz/10 kHz (AM) |
| Cantidad de presintonías | 40 |
| FM | Cable de 75 ohmios |
| AM | antena tipo bucle |

Parlantes

| | |
|-----------------------------|--------------------|
| Impedancia de los parlantes | 2 x 8 ohmios |
| Woofer | 2 x 8" |
| Tweeter | 2 x 2" |
| Dimensiones | 258 x 452 x 388 mm |
| Peso | 7 kg cada uno |

Parlante trasero

| | |
|-----------------------------|--------------------|
| Impedancia de los parlantes | 2 x 4 ohmios |
| Dimensiones | 267 x 198 x 375 mm |
| Peso | 3,36 kg cada uno |

Subwoofer

| | |
|---|-------------------------|
| Impedancia de los parlantes | 2 x 8 ohmios |
| Controlador de parlantes | 10" |
| Potencia de salida: | 2 x 400 W RMS (10% THD) |
| Dimensiones (Ancho x Alto x Profundidad): | 315 x 450 x 456 mm |
| Peso | 10 kg |

Información general

| | |
|---|------------------------------------|
| Alimentación de CA | 110 - 127/220 - 240 V, 50/60 Hz |
| Consumo de energía en funcionamiento | 230 W |
| Consumo de energía cuando está en espera | <15 W |
| USB directo | Versión 2.0/1.1 |
| Dimensiones | |
| Unidad principal (ancho x alto x profundidad) | 265 x 430,5 x 377 mm |
| Peso (sin parlantes) | 6,85 kg |

Información sobre reproducción de USB

Dispositivos USB compatibles:

- Memoria flash USB (USB 2.0 o USB 1.1)
- Reproductores flash USB (USB 2.0 o USB 1.1)
- Tarjetas de memoria (requieren un lector de tarjetas adicional para funcionar en esta unidad).

Formatos compatibles

- USB o formato de archivo de memoria FAT12, FAT16, FAT32 (tamaño del sector: 512 bytes)
- Velocidad de bits (velocidad de datos) de MP3: 32 a 320 Kbps y velocidad de bits variable
- Directorios anidados hasta un máximo de 8 niveles
- Cantidad máxima de álbumes o carpetas: 99
- Cantidad máxima de pistas o títulos: 999
- Etiqueta ID3 v2.0 o superior
- Nombre de archivo en Unicode UTF8 (longitud máxima: 128 bytes)

Formatos no compatibles:

- Álbumes vacíos: un álbum vacío es aquel que no contiene archivos MP3 o WMA. Estos álbumes no aparecen en la pantalla.
- Los formatos de archivo no compatibles se omiten. Por ejemplo, los documentos de Word (.doc) o los archivos MP3 con la extensión .dlf se omiten y no se reproducen.
- Archivos de audio AAC, WAV y PCM.
- Archivos WMA con protección DRM (.wav; .m4a; .m4p; .mp4 y .aac)
- Archivos WMA con formato sin pérdidas

Formatos de disco MP3 compatibles

- ISO9660, Joliet
- Cantidad máxima de títulos: 999 (según la longitud del nombre del archivo)
- Cantidad máxima de álbumes: 99
- Frecuencias de muestreo compatibles: 32 kHz; 44,1 kHz; 48 kHz
- Velocidades de bits compatibles: 32-320 Kbps y velocidades de bits variables
- Etiqueta ID3 v2.0 o superior
- Directorios anidados hasta un máximo de 8 niveles

Mantenimiento

Limpieza de la carcasa

- Utilice un paño suave ligeramente humedecido con un detergente que no sea abrasivo. No utilice ninguna solución que contenga alcohol, licor, amoníaco, o abrasivos.

Limpieza de discos

- Cuando un disco se ensucie, límpielo con un paño de limpieza. Limpie el disco desde el centro hacia afuera.



- No utilice solventes como benceno, diluyentes, limpiadores de venta libre o pulverizadores antiestáticos para discos analógicos.

Limpieza de la lente del disco

- Después de un uso prolongado puede acumularse polvo o suciedad en la lente del disco. Para garantizar una buena calidad de reproducción, limpie la lente del disco con un limpiador para lentes Philips o cualquier limpiador disponible en los comercios. Siga las instrucciones proporcionadas con el limpiador.

13 Solución de problemas



Advertencia

- Nunca quite la carcasa de este aparato.

Para que la garantía conserve su validez, nunca intente reparar el sistema usted mismo.

Si se presentan problemas durante el uso del dispositivo, lea los siguientes puntos antes de solicitar el servicio de reparación. Si el problema persiste, ingrese en el sitio web de Philips (www.philips.com/welcome). Antes de comunicarse con Philips, identifique los números de modelo y serie, y tenga el artefacto cerca.

No hay energía

- Verifique que el enchufe de alimentación de CA de la unidad esté bien conectado.
- Verifique que haya corriente en la toma de CA.
- Para ahorrar energía, el sistema pasa a modo de espera automáticamente 15 minutos después de que finaliza la reproducción y si no se utiliza ningún control.

No hay sonido o el sonido es de baja calidad

- Ajuste el volumen.
- Compruebe que los parlantes están conectados correctamente.
- Compruebe que las partes expuestas de los cables estén correctamente introducidas en los conectores.

Las salidas de sonido izquierda y derecha están invertidas

- Compruebe las conexiones de los parlantes y su ubicación

La unidad no responde

- Desenchufe y vuelva a enchufar el conector de alimentación de CA y, a continuación, encienda nuevamente la unidad.

El control remoto no funciona

- Antes de pulsar un botón de función, seleccione la fuente correcta con el control remoto (no use la unidad principal).
- Reduzca la distancia entre el control remoto y la unidad.
- Inserte las pilas con las polaridades (signos +/-) en la posición que se indica.
- Reemplace las pilas.
- Apunte el control remoto directamente al sensor de la parte frontal de la unidad principal.

No se detecta el disco

- Introduzca un disco.
- Compruebe que el disco esté colocado del lado correcto.
- Espere hasta que la condensación de humedad en la lente haya desaparecido.
- Sustituya o limpie el disco.
- Use un CD finalizado o un disco con el formato correcto.

No se muestran algunos archivos del dispositivo USB

- La cantidad de carpetas o archivos del dispositivo USB ha superado un límite determinado. Esto no representa un error de funcionamiento.
- Los formatos de estos archivos no son compatibles.

El dispositivo USB no es compatible

- El dispositivo USB no es compatible con la unidad. Pruebe otro dispositivo.

La recepción de radio es débil

- Aumente la distancia entre la unidad y el televisor o la videocasetera.
- Si la señal es demasiado débil, ajuste la antena o conecte una antena externa para obtener una mejor recepción.

Se borraron los ajustes del reloj o del temporizador

- Se cortó el suministro de corriente eléctrica o se desconectó el cable de alimentación.
- Restablezca el reloj o temporizador.

El temporizador no funciona

- Ajuste el reloj correctamente.
- Active el temporizador.

CERTIFICADO DE GARANTÍA EN ARGENTINA, URUGUAY Y PARAGUAY

IMPORTANTE

El presente certificado de garantía es válido únicamente en la República Argentina, República Oriental del Uruguay y República del Paraguay. Para que el mismo tenga validez, es imprescindible que esté completado por la casa vendedora y ser presentado por el usuario conjuntamente con la factura original de compra.

| |
|-------------------------------------|
| Producto: |
| Modelo: |
| Nro. De Serie: |
| Fecha de Venta: |
| Firma y sello de la casa vendedora: |

Fabricante/Importador: Philips Argentina S.A.
y/o Fábrica Austral de Productos Eléctricos S.A.
Dirección: Vedia 3892 – Buenos Aires, Argentina.



PHILIPS

PHILIPS ARGENTINA S.A. en adelante denominada "la empresa", garantiza al comprador de este producto, a partir de la fecha de adquisición y por el término de:

- **6 (seis) meses** para los siguientes productos: Mini Sistemas Hi Fi, Micro Sistemas Hi Fi, Parlantes para iPhone & iPod Hi Fi, Reproductores de CD Portátiles, Stereos para automóvil, Parlantes y Potencias para automóvil, Reproductores de audio digital, Radio relojes, Radios portátiles, Cámaras fotográficas digitales y Marcos digitales para fotos,
- **1 (un) año** para los siguientes productos: Home Theaters, Reproductores de Blu-ray, Reproductores de DVD, Micro Theaters / Micro Sistemas con DVD, Mini Sistemas Hi Fi con reproducción de DVD, Reproductores de DVD Portátiles,
- **2 (dos) años** para los Reproductores de MP3 y MP4 fabricados en Fabrica Austral de Productos Eléctricos S.A. (FAPESA),

el normal funcionamiento contra cualquier defecto de fabricación y/o vicio de material, y se compromete a reparar el mismo –sin cargo alguno para el adquirente- cuando el mismo fallare en situaciones normales de uso y bajo las condiciones que a continuación se detallan:

1. Este certificado de garantía es válido únicamente en la República Argentina, República Oriental del Uruguay y República del Paraguay.
2. El certificado debe ser completado por la casa vendedora y ser presentado por el usuario conjuntamente con la factura original de compra.
3. Serán causas de anulación de esta garantía, en los casos que corresponda:
 - 3.1. Uso impropio o distinto del uso doméstico.
 - 3.2. Exceso o caídas de tensión eléctrica que implique uso en condiciones anormales.
 - 3.3. Instalación y/o uso en condiciones distintas a las marcadas en el "Manual de instalación y uso" que se adjunta al producto.
 - 3.4. Cualquier intervención al artefacto por terceros no autorizados por la empresa.
4. La garantía carecerá de validez si se observare lo siguiente:
 - 4.1. Enmiendas o raspaduras en los datos incluidos en la etiqueta del artefacto, certificado de garantía o factura.
 - 4.2. Falta de factura original de compra que detalle tipo de artefacto, modelo, número de serie y fecha que coincida con los del encabezamiento del presente certificado.
5. No están cubiertos por esta garantía los siguientes casos:
 - 5.1. Los daños ocasionados al exterior del gabinete.
 - 5.2. Las roturas, golpes, caídas o rayaduras causadas por traslados.
 - 5.3. Los daños o fallas ocasionados por deficiencias, sobretensiones, descargas o interrupciones del circuito de conexión del artefacto a fuentes de energía (Red eléctrica, pilas, baterías, etc) que no sean las especificadas en el Manual de uso del mismo.
 - 5.4. Las fallas, daños, roturas o desgastes producidos por el maltrato o uso indebido del artefacto y/o causadas por inundaciones, incendios, terremotos, tormentas eléctricas, golpes o accidentes de cualquier naturaleza.
 - 5.5. Las fallas o daños ocasionados en desperfectos en la línea telefónica.
 - 5.6. Las fallas producidas por una mala recepción ocasionada en el uso de una antena deficiente o en señales de transmisión débiles.
6. Las condiciones de instalación y uso del artefacto se encuentran detalladas en el Manual de Uso del mismo.
7. La empresa no asume responsabilidad alguna por los daños personales o a la propiedad al usuario o a terceros que pudieran causar la mala instalación o uso indebido del artefacto, incluyendo en este último caso a la falta de mantenimiento.
8. En caso de falla, el usuario deberá requerir la reparación a la empresa a través del Service Oficial y/o Talleres Autorizados más próximos a su domicilio y cuyo listado se acompaña al presente. La empresa asegura al usuario la reparación y/o reposición de piezas para su correcto funcionamiento en un plazo no mayor a 30 días contados a partir de la fecha de solicitud de reparación, salvo caso fortuito, fuerza mayor.
9. Toda intervención del servicio técnico realizada a pedido del usuario dentro del plazo de garantía, que no fuera originada por falla o defecto alguno cubierto por este certificado, deberá ser abonada por el interesado de acuerdo a la tarifa vigente.
10. El presente certificado anula cualquier otra garantía implícita o explícita, por la cual y expresamente no autorizamos a ninguna otra persona, sociedad o asociación a asumir por nuestra cuenta ninguna responsabilidad con respecto a nuestros productos.
11. En caso de que durante el período de vigencia de esta garantía el artefacto deba ser trasladado a las Delegaciones Oficiales y/o Talleres Autorizados de Service para su reparación, el transporte será realizado por la empresa y serán a su cargo los gastos de flete y seguros y cualquier otro que deba realizarse para su ejecución.

CENTROS DE ATENCIÓN AL CLIENTE

| | | |
|--|--|--|
| ARGENTINA Tel.: 0800-888-7532 (Número gratuito) (011) - 4544-2047 | PARAGUAY Tel.: 009-800-54 1 0004 (Número gratuito) | URUGUAY Tel.: 0004-054 176 (Número gratuito) |
| Para más Información visite nuestra web www.philips.com.ar | | |

CENTROS DE SERVICIOS AUTORIZADOS EN ARGENTINA

CAPITAL FEDERAL

| |
|---|
| Attendance S.A. Av. Monroe 3351 Tel.: (011) 4545-5574 (011) 4545-4700 |
|---|

| |
|---|
| Dig Tronic Av San Martín 1762 Tel.: (011) 4583-1501 |
|---|

| |
|--|
| Electarg S.R.L. Centro: Av. Córdoba 1357 - Tel.: (011) 4811-0084/9/1050 Belgrano: Virrey del Pino 2527 - Tel.: (011) 4788-2071/2 Caballito: J. M. Moreno 287 - Tel.: (011) 4903-6967/ 6854/8983 Saladillo: Saladillo 2527 - Tel.: (011) 5554-9400 |
|--|

| |
|---|
| Gattuso Demetrio Juan Bautista Alberdi 3425 Tel.: (011) 4619-1631 |
|---|

Importante:

(1) Solamente reparan pequeños aparatos domésticos, Ej. Afeitadora, Corta Cabello y Corta Barba, Depiladoras, Planchitas de pelo, Secadores de Pelo, Licuadoras, Mixer, Batidoras, Cafeteras, Jugueras, Aspiradoras, Enceradoras, Planchas.

(2) Solamente reparan Audio Video, Ej. Televisores, DVD, Home Theater, Micro Sistemas, MP3, MP4, Radio Grabadores, Auto Radios, Teléfonos.

(3) Solamente reparan Cafeterías Philips Saeco.

Los Talleres que no tienen asterisco reparan ambas líneas de productos (pequeños aparatos domésticos y Audio y Video).

| | | | |
|-----------------|-----------------------------------|----------------|-----------------|
| Belgrano | Saeco - Service Oficial Beleo (3) | Juramento 1787 | (011) 4788-3638 |
|-----------------|-----------------------------------|----------------|-----------------|

| | | | |
|-----------------|-----------------------|----------------|-----------------|
| Congreso | Saeco - Servi-Ser (3) | Entre Ríos 973 | (011) 4304-4003 |
|-----------------|-----------------------|----------------|-----------------|

| | | | |
|-----------------|------------------|--------------|-----------------|
| Floresta | Saeco - Sayc (3) | Alberdi 3415 | (011) 4637-2370 |
|-----------------|------------------|--------------|-----------------|

| | | | |
|----------------|----------------------|-----------|-----------------|
| La Boca | Saeco - Ital Tec (3) | Palos 787 | (011) 4301-5920 |
|----------------|----------------------|-----------|-----------------|

| | | | |
|----------------|----------------------------|------------|-----------------|
| Palermo | Saeco - Service Beruti (3) | Soler 3412 | (011) 4963-6907 |
|----------------|----------------------------|------------|-----------------|

| | | | |
|-------------------------|------------------------------------|----------------|-----------------|
| Villa del Parque | Saeco - Servicentro Del Parque (3) | Tinogasta 3161 | (011) 4502-8603 |
|-------------------------|------------------------------------|----------------|-----------------|

GRAN BUENOS AIRES

| | | | |
|-------------------|------------------|----------------|-----------------|
| Avellaneda | Casa Torres S.A. | Av. Mitre 2559 | (011) 4255-5854 |
|-------------------|------------------|----------------|-----------------|

| | | | |
|---------------|-----------------------|---------------------|-----------------|
| Bernal | Saeco - Casa Divi (3) | Av. Los Quilmes 986 | (011) 4251-0290 |
|---------------|-----------------------|---------------------|-----------------|

| | | | |
|-------------------------|------------------|-----------------|-----------------|
| Florencio Varela | Casa Torres S.A. | San Martín 2574 | (011) 4255-5854 |
|-------------------------|------------------|-----------------|-----------------|

| | | | |
|------------------------|------------------------------------|-----------------------|------------------------------------|
| Griö. Laferrere | ElectroByte Soluciones y Servicios | Olegario Andrade 6018 | (011) 4626-1322 (011) 4467-7140 |
|------------------------|------------------------------------|-----------------------|------------------------------------|

| | | | |
|--------------|------------------|----------------|-----------------|
| Lanús | Casa Torres S.A. | Ituzaingo 1666 | (011) 4255-5854 |
|--------------|------------------|----------------|-----------------|

| | | | |
|------------------------|-----------------|----------------------------|------------------------------------|
| Lomas de Zamora | Attendance S.A. | Av. Hipólito Yrigoyen 9228 | (011) 4292-8900 (011) 4239-2115 |
|------------------------|-----------------|----------------------------|------------------------------------|

| | | | |
|------------------------|-----------------|-----------|------------------------------------|
| Lomas de Zamora | Electarg S.R.L. | Italia 78 | (011) 4244-0397 (011) 4224-6640 |
|------------------------|-----------------|-----------|------------------------------------|

| | | | |
|-----------------|---------------------------|------------|-----------------|
| Martínez | Saeco - Sugal Service (3) | Córdoba 24 | (011) 4798-1408 |
|-----------------|---------------------------|------------|-----------------|

| | | | |
|--------------|--------------|-------------------|------------------------------------|
| Merlo | Argentronica | Pte. Cámpora 2175 | (0220) 483-7177 (0220) 482-9934 |
|--------------|--------------|-------------------|------------------------------------|

| | | | |
|---------------|--------------|----------------------|-----------------|
| Moreno | Argentronica | Teniente Camilli 102 | (0237) 463-9500 |
|---------------|--------------|----------------------|-----------------|

| | | | |
|--------------|-------------|----------------------------|-----------------|
| Morón | Servotronic | Ntra. Sra. Buen Viaje 1222 | (011) 4627-5656 |
|--------------|-------------|----------------------------|-----------------|

| | | | |
|--------------|---------------------------|------------|-----------------|
| Morón | Saeco - Electro Hogar (3) | Mendoza 23 | (011) 4629-6083 |
|--------------|---------------------------|------------|-----------------|

| | | | |
|---------------|-----------------|--------------------|------------------------------------|
| Olivos | Electarg S.R.L. | D F Sarmiento 3562 | (011) 4799-1945 (011) 4794-7117 |
|---------------|-----------------|--------------------|------------------------------------|

| | | | |
|----------------|------------------|----------------|-----------------|
| Quilmes | Casa Torres S.A. | Pellegrini 140 | (011) 4255-5854 |
|----------------|------------------|----------------|-----------------|

| | | | |
|----------------|-----------------|------------|------------------------------------|
| Quilmes | Electarg S.R.L. | Moreno 538 | (011) 4254-5291 (011) 4253-6700 |
|----------------|-----------------|------------|------------------------------------|

| | | | |
|--------------------|------------------|-------------|------------------------------------|
| Ramos Mejía | Avesa S.R.L. (1) | Bolívar 675 | (011) 4654-6878 (011) 4654-8003 |
|--------------------|------------------|-------------|------------------------------------|

| | | | |
|--------------------|-----------------|--------------|-----------------|
| Ramos Mejía | Electarg S.R.L. | Belgrano 224 | (011) 4656-0619 |
|--------------------|-----------------|--------------|-----------------|

| | | | |
|-------------------|---------------|------------------|-----------------|
| San Isidro | Casa Yoke (1) | Martín y Omar 22 | (011) 4747-2285 |
|-------------------|---------------|------------------|-----------------|

| | | | |
|-------------------|---------------|--------------------|-----------------|
| San Isidro | Pantronic (2) | Av. Centenario 899 | (011) 4749-4747 |
|-------------------|---------------|--------------------|-----------------|

| | | | |
|------------------|----------------|-----------------|-----------------|
| San Justo | Saeco - P8 (3) | Pres. Perón 831 | (011) 4443-0781 |
|------------------|----------------|-----------------|-----------------|

| | | | |
|-------------------|----------------|--------------|-----------------|
| San Miguel | TecnoSanMiguel | Belgrano 999 | (011) 4664-4131 |
|-------------------|----------------|--------------|-----------------|

| | | | |
|--------------|-----------|---------------------|-----------------|
| Tigre | Pantronic | Almirante Brown 529 | (011) 4749-4040 |
|--------------|-----------|---------------------|-----------------|

| | | | |
|----------------------|-----------------------|--------------|-----------------|
| Vicente Lopez | Saeco - Garbo Gas (3) | Laprida 4113 | (011) 4709-1863 |
|----------------------|-----------------------|--------------|-----------------|

| | | | |
|------------------------|-------------|---------------------|------------------------------------|
| Villa Ballester | Servotronic | José Hernández 3064 | (011) 4767-2515 (011) 4768-5249 |
|------------------------|-------------|---------------------|------------------------------------|

BUENOS AIRES

| | | | |
|-------------|----------------------|---------------------|-----------------|
| Azul | Herlein Raúl Horacio | Av. 25 de Mayo 1227 | (02281) 42-8719 |
|-------------|----------------------|---------------------|-----------------|

| | | | |
|---------------------|--------------------------|-----------------|-----------------|
| Bahía Blanca | Fernandez Gustavo J. (1) | H. Yrigoyen 176 | (0291) 452-0881 |
|---------------------|--------------------------|-----------------|-----------------|

| | | | |
|---------------------|---------------------|-----------|-----------------|
| Bahía Blanca | Neutron - Ortiz (2) | Soler 535 | (0291) 453-5329 |
|---------------------|---------------------|-----------|-----------------|

| | | | |
|-----------------|---------------------------|-----------|-----------------|
| Baradero | Juan Francisco Mazzarella | Araoz 847 | (03329) 48-4321 |
|-----------------|---------------------------|-----------|-----------------|

| | | | |
|----------------|--------------------|-----------------|-----------------|
| Berisso | Electrónica Bander | Calle 158 n°107 | (0221) 46-14984 |
|----------------|--------------------|-----------------|-----------------|

| | | | |
|----------------|------------------------|---------------------|-----------------|
| Bolívar | Total Audio - Subbrero | Av. General Paz 125 | (02314) 42-5649 |
|----------------|------------------------|---------------------|-----------------|

| | | | |
|-----------------------|-------------------------|---------------|-----------------|
| Coronel Suarez | Refrigeración Polar (1) | Lamadrid 1946 | (02926) 42-4030 |
|-----------------------|-------------------------|---------------|-----------------|

| | | | |
|----------------|--------------------------|-------------|------------------------------------|
| Campana | Electricidad Krautor (1) | Lavalle 415 | (03489) 43-2919 (03489) 42-0372 |
|----------------|--------------------------|-------------|------------------------------------|

| | | | |
|------------------|-------------------------------|-------------|-----------------|
| Chivilcoy | Saeco - Fhm Refrigeración (3) | Rosseti 208 | (02346) 42-1546 |
|------------------|-------------------------------|-------------|-----------------|

| | | | |
|--------------|---------------|-------------------|-----------------|
| Junín | José Capurzio | Primera Junta 436 | (02346) 42-4235 |
|--------------|---------------|-------------------|-----------------|

| | | | |
|--------------|-------------------|------------|-----------------|
| Junín | Junin Service (2) | Alsina 537 | (02346) 44-2754 |
|--------------|-------------------|------------|-----------------|

| | | | |
|--------------|---------------------|-----------------|-----------------|
| Junín | Morganti Walter (1) | General Paz 433 | (02346) 43-0670 |
|--------------|---------------------|-----------------|-----------------|

| | | | |
|--------------|--------------------|---------------------|-----------------|
| Junín | Saeco - Taktak (3) | Comandante Ruiz 382 | (02346) 43-0355 |
|--------------|--------------------|---------------------|-----------------|

| | | | |
|-----------------|----------------|--------------------|------------------------------------|
| La Plata | Da Tos e Hijos | Calle 68 Nro. 1532 | (0221) 451-6021 (0221) 453-3618 |
|-----------------|----------------|--------------------|------------------------------------|

| | | | |
|----------------------|------------------------------|---------------------------|------------------------------------|
| La Plata | Saeco - La Plata Service (3) | Calle 44 1250 Esq. 20 | (0221) 424-4618 |
| La Plata | Saeco - Speed Service (3) | Av. 19 1297 Entre 58 Y 59 | (0221) 15-440-9218 |
| La Plata | Highvision | Calle 60 n°1033 | (0221) 45-20180 |
| Luján | Electro Hogar - Scamardella | 25 de Mayo 280 | (02323) 43-8931 |
| Mar de Ajó | Tauro Electrónica | Jorge Newbery 1434 | (02257) 42-1750 |
| Mar del Plata | Central Service – Tonelli | Olazabal 2249 | (0223) 472-1639 (0223) 472-9367 |
| Mar del Plata | Service Integral | Salta 3519 | (0223) 476-0108 (0223) 476-4918 |
| Mar del Plata | Saeco – Lealmar (3) | Alberti 2225 | (0223) 495-9291 |
| Marcos Paz | Tecnico – Leiva | Monteagudo 208 | (0220) 477-0334 |
| Necochea | Electrónica Camejo | Calle 63 1745 | (02262) 42-6134 |
| Olavarría | Casa Buschini (1) | Vicente López 3271 | (02284) 42-0632 (02284) 48-4040 |
| Pehuajó | Calcagni Carlos Alberto | Zubiria 794 | (02396) 47-2665 |
| Pergamino | ACVSistemas (2) | Dr. Alem 758 | (02477) 42-1177 |
| Pergamino | El Service (1) | Italia 70 | (02477) 41-8000 |
| San Nicolás | Servitec (2) | Av. Alvarez 148 | (03461) 45-4729 |
| San Nicolás | Sodo SRL (1) | Luis Viale 362 | (03461) 42-8955 |
| San Pedro | Electrónica Menisale | Mitre 1695 | (03329) 42-5523 |
| Tandil | Lazzarini Oscar Rafael | Pelegrini 524 | (02293) 44-2167 |
| Tres Arroyos | Saini Fabian y Sergio | Av. Belgrano 562 | (02983) 42-7369 |
| Zárate | Electrónica Spinozzi | Ituzaingo 1030 | (03487) 42-7353 |

CATAMARCA

| | | | |
|-------------------------------------|------------------------------|----------------|-----------------|
| S. F. del Valle de Catamarca | Omicron Central de Servicios | San Martin 225 | (03833) 45-1498 |
|-------------------------------------|------------------------------|----------------|-----------------|

CHACO

| | | | |
|--------------------|-------------------------|----------------------|-----------------|
| Resistencia | Freschi Jorge Oscar | Av. Hernandarias 431 | (03722) 42-6030 |
| Resistencia | Saeco - Service Nea (3) | Gral. Obligado 598 | (03722) 43-7561 |

CHUBUT

| | | | |
|----------------------------|-------------------------|---------------|---------------------------------------|
| Como-doro Rivadavia | C.A.S. SRL | Alem 145 | (0297) 444-2629 (0297) 15-625-0555 |
| Esquel | Laboratorio Electronico | Mitre 738 | (02945) 45-1457 |
| Pto. Madryn | Center Electrónica | Sarmiento 588 | (02965) 45-8439 |
| Trelew | Fagtron Electrónica | Brasil 253 | (02965) 42-7073 |

CORDOBA

| | | | |
|--------------------|--|----------------------|---------------------------------------|
| Alta Gracia | Servicio Técnico Especializado – Bisciglia | Velez Sarsfield 19 | (03547) 15-45-9936 (03547) 43-0848 |
| Córdoba | Electarg S.R.L. | Avenida Colón 544 | (0351) 425-5999 (0351) 15-670-0070 |
| Córdoba | Servelco SRL | Pje. E. Marsilla 635 | (0351) 472-4008 (0351) 473-2024 |
| Córdoba | Saeco - Dreller (3) | Alejandro Danel 2939 | (0351) 15-650-4470 |
| Río Cuarto | Capaldi Abel | Paunero 832 | (0358) 462-3003 |

| | | | |
|--------------------|--------------------------------|------------------|-----------------|
| Río Cuarto | Saeco - Total Service (3) | San Luis 1275 | (0358) 462-1236 |
| Río Cuarto | Service Omega | Homero Manzi 149 | (03571) 42-3330 |
| Tercero | Saeco - Berti (3) | Dean Funes 109 | (03571) 41-0300 |
| Villa María | Grasso Electrónica (2) | Bv. Alvear 541 | (0353) 452-1366 |
| Villa María | Vanguard Sistemas Electrónicos | México 421 | (0353) 453-2951 |

CORRIENTES

| | | | |
|------------------------|---------------------|----------------|-----------------|
| Corrientes | Los Magos | San Martin 589 | (03783) 46-6791 |
| Paso Los Libres | Saeco - Service (3) | Brasil 1230 | (03772) 42-7463 |

ENTRE RIOS

| | | | |
|-----------------------|----------------------------------|-------------------|------------------------------------|
| C. del Uruguay | LTV Service | 9 de Julio 1442 | (03442) 43-3026 |
| Concordia | El Taller – Mavric | San Martin 297 | (0345) 421-7069 |
| Gualeduay | Saeco - Gualeduay (3) | | (03444) 42-5049 |
| Gualeduay-chú | Centro de Servicios Electrónicos | Santiago Diaz 22 | (03446) 42-8380 |
| Paraná | Laser Electrónica | Pascual Palma 382 | (0343) 431-3056 (0343) 432-0636 |

FORMOSA

| | | | |
|----------------|---------------------|-----------|-----------------|
| Formosa | Vallejos Televisión | Mitre 276 | (03717) 43-5985 |
|----------------|---------------------|-----------|-----------------|

JUJUY

| | | | |
|-----------------------|----------------------------------|-----------------------|-----------------|
| Perico | Electrónica Pal-Color – Porfidio | Escolastico Zegada 47 | (0388) 49-11696 |
| S. S. de Jujuy | Total Service Jujuy | Urduinea 233 | (0388) 431-0911 |

LA PAMPA

| | | | |
|-------------------|----------------------------------|----------------------------|------------------------------------|
| Gral. Pico | Electrónica M.D. | Calle 20 N° 370 | (02302) 42-5047 |
| Gral. Pico | Saeco - Equipamientos Larrea (3) | Calle 17 N° 1575 | (02302) 42-1678 |
| Santa Rosa | Tecnocyf Centro de Servicios | Av. Roca 179 | (02954) 42-6602 (02954) 42-6836 |
| Santa Rosa | Saeco - Balmaceda (3) | Osos 415. B° M. Argentinas | (02954) 45-4951 |

LA RIOJA

| | | | |
|-----------------|-------------------|-----------------------|-----------------|
| La Rioja | Telecolor Vásquez | España 450 – B° Evita | (03822) 46-5354 |
|-----------------|-------------------|-----------------------|-----------------|

MENDOZA

| | | | |
|-------------------|-----------------------------|------------------------|---------------------------------------|
| Godoy Cruz | Ricardo Humberto Araujo (1) | Belgrano 1845 | (0262) 424-9930 (0262) 424-4407 |
| Godoy Cruz | Saeco - Chiconi (3) | Venezia 1167 | (0261) 440-1457 |
| Godoy Cruz | Video Sistemas | Fray Luis Beltrán 1729 | (0261) 424-1111/37 (0261) 424-9601 |
| San Rafael | Diger Service Técnico | Chile 314 | (02627) 42-5620 |

MISIONES

| | | | |
|------------------------|-------------------|-----------------------|------------------------------------|
| El Dorado | Teleson | Polonia 24 | (03751) 42-4014 (03751) 42-3043 |
| Leandro N. Alem | Megatones | C. de Obligado 247 | (03754) 42-1236 |
| Posadas | Electrónica Cejo | Av. Lopez Torres 2623 | (03752) 42-5921 |
| Posadas | Saeco - Sicon (3) | Ituzaingo 5394 | (03752) 46-8375 (03752) 46-7953 |

| NEUQUEN | | | |
|------------------------|-------------------|------------------|------------------------------------|
| Cutral-Có | Servitran | Di Paolo 570 | (0299) 496-1957 |
| Neuquén | Gatti Electrónica | J.A. Roca 1124 | (0299) 443-4855 (0299) 443-1489 |
| Neuquén | Tevesur | Fotheringham 110 | (0299) 443-0679 |
| Neuquén | Saeco - Mora (3) | Brentana 519 | (0299) 15-583-9134 |
| S. Martín de los Andes | Zener Electrónica | Elordi 614 | (02972) 42-5155 |

| RIO NEGRO | | | |
|------------------|---------------------------------|------------------------|-----------------|
| Río Colorado | A.V.C Electronica | Saenz Peña 297 | (02931) 43-2688 |
| Bariloche | HC Electronica - Socolovsky (2) | Av. 12 de Octubre 1575 | (02944) 43-0219 |
| Villa Regina | Servicio Técnico Fioretti | Saavedra 125 | (02941) 46-3297 |

| SALTA | | | |
|--------------|---------------|---------------|-----------------|
| Salta | Service Salta | Alvarado 1066 | (0387) 431-7256 |

| SAN JUAN | | | |
|-----------------|---------------------|-----------------------|------------------------------------|
| San Juan | King Electrónica | Mendoza 802 (Sur) | (0264) 422-8918 |
| San Juan | Saeco - Chiconi (3) | Mendoza 627 N Capital | (0264) 422-2820 (0264) 422-2720 |

| SAN LUIS | | | |
|-----------------|-------------------------|------------------|-----------------|
| San Luis | Rizzotto Carlos Antonio | Junin 679 | (02652) 42-8747 |
| Villa Mercedes | Electrónica Ciancia | León Guillet 380 | (02657) 42-3990 |

| SANTA CRUZ | | | |
|-------------------|--------------|-------------------|------------------------------------|
| Río Gallegos | Cosmos Video | Mariano Moreno 46 | (02966) 42-0456 (02966) 43-7902 |

| SANTA FE | | | |
|-----------------|--------------------------------|----------------------------|------------------------------------|
| Rafaela | Francesconi Reparaciones | Bv. Roca 475 | (03492) 42-2292 (03492) 50-2292 |
| Rafaela | Saeco - Rafaela Service (3) | Velez Sarzfield 1422 | (03492) 50-4284 |
| Reconquista | Sponton Alfredo | Habbergger 1516 | (03482) 42-1523 |
| Rosario | Electarg S.R.L. | Italia 1320 | (0341) 421-7700 |
| Rosario | Imagen y Sonido - Allaria | Pte. Roca 371 | (0341) 440-1598 |
| Rosario | SIP.S.R.L. | España 470 | (0341) 425-2625 (0341) 425-8180 |
| Rosario | Saeco - Aries Electricidad (3) | Jorge Harding 848 | (0341) 430-2098 |
| Rosario | Saeco - Ayub (3) | Av. Genova 1956 | (0341) 430-0203 |
| Rosario | Saeco - Casa Marino (3) | Catamarca 3221 | (0341) 439-4255 |
| San Jorge | Mandrile Alcides | H.Yrigoyen 1543 | (03406) 44-0513 |
| Santa Fé | Litoral Service SRL | 9 de Julio 2785 | (0342) 453-3563 |
| Santa Fé | Saeco - S Electromecanicos (3) | 1° De Mayo 2637 | (0342) 453-8249 |
| Santo Tome | Siglo XXI | Falucho 2201 | (0342) 475-1528 |
| Venado Tuerto | Degiovanni Adalberto Juan | Av. Hipolito Yrigoyen 1289 | (03462) 42-4613 (03462) 46-3548 |

| SANTIAGO DEL ESTERO | | | |
|----------------------------|-----------------------|---------------|-----------------|
| Stgo. del Estero | Barchini Raúl Enrique | Rivadavia 833 | (0385) 421-3872 |

| TIERRA DEL FUEGO | | | |
|-------------------------|----------------------------------|--------------------|--------------------|
| Río Grande | Electrónica Sur | Laserre 670 | (02964) 42-2566 |
| Río Grande | Saeco - Austral Electricidad (3) | Piedrabuena 520 | (02964) 42-3410 |
| Ushuaia | Digital Sur | Gob. Campos 664 | (0291) 43-4867 |
| Ushuaia | Saeco - Austral Vending (3) | Juana Azurduy 2683 | (02901) 15-48-0832 |

| TUCUMAN | | | |
|-----------------|---------------------------------------|------------------------|-----------------|
| S.M. De Tucumán | Breslauer Repuestos (1) | San Lorenzo 15 | (0381) 421-5225 |
| S.M. De Tucumán | Edu Mag SRL (2) | Marco Avellaneda 129 | (0381) 422-9078 |
| S.M. De Tucumán | Saeco - Servicio Técnico Integral (3) | San Martín 539 - Of. 7 | (0381) 421-1859 |

CENTROS DE SERVICIOS AUTORIZADOS EN PARAGUAY

| | | | |
|----------------------|---|--|----------------------------------|
| Asunción | Sirio SRL | Iturbe 470 c/ cerro Corá y 25 de Mayo | (21) 449753 (21)447333 |
| Asunción | Elca. Rolón | Gral. Santos casi Av. Eusebio Ayala | |
| Asunción | SCJ Service Alcides Jorge Pereira Pérez | Av. Gral. Artigas N° 1295 c/ Av. Gral. Santos | (21) 203465 |
| Asunción | Umecsys Service | Medico del Chaco casi Av. Eusebio Ayala | (21) 557787 |
| Asunción | Philips Paraguay | República Argentina 1780 (casi Alfredo ex-Azara) | (21) 664333 |
| Ciudad del Este | Audio & Video | Paso de Patria c/ Av. Gral. Bernardino Caballero | (61) 502962 |
| Concepción | Electrónica Concepción | Presidente Franco 284 c/ 14 de Mayo | (31) 40960 |
| Encarnación | M'S Service Store | Villarrica 472 c/ Carlos Antonio López | (71) 202616 |
| Loma Plata | Electronica Línea 10 | Dr. Manuel Gondra 930 | (981) 748000 |
| Pedro Juan Caballero | VICSA Audio & Video | José de Jesús Martínez N° 498 Esq. Cerro Corá | (336) 272329 |
| Villarrica | Elca JB | Natalicio Talavera 542 | (541) 42633 |
| Villarrica | Electronica Néstor | República Argentina c/ Estero Bellaco | (541) 40803 Fax: (0541) 40803 |

CENTRO DE SERVICIOS AUTORIZADOS EN URUGUAY

| | | | |
|------------|--------------------------------------|---------------------------------------|-----------------------------|
| Montevideo | CRA S.A. central de Reparaciones (1) | Yi 1436 | 2908 4914 |
| Montevideo | C.E.V. (2) | Uruguay 1334 (entre Ejido y Yaguarón) | 2901-1212 Fax: 2902-1111 |
| Montevideo | Full Service S.R.L. | S. Ferrer Serra 2125 | 2408-1770 |

Certificado de Garantía válido para:

PHILIPS

Bolivia-Chile-Colombia-Costa Rica-Ecuador-El Salvador-Guatemala-Honduras-Nicaragua-México-Panamá-Perú-República Dominicana-Venezuela

Validez de la garantía

Todos los productos de la línea de audio y video Philips, se regirán por un año de garantía internacional (365 días), salvo para Chile donde los productos de las líneas CD Portable y RCR CD, los cuales se rigen por 6 meses de garantía (182 días)

Condiciones de la garantía

Esta garantía perderá su validez si:

- El defecto es causado por uso incorrecto o en desacuerdo con el manual de instrucciones
- El aparato sea modificado, violado por una persona no autorizada por Philips
- El producto esté funcionando con un suministro de energía (red eléctrica, batería, etc.) de características diferentes a las recomendadas en el manual de instrucciones
- El número de serie que identifica el producto se encuentre de forma adulterada.

Están excluidos de garantía,

- Los defectos que se generen debido al incumplimiento del manual de instrucciones del producto
- Los casos fortuitos o de la fuerza mayor, como aquellos causados por agentes de la naturaleza ya sean accidentes, descargas eléctricas, señales de transmisión débiles.
- Los defectos que se generen debido al uso de los productos en servicios no doméstico/residencial regulares o en desacuerdo con el uso recomendado
- Daños ocasionados por fluctuaciones de voltajes, voltaje fuera de norma o por causas fuera de Philips, como cortocircuitos en los bafles o parlantes.
- En las ciudades en donde no existe el taller autorizado del servicio de Philips, los costos del transporte del aparato y/o el técnico autorizado, corren por cuenta del cliente.
- La garantía no será válida si el producto necesita modificaciones o adaptaciones para que funcione en otro país que no es aquél para el cual fue mercadeado.

El único documento válido para hacer efectiva la garantía de los productos, es la Factura o Boleta de compra del consumidor final.

Aquellos productos que hayan sido adquiridos en otros países y que no estén en el rango normal del país donde se efectuará la reparación, dicha prestación de servicio tomará mas tiempo de lo normal ya que es necesario pedir las partes/piezas al centro de producción correspondiente.

Centros de información

Líneas de atención al consumidor

Bolivia: 800 100 664
<http://www.philips.com/>

Chile: 600 7445477
www.philips.cl

Colombia: 01 800 700 7445
www.philips.com.co

Costa Rica: 0800 507 7445
www.centralamerica.philips.com

Ecuador: 1-800-10-1045
www.centralamerica.philips.com

El Salvador: 800 6024
www.centralamerica.philips.com

Guatemala: 1 800 299 0007
www.centralamerica.philips.com

Honduras
www.centralamerica.philips.com

México: 01 800 504 6200
www.philips.com.mx

Nicaragua
www.centralamerica.philips.com

Panamá: 800 8300
www.centralamerica.philips.com

Perú: 0800-00100
www.philips.com.pe

República Dominicana: 1 800 751 2673
www.centralamerica.philips.com

Venezuela: 0800 100 4888
www.philips.com.ve

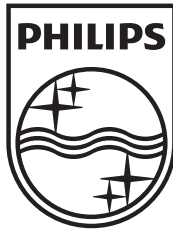

Specifications are subject to change without notice
© 2012 Koninklijke Philips Electronics N.V.
All rights reserved.

FWM9000_X77_UM_V1.1

