

Siempre a su disposición para ayudarle

Registre el producto y obtenga asistencia en
www.philips.com/welcome

AJ3700/12



Manual del usuario

PHILIPS

Contenido

1	Importante	3
----------	-------------------	----------

2	La radio reloj	3
	Contenido de la caja	3
	Descripción de la unidad principal	4

3	Introducción	5
	Instalación de las pilas	5
	Conexión de la alimentación	6
	Ajuste de la hora	6

4	Cómo escuchar la radio FM	6
	Sintonización de emisoras de radio FM	6
	Almacenamiento y selección de emisoras de radio presintonizadas	6

5	Alarma	7
	Ajuste de la hora y el modo de la alarma	7
	Desactivación de la alarma	7
	Ajuste del temporizador	8

6	AJ3700_Others	8
	Uso la proyección	8
	Ajuste de brillo	8

7	Información del producto	9
	Especificaciones	9

8	Solución de problemas	10
----------	------------------------------	-----------

9	Aviso	10
	Declaración de conformidad:	10

1 Importante



Advertencia

- No quite nunca la carcasa de la radio reloj.
 - Nunca lubrique ninguna pieza de este radio reloj.
 - No coloque nunca el radio reloj sobre otro equipo eléctrico.
 - No exponga el radio reloj a la luz solar directa, al calor o a las llamas.
 - Asegúrese de tener siempre un fácil acceso al cable de alimentación, al enchufe o al adaptador para desconectar el radio reloj de la corriente.
-
- Asegúrese de que hay espacio suficiente alrededor del producto para que se ventile.
 - No exponga el radio reloj a goteos ni salpicaduras.
 - No coloque sobre el radio reloj objetos que puedan suponer un peligro (por ejemplo, objetos que contengan líquido o velas encendidas).
 - Cuando se utiliza el enchufe del adaptador Direct Plug-in Adapter como dispositivo de desconexión, éste debe estar siempre disponible.
 - Utilice únicamente las fuentes de alimentación que se indican en el manual de usuario.
 - **ATENCIÓN** con el uso de las pilas. Para evitar fugas de las pilas que puedan causar lesiones corporales, daños en la propiedad o a la unidad:
 - Instale todas las pilas correctamente, siguiendo las indicaciones de los polos + y - de la unidad.
 - No mezcle pilas (antiguas y nuevas, o de carbón y alcalinas, etc.).
 - Quite las pilas cuando no use la unidad durante un periodo largo de tiempo.
 - No exponga las pilas a temperaturas altas, como las que emiten la luz solar, el fuego o similares.

2 La radio reloj

Le felicitamos por su compra y le damos la bienvenida a Philips. Para poder beneficiarse por completo del soporte que ofrece Philips, registre el producto en www.philips.com/welcome.

Contenido de la caja

Compruebe e identifique el contenido del paquete:

- Unidad principal
- 1 adaptador de CA
- Manual de usuario breve
- Hoja de seguridad

Descripción de la unidad principal

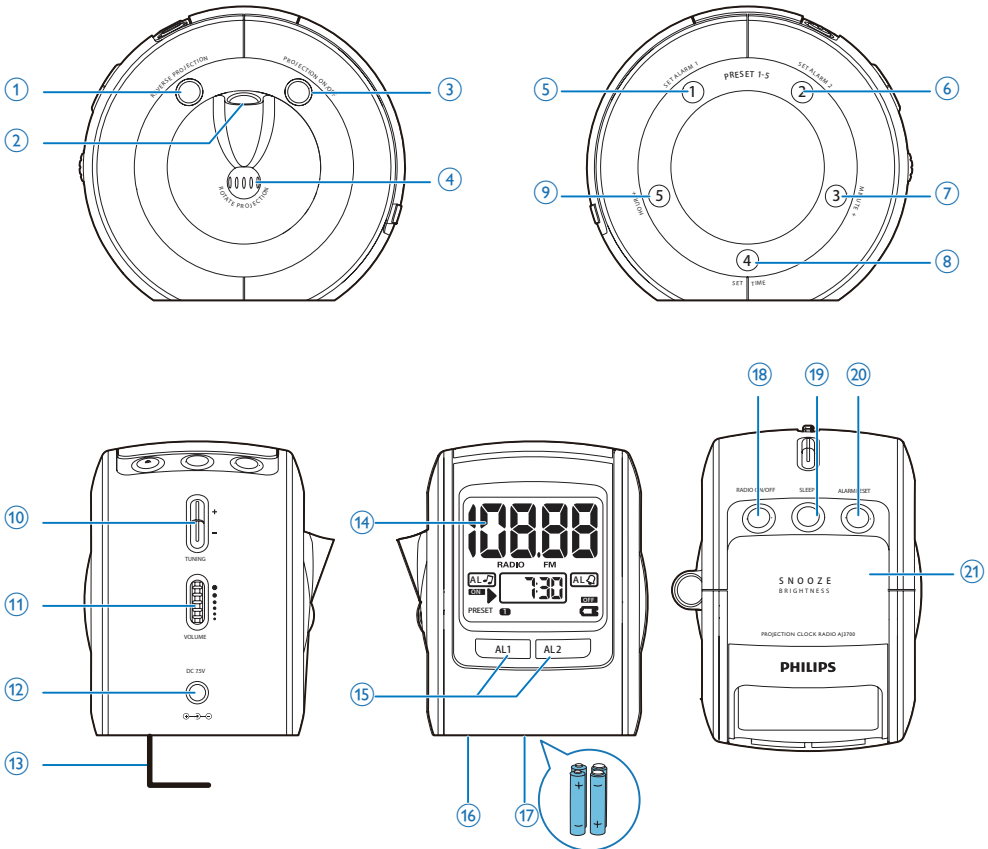

- ① **REVERSE PROJECTION**
 - Invierte la proyección.
- ② **Lente de proyección**
- ③ **PROJECTION ON/OFF**
 - Activa/desactiva la proyección.
- ④ **ROTATE PROJECTION**
 - Ajusta la proyección con un ángulo ligeramente diferente.
- ⑤ **SET ALARM 1 / PRESET 1**
 - Ajusta el temporizador ALARM1.
 - Programa o selecciona la emisora 1.
- ⑥ **SET ALARM 2 / PRESET 2**
 - Ajusta el temporizador ALARM2.
 - Programa o selecciona la emisora 2.
- ⑦ **MINUTE+ / PRESET 3**
 - Ajusta los minutos.
 - Programa o selecciona la emisora 3.
- ⑧ **SET TIME / PRESET 4**
 - Ajusta la hora del reloj.

- Programa o selecciona la emisora 4.
- 9 **HOUR+ /PRESET 5**
 - Ajusta la hora.
 - Programa o selecciona la emisora 5.
 - 10 **+ TUNING -**
 - Sintoniza emisoras de radio.
 - 11 **- Volume +**
 - Ajustar el volumen.
 - 12 **DC-IN**
 - Toma para la fuente de alimentación.
 - 13 **FM ANT**
 - Mejora la recepción de FM.
 - 14 **Pantalla**
 - Muestra la información actual.
 - 15 **AL1/AL2**
 - Visualiza los ajustes de la alarma.
 - Activa o desactiva el temporizador de alarma.
 - 16 **RESET**
 - Restablezca el dispositivo.
 - 17 **Compartimiento de las pilas**
 - 18 **RADIO ON/OFF**
 - Enciende/apaga la radio.
 - 19 **SLEEP**
 - Ajusta el temporizador de desconexión automática.
 - 20 **ALARM RESET**
 - Desactiva la alarma.
 - 21 **SNOOZE/BRIGHTNESS**
 - Cómo posponer la alarma.
 - Ajusta el brillo de la pantalla.

3 Introducción



Precaución

- El uso de controles, los ajustes o el funcionamiento distintos a los aquí descritos pueden producir exposición a la radiación u otras situaciones de peligro.

Siga siempre las instrucciones de este capítulo en orden.

Instalación de las pilas

Introduzca 4 pilas R6/UM3/AA de 1,5 V (no incluidas) con la polaridad correcta (+/-) tal y como se indica.

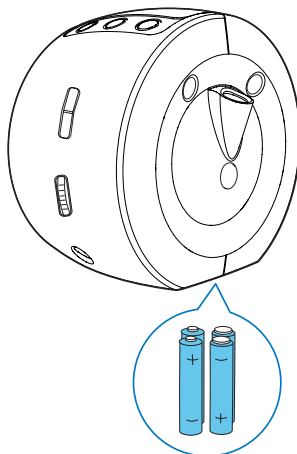

4 x 1.5 V R6/UM3/AA

Conexión de la alimentación

! Precaución

- Riesgo de daños en el producto. Compruebe que la tensión de la alimentación corresponde a la tensión impresa en la parte posterior o inferior del radio reloj.
- Riesgo de descarga eléctrica. Cuando desenchufe el adaptador de corriente, tire siempre de la clavija de la toma. No tire nunca del cable.

Nota

- La placa de identificación está situada en la parte inferior del radio reloj.

Conecte el adaptador de alimentación de CA a:

- la toma de alimentación de la unidad principal.
- la toma de corriente.

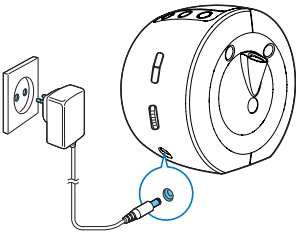

Ajuste de la hora

Nota

- La hora solo puede ajustarse en el modo de espera.

- 1 Pulse **SET TIME** para acceder al modo de ajuste del reloj.
- 2 Pulse **HOUR+** para ajustar la hora.
- 3 Pulse **MINUTE+** para ajustar los minutos.
- 4 Pulse **SET TIME** para confirmar.

4 Cómo escuchar la radio FM

Nota

- Mantenga el radio reloj lejos de otros dispositivos electrónicos para evitar interferencias de radio.
- Para mejorar la recepción, extienda por completo la antena FM y ajuste su posición.

Sintonización de emisoras de radio FM

- 1 Pulse **RADIO ON/OFF** para activar la radio.
 - ↳ En el panel se mostrará la última frecuencia de radio seleccionada.
- 2 Mantenga pulsado **TUNING +/-** durante 2 segundos.
 - ↳ El reloj sintoniza automáticamente una emisora con recepción suficiente.
- 3 Repita el paso 2 para sintonizar más emisoras de radio.

Para sintonizar una emisora manualmente:

- Pulse **TUNING +/-** varias veces hasta encontrar la recepción óptima.

Almacenamiento y selección de emisoras de radio presintonizadas

Puede almacenar hasta 5 emisoras de radio.

- 1 Sintoniza una emisora de radio.
- 2 Pulse el botón numérico hasta que oiga un pitido.
 - ↳ En la pantalla se muestra el número de presintonía de la emisora.
- 3 Repita los pasos 1 y 2 para sintonizar más emisoras.
 - Puede sobrescribir una emisora de radio presintonizada si almacena otra frecuencia en su lugar.

Pulse el botón numérico para seleccionar la emisora de radio presintonizada correspondiente.

5 Alarma

Ajuste de la hora y el modo de la alarma

En el modo de espera, puede configurar dos alarmas que suenen a distintas horas.



Nota

- Asegúrese de que ha ajustado el reloj correctamente.

- 1 Mantenga pulsado **SET ALARM 1** o **SET ALARM 2** para activar el modo de ajuste de la alarma.
- 2 Pulse **HOUR+** para ajustar la hora.
- 3 Pulse **MINUTE+** para ajustar los minutos.
- 4 Pulse **SET ALARM 1** o **SET ALARM 2** para confirmar.



Consejo

- Para comprobar la hora de la alarma, pulse el botón **AL1** o **AL2**.

Desactivación de la alarma

Hay 3 formas de apagar la alarma.

Restablecimiento de la alarma cada 24 horas:

Si desea detener la alarma inmediatamente pero mantener el mismo ajuste para los días siguientes:

- Pulse **ALARM RESET/SLEEP**.
↳ El radio reloj emite un pitido.

Repetición de la alarma:

- Cuando suene la alarma, pulse **REPEAT ALARM/BRIGHTNESS CONTROL**.
↳ La alarma se pospone y vuelve a sonar nueve minutos más tarde. (máximo 6 veces)

Cancelar la alarma completamente:

- Pulse **AL1** o **AL2** una o más veces hasta que aparezca **OFF**.

Ajuste del temporizador

El radio reloj se apaga automáticamente después de un periodo predeterminado.

Pulse **ALARM RESET/SLEEP** varias veces para seleccionar el periodo del temporizador de desconexión.

- ↳ **SLEEP** y **SL: 120 / SL: 90 / SL: 60 / SL: 30 / SL: 15** se mostrarán en el panel de visualización respectivamente.

Para desactivar el temporizador de desconexión automática:

Pulse **ALARM RESET / SLEEP** varias veces hasta que aparezca **OFF**.

6 Otros

Uso la proyección

Con este dispositivo puede proyectar la hora del reloj sobre una superficie.

- 1 Pulse **PROJECTION ON/OFF**.
↳ La lente de proyección se enciende.
- 2 Desplace la rueda de la lente de proyección para encontrar la superficie de proyección adecuada. (un máximo de 180 grados a la izquierda o a la derecha)
- 3 Para invertir la hora de la proyección, pulse **REVERSE PROJECTION**.
- 4 Para cambiar el ángulo de proyección, desplace la **ROTATE PROJECTION**. (un máximo de 60 grados a la izquierda o a la derecha)
- 5 Pulse **PROJECTION ON/OFF** para desactivarla.
↳ La lente de proyección se apaga.



Nota

- Cuando funciona con pilas, la lente de proyección se enciende ligeramente para ahorrar energía.
- Para proyectar durante mucho tiempo, utilice la alimentación de CA.

Ajuste de brillo

Pulse **REPEAT ALARM/BRIGHTNESS CONTROL** varias veces para ajustar el brillo de la pantalla.

7 Información del producto

Nota

- La información del producto puede cambiar sin previo aviso.

Especificaciones

Amplificador

Potencia de salida 0,35 W RMS

Sintonizador (FM)

Rango de sintonización 87,5 - 108 MHz

Intervalo de sintonización 50 kHz

Sensibilidad <22 dBf

- Mono, relación S/R 26 dB

Selección de búsqueda >28 dBf

Distorsión armónica total <2%

Relación señal/ruido >50 dBA

Información general

Fuente de alimentación Modelo:
- Alimentación de CA ASUC30E-075025;
- Pilas Entrada: 100-
240 V~, 50/60 Hz;
0,3 A;
Salida: 7,5 V de CC,
250 mV
6 V, 4 R6/UM3 de
1,5 V

Consumo de energía en funcionamiento 1,5 W

Consumo en modo de espera <1 W

Dimensiones: 88 x 107 x

Unidad principal (ancho x alto x profundo) 118 mm

Peso: -Unidad principal 0,38 kg

8 Solución de problemas

Advertencia

- No quite nunca la carcasa de este aparato.

Para que la garantía mantenga su validez, no trate nunca de reparar el sistema usted mismo. Si tiene problemas al usar este aparato, compruebe los siguientes puntos antes de llamar al servicio técnico. Si no consigue resolver el problema, vaya al sitio Web de Philips (www.philips.com/welcome). Cuando se ponga en contacto con Philips, asegúrese de que el aparato esté cerca y de tener a mano el número de modelo y el número de serie.

No hay alimentación

- Asegúrese de que el enchufe de alimentación de CA de la unidad esté bien conectado.
- Asegúrese de que haya corriente en la toma de CA.

No hay sonido

- Ajuste el volumen.

La unidad no responde

- Desconecte y vuelva a conectar el enchufe de alimentación de CA; a continuación, encienda de nuevo la unidad.

La recepción de radio es débil

- Aumente la distancia entre la unidad y el televisor o el vídeo.
- Extienda por completo la antena FM.

La alarma no funciona

- Ajuste el reloj/alarma correctamente.

Se ha borrado el ajuste del reloj/alarma

- Se ha interrumpido la corriente eléctrica o se ha desconectado el enchufe de alimentación.
- Restablezca el reloj/alarma.

9 Aviso

Cualquier cambio o modificación que se realice en este dispositivo que no esté aprobada expresamente por WOOX Innovations puede anular la autoridad del usuario para utilizar el equipo.

Declaración de conformidad:



Por la presente, WOOX Innovations declara que este producto cumple los requisitos fundamentales y otras disposiciones pertinentes de la Directiva 1999/5/EC. Encontrará la declaración de conformidad en www.philips.com/support.



El producto ha sido diseñado y fabricado con materiales y componentes de alta calidad que pueden reciclarse y reutilizarse.



Cuando aparece este símbolo de cubo de basura tachado en un producto, significa que cumple la Directiva europea 2002/96/EC. Infórmese sobre el sistema local de reciclaje de productos eléctricos y electrónicos. Proceda conforme a la legislación local y no se deshaga de sus productos antiguos con la basura doméstica normal. La eliminación correcta del producto antiguo ayudará a evitar posibles consecuencias negativas para el medioambiente y la salud.



El producto contiene pilas cubiertas por la Directiva europea 2006/66/EC, que no se pueden eliminar con la basura doméstica normal. Infórmese de la legislación local sobre la recogida selectiva de pilas ya que el desecho correcto ayuda a evitar consecuencias negativas para el medio ambiente y la salud.

Información medioambiental

Se ha suprimido el embalaje innecesario. Hemos intentado que el embalaje sea fácil de separar en tres materiales: cartón (caja), espuma de poliestireno (corcho) y polietileno (bolsas, lámina de espuma protectora).

El sistema se compone de materiales que se pueden reciclar y volver a utilizar si lo desmonta una empresa especializada. Siga la normativa local acerca del desecho de materiales de embalaje, pilas agotadas y equipos antiguos.



Specifications are subject to change without notice
2013 © WOOX Innovations Limited. All rights reserved.
This product was brought to the market by WOOX
Innovations Limited or one of its affiliates, further referred
to in this document as WOOX Innovations, and is the
manufacturer of the product. WOOX Innovations is the
warrantor in relation to the product with which this booklet
was packaged. Philips and the Philips Shield Emblem are
registered trademarks of Koninklijke Philips N.V.

