



MC-120

MC-130

МИКРО HI-FI СИСТЕМА



Let's make things better.



PHILIPS

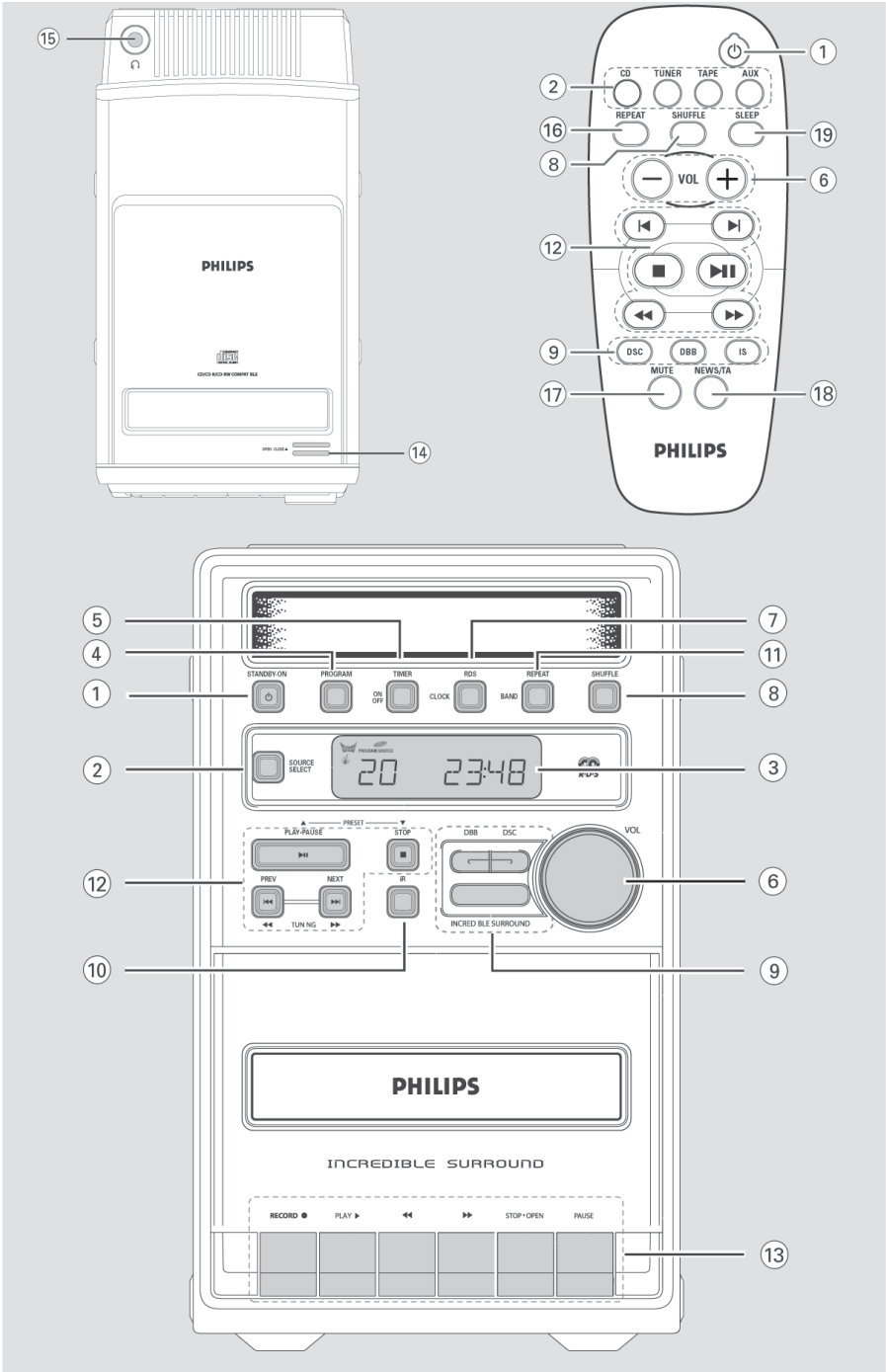

Обща информация

- Този продукт отговаря на изискванията за радио смущения на Европейския съюз.

Информация за околната среда

Премахнат е целия ненужен опаковъчен материал. Ние сме направили максималното, за да се разделя опаковката на три съставни материала: картон (кутия), пяна (буфери) и полиетилен (пликове).

Вашата система се състои от материали, които могат да се рециклират и използват отново, ако се разглоби от специализирана компания. Моля, съблюдавайте местните закони за изхвърляне на опаковъчните материали, изтощени батерии и старо оборудване.

Акcesoари (в комплекта)

- Дистанционно управление
- AM антена
- FM жична антена
- 2 високоговорителя

Предохранителни мерки

- Преди ползуването на системата, проверете дали напрежението, означено на табелката с типа (или индикацията до бутона за избор на напрежение) съответства на това във вашия дом. Ако не, моля, консултирайте се с вашия дилър. Табелката с типа се намира в задната част на системата.
- Когато системата е включена, не я местете.
- Поставете системата на твърда плоскост (шкаф).
- Поставете системата на място с подходяща вентилация, за да предотвратите прегряване на системата.
- Не подлагайте системата на прекалена влага, дъжд, пясък или горещина.
- При никакви обстоятелства не поправяйте системата сами, тъй като това ще направи гаранцията невалидна!
- Ако системата се внесе директно от студено на топло място, или се постави в много влажна стая, може да се кондензира влага върху лещите на CD устройството на системата. Ако това се случи, CD плейърът няма да работи нормално.
- Оставете захранването включено за около един час, без да има диск в устройството, за да бъде готов плейъра за нормална работа.
- Електростатичния разряд може да причини неочаквани проблеми. Проверете дали тези проблеми ще изчезнат ако извадите и вкарате в контакта кабела на захранването за няколко секунди.
- **За да изключите напълно системата от захранването, извадете щепсела на захранващия кабел от контакта.**

ПОДГОТОВКА

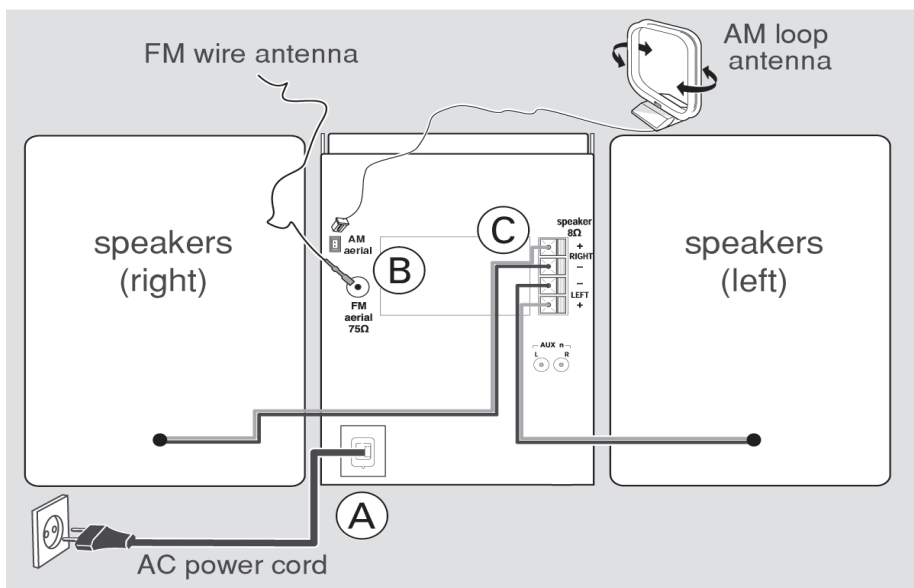

Връзки в задната част на системата

Табелката с типа (която съдържа серийния номер) се намира на задната част на системата.

A. AC захранване

След като са направени всички останали връзки, свържете кабела на захранването към контакта.

Внимание!

- За оптимални резултати използвайте само оригиналния захранващ кабел.
- Никога не променяйте връзките, когато захранването е включено.

За да не се допусне прегряване на системата има вградена защитна схема. По тази причина вашата система може да се включи автоматично в режим стендбай, при екстремални условия. Ако това се случи, изчакайте системата да се охлади преди да я включите отново (не се предлага при всички версии).

B. Свързване на AM антена

Свържете доставената рамкова антена към входа AMAERIAL. Поставете антената далече от системата и в позиция за най-добро приемане.

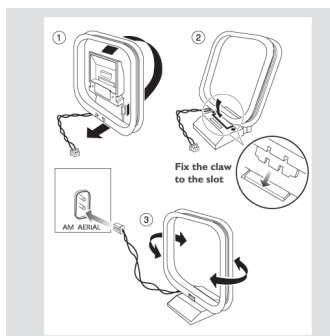

- Поставете антената колкото се може подалече от телевизор, видео рекордер или други източници на излъчвания.

Свързване на FM жична антена

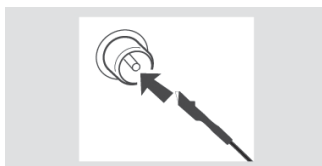

Свържете доставената FM жична антена към 75 Ω FM вход. Нагласете положението на антената за най-добро приемане.

С. Свързване на високоговорителите

Предни високоговорители

Свържете десния говорител към предния извод R с червения проводник към "+", а черния към "-".

Свържете левия говорител към предния извод L, с червения проводник към "+", а черния към "-".

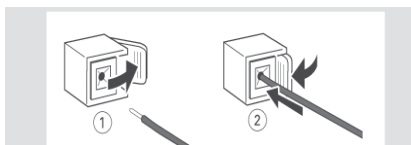

- Защипете оголената част от кабела, както е показано.

Внимание:

- За оптимално възпроизвеждане на звука се препоръчва да използвате включените в комплекта говорители.
- Не включвайте повече от един говорител към един вход +/-.
- Не свързвайте високоговорители с по-малък импеданс от този на включените в комплекта. Прочетете главата Спецификации в това упътване.

Допълнителни връзки

Допълнителното оборудване, както и кабелите за свързване не са включени в комплекта. Прочетете инструкциите за експлоатация на допълнителните устройства.

Свързване на друго оборудване към вашата система

Вие можете да свържете левите и десни аудио изходи на TV, VCR, Laser Disc, DVD плейър, или CD рекордер към изходите AUX IN в задната част на системата.

Забележки:

- Ако свързвате оборудване с моно изход (единичен аудио изход), използвайте левия съединител AUX IN. Освен това може да използвате "единичен към двоен" чинчов кабел.

Поставяне на батерии в дистанционното управление

- Поставете батериите (тип R06 или AA) в дистанционното управление, както е показано в отделението за батериите.

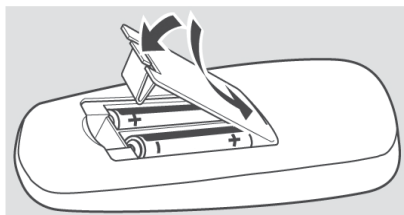

Внимание!

- Извадете батериите ако са изхабени или няма да се използват дълго време.
- Не използвайте заедно стари и нови батерии, както и батерии от различни типове.
- Батериите съдържат химически вещества и трябва да се изхвърлят на подходящи места.

БУТОНИ ЗА УПРАВЛЕНИЕ

1. STANDBY ON

- за да включите или изключите системата
- само на дистанционното управление - вкл. на системата в стедбай

2. SELECT SOURCE

- за да изберете следните източници: CD/TUNER/TAPE/AUX.

- включване на системата

3. DISPLAY

- за изобразяване на текущите настройки на системата.

4. PROGRAM

- за да програмирате песни на CD в режим CD или да запаметите радио станции в режим тунер.

5. TIMER ON-OFF

- вкл./изкл. на таймера.

6. VOLUME (+/-)

- за настройка за звука.
- само на системата - за нагласяване на часа и минутите на таймера/часовника

7. CLOCK/RDS

- за Тунер - изобразяване на RDS информация
- за часовник - нагласяване на часа.

8. SHUFFLE

- за възпроизвеждане на всички налични дискове и техните песни в случаен ред.

9. Регулиране на звука

DYNAMIC BASS BOOST (DBB)

- за изключване или настройка на нивото на функцията усилване на басите.

DIGITAL SOUND CONTROL

(DSC)

- за да изберете желаните звуков ефект: CLASSIC, POP, JAZZ, ROCK.

INCREDIBLE SURROUND

- за да включите/изключите съраунд ефекта.

10. Инфрачервен сензор за дистанционното управление

11. REPEAT/BAND

- за CD - за да повторите диск, песен от диск, или всички налични дискове.
- за Тунер - избиране на обхват

12. MODE SELECTION

TUNING ◀◀ ▶▶

За CD.....търсене напред/назад

За Тунер.....настройка на по-висока/по-ниска честота

STOP ■

За CD.....за спиране на възпроизвеждането или изтриване на програмата.

PLAY ▶/PAUSE ■■

За CD.....за стартиране/прекъсване на възпроизвеждане.

PREV ◀◀/NEXT ▶▶ (PRESET

▲ ▼)

За CD.....прескачане към началото на настоящата, предишната, следващата песен.

За Тунер.....за избиране на предварително запомнена радио станция.

13. Управление на дека

RECORD

- за да започнете запис.

PLAY ▶

- стартиране на възпроизвеждане

◀◀ ▶▶

- бързо пренавиване напред/назад на лентата

STOP-OPEN

- спиране на касетата, отваря отделението за касетите

PAUSE

- прекъсва запис или възпроизвеждане

14. OPEN-CLOSE

- отваряне/затваряне вратичката на диска

15. 🎧

- за да включите слушалки.

16. REPEAT

- повтаряне на песен/програма/цял диск.

17. MUTE

- заглушаване на звука

18. NEWS/TA

- активира функциите RDS и TA.

19. SLEEP

- за изключване на системата в режим стедбай в определено време.

ОСНОВНИ ФУНКЦИИ

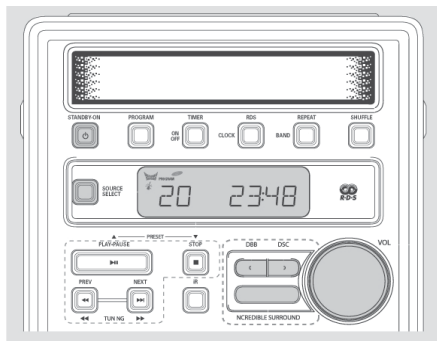

Забележки за дистанционното управление:

- първо изберете източника, който искате да контролирате, чрез един от съответните бутони (напр. CD, TUNER, TAPE, AUX).
- след това изберете желаната функция (PLAY, NEXT)

Важно:

Преди да започнете използването на системата, завършете подготовката за работа.

Включване на системата

- Натиснете **STANDBY ON** или изберете източник.
 - Системата ще се включи на последния избран източник.
- Натиснете **CD, TUNER, TAPE, AUX** на дистанционното управление.
 - Системата ще се включи в режим CD.





Включване на системата в режим стендбай

- Натиснете **STANDBY ON** (или  върху дистанционното управление).
- Ако записвате в момента, натиснете първо **STOP-OPEN**.
 - В паметта на плейъра ще се съхранят нивото и настройките на звука, избрания източник и запамените радио станции.

Включване на системата в режим пестене на енергия

За пестене на енергията, системата ще се включи автоматично в режим стендбай, 15 минути след края на диска или касетата.

Настройка на силата на звука

1. Завъртете **VOLUME**, за да намалите или увеличите силата на звука.
 - На екрана ще се появи индикатор за силата на звука - VOL и число от 0-32.
2. Натиснете няколко пъти **DSC**, за да изберете желания звук ефект: **CLASSIC** (няма индикация), **ROCK** , **JAZZ** , **POP** .
3. Натиснете **DBE**, за да вкл./изкл. усилването на басите.
 - На екрана се появява **DBE**.
4. Натиснете **INCREDIBLE SURR. (IS** на дистанционното управление), за да вкл./изкл. съраунд ефектите.
 - На екрана се появява  ако е активирана тази функция.

Забележка:

Ефекта на INCREDIBLE SURROUND може да варира според типа музика.

5. Натиснете **MUTE** на дистанционното управление, за да заглушите моментално звука.
 - Възпроизвеждането продължава, а на екрана се появява **MUTE**.

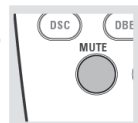

За включите звука отново може да:

- натиснете повторно **MUTE**;
- нагласите звука с потенциометъра;
- смените източника.

ВЪЗПРОИЗВЕЖДАНЕ НА CD

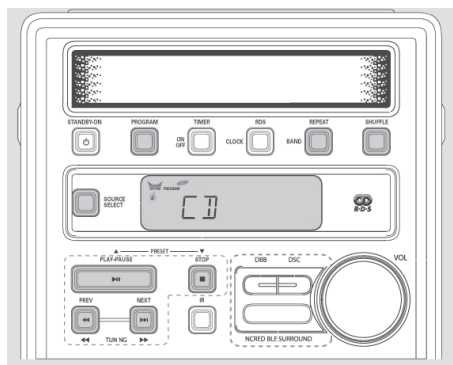

Внимание!

- 1) Лещите на CD плейъра не трябва да се докосват.

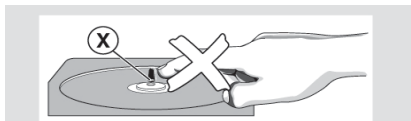

Възпроизвеждане на CD

Този CD плейър може да възпроизвежда всички аудио дискове, в т.ч. CD-R, CD-RW.

- Възпроизвеждането на CD-ROM, CD-I, CDV, VCD, DVD или комп. дискове не е възможно.

1. Изберете източника **CD**.
2. Натиснете **OPEN-CLOSE** в горната част на системата, за да отворите отделението за дискове.

- Когато отворите отделението за дискове на екрана се появява **OPEN**.

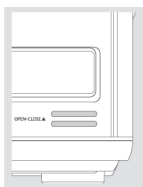

3. Вкарайте един диск с напечатаната страна отгоре и натиснете **OPEN-CLOSE**, за да затворите отделението.

- На екрана се появява **READ** и плейъра сканира съдържанието на диска. След това на екрана се появяват общия брой на песните и времето за възпроизвеждане.

4. Натиснете **PLAY-PAUSE** ►||, за да стартира възпроизвеждането.

- На екрана се показват номера на песента, изминалото време на текущата песен.

5. Прекъсване на възпроизвеждането
 - Натиснете **PLAY-PAUSE** ►||.
 - Светва времето за възпроизвеждане.
- За да продължи възпроизвеждането, натиснете **PLAY-PAUSE** ►||.
6. Спиране на възпроизвеждането:
 - Натиснете **STOP** ■.

Забележка: Възпроизвеждането на диска ще спре и ако:

- отворите вратичката на плейъра
- диска стигне края
- изберете друг източник
- включите системата в режим **STANDBY** и натиснете бутона **PLAY** на дека.

Избиране на желана песен

- Натиснете **PREV** ◀◀ или **NEXT** ▶▶ (◀◀ или ▶▶ на дист. управление) докато номерът на желаната песен не се появи на екрана.
- Ако сте избрали песента веднага след като сте заредили диска, или в режим **PAUSE**, натиснете **PLAY-PAUSE** ►||, за да започне възпроизвеждането.

Търсене на определен пасаж

1. Натиснете и задръжте **PREV** ◀◀ или **NEXT** ▶▶ (◀◀ или ▶▶ на дист. управление) докато желания пасаж е намерен.
 - Звукът ще бъде намален.
2. Възпроизвеждането продължава в нормален режим, когато ◀◀ или ▶▶ се отпуснат.

Забележка:

При възпроизвеждане на програма или в режим **SHUFFLE/REPEAT** е възможно търсенето само в рамките на същата песен.

Repeat u Shuffle

Вие може да сменяте различни режими преди и по време на възпроизвеждане. Режимите на възпроизвеждане могат да се комбинират с програма.

SHUFFLE.....песните на целия диск/ програма се възпроизвеждат в случаен ред

SHUFFLE и **REPEAT ALL**.....повтаряне на целия диск/програма в случаен ред.

REPEAT ALL.....повтаряне на целия диск/ програма.

REPEAT.....повтаряне на текущата песен.

1. Изберете режима на възпроизвеждане като натиснете бутоните **SHUFFLE** или **REPEAT** преди или по време на възпроизвеждане.
2. Натиснете **PLAY-PAUSE** ►||, за да стартирате възпроизвеждането (ако сте в режим стоп).
 - Ако изберете **SHUFFLE** възпроизвеждането започва моментално.
3. За да се върнете в нормален режим натиснете бутоните **SHUFFLE/REPEAT** докато всички техни индикатори изчезнат от екрана.
 - Текущия режим може да бъде отменен и с бутона **STOP** ■.

Програмиране на песните

Програмирането на песните на един зареден диск е възможно, когато плейбекът е спрял. На дисплея ще бъдат показани общия брой песни в програмата. До 40 песни могат да бъдат съхранени в паметта в произволен ред.

1. Натиснете **PROGRAM**, за да започне програмирането.
 - Индикаторът **PROGRAM** започва да мига.
2. Натиснете **PREV** ◀◀ или **NEXT** ▶▶ (◀ или ▶ на дист. управление), за да изберете желанния диск.
3. Натиснете **PROGRAM**, за да запаметите песента.
 - На екрана се появява за кратко номера на песента, времето и **PROG**.

4. Повторете стъпки от **2** до **3**, за да запаметите другите песни.
 - Ако се опитате да програмирате повече от 20 песни, на екрана се появява "**FULL**".
5. За да стартирате възпроизвеждането натиснете **PLAY-PAUSE** ►||.

Преглеждане на програмата

Преглеждането на програмата е възможно само, когато плейбекът е спрял.

- Натиснете **PROGRAM**, за да прегледате програмираните песни.

Изтриване на програма

Може да изтриете програма като:

- натиснете един път **STOP** в режим стоп.
- натиснете два пъти **STOP** по време на възпроизвеждане
- отворите отделениято за компакт-дискете
 - индикаторът **PROGRAM** изчезва от екрана

РАДИО ПРИЕМАНЕ

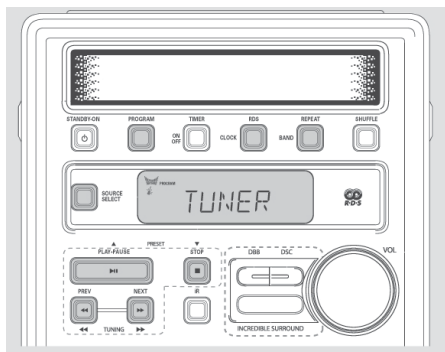

Настройване на радио станции

1. Натиснете **TUNER**, за да изберете режима TUNER.
 - "TUNER" ще се появи.
2. Натиснете отново **BAND**, за да изберете желания обхват FM или MW.
3. Натиснете **◀◀** или **▶▶** за повече от една секунда и след това отпуснете.
 - На дисплея ще се покаже "SEARCH", докато бъде намерена радиостанция с достатъчна сила на сигнала.
 - Ако бъде намерена стерео УКВ станция ще се появи **STEREO**.
4. Повторете тази процедура, докато бъде достигната желаната станция.
 - За да настроите станция със слаб сигнал, натиснете за кратко **◀◀** или **▶▶** докато на дисплея се покаже желаната честота, и/или когато бъде намерено най-доброто приемане.

Запазване на избраните станции

Вие може да запазите до 40 радио станции в паметта.

Автоматично програмиране

Автоматичното програмиране ще започне от избран номер. От този номер нагоре, предишните запазени станции ще бъдат изтрети. Системата ще програмира само станции, които не са вече в паметта.

1. Натиснете **PRESET ▼** или **▲ (◀ или ▶)** на дист. управление), за да изберете дадения номер.
 - Ако не бъде избран номер, всички предишни запазени станции ще бъдат изтрети.
2. Натиснете **PROGRAM** за повече от две секунди.
 - Появява се "AUTO".
 - Системата ще потърси всички налични радио станции първо в обхвата FM, а след това в обхвата MW.
 - Всички налични радио станции от избрания обхват ще се запазят автоматично. Честотата и номерът ще се покажат за кратко.
 - Системата ще остане включена на последната запазена радио-станция.

Ръчно програмиране

1. Изберете желаната радио станция (виж "Настройване на радио станции").
2. Натиснете **PROGRAM**.
 - Индикаторът **PROGRAM** светва.
3. Натиснете **PRESET ▼** или **▲ (◀ или ▶)** на дист. управление), за да изберете номер от 1 до 40.
4. Натиснете **PROGRAM** отново, за да потвърдите избора.
 - Индикаторът **PROGRAM** ще спре да свети и станцията ще бъде запазена.
5. Повторете горната операция, за да запазите други станции.
 - Може да изтриете запазена станция, като запишете друга на нейно място.

Настройване на запазени радиостанции

- Натиснете **PRESET ▼** или **▲ (◀ или ▶)** на дист. управление), за да изберете желаната станция.

Приемане на RDS радио станции

RDS (Radio Data System) е услуга при радио разпръскване, която позволява FM станции да предават допълнителна информация с обикновения радио сигнал. Ако приемате RDS станция на екрана се появява RDS и името на станцията. При автоматично програмиране RDS станциите се запаметяват на първо място.

Преглеждане на RDS информацията

- Натиснете няколко пъти бутона RDS, за да преминете през следната информация:
- **STATION NAME:** Показва се името на станцията.
- **PROGRAM TYPE:** Съществуват следните типове програми, които могат да бъдат приемани от вашия тунер: News, Sport, Pop M..
- **RADIO TEXT (RT):** текстови съобщения се появяват на екрана.
- Честота

Забележка:

- Ако натиснете **RDS**, а няма **RDS сигнал**, на екрана ще се появи "NO RDS".

EON

Тази функция ви позволява да търсите RDS станция от определен тип. Ако е достъпна функцията **EON**, на екрана се появява съответния индикатор.

Търсене на определен тип програма (PTY)

Тази функция ви позволява да намерите определен тип програма. За да разрешите тази функция, първо програмирайте RDS станциите в паметта на тунера (виж Програмиране на радио станции).

1. Докато приемате RDS станция, натиснете RDS за кратко, за да се появи типа на програмата.
2. Натиснете **PRESET** ▼ или ▲ (◀ или ▶) на дист. управление), за да изберете типа програма.
3. Натиснете и задръжте ◀◀ или ▶▶, за да започне търсенето.

- Тунерът се настройва на станция, която излъчва програма от избрания тип. Ако няма достъпен тип програма, на екрана се появява **TYPE NOT FOUND**.

Типове програми:

NO TYPE.....няма RDS програма
NEWS.....новини
AFFAIRS.....политика и култура
INFO....специална информация
SPORT....спорт
EDUCATE....образование
DRAMA...радио пиеси и литература
CUPTURE...култура
SCIENCE....наука
VARIED...развлекателни програми
POP M....поп музика
ROCK M....рок музика
MOR M.....лека музика
LIGHT M....лека класическа музика
CLASSICS...класическа музика
OTHER M....специална музикална програма

News / TA (Новини / Пътни съобщения)

Може да нагласите тунера по такъв начин, че когато се излъчват RDS новини, другите източници да бъдат прекъсвани. Това функционира само с RDS станции, които излъчват сигнал **NEWS**, когато предават новини.

1. Изберете желаната RDS станция.
2. Натиснете **NEWS/TA** един или повече пъти, за да изберете опцията **NEWS**.
 - На екрана се появява за кратко **NEWS ON, TA ON, OFF**.
 - **NEWS** се появява ако сте активирали опцията **NEWS** или **TA**. Промяната на източника, който слушате няма да дезактивира тази функция.

Забележки:

- Когато получавате RDS новини по време на възпроизвеждане на CD, плейбекът ще се прекъсне докато чуete новините. Когато слушате касета, възпроизвеждането ще продължи, но вие ще слушате Новините само докато трае излъчването им.

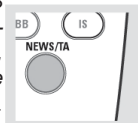

КАСЕТОФОН

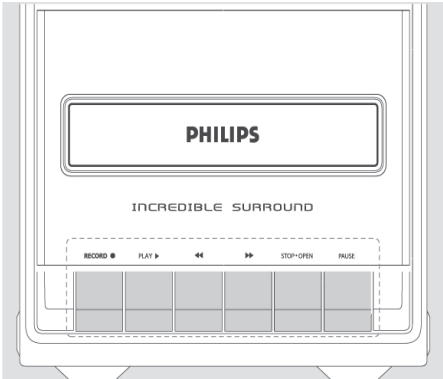

- Ако слушате RDS News съобщение на EON радио станция, цялата мрежа ще се претърси за съответните новини.
- NEWS няма да стартира ако се извършва запис.

Отмяна на функцията NEWS

- Натиснете NEWS/TA по време на бюлетина на новините.
- Натиснете **STANDBY ON** на системата или дистанционното управление.
- Изберете не-RDS станция.

Възпроизвеждане на касета

1. Натиснете **TAPE**, за да изберете режим Tape.
 - При управление на дека на екрана ще се изобрази **TAPE**.
2. Натиснете **STOP-OPEN**, за да отворите вратичката на дека.
3. Вкарайте записана касета и затворете вратичката ма дека.
 - Заредете касета с отворената страна надолу и пренавитата ролка отляво.
4. Натиснете **PLAY** ►, за да започне възпроизвеждане.
5. За да прекъснете възпроизвеждането натиснете **PAUSE**. За да продължите възпроизвеждането натиснете отново същия бутон.

6. С помощта на бутоните ◀◀ или ▶▶ може да пренавивате бързо касетата в двете посоки.
7. За да спре касетата натиснете **STOP-OPEN**.
 - Бутоните се освобождават автоматично в края на касетата, освен ако е натиснат бутон **PAUSE**.

Забележка:

- *Източника на звука не може да се променя по време на запис.*

Обща информация при записване

- За запис използвайте само касети тип IEC I (normal), IEC II (CrO₂).
- Лентата е осигурена от двата края с водачи. В началото и края на лентата нищо не може да бъде записано за 6 до 7 секунди.
- Нивото на записа се установява автоматично, без значение силата на звука или DBB,DSC, Incredible Surround.
- За да предотвратите случаен запис, счупете пластината от лявата страна на касетата, която искате да предпазите. Ако искате да записвате отново от същата страна, залепете парче лепенка върху отвора.
- За запис използвайте само касети тип IEC I (normal), IEC II (CrO₂).

Синхронизиран запис със CD

1. Натиснете **CD**, за да изберете диск.
2. Вкарайте диск и ако желаете може да програмирате песните за запис.
3. Натиснете **STOP-OPEN**, за да отворите вратичката на дека.
4. Вкарайте подходяща касета и затворете вратичката.
5. Натиснете **RECORD**, за да започне записа.
 - CD ще започне възпроизвеждане автоматично. При въведена програма, тя ще започне възпроизвеждането 7 секунди след началото на диска.

За да изберете друга песен по време на записа

- Натиснете и задръжте **PREV** или **NEXT** (на дистанционното управление ◀◀ или ▶▶).
 - Когато разпознаете пасажа който търсите освободете бутона.
 - За да прекъснете възпроизвеждането натиснете **PLAY-PAUSE** ▶|| (на дистанционното управление ▶||)
 - Записът ще започне точно от този момент в песента, когато натиснете **RECORD**.
6. За кратки прекъсвания по време на запис натиснете **PAUSE**. За да продължите записа, натиснете отново същия бутон.
 7. Натиснете **STOP-OPEN**, за да спре записа.

Записване от радио

1. Изберете желаната радио станция (виж Избиране на радио станции).
2. Натиснете **STOP-OPEN**, за да отворите вратичката на дека.
3. Поставете подходяща касета и затворете вратичката.
4. Натиснете **RECORD**, за да започне записа.
 - Може да нагласите касетата на желания пасаж от който ще започне записа.
5. За кратки прекъсвания по време на запис натиснете **PAUSE**. За да продължите записа, натиснете отново същия бутон.
6. Натиснете **STOP-OPEN**, за да спре записа.

Записване от външен източник

1. Изберете източник **AUX**.
2. Ако е необходимо подгответе допълнителното оборудване за запис.
3. Натиснете **RECORD**, за да започне записа.

ПОДДРЪЖКА

Почистване на корпуса

- Използвайте мек плат, леко навлажнен с почистващ препарат. Не използвайте препарат, съдържащ алкохол, амоняк или абразиви.

Почистване на дисковете

- Когато един диск се замърси, почистете го с парче плат. Избършете диска от центъра към периферията.
- Не използвайте препарати, като бензин, търговски почистващи препарати, или антистатични спрейове за винилови плочи.



Почистване на лещите на CD

- След продължително използване се събира прах и мръсотия върху лещите. За да осигурите добро качество на възпроизвеждане използвайте Philips CD Lens Cleaner. Следвайте инструкциите, на доставения the Lens Cleaner.

Почистване на главите и водещите ролки на лентата

- За да осигурите добро качество на запис и плейбек, почиствайте главите и водещите ролки на всеки 50 часа работа на дека.
- Използвайте памук, леко навлажнен с почистващ препарат или алкохол.
- Вие също така можете да почистите главите с почистваща касета.

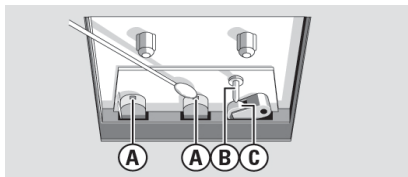

Демагнетизиране на главите

- Използвайте демагнетизираща касета, достъпна при вашия дилър.

ЧАСОВНИК/ТАЙМЕР

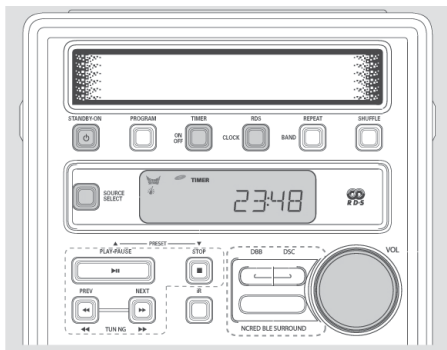

Настройване на часовника

Автоматично настройване (само за RDS версиите)

1. Изберете RDS радио станция.
2. Натиснете **CLOCK** за повече от 2 секунди.
 - Съобщението "SEARCH RDS TIME" ще се появи за 90 секунди, а след това ще се появи часа.
 - Ако в рамките на 90 секунди не бъде открито RDS време, "NO RDS TIME" ще се появи на екрана.

Ръчно настройване

1. Натиснете **CLOCK**, за да изберете режим часовник.
 - Цифрите на часа започват да мигат.
2. Завъртете **VOLUME**, за да нагласите часа: по часовниковата стрелка за увеличаване, обратно на часовниковата стрелка за намаляване на часа.
3. Натиснете **CLOCK** отново.
 - Цифрите на минутите започват да мигат.
4. Завъртете **VOLUME**, за да нагласите минутите: по часовниковата стрелка за увеличаване, обратно на часовниковата стрелка за намаляване на минутите.
5. Натиснете **CLOCK**, за да потвърдите.

Настройване на таймера

- Системата може да се включи в режим CD, TUNER, автоматично в определено време. Преди да може да използвате таймера трябва да настроите часовника.
- По време на настройване ако не бъде натиснат бутон в рамките на 90 секунди, системата ще излезе от режим таймер автоматично.

1. Натиснете и задръжте **TIMER ON-OFF** за повече от 2 секунди.
2. Завъртете **VOLUME** по часовниковата стрелка (или натиснете **SELECT SOURCE**), за да изберете източник на звука.
3. Натиснете **TIMER ON-OFF**, за да потвърдите вашия избор.

- Избрания източник  или **TUNER** се появява на екрана. Цифрите на часовника започват да мигат.

4. Завъртете **VOLUME**, за да нагласите часа: по часовниковата стрелка за увеличаване, обратно на часовниковата стрелка за намаляване на часа.
5. Натиснете **TIMER ON-OFF** отново.
 - Цифрите на минутите започват да мигат.
6. Завъртете **VOLUME**, за да нагласите минутите: по часовниковата стрелка за увеличаване, обратно на часовниковата стрелка за намаляване на минутите.
7. Натиснете **TIMER ON-OFF**, за да потвърдите.
 - Таймерът е активиран.

Активиране и дезактивиране на таймера

- По време на възпроизвеждане или в стендбай режим натиснете еднократно **TIMER ON-OFF**.
 - На екрана се появява индикатора **TIMER** ако е активиран таймера.

Sleep Timer

Тази функция ви позволява да изберете интервала от време, след който системата ще се изключи в режим стендбай автоматично.

- Натиснете **SLEEP** върху дистанционното управление, докато изберете желаня период от време.
 - Изборът е както следва (време в минути):
60 – 45 – 30 – 15 – OFF – 60...
 - “**SLEEP XX**” или “**OFF**” ще се появят на екрана, като “**XX**” е времето в минути. След като е активиран **SLEEP** режима през екрана преминава **SLEEP ON**.
- За да изключите този режим, натиснете **SLEEP** върху дистанционното управление, докато на екрана се появи **SLEEP OFF**, или натиснете **STANDBY ON** на системата или дистанционното управление.
 - През екрана преминава **SLEEP OFF**.

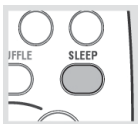

СПЕЦИФИКАЦИИ

Усилвател

Изходна мощност.....	2 x 10 W MPO / 2 x 5 W RMS
Отношение сигнал/шум.....	>65 dBA (IEC)
Честотна лента.....	40 – 20,000 Hz
Входна чувствителност	
AUX.....	500 mV
Изходен импеданс	
Говорители.....	8Ohm
Слушалки.....	32Ohm – 1000Ohm

CD плейър

Честотна лента.....	20 – 20,000 Hz
Отношение сигнал/шум.....	75dBA

Тунер

FM обхват.....	87,5 – 108 MHz
MW обхват.....	531 – 1602 kHz
LW обхват.....	153 - 279 kHz
Чувствителност при 75 Ohm	
- моно, 26 dB отн. сигнал/шум.....	2,8uV
- стерео, 46 dB отн. сигнал/шум.....	61,4uV
Избираемост.....	>28 dB
Общи хармонични изкривявания.....	<5%
Честотен диапазон.....	.63 - 12500 Hz
Отношение сигнал/шум.....	>50dBA

Касетъчен дек

Честотна лента	
Тип нормален (type I)....	120 – 10,000 Hz (8dB)
Отношение сигнал/шум	
Тип нормален (type I).....	>48dBA
Изкривявания.....	<0.4% DIN

Високоговорители

Система.....	бас рефлекс
Размери (ш x в x д).....	140 x 231 x 202 mm

Обща информация

Захранване.....	220-230 V / 50Hz
Консумирана мощност	
Стендбай.....	<3W
Размери (ш x в x д).....	140 x 231 x 280 mm
Тегло (без говорителите).....	2,7kg

Спецификацията и външния вид подлежат на промяна без предизвестие.