

**PHILIPS**

**Esportes**

**Série 4000**

TASH402

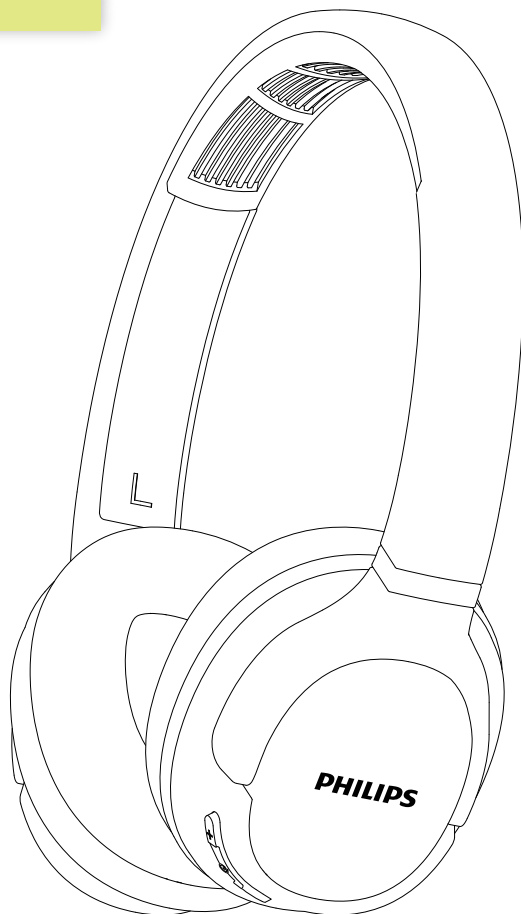

# Manual do usuário

Registre seu produto e obtenha suporte em  
[www.philips.com/support](http://www.philips.com/support)

# Índice

---

1	Instruções de segurança importantes	2
	Segurança auditiva	2
	Informações gerais	2

---

2	Seus fones de ouvido sem fio Bluetooth	3
	Conteúdo da caixa	3
	Outros dispositivos	3
	Visão geral dos fones de ouvido sem fio Bluetooth	3

---

3	Introdução	4
	Carregue os fones de ouvido	4
	Emparelhe os fones de ouvido com o telefone celular	5

---

4	Use os fones de ouvido	5
	Reconecte os fones de ouvido a um dispositivo Bluetooth	5
	Gerencie chamadas e músicas	5
	Use o fone de ouvido	6

---

5	Dados técnicos	7
---	----------------	---

---

6	Aviso	8
	Declaração de conformidade	8
	Descarte de produtos usados e da bateria	8
	Conformidade com campo eletromagnético	8
	Marcas registradas	9

---

7	Perguntas frequentes	10
---	----------------------	----

# 1 Instruções de segurança importantes

## Segurança auditiva



### Perigo

- Para evitar problemas auditivos, limite o tempo de uso dos fones de ouvido em volume alto e ajuste o volume para um nível seguro. Quanto mais alto o volume, menor o tempo de audição segura

### Siga as seguintes orientações ao usar os fones de ouvido.

- Ouça com volume adequado e não utilize por longos períodos.
- Cuidado para não elevar o volume conforme seus ouvidos se adaptam.
- Não aumente o volume tão alto que você não consiga ouvir o que está ao seu redor.
- Instruções de segurança importantes temporariamente o uso em situações potencialmente perigosas.
- Volumes excessivos nos fones de ouvido podem causar perda de audição.
- O uso de fones com os dois ouvidos cobertos ao dirigir não é recomendado e pode ser ilegal em algumas áreas.
- Para sua segurança, evite distrações de músicas ou telefonemas enquanto estiver no trânsito ou em outros ambientes potencialmente perigosos.

## Informações gerais

Para evitar danos ou mau funcionamento:

### Cuidado

- Não exponha os fones de ouvido a calor excessivo.
- Não deixe seus fones de ouvido caírem.
- Os fones de ouvido não devem ser expostos a respingos.
- Não mergulhe seus fones de ouvido em água.
- Não utilize produtos de limpeza que contenham álcool, amônia, benzeno ou substâncias abrasivas.
- Para limpeza, utilize um pano macio, umedecido com pouca água ou sabão neutro diluído.
- A bateria integrada não deve ser exposta a calor excessivo, como luz solar, fogo ou similares.
- Perigo de explosão se a bateria for substituída de maneira incorreta. Substitua apenas por bateria do mesmo tipo ou equivalente.

### Informações sobre umidade e temperaturas de operação e armazenamento

- Utilize em um local onde a temperatura esteja entre 0 °C (32 °F) e 45 °C (113 °F) (até 90% de umidade relativa).
- armazene em um local onde a temperatura esteja entre -25 °C (-13 °F) e 55 °C (131 °F) (até 50% de umidade relativa).
- A duração da bateria pode ser menor em condições de temperatura alta ou baixa.

## 2 Seus fones de ouvido sem fio Bluetooth



Guia de início rápido

Parabéns pela compra e seja bem-vindo à Philips! Para se beneficiar totalmente do suporte que a Philips oferece, registre seu produto em [www.philips.com/welcome](http://www.philips.com/welcome).

Com esses fones de ouvido Philips, você pode:

- aproveitar chamadas convenientes de viva-voz sem fio;
- curtir e controlar música sem fio;
- alternar entre chamadas e música.

### Conteúdo da caixa



Fones de ouvido sem fio Bluetooth Philips supra-auricular (TASH402)

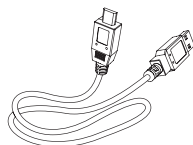

Cabo de carregamento USB (apenas para carregamento)

### Outros dispositivos

Um telefone celular ou dispositivo (por exemplo, notebook, PDA, adaptadores Bluetooth, MP3 players etc.) compatível com Bluetooth e compatível com o fone de ouvido (consulte "Dados técnicos" na página 7).

### Visão geral dos fones de ouvido sem fio Bluetooth

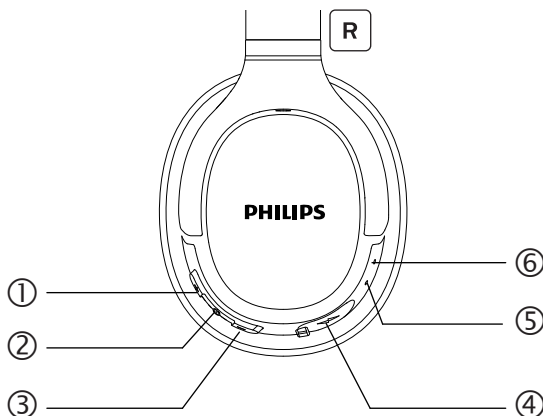

- ① Botão + de controle do volume
- ② Botão liga/desliga
- ③ Botão - de controle do volume
- ④ Slot de carregamento micro-USB
- ⑤ Indicador de LED
- ⑥ Microfone

# 3 Introdução

## Carregue a bateria

### Observação

- Antes de usar os fones de ouvido pela primeira vez, carregue a bateria por 5 horas para otimizar a capacidade e a vida útil da bateria.
- Use apenas o cabo de carregamento USB original para evitar danos.
- Encerre a chamada antes de carregar os fones de ouvido, pois a conexão dos fones os desligará.
- É possível operar os fones de ouvido normalmente durante o carregamento.

Conecte o cabo de carregamento USB fornecido:

- ao slot de carregamento micro-USB nos fones de ouvido;
- ao carregador/porta USB de um computador.



O LED fica branco durante o carregamento e apaga quando os fones de ouvido estão totalmente carregados

### Dica

- Normalmente, uma carga completa demora 2 horas.

## Emparelhe os fones de ouvido com o telefone celular

Antes de usar os fones de ouvido com o celular pela primeira vez, emparelhe-os com um celular. Um emparelhamento adequado estabelece um link criptografado exclusivo entre os fones de ouvido e o celular. Os fones de ouvido armazenam os últimos 8 dispositivos na memória. Se você tentar emparelhar mais de 8 dispositivos, o primeiro dispositivo emparelhado será substituído pelo novo.

- 1 Verifique se os fones de ouvido estão totalmente carregados.
- 2 Pressione e segure  por 2 segundos para ligar os fones de ouvido.
- 3 Verifique se o celular está ligado e se o recurso Bluetooth está ativado.
- 4 Emparelhe os fones de ouvido com o telefone celular. Para informações detalhadas, consulte o manual do usuário do seu celular.

O exemplo a seguir mostra como emparelhar os fones de ouvido com o celular.

- 1 Ative a função Bluetooth do celular, selecione Philips SH402.
- 2 Insira a senha do fone de ouvido 0000 (4 zeros), se solicitada. Para os telefones celulares dotados de Bluetooth 3.0 ou maior, não é preciso inserir a senha.



Philips SH402

## 4 Use os fones de ouvido

### Conecte os fones de ouvido a um dispositivo Bluetooth

- 1 Ligue o telefone celular/dispositivo Bluetooth.
- 2 Pressione  e segure por 3 segundos ligue os fones de ouvido.
  - ↳ Luz azul acende.
  - ↳ Os fones de ouvido são reconectados automaticamente ao último telefone celular/dispositivo Bluetooth conectado. Se o fone de ouvido não conseguir se conectar com o último dispositivo em 13 s, entrará no modo de emparelhamento.



#### Dica

- Se você ligar o telefone celular/dispositivo Bluetooth ou ativar o recurso Bluetooth depois de ligar os fones de ouvido, será necessário reconectar os fones de ouvido e o telefone celular/dispositivo Bluetooth manualmente.





#### Observação

- Se os fones de ouvido não se conectarem a nenhum dispositivo Bluetooth no período de 5 minutos, eles desligarão automaticamente para economizar duração da bateria.

## Gerencie chamadas e músicas



### LIGAR/DESLIGAR

Tarefa	Botão	Operação
Ligar os fones de ouvido.		Pressione e segure por 2 segundos.
Desligar os fones de ouvido.		Pressione e segure por 3 segundos. ↳ A luz branca acende e desaparece.

### Controle de música

Tarefa	Botão	Operação
Reproduzir ou pausar música		Pressione uma vez.
Ajustar o volume.	+/-	Pressione uma vez.
Próxima faixa	+	Pressione e segure por 1 segundo.
Faixa anterior	-	Pressione e segure por 1 segundo.

### Controle de chamada

Tarefa	Botão	Operação
Atender/desligar uma chamada.		Pressione uma vez.
Rejeitar chamada recebida.		Pressione e segure por 1 segundo.
Refazer última chamada		Clique duplo

Ativar/desativar  
mudo do microfone  
durante chamada.



Duplo clique

## Outros status do indicador dos fones de ouvido

Status dos fones de ouvido	Indicador
Os fones de ouvido estão conectados a um dispositivo Bluetooth, enquanto os fones de ouvido estão no modo de espera ou enquanto você ouve música	O LED azul pisca a cada 5 segundos.
Os fones de ouvido estão prontos para o emparelhamento.	O LED pisca em azul e branco alternadamente.
Os fones de ouvido estão ligados, mas não estão conectados a um dispositivo Bluetooth.	O LED pisca em azul e branco alternadamente, os fones de ouvido desligarão em 5 minutos.
Bateria fraca.	O LED branco pisca três vezes a cada 1 minuto até desligar automaticamente.
A bateria está totalmente carregada.	Iluminação desligada.

## Use o fone de ouvido

Ajuste a faixa à sua cabeça.

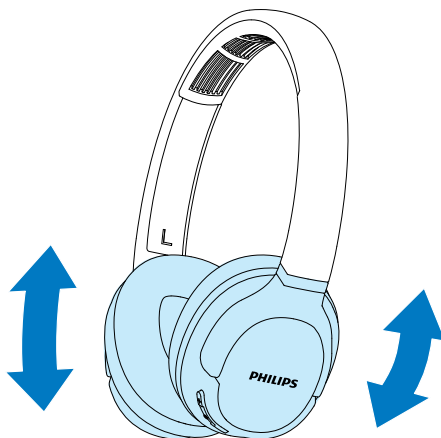

## 5 Dados técnicos

- Tempo de reprodução de música: 20 horas
- Tempo de fala: 20 horas
- Tempo de standby: 800 horas
- Tempo normal para carga completa: 2 horas
- Bateria recarregável de polímero de lítio (200 mAh)
- Suporte para Bluetooth 5.0 (Perfil viva-voz - HFP), Suporte para Bluetooth estéreo (Perfil de distribuição de áudio avançada - A2DP; Perfil de controle remoto de áudio e vídeo - AVRCP)
- Faixa de frequência: 2,402-2,480 GHz
- Potência do transmissor: < 4 dBm
- Intervalo de operação: Até 10 metros (33 pés)
- Redução de eco e ruído digital para clareza de chamada
- Desligamento automático



### Observação

- As especificações estão sujeitas a alterações sem aviso prévio.



# 6 Aviso

## Declaração de conformidade

A MMD Hong Kong Holding Limited declara que este produto está em conformidade com os requisitos essenciais e outras disposições relevantes da Diretiva 2014/53/UE. A Declaração de Conformidade está disponível em [www.p4c.philips.com](http://www.p4c.philips.com).

## Descarte de produtos usados e da bateria



Seu produto foi projetado e fabricado com materiais e componentes de alta qualidade, que podem ser reciclados e reutilizados.



Este símbolo em um produto significa que o produto está abrangido pela Diretiva Europeia 2012/19/UE.



Este símbolo significa que o produto contém uma bateria recarregável embutida abrangida pela Diretiva Europeia 2013/56/UE que não pode ser descartada com o lixo doméstico normal. Recomendamos que você leve seu produto a um ponto de coleta oficial ou um centro de atendimento da Philips para que um profissional remova a bateria recarregável. Informe-se sobre o sistema de coleta seletiva local para produtos eletrônicos e baterias recarregáveis. Siga as normas locais e nunca descarte o produto e as baterias recarregáveis junto com o lixo doméstico normal. O descarte correto

de produtos usados e baterias recarregáveis ajuda a prevenir consequências negativas para o meio ambiente e a saúde humana.

## Retire a bateria integrada

### Observação

- Certifique-se de que os fones de ouvido estejam desconectados do cabo de carregamento USB antes de retirar a bateria.

Se seu país não tiver um sistema de coleta/reciclagem para produtos eletrônicos, você pode proteger o meio ambiente com a remoção e reciclagem da bateria antes de descartar os fones.

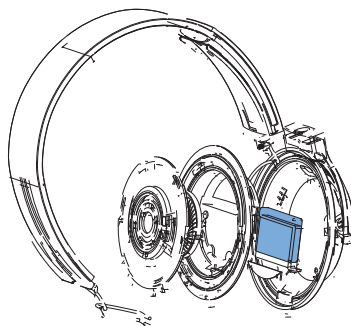

## Conformidade com campos eletromagnéticos

Este produto está em conformidade com todos os padrões e regulamentos aplicáveis sobre exposição a campos eletromagnéticos.

### Informações ambientais

Todos os materiais de embalagem desnecessários foram omitidos. Tentamos criar uma embalagem fácil de ser separada em três materiais: papelão (caixa), espuma de poliestireno (proteção) e polietileno (sacos, folha de espuma protetora). Seu sistema consiste em materiais que podem ser reciclados e reutilizados caso sejam desmontados por uma empresa especializada. Observe a legislação local sobre descarte

dos materiais da embalagem, baterias gastas e equipamentos usados.

---

## Marcas registradas

---

### Bluetooth

As palavras e logotipos Bluetooth® são marcas registradas de propriedade da Bluetooth SIG, Inc. O uso dessas marcas pela MMD Hong Kong Holding Limited se dá sob licença.

---

## Aviso de conformidade

O dispositivo está em conformidade com as normas da FCC, Parte 15. A operação está sujeita às duas condições a seguir:

1. **Este dispositivo não pode causar interferência prejudicial, e**
2. **Este dispositivo deve aceitar qualquer interferência recebida, inclusive interferência que possa causar operação não desejada.**

### Normas da FCC

Este equipamento foi testado e considerado em conformidade com os limites para um dispositivo digital de Classe B, nos termos da parte 15 das Normas da FCC. Esses limites são determinados para oferecer proteção razoável contra a interferência prejudicial em uma instalação residencial. Este equipamento gera, usa e pode irradiar energia de radiofrequência e, se não for instalado e usado de acordo com o manual de instruções, pode causar interferência prejudicial nas comunicações de rádio.

Contudo, não existe garantia de que a interferência não ocorrerá em uma instalação específica. Se este equipamento causar interferência prejudicial à recepção de rádio ou televisão, o que pode ser determinado ao ligar e desligar o equipamento, recomendamos que o usuário tente corrigir a interferência através de uma ou mais das seguintes medidas:

- Desloque a antena receptora.
- Aumente a distância entre o equipamento e o receptor.
- Conecte o equipamento a uma tomada em um circuito diferente daquele em que o receptor está conectado.
- Consulte o revendedor ou um técnico com experiência em rádio/TV para obter ajuda.

### Declaração de exposição à radiação da FCC:

Este equipamento está em conformidade com os limites de exposição à radiação da FCC, estabelecidos para ambientes não controlados. Este transmissor não deve ser instalado nem operado em conjunto com qualquer outra antena ou transmissor.

### Declaração de conformidade com FCC:

alterações ou modificações não expressamente aprovadas pela parte responsável pela conformidade podem invalidar a autoridade do usuário de operar o equipamento.

Este equipamento foi testado e considerado em conformidade com os limites para um dispositivo digital de Classe B, nos termos da parte 15 das Normas da FCC. Esses limites são determinados para oferecer proteção razoável contra a interferência prejudicial em uma instalação residencial. Este equipamento gera, usa e pode irradiar energia de radiofrequência e, se não for instalado e usado de acordo com as instruções, pode causar interferência prejudicial nas comunicações de rádio. Contudo, não existe garantia de que a interferência não ocorrerá em uma instalação específica.

Se este equipamento causar interferência prejudicial à recepção de rádio ou televisão, o que pode ser determinado ao ligar e desligar o equipamento, recomendamos que o usuário tente corrigir a interferência através de uma ou mais das seguintes medidas:

- Redirecione ou desloque a antena receptora.
- Aumente a distância entre o equipamento e o receptor.
- Conecte o equipamento a uma tomada em um circuito diferente daquele em que o receptor está conectado.
- Consulte o revendedor ou um técnico com experiência em rádio/TV para obter ajuda.

#### **Declaração de conformidade com ISED:**

Este dispositivo contém transmissor(es)/receptor(es) com isenção de licença em conformidade com a(s) RSS(s) de isenção de licença de Inovação, Ciência e Desenvolvimento Econômico do Canadá. A operação está sujeita às duas condições a seguir:

1. Este dispositivo não pode causar interferência.
2. Este dispositivo deve aceitar qualquer interferência, inclusive interferência que possa causar operação não desejada do dispositivo.

#### **Declaração de conformidade com exposição a RF:**

Este equipamento está em conformidade com os limites de exposição à radiação da FCC/IC estabelecidos para ambientes não controlados. Este transmissor não deve ser instalado nem operado em conjunto com qualquer outra antena ou transmissor.

**Cuidado:** Advertimos o usuário que alterações ou modificações não expressamente aprovadas pela parte responsável pela conformidade podem invalidar a autoridade do usuário de operar o equipamento.

# 7 Perguntas frequentes

## **Meus fones de ouvido Bluetooth não ligam.**

O nível da bateria está baixo. Carregue os fones de ouvido.

## **Não consigo emparelhar meus fones de ouvido Bluetooth com um telefone celular.**

O Bluetooth está desativado. Ative o recurso Bluetooth no telefone celular e ligue o telefone celular antes de ligar os fones de ouvido.

## **O emparelhamento não funciona.**

Confirme que os fones de ouvido estão no modo de emparelhamento.

- Siga as etapas descritas neste manual do usuário (veja Emparelhe os fones de ouvido com o telefone celular na **página 4**).
- Confirme que o LED está piscando em azul e branco alternadamente

## **O telefone celular não consegue encontrar os fones de ouvido.**

- Os fones de ouvido podem estar conectados a um dispositivo emparelhado anteriormente. Desligue o dispositivo conectado ou tire-o do alcance.
- O emparelhamento pode ter sido redefinido, ou os fones de ouvido foram emparelhados anteriormente com outro dispositivo. Emparelhe os fones de ouvido com o telefone celular novamente como descrito no manual do usuário (veja Emparelhe os fones de ouvido com o telefone celular na **página 4**).

Meus fones de ouvido Bluetooth estão conectados a um celular habilitado para Bluetooth estéreo, mas a música é reproduzida apenas no alto-falante do celular.

Consulte o manual do usuário do celular. Selecione para ouvir música através dos fones de ouvido.

## **A qualidade do áudio é ruim e um ruído crepitante pode ser ouvido.**

O dispositivo Bluetooth está fora do alcance. Reduza a distância entre os fones de ouvido e o dispositivo Bluetooth ou remova qualquer obstáculo entre eles.

## **A qualidade do áudio é ruim quando a transmissão do telefone móvel está muito lenta ou a transmissão de áudio não funciona.**

Certifique-se de que o telefone celular não suporte apenas HFP (mono), mas também suporte A2DP (consulte 'Dados técnicos' na **página 7**).

## **Ouçõ, mas não consigo controlar a música no dispositivo Bluetooth (por exemplo, reproduzir/pausar/pular para frente/para trás).**

Verifique se a fonte de áudio Bluetooth suporta AVRCP (consulte 'Dados técnicos' na **página 7**).

**Para obter mais suporte, acesse [www.philips.com/support](http://www.philips.com/support).**



Este equipamento não tem direito à proteção contra interferência prejudicial e não pode causar interferência em sistemas devidamente autorizados.

Este produto está homologado pela ANATEL, de acordo com os procedimentos regulamentados pela Resolução 242/2000, e atende aos requisitos técnicos aplicados. Para maiores informações, consulte o site da ANATEL: [www.anatel.gov.br](http://www.anatel.gov.br)

Philips e o Philips Shield Emblem são marcas registradas da Koninklijke Philips NV e são usadas sob licença. Este produto foi fabricado e é vendido sob a responsabilidade da MMD Hong Kong Holding Limited ou de uma de suas afiliadas, e a MMD Hong Kong Holding Limited é o responsável pela garantia em relação a este produto.

UM\_TASH402\_00\_PTBR\_V1.0  
WK1921

