

Register your product and get support at
www.philips.com/welcom

使用說明

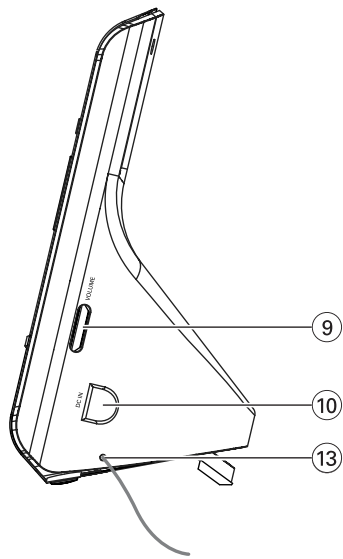

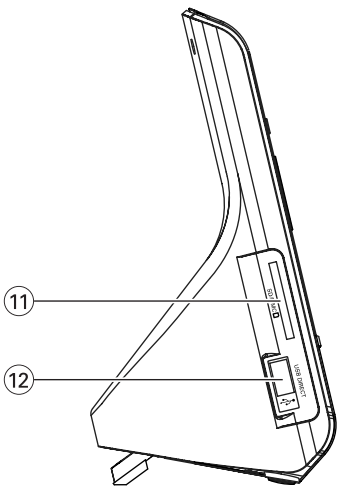
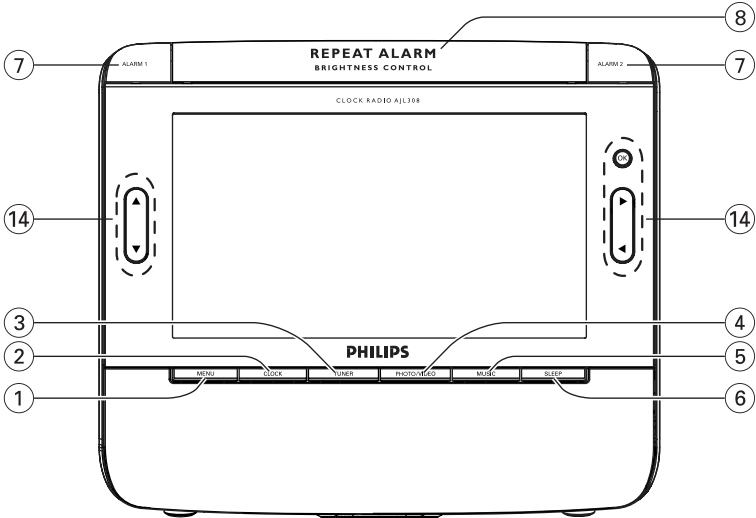

感謝您購買本產品。歡迎來到飛利浦的世界！
為充分享受飛利浦為您提供的好處，請至下列位置註冊產品：www.philips.com/welcome

提供的配件

- 1 X 合格的電源變壓器（輸入：100-240V ~ 50/60Hz 0.3A~0.4A，輸出：9V ---1A）

控件（參閱 1）

- ① 功能表
 - 切換到功能表設定
- ② 時鐘
 - 切換到時鐘模式
- ③ 選台器
 - 切換到選台器模式
- ④ 相片/影像
 - 在相片和影像模式間切換
- ⑤ 音樂
 - 切換到音樂模式
- ⑬ 確定，▲，▼，▶，◀

- ⑥ 睡眠
 - 設定、啟用或停用睡眠功能
- ⑦ ALARM 1（鬧鐘 1）/ ALARM 2（鬧鐘 2）
 - 設定、啟用或停用鬧鐘
- ⑧ REPEAT ALARM / BRIGHTNESS CONTROL（重複鬧鐘 / 亮度控制）
 - 以 9 分鐘的時間間隔重複鬧鐘
 - 調節 LCD 螢幕的亮度
- ⑨ 音量
 - 調校音量大小
- ⑩ DC 輸入
 - 用於 DC 9V 變壓器的插座
- ⑪ SD/MMC 插槽
 - 連接到 SD 或 MMC 卡
- ⑫ USB 連接埠
 - 連接到 USB 裝置
- ⑬ 天線
 - FM 天線增強接收效果。

模式 按鈕	時鐘	選台器	音樂	相片	影像
OK (確定)	**在縮放模式下放大圖片	開啟或關閉收音機	啟用或暫停播放	以全螢幕顯示圖片	啟用或暫停播放
▲	- 選擇上一張相片 - 在縮放模式下瀏覽	- 選擇一個收音機電台 - 在節目模式下選擇一個預設號碼	- 選擇重複一次/全部重複或隨機模式 - 取消播放模式	- 順時針旋轉圖片 90 - 瀏覽縮圖圖片	- 在 16:9 和 4:3 螢幕比例間切換 * 選擇音效語言
▼	- 選擇下一張相片 - 在縮放模式下瀏覽	- 選擇一個收音機電台 - 在節目模式下選擇一個預設號碼	- 選擇重複一次/全部重複或隨機模式 - 取消播放模式	- 逆時針旋轉圖片 90 度 - 瀏覽縮圖圖片	- 選擇重複一次/全部重複模式 - 取消播放模式 * 選擇字幕語言
▶	- 選擇下一張相片 - 在縮放模式下瀏覽	- 微調至電台 * 調至收音機電台	- 選擇下一個音樂檔案 * 快速前進播放	- 選擇下一張相片 - 瀏覽縮圖圖片	- 選擇下一個影像檔案 * 快速前進播放
◀	- 選擇上一張相片 - 在縮放模式下瀏覽	- 微調至電台 * 調至收音機電台	- 選擇上一個音樂檔案 * 快速反帶播放	- 選擇上一張相片 - 瀏覽縮圖圖片	- 選擇上一個影像檔案 * 快速反帶播放

* = 按住

** = 在時鐘模式下，按住時鐘按鈕，進入縮放模式

電源供應器

- 將提供的電源變壓器連接到裝置的 DC 9V 插座和電源插座。

實用提示：

為避免對裝置造成損壞，請僅使用提供的變壓器！

字模板位於裝置的底部。

設定 OSD (螢幕顯示) 語言

- 按 **MENU** (功能表)。
→ 功能表顯示。
- 按 ◀▶ 反白顯示「General (一般)」。
- 按 ▼ 反白顯示「Language (語言)」。
- 按 ▶▶ 選擇所需的語言。
- 完成設定後，按 **CLOCK** (時鐘)、**TUNER** (選台器)、**PHOTO/VIDEO** (相片/影像) 或 **MUSIC** (音樂)，退出設定功能表。

設定時間和日期



- 按 **CLOCK** (時鐘)。
- 按 **MENU** (功能表)。
- 按 ▲▼▶▶ 選擇「Time Set (時間設定)」和「Date (Year-Month-Day) (日期 (年 - 月 - 日))」欄位。
- 按 **OK** (確定) 予以確認。
- 按一下或按住 ▲▼ 設定具體數值。
- 按 **OK** (確定) 予以確認。
- 重複步驟 3-6 設定「Time Set (時間設定)」和「Date (Year-Month-Day) (日期 (年 - 月 - 日))」的其他值。

- 完成設定後，按 **CLOCK** (時鐘)、**TUNER** (選台器)、**PHOTO/VIDEO** (相片/影像) 或 **MUSIC** (音樂)，退出設定功能表。

變更時間格式

- 在「Clock (時鐘)」功能表中，按 ▲▼ 選擇「12/24 Hour Format (12/24 小時格式)」的值。
- 按 ◀▶ 在 12H 和 24H 之間切換。

注意：

裝置從電源插座斷開約 5 分鐘後，需要重設時間和日期。

設定和啟用鬧鐘

您可設定兩種不同的鬧鐘時間。

- 按 **CLOCK** (時鐘)。
- 按住 **ALARM 1** (鬧鐘 1) 或 **ALARM 2** (鬧鐘 2)。
→ 小時數字閃動。
- 按下或按住 ▲▼ 設定小時數。
- 按 **ALARM 1** (鬧鐘 1) 或 **ALARM 2** (鬧鐘 2) 予以確認。
→ 分鐘數字閃動。
- 按下或按住 ▲▼ 設定分鐘數。
- 按 **ALARM 1** (鬧鐘 1) 或 **ALARM 2** (鬧鐘 2) 予以確認。
- 再次按下 **ALARM 1** (鬧鐘 1) 或 **ALARM 2** (鬧鐘 2) 啟用鬧鐘設定。
→ 啟用鬧鐘後，🔔 顯示。
→ 在設定的鬧鐘時間，鬧鐘會響鈴，且其音量會逐漸增大。

選擇鬧鐘模式

- 按 **MENU** (功能表)。
→ 功能表顯示。
- 使用 ◀▶ 反白顯示「Clock (時鐘)」。
- 按 ▲▼ 選擇「Alarm Music (鬧鐘音樂)」。
- 按 ◀▶ 選擇喜歡的特定音樂。
→ 鬧鐘將會以選定的音樂響鈴。

鬧鐘/數字選台器

關閉鬧鐘

關閉鬧鐘有三種方式：除非您選擇完全取消鬧鐘，每日鬧鐘重設 (DAILY ALARM RESET) 選項將會自首次鬧鐘響鈴起自動保持啟用狀態。

每日鬧鐘重設

若要鬧鐘立即停止，但亦希望在以下日期的相同時間重複 鬧鈴：

- 鬧鈴期間，按除 **REPEAT ALARM / BRIGHTNESS CONTROL** (重複鬧鐘 / 亮度控制) 外的任何按鈕。

→  顯示。

重複鬧鐘

這會以 9 分鐘的時間間隔重複鬧鈴。

- 鬧鈴期間，按 **REPEAT ALARM / BRIGHTNESS CONTROL** (重複鬧鐘 / 亮度控制)。

→  閃動。

完全關閉鬧鐘

- 重複按 **ALARM 1** (鬧鐘 1) 或 **ALARM 2** (鬧鐘 2)，直到  變為 。

→ 停用鬧鐘後， 顯示。

實用提示：

鬧鈴期間，如果沒有按任何按鈕，鬧鈴會持續 30 分鐘。

選台器



調至收音機電台

- 按 **TUNER** (選台器) 開啟收音機 (僅 FM)。
- 按住 **◀▶** 約 2 秒鐘，然後釋放。
→ 收音機自動調至一個有足夠接收力的電台。

- 如有需要，重覆步驟 2，直到找到合適的電台。
- 要調校效果較差的電台，請重複短按 **◀▶**，直到您獲取理想的接收效果。

開啟/關閉收音機

- 要關閉收音機，請按 **OK** (確定)。要開啟收音機，請再次按 **OK** (確定)。

要增強接收效果：

FM：延長且調校天線，以獲取最佳的接收效果。

設定收音機電台

您總共可儲存 20 個 FM 收音機電台，透過手動或自動 (自動儲存) 均可。

手動設定

- 調至所需的電台 (請參閱「調至收音機電台」)。
- 按住 **TUNER** (選台器) 約 2 秒鐘，然後釋放。
→ 預設數字將會閃動。
- 按 **▲▼** 一次或多次，分配從 1 到 20 的數字。
→ 預設數字將會閃動。
- 再次按 **TUNER** (選台器) 予以確認。
- 重複步驟 1-4 儲存其他電台。

備註：

- 透過將其他頻率儲存至某個預設電台的位置，從而將此預設電台清除掉。

自動儲存

自動儲存會自動由預設 1 開始設定收音機電台。任何之前的預設 (例如手動設定的電台) 均被清除掉。

- 在選台器模式下，按 **MENU** (功能表) 顯示選台器功能表。
- 按 **▼** 選擇「Tuner Auto Program (選台器自動設定)」。
- 按 **OK** (確定)。
→ 可用的電台將會進行設定 (FM)。儲存所有電台後，首個自動儲存預設電台會自動播放。

收聽預設或自動儲存電台

按 **▲▼** 一次或多次，直到所需的預設電台顯示。

USB/記憶卡 (SD/MMC)

使用 USB 裝置/記憶卡 (SD/MMC)

將 USB 裝置或記憶卡 (SD 或 MMC 卡) 連接到 AJL308，您可透過 AJL308 的喇叭和 LCD 螢幕，享受儲存在 USB 裝置或記憶卡上的音效、圖片和影像檔案。

收聽音樂

- 1 將兼容 USB 裝置或記憶卡 (SD 或 MMC) 插入到 USB 連接埠，或記憶卡插槽。
→ 指明插入裝置的資料夾或多個資料夾會出現。
- 2 按 ▲▼ 選擇 USB 裝置 (若存在) 或記憶卡 (若存在) 的資料夾。
- 3 按 **OK** (確定) 開啟資料夾。
→ 裝置將會自動切換到時鐘模式。
- 4 按 **MUSIC** (音樂) 切換到音樂模式。
→ 所有已儲存的音樂檔案會列在功能表中。
- 5 按 ▲▼ 選擇檔案。
- 6 按 **OK** (確定) 播放。
 - 要暫停，請按 **OK** (確定)。要繼續，再次按 **OK** (確定) 即可。
 - 要選擇下一個/上一個檔案，請按 ◀▶。
 - 要快進/反帶，按住 ▶ 或 ◀，直到 ▶▶ 或 ◀◀ 出現在螢幕的左下角，然後重複短按以選擇 5 種不同的播放速度。要返回到標準播放，按 ▶ 或 ◀，直到顯示的 ▶▶ 或 ◀◀ 變更為 ▶。
 - 要重複一次、全部重複或隨機，請按一下 ▲▼ 或多按幾次。要取消播放模式，請按 ▲▼ 直到「Off (關閉)」顯示。

檢視相片

- 1 在「Listening to music (收聽音樂)」中重複步驟 1 至 3。
- 2 按 **RHOTO/VIDEO** (相片/影像) 切換到相片模式。
→ 儲存在 USB 裝置或記憶卡中的圖片將會以縮圖方式顯示。
- 3 要以全螢幕顯示某個圖片，請按 ▲▼◀▶ 選擇縮圖，然後按 **OK** (確定)。
→ 儲存圖片的幻燈片展示將會從選定的圖片開始。
 - 按 ▲▼ 順時針或逆時針 90° 旋轉圖片。

- 按 ◀▶ 顯示上一張/下一張相片。
- 要變更幻燈片展示的間隔時間，請參閱「使用設定功能表選項」

要在時鐘模式檢視相片

- 按 **OK** (確定) 存取縮圖，然後按 ▲▼◀▶ 選擇所需的相片，然後按 **OK** (確定) 予以確認。
或者，直接按 ▲(▼) / ◀(▶) 顯示上一張/下一張相片。
- 要放大顯示的相片 (縮放模式)，按住 **CLOCK** (時鐘) 約 2 秒鐘，然後重複按 **OK** (確定) 放大圖片，或恢復到標準大小，且您可使用 ▲▼◀▶ 全景顯示放大的圖片。要退出縮放模式，請再次按 **CLOCK** (時鐘)。

縮放前



縮放後



選擇顯示圖片格式

- 透過選擇「General (一般)」功能表中「Display Format (顯示格式)」下「Widescreen (闊螢幕)」或「Normal (標準)」，您可變更螢幕上靜態圖片顯示格式。

闊螢幕

標準



USB/記憶卡 (SD/MMC)

檢視影像

- 1 在「Listening to music (收聽音樂)」中重複步驟 1 至 3。
- 2 按 **RHOTO/VIDEO** (相片/影像)，切換到 **VIDEO** (影像) 模式。
- 3 按 **▲▼** 選擇影像檔案。
- 4 按 **OK** (確定) 播放。
 - 要暫停，按 **OK** (確定)。要繼續，再次按 **OK** (確定) 即可。
 - 要顯示下一張/上一張影像檔案，按一次或多次 **◀▶** 即可。
 - 要快進/反帶，按住 **▶** 或 **◀**，直到 **▶▶** 或 **◀◀** 出現在螢幕的左下角，然後重複短按以選擇 5 種不同的播放速度。要返回到標準播放，按 **▶** 或 **◀**，直到顯示的 **▶▶** 或 **◀◀** 變更為 **▶**。
 - 要重複一次/全部重複，按一次或多次 **4**。要取消播放模式，請按 **▼** 直到「Off (關閉)」顯示。
 - 要在 **16:9** 和 **4:3** 螢幕比例之間切換，按 **▲** 一次或多次。
 - 要選擇音效語言，按住 **▲** (此功能取決於影像檔案。)
 - 要選擇字幕語言，按住 **▼** (此功能取決於影像檔案。)

兼容 USB 裝置

- USB 快閃記憶體 (USB 2.0 或 USB 1.1)
- USB 快閃播放器 (USB 2.0 或 USB 1.1)
- 在 Windows XP 下需要安裝驅動器的 USB 裝置不受支援。

兼容記憶卡

- SD 卡
- MMC 卡

備註：

在部份 USB 閃存播放器 (或記憶體裝置) 中，儲存的內容使用版權保護技術錄製。此類受保護內容在任何其他裝置上將無法播放 (如 AJL308 裝置)。

檔案兼容性

音樂

- 此裝置只支援不受保護並有以下副檔名的音樂：
.mp3
.wma
- 由於受到「Digital Rights Management (數碼內容管理)」(DRM) 的保護，從網上音樂商店購買的音樂將不受支援。

圖片

- 本裝置僅支援具有下列副檔名的圖片檔案：
.jpg

影像

- 本裝置僅支援具有下列檔案的影像檔案：
MPEG4
DivX

睡眠 / 光照度

睡眠

時鐘收音機具有內置睡眠定時器，可讓裝置在收音機或音樂播放特定的設定時間後，自動關閉聲音。

選項 1：

- 1 按 **TUNER** (選台器)。
- 2 按 **SLEEP** (睡眠)，直到所需的睡眠選項顯示。
→ 若收音機之前已關閉，則收音機將開啟。

選項 2：

- 1 按 **CLOCK** (時鐘) 或相片/影像，進入相應的模式。
- 2 按 **MENU** (功能表)。
- 3 按 ◀▶ 反白顯示「General (一般)」。
- 4 按 ▲▼ 選擇「Sleep Timer Music (睡眠定時音樂)」。
- 5 按 ▶◀ 選擇您喜歡的特定音樂。
→ 裝置將以您選擇的音樂開啟。

選項 3：使用 USB/記憶卡 (SD/MMC)

- 1 根據「收聽音樂」所述，重複步驟 1-8。
- 2 按 **SLEEP** (睡眠)，直到所需的睡眠選項顯示。

停用睡眠功能

啟用睡眠功能後，**zZZ** 顯示。

- 按 **SLEEP** (睡眠)，直到「Off (關閉)」顯示。

照明亮度

可手動和自動調節 LCD 亮度大小。

手動調節

- 按一次或多次 **REPEAT ALARM / BRIGHTNESS CONTROL** (重複鬧鐘 / 亮度控制)，可在四個級別的螢幕亮度間循環。

自動調節

為了避免裝置夜間發出強光，自動變暗功能可用於自動將亮度調至最低級別。

- 1 按 **MENU** (功能表)。
 - 2 按 ◀▶ 反白顯示「General (一般)」。
 - 3 按 ▲▼ 選擇「Auto Dim Timer (自動變暗定時)」。
 - 4 按 ◀▶ 選擇「On (開啟)」。
 - 5 按 ▲▼ 選擇「Auto Dim - Start (自動變暗 - 開始)」。
 - 6 按 ◀▶ 選擇自動變暗開始時間。
 - 7 按 ▲▼ 選擇「Auto Dim - End (自動變暗 - 結束)」。
 - 8 按 ◀▶ 選擇自動變暗結束時間。
- 設定自動變暗功能時，在自動變暗時間範圍內，LCD 亮度將自動調節到最低級別。按任何按鈕增加亮度，且將持續 10 秒鐘。

使用機座

裝置底板上配備有機座。要設定設置以獲取不同的檢視角度，請拿出機座，然後透過使機座側面反向 (見下圖)，將其反過來。

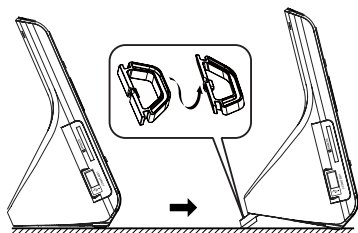

設定功能表

使用設定功能表選項

設定功能表為您提供進階功能。

1 按 **MENU** (功能表)。

→ 功能表顯示。

2 按 ◀▶ 選擇「General (一般)」。

3 按 ▲▼ 選擇項目。

4 按 ◀▶ 選擇項目下的選項。

5 完成設定後，按 **CLOCK** (時鐘)、**TUNER** (選台器)、**PHOTO/VIDEO** (相片/影像) 或 **MUSIC** (音樂)，退出設定功能表。

設定	選項	說明
Language (語言)	English/Français/Deutsch/Español (英文/法文/德文/西班牙文)	選擇所需的螢幕顯示語言
Brightness (亮度)	-3~3	選擇亮度值
Auto Dim Timer (自動變暗定時)	Off/On (關閉/開啟)	開啟或關閉 LCD 亮度的自動變暗功能。
Auto Dim - Start (自動變暗功能－開始時間)	21: 00	設定自動變暗功能的開始時間
Auto Dim - End (自動變暗功能－結束時間)	7: 00	設定自動變暗功能的結束時間
Wall Paper (牆紙)	Blue/Green/Red/Purple (藍色/綠色/紅色/紫色)	為 LCD 背景選擇不同的顏色
Sleep Timer Music (睡眠定時音樂)	3 music files are preset (預設 3 個音樂檔案)	為睡眠功能選擇一個檔案
Picture Display (圖片顯示)	Slideshow mode/Browse mode (幻燈片展示模式/瀏覽模式)	選擇不同模式來顯示圖片
Slideshow Sequence (幻燈片展示順序)	Sequential/Random (連續/隨機)	選擇不同的幻燈片展示順序
* Slideshow Effect (幻燈片展示效果)	None/Random /16 effects available (無/隨機/16 種可用的效果)	選擇不同的幻燈片展示效果
Slideshow Frequency (幻燈片展示頻率)	5 Seconds/10 Seconds/30 Seconds/1 Minute/5 Minutes/30 Minutes/1 Hour/2 Hours (5 秒 / 10 秒/30 秒 / 1 分鐘 / 5 分鐘 / 30 分鐘 / 1 小時 / 2 小時)	選擇不同的幻燈片展示間隔時間
Display Format (顯示格式)	Wide screen/Normal (闊螢幕/標準)	選擇圖片顯示格式
File Information Display (檔案資訊顯示)	Off/On (關閉/開啟)	開啟或關閉檔案名稱顯示
Video Display (影像顯示)	Playback Time/Remain Time (播放時間/剩餘時間)	選擇要顯示的不同影像時間
DivX VOD		按「確定」取得 DivX 註冊代碼。
Restore Default settings (恢復預設設定)	Reset (重設)	按「確定」恢復到原廠預設設定。

* = 要開啟幻燈片展示效果，您必須在「圖片顯示」下選擇幻燈片展示模式。

安全與保養

安全與常規保養

- 如果您不想長時間使用時鐘收音機，則從壁裝電源插座中取出電源線。
- 將裝置置於堅硬平坦的平面上，這樣系統不會傾斜。
- 在電源插頭或電器連接器用作中斷連接裝置之處，中斷連接裝置仍可隨時進行操作。
- 在 AC 插座附近和 AC 電源插頭可輕鬆到達的位置安裝裝置。
- 勿將本產品置於滴水或濺水環境
- 不要將裝置和電池置於潮濕、雨水、沙子或由發熱設備或直射陽光導致的過熱環境中。
- 不要在產品上面放置裝有液體的物體（如花瓶）。
- 不要將明火源（如點燃的蠟燭）置於產品上。
- 不要覆蓋裝置。在通風口和周圍平面間要確保充分的通風，至少為 6 英寸的間隙，以保證順暢散熱。
- 裝置的機械部件包含自行潤滑軸承，因此，不要上油或進行潤滑。
- 可使用乾燥的軟布清潔裝置。勿使用含酒精、氨、苯的清潔劑或粗糙材料清潔，可能損傷機體。

關於 **USB DIRECT** 資訊：

1. 此產品的 **USB** 連接兼容性：
 - a) 此產品支援大部份兼容 **USB MSD** 標準的 **USB** 大量儲存裝置 (**MSD**)。
 - i) 大部份常見的大量儲存級別裝置包括快閃磁碟、**Memory Stick**、**Jump Drive** 等等。
 - ii) 若將大量儲存裝置插入電腦後可看到 "**Disc Drive**" 在畫面上出現，則表示多數符合 **MSD** 並適用於這套產品。
 - b) 如果大量儲存裝置需要電池/電源，請確保其中已有新電池，或首先為 **USB** 裝置充電，然後再將其插入此產品中。
2. 支援的音樂類型：
 - a) 此裝置只支援不受保護並有以下副檔名的音樂：**.mp3**、**.wma**
 - b) 由於受到「數碼內容管理」(**DRM**) 的保護，從網上音樂商店購買的音樂將不受支援。
 - c) 此裝置不支援具有以下副檔名的檔案類型：**.wav**、**.m4a**、**.m4p**、**mp4**、**.aac** 等。
3. 即使電腦中有 **mp3** 或 **wma** 檔案，亦不可透過電腦的 **USB** 連接埠與產品進行直接連接。

疑難排解

如果本系統發生故障，在送修之前，請先檢查下列明列的要點。如果依照下列說明操作，仍然無法解決問題，請洽詢您的經銷商或服務中心尋求協助。

警告：請勿拆解本裝置，此行為可能會有遭到電擊的危險。在任何情況下，請勿嘗試自行維修本裝置，此行為將會造成保固無效。

沒有聲音。

- 未調節音量。
- 調節音量。

FM 廣播期間間歇出現噪聲。

- 訊號弱。
- 完全延伸短天線。

鬧鐘無法正常工作。

- 未設定鬧鐘時間。
- 參閱「設定和啟用鬧鐘」部份。
- 鬧鐘尚未啟用。
- 參閱「設定和啟用鬧鐘」部份。

螢幕上顯示「**No card is selected** (未選定卡)」。

- 尚未插入 USB 裝置或記憶卡 (SD 或 MMC)。
- 插入 USB 裝置或記憶卡 (SD 或 MMC)。

螢幕亮度始終變暗。

- 裝置處於自動變暗定時中。
- 要讓螢幕保持明亮，請關閉自動變暗定時。

備註：

開啟外置裝置的資料夾，或儲存於其中的檔案時，由於資料夾或檔案過大，可能會導致讀取時間超過標準時間。

環境資訊

所有不必要的包裝材料已不作考慮。包裝材料可輕鬆分離成三種材料：紙板、聚苯乙烯和塑膠。

裝置本身含有可回收材質，但是需由專業公司拆解。請遵循有關於處理包裝材料、廢棄電池和舊裝置的當地法規。

Meet Philips at the Internet
<http://www.philips.com>

中文



AJL308



Printed in China

PDCC-ZYL-0813