

**PHILIPS**

Speaker Soundbar

Seri 5000

TAB5305

# Panduan Pengguna



Daftarkan produk Anda dan dapatkan dukungan melalui  
[www.philips.com/support](http://www.philips.com/support)

# Daftar Isi

<b>1 Penting</b>	<b>2</b>	<b>5 Memasang di dinding</b>	<b>12</b>
Bantuan dan dukungan	2		
Petunjuk penting terkait keselamatan	2	<b>6 Spesifikasi produk</b>	<b>12</b>
Perawatan produk	3		
Kepedulian terhadap lingkungan	3	<b>7 Pemecahan masalah</b>	<b>13</b>
Kepatuhan	4		
Isi Kotak	4		
<b>2 Soundbar Anda</b>	<b>4</b>		
Unit utama	4		
Remote control	5		
Konektor	6		
<b>3 Menyambungkan</b>	<b>6</b>		
Penempatan	6		
Menyambungkan Soundbar dan Subwoofer	7		
Memasangkan Subwoofer secara manual	7		
Menyambungkan audio dari TV dan perangkat lain	8		
<b>4 Menggunakan Soundbar</b>	<b>9</b>		
Menyalakan/mematikan	9		
Kontrol volume	9		
Pemilihan sumber	10		
Pengaturan EQ	10		
Sumber audio AUX	10		
Sumber audio optik	10		
Sumber audio HDMI (ARC)	10		
Memutar audio melalui Bluetooth	10		
Siaga otomatis	11		
Menerapkan pengaturan pabrik	11		

# 1 Penting

Baca dan pahami semua petunjuk sebelum Anda menggunakan produk. Garansi akan batal apabila kerusakan disebabkan oleh ketidakpatuhan terhadap petunjuk.

## Bantuan dan dukungan

Untuk dukungan online yang lengkap, kunjungi [www.philips.com/support](http://www.philips.com/support) untuk:

- mengunduh panduan pengguna dan panduan memulai cepat
- menonton video tutorial (khusus untuk model tertentu)
- membaca tanya jawab umum (FAQ)
- mengirimkan pertanyaan melalui email
- menghubungi perwakilan dukungan melalui chat.

Ikuti petunjuk di situs web untuk memilih bahasa, kemudian masukkan nomor model produk.

Atau, hubungi Layanan Konsumen di negara Anda. Sebelum menghubungi, catat nomor model dan nomor seri produk Anda. Anda dapat membaca informasi ini di bagian belakang atau bawah produk.

## Petunjuk penting terkait keselamatan

- Baca petunjuk yang diberikan.
- Simpan petunjuk yang diberikan.
- Patuhi semua peringatan.
- Ikuti semua petunjuk.
- Jangan gunakan peralatan ini di dekat air.
- Bersihkan hanya dengan menggunakan kain kering.
- Jangan halangi lubang-lubang ventilasi. Pasang menurut petunjuk yang diberikan oleh produsen.
- Jangan pasang di dekat sumber panas, seperti radiator, lubang pengatur panas (heat register), kompor, atau peralatan lain (termasuk amplifier) yang menghasilkan panas.
- Jangan gagalakan fungsi keselamatan dari steker yang berpolarisasi atau

steker yang dilengkapi ground. Steker berpolarisasi memiliki dua batang yang salah satunya lebih lebar. Steker yang dilengkapi ground memiliki tiga batang, batang yang lebar atau batang ketiga digunakan untuk pengaman. Jika steker yang disediakan tidak cocok dengan stopkontak Anda, hubungi teknisi listrik agar stopkontak tersebut dapat diganti. Lindungi kabel daya agar jangan sampai terinjak-injak atau terjepit, terutama pada bagian steker, stopkontak, dan bagian keluaran dari peralatan.

- Gunakan alat tambahan/aksesori yang sesuai dengan ketentuan produsen saja.
- Gunakan hanya dengan kereta, penyangga, tripod, braket, atau meja yang ditentukan oleh produsen atau dijual bersama peralatan. Apabila menggunakan kereta, berhati-hatilah sewaktu menggerakkan kereta/kombinasi peralatan untuk menghindari cedera akibat terguling.
- Cabut steker peralatan ini dari stopkontak ketika terjadi badai petir atau ketika tidak dipakai dalam waktu lama.
- Servis hanya boleh dilakukan oleh tenaga servis yang kompeten. Servis diperlukan apabila peralatan rusak, misalnya ketika kabel suplai daya atau steker rusak, cairan menumpahi peralatan, benda jatuh mengenai peralatan, peralatan terkena hujan atau embun, peralatan tidak beroperasi dengan normal, atau baru saja jatuh.
- PERINGATAN terkait pemakaian baterai – Untuk mencegah kebocoran baterai yang dapat mengakibatkan cedera, kerusakan barang, atau kerusakan unit:
  - Pasang semua baterai dengan benar, yakni kutub + dan – sesuai tanda yang tertera di unit.
  - Jangan campur baterai (lama dicampur dengan baru, jenis karbon dicampur dengan jenis alkaline, dsb.).
  - Lepas baterai apabila unit tidak dipakai dalam waktu lama.
  - Baterai tidak boleh terkena panas berlebihan, seperti dari sinar matahari, api, dan sebagainya.
  - Bahan Perklorat – mungkin perlu ditangani secara khusus. Kunjungi [www.dtsc.ca.gov/hazardouswaste/perchlorate](http://www.dtsc.ca.gov/hazardouswaste/perchlorate).



- Produk/remot control mungkin berisi baterai koin/kancing yang bisa tertelan. Jauhkan baterai dari jangkauan anak-anak! Jika tertelan, baterai dapat menyebabkan luka parah atau bahkan kematian. Luka bakar dalam yang parah dapat terjadi dalam waktu dua jam setelah baterai tertelan.
- Jika ada dugaan baterai tertelan atau masuk ke tubuh, segera hubungi dokter.
- Ketika mengganti baterai, jauhkan baterai baru dan baterai bekas dari jangkauan anak-anak. Pastikan kompartemen baterai sudah benar-benar tertutup sempurna setelah baterai diganti.
- Jika kompartemen baterai tidak dapat ditutup dengan sempurna, hentikan pemakaian produk. Jauhkan dari jangkauan anak-anak dan hubungi pihak produsen.
- Peralatan ini tidak boleh dicelupkan ke dalam air atau terkena percikan air.
- Jangan taruh benda-benda yang berpotensi bahaya di atas peralatan (misalnya benda yang mengandung cairan, lilin yang menyala).
- Peralatan ini mungkin mengandung timbal dan merkuri. Pembuangan harus dilakukan sesuai dengan peraturan daerah, provinsi, atau nasional. Untuk informasi tentang pembuangan atau daur ulang, hubungi pihak berwenang di tempat Anda. Untuk bantuan lainnya terkait opsi daur ulang, hubungi [www.mygreenelectronics.com](http://www.mygreenelectronics.com) atau [www.eiae.org](http://www.eiae.org) atau [www.recycle.philips.com](http://www.recycle.philips.com).
- Apabila menggunakan steker MAINS atau coupler sebagai perangkat pemutus, perangkat pemutus harus senantiasa dapat berfungsi.
- Jangan letakkan peralatan ini di atas perabot yang bisa dimiringkan oleh anak-anak dan orang dewasa yang bersandar, menarik, berdiri di atasnya, atau memanjatnya. Peralatan yang jatuh dapat menyebabkan cedera serius atau bahkan kematian.
- Peralatan ini tidak boleh diletakkan di dalam instalasi permanen, seperti lemari atau rak buku, kecuali ada ventilasi yang memadai. Pastikan ada ruang sekurang-kurangnya 7,8 inci (20 cm) di sekeliling peralatan ini.

## Simbol peralatan Kelas II



Simbol ini menandakan bahwa unit memiliki sistem insulasi ganda.

## Pahami simbol-simbol keselamatan ini



jangan lepas penutup produk.



'Simbol petir' ini menunjukkan bahwa bahan tanpa insulasi di dalam unit dapat menyebabkan sengatan listrik. Demi keselamatan semua orang di rumah Anda, jangan lepas penutup produk.

'Tanda seru' meminta Anda memperhatikan fitur-fitur yang ada. Untuk itu, Anda harus membaca materi terlampir agar tidak terjadi masalah pengoperasian dan pemeliharaan.

**PERINGATAN:** Untuk meminimalkan risiko kebakaran atau sengatan listrik, peralatan ini tidak boleh terkena air hujan atau uap air. Benda-benda yang berisi cairan (seperti vas) juga tidak boleh diletakkan di atas peralatan ini.

**PERHATIAN:** Untuk mencegah sengatan listrik, cocokkan batang lebar pada steker dengan lubang yang lebar pada stopkontak, lalu masukkan sepenuhnya.

---

## Perawatan produk

Gunakan kain microfiber untuk membersihkan produk.

---

## Kepedulian terhadap lingkungan

### Pembuangan produk lama dan baterai bekas



Produk Anda dirancang dan dibuat menggunakan bahan dan komponen berkualitas tinggi, yang dapat didaur ulang dan dipakai kembali.



Simbol ini pada produk berarti bahwa produk tunduk kepada European Directive 2012/19/EU.



Simbol ini berarti produk mengandung baterai yang tunduk kepada European Directive 2013/56/EU yang tidak boleh dibuang bersama limbah rumah tangga biasa. Harap ketahui sistem pengumpulan sampah terpisah bagi produk listrik dan elektronik serta baterai di tempat Anda. Patuhi peraturan di tempat Anda dan jangan buang produk dan baterai bersama dengan limbah rumah tangga biasa. Pembuangan produk lama dan baterai bekas yang tepat akan membantu mencegah dampak buruk pada lingkungan dan kesehatan manusia.

### Melepas baterai sekali pakai

Untuk melepas baterai sekali pakai, baca bagian pemasangan baterai.

## Kepatuhan

Produk ini mematuhi ketentuan European Community (EC) mengenai gangguan radio. Dengan ini, TP Vision Europe B.V. menyatakan bahwa produk ini mematuhi persyaratan pokok dan ketentuan-ketentuan terkait lainnya dari Directive 2014/53/EU. Anda dapat membaca Pernyataan Kepatuhan di [www.p4c.philips.com](http://www.p4c.philips.com).

## Isi Kotak

Periksa dan kenali isi kemasan:

Soundbar	x1
Subwoofer Nirkabel	x1
Remote control	x1
Adaptor AC (untuk Soundbar)	x1
Kabel daya (untuk Subwoofer)	x2
Kit Pemasangan di Dinding	x1
(Braket Dinding x2, Sekrup x6, Paku Dinding x2)	
Panduan Memulai Cepat/Kartu Garansi/ Lembar Keselamatan	x1
Baterai AAA	x2

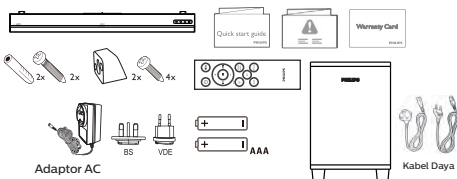

## 2 Soundbar Anda

Selamat atas pembelian produk Philips Anda, dan selamat datang di Philips! Untuk mendapatkan manfaat maksimal dari dukungan yang ditawarkan oleh Philips, daftarkan Soundbar Anda di [www.philips.com/support](http://www.philips.com/support).

### Unit utama

Bagian ini berisi gambaran umum mengenai unit utama.

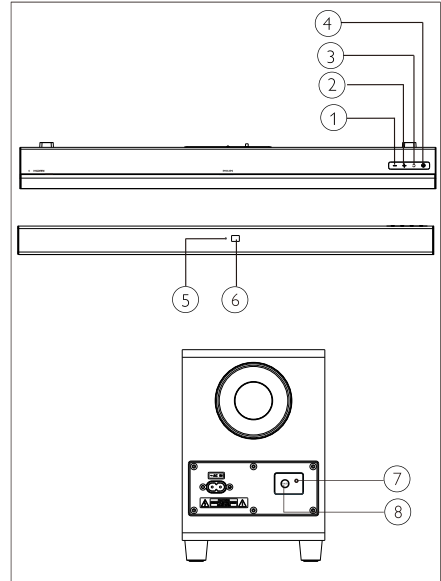

- ① - (Volume)  
Mengurangi volume.
- ② + (Volume)  
Menambah volume.
- ③ (SOURCE)  
Memilih sumber input bagi soundbar.
- ④   
Menyalakan soundbar atau masuk ke mode siaga.
- ⑤ Indikator LED multiwarna: Sumber/Siaga
- ⑥ Sensor remote

⑦ Indikator LED Subwoofer

⑧ PAIR

## Remote control

Bagian ini berisi gambaran umum mengenai remote control.

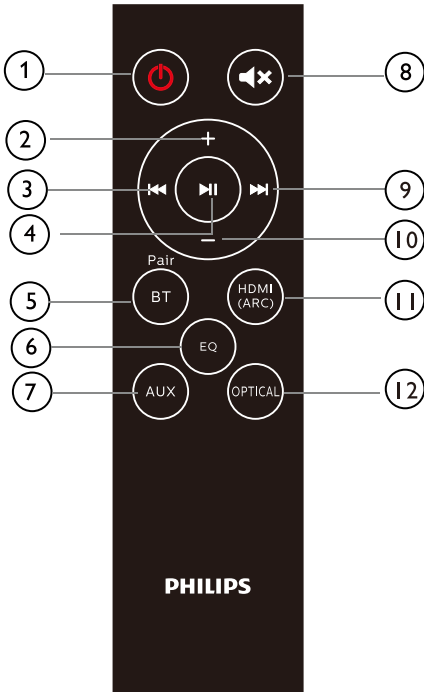

① **⏻ (Standby-On)**

- Menyalakan soundbar atau masuk ke mode siaga.

② **+ (Volume)**

- Menambah volume.

③ **⏮**

- Lompat ke lagu sebelumnya dalam mode Bluetooth.

④ **⏸**

- Memainkan, menghentikan sementara, atau melanjutkan pemutaran dalam mode Bluetooth.

⑤ **BT/PAIR**

- Tekan untuk beralih ke mode Bluetooth.
- Tekan dan tahan untuk memutus perangkat Bluetooth yang tersambung saat ini dan memulai pemasangan baru.

⑥ **EQ**

- Beralih antara tiga mode EQ: Film, Musik, dan Berita.

⑦ **AUX**

- Mengalihkan sumber audio ke sambungan AUX.

⑧ **🔇**

- Menonaktifkan atau mengaktifkan suara.

⑨ **⏭**

- Lompat ke lagu berikutnya dalam mode Bluetooth.

⑩ **- (Volume)**

- Mengurangi volume.

⑪ **HDMI (ARC)**

- Mengalihkan sumber audio ke sambungan HDMI (ARC).

⑫ **OPTICAL**

- Mengalihkan sumber audio ke sambungan optik.

## Konektor

Bagian ini berisi gambaran umum mengenai konektor yang terdapat pada Soundbar.

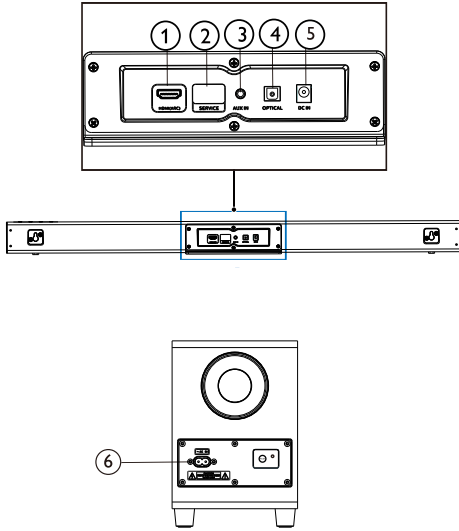

- ① **HDMI (ARC)**  
Untuk dihubungkan ke input HDMI yang terdapat pada TV.
- ② **SERVICE**  
Untuk pembaruan perangkat lunak.
- ③ **AUX IN**  
Input audio dari, misalnya pemutar MP3 (melalui jack 3,5 mm).
- ④ **OPTICAL**  
Untuk dihubungkan ke output audio optik yang terdapat pada TV atau perangkat digital.
- ⑤ **DC IN**  
Untuk menghubungkan Soundbar ke sumber listrik.
- ⑥ **AC IN**  
Untuk menghubungkan Subwoofer ke sumber listrik.

## 3 Menyambungkan

Bagian ini memandu Anda menyambungkan Soundbar ke TV dan perangkat lainnya.

Untuk informasi dasar mengenai penyambungan Soundbar dan aksesoris, baca panduan memulai cepat.

### Catatan

- Untuk informasi tentang identifikasi dan perangkat suplai listrik, lihat pelat di bagian belakang atau bawah produk.
- Sebelum membuat atau mengubah sambungan, pastikan semua steker perangkat sudah dicabut dari stopkontak.

## Penempatan

Letakkan Soundbar dan Subwoofer seperti dalam gambar berikut.

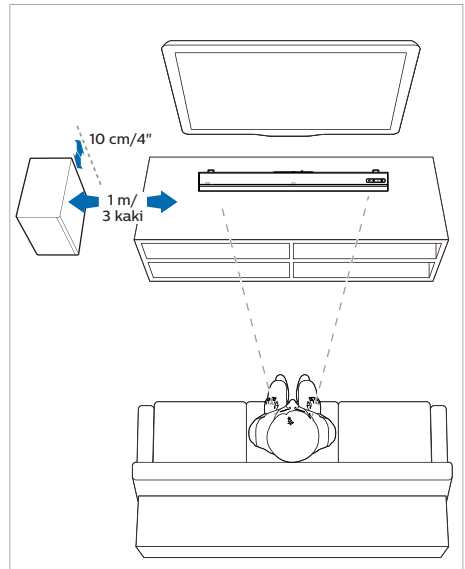

## Menyambungkan Soundbar dan Subwoofer

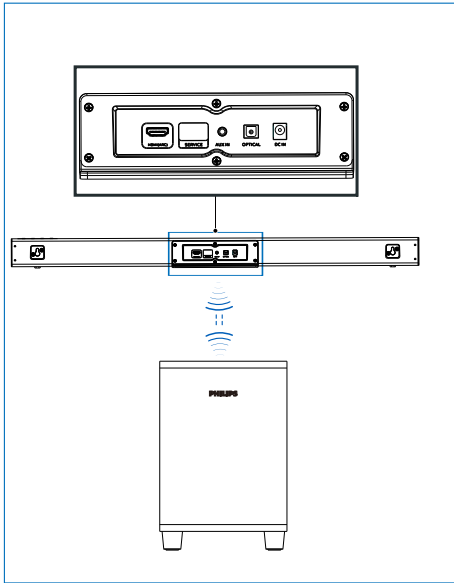

## Menyambungkan Soundbar dan Subwoofer melalui Bluetooth

- Subwoofer akan tersambung dengan Soundbar melalui sinyal Bluetooth.
- Indikator Subwoofer akan berkedip merah sebelum tersambung dengan Soundbar, dan berubah menjadi biru konstan setelah tersambung dengan Soundbar.
- Jika Soundbar dan Subwoofer sudah pernah dipasangkan, ketika Anda menyalakan Soundbar, Subwoofer akan otomatis dipasangkan dengan Soundbar dengan output suara normal dan indikator biru konstan. Ketika Soundbar dimatikan, Subwoofer akan otomatis masuk ke mode siaga.





## Memasangkan Subwoofer secara manual

- Jika tidak ada bunyi yang keluar dari Subwoofer atau indikator Subwoofer tidak menyala biru, ikuti langkah-langkah berikut untuk mengatur ulang dan memasangkan ulang subwoofer:
  1. Tekan tombol **PAIR** pada Subwoofer ketika Subwoofer dalam status Terputus (merah berkedip lambat, satu kali per detik), kemudian indikator Subwoofer akan berkedip cepat dalam warna merah (dua kali per detik).
  2. Ganti sumber Soundbar ke AUX, kemudian tekan dan tahan **⏻** pada Soundbar selama lima detik. Soundbar akan diatur ulang dan masuk ke mode siaga secara otomatis.
  3. Tekan **⏻** pada Soundbar. Soundbar akan dipasangkan dengan Subwoofer secara otomatis. Jika berhasil tersambung, indikator Subwoofer akan berubah menjadi biru konstan.

Catatan: Setelah Soundbar diatur ulang, Anda harus menghapus daftar Bluetooth di ponsel Anda agar dapat memasangkannya dengan Soundbar.

Apabila Soundbar dan Subwoofer sudah tersambung, Anda dapat menekan dan menahan **⏻** dan **+** (**Volume**) pada Soundbar selama lima detik untuk memutuskan sambungan.

### Indikator subwoofer

-  Pemasangan: Merah berkedip cepat
-  Tersambung: Biru konstan
-  Terputus: Merah berkedip lambat
-  Siaga: Merah konstan



## Menyambungkan audio dari TV dan perangkat lain

### Opsi 1: Menyambungkan audio melalui kabel optik digital

Audio berkualitas terbaik

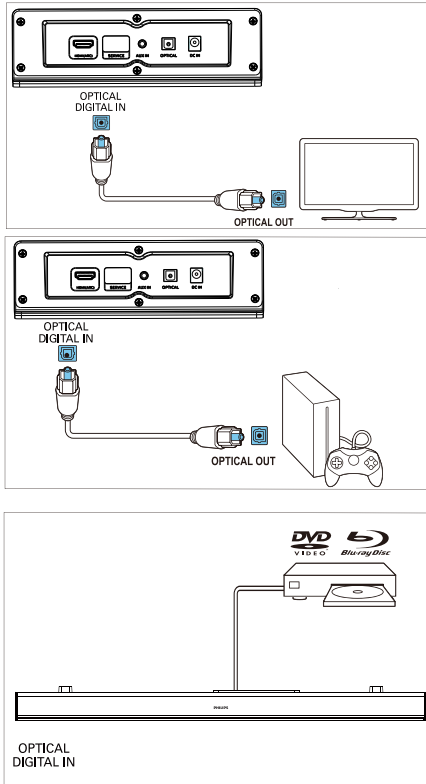

- 1 Menggunakan kabel optik, sambungkan konektor **OPTICAL** pada Soundbar ke konektor **OPTICAL OUT** pada TV atau perangkat lain.

- Konektor optik digital mungkin diberi label lain, seperti **SPDIF** atau **SPDIF OUT**.

CATATAN: Output audio TV harus diatur ke opsi PCM.

### Opsi 2: Menyambungkan audio melalui kabel audio stereo 3,5 mm

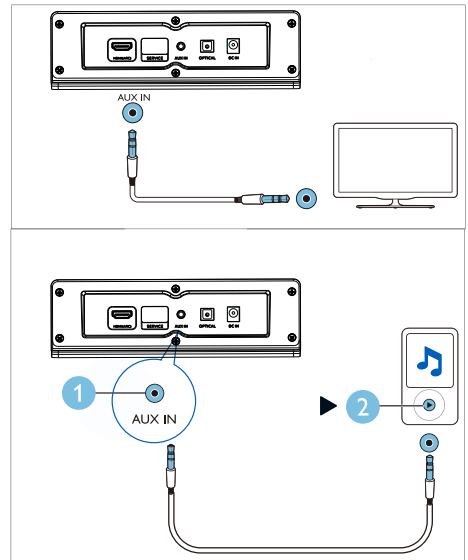

- 1 Menggunakan kabel audio stereo 3,5 mm, sambungkan **AUX IN** pada Soundbar ke konektor **AUX** pada TV atau perangkat lain.

### Opsi 3: Menyambungkan ke Soket HDMI (ARC)

Soundbar Anda mendukung HDMI dengan Audio Return Channel (ARC). Jika TV Anda kompatibel dengan HDMI ARC, artinya Anda dapat mendengarkan audio TV melalui Soundbar hanya dengan satu kabel HDMI.

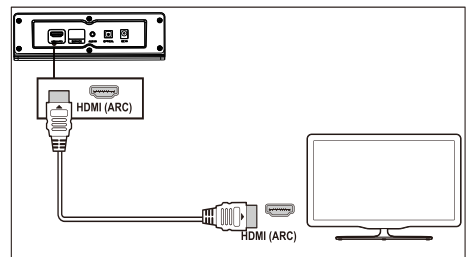

- 1 Menggunakan kabel HDMI Kecepatan Tinggi, sambungkan konektor **HDMI OUT (ARC)-TO TV** pada Soundbar ke konektor **HDMI ARC** pada TV.
  - Konektor **HDMI ARC** pada TV mungkin memiliki label yang berbeda. Untuk keterangan lengkap, baca panduan pengguna TV.
- 2 Pada TV Anda, aktifkan pengoperasian HDMI-CEC. Untuk keterangan lengkap, baca panduan pengguna TV.  
CATATAN: Output audio TV harus diatur ke opsi PCM.

## 4 Menggunakan Soundbar

Bagian ini menjelaskan penggunaan Soundbar untuk memutar audio dari perangkat yang tersambung.

### Sebelum memulai

- Pastikan penyambungan yang dijelaskan dalam Panduan Memulai Cepat dan Panduan Pengguna sudah diselesaikan.
- Atur Soundbar ke sumber yang benar sesuai perangkat lain yang ingin digunakan.

---

### Menyalakan/mematikan

Sambungkan Soundbar ke sumber listrik, lalu indikator siaga berwarna merah akan menyala.

Tekan  untuk menyalakan Soundbar.



Lampu indikator Soundbar menyala putih, kemudian menunjukkan status sumber yang terakhir dipilih. Tekan lagi untuk mengalihkan Soundbar ke mode siaga.

- Siaga: Indikator menyala merah konstan.

---

### Kontrol volume

Tekan +/- (**Volume**) untuk menambah atau mengurangi volume.

- Untuk menonaktifkan suara, tekan  pada remote control.
- Untuk mengembalikan suara, tekan lagi  atau tekan +/- (**Volume**).

### Status indikator





- Mengurangi/Menambah volume/  
Menonaktifkan suara: Berkedip merah.
- Volume maksimal/minimal: Merah konstan selama tiga detik.
- Apabila Anda menekan + (**Volume**) untuk menambah volume, indikator Soundbar akan berkedip merah, dan volume akan kembali ke normal. Indikator Soundbar akan menyala merah konstan selama tiga detik apabila volume sudah mencapai tingkat maksimal.

- Apabila Anda menekan **- (Volume)** untuk mengurangi volume, indikator Soundbar akan berkedip merah, dan volume akan kembali ke normal. Indikator Soundbar akan menyala merah konstan selama tiga detik apabila volume sudah mencapai tingkat minimal.

---

## Pemilihan sumber



Tekan  pada Soundbar berulang-ulang atau tombol **(BT/PAIR, AUX, HDMI (ARC), OPTICAL)** pada remote control untuk mengganti sumber.

-  **AUX IN:** Hijau konstan
-  **Pemasangan Bluetooth:** Berkedip biru
-  **Bluetooth tersambung:** Biru konstan
-  **OPTICAL:** Kuning konstan
-  **HDMI (ARC):** Ungu konstan

---

## Pengaturan EQ

Tekan **EQ** pada remote control untuk memilih mode Musik, Film, atau Berita.

-  • **Musik:** Indikator Soundbar berkedip putih selama 3 detik.
-  • **Film:** Indikator Soundbar berkedip hijau selama 3 detik.
-  • **Berita:** Indikator Soundbar berkedip merah selama 3 detik.

---

## Sumber audio AUX

Anda dapat memainkan audio dari perangkat eksternal (smartphone, tablet, dsb.) melalui kabel audio 3,5 mm.

- 1 Sambungkan perangkat eksternal ke Soundbar menggunakan kabel audio stereo 3,5 mm (tidak disertakan). Untuk langkah-langkah penyambungan AUX, lihat Halaman 8.
- 2 Tekan **AUX** pada remote control.
  -  Indikator Soundbar berubah menjadi hijau konstan.
- 3 Mainkan audio pada perangkat eksternal (lihat panduan pengguna perangkat).

---

## Sumber audio optik

Anda dapat memainkan audio dari TV menggunakan kabel optik.

- 1 Sambungkan TV ke Soundbar menggunakan kabel optik (tidak disertakan). Untuk langkah-langkah penyambungan OPTICAL, lihat Halaman 8.
  - 2 Tekan **OPTICAL** pada remote control.
    -  Indikator Soundbar berubah menjadi kuning konstan.
- Catatan: Output audio TV harus diatur ke sinyal PCM.

---

## Sumber audio HDMI (ARC)

ARC (Audio Return Channel) digunakan dalam output audio digital televisi LCD untuk mendapatkan kualitas suara selaras yang optimal.

- 1 Sambungkan TV ke Soundbar menggunakan kabel HDMI (tidak disertakan). Untuk langkah-langkah penyambungan HDMI (ARC), lihat Halaman 8.
  - 2 Tekan **HDMI (ARC)** pada remote control.
    -  Indikator Soundbar berubah menjadi ungu konstan.
- Catatan: Output audio TV harus diatur ke sinyal PCM dan ARC diaktifkan (lihat panduan pengguna TV).

---

## Memutar audio melalui Bluetooth

Melalui Bluetooth, sambungkan Soundbar dengan perangkat Bluetooth Anda (misalnya iPad, iPhone, iPod touch, ponsel Android, atau laptop), lalu Anda akan dapat memutar file-file audio yang ada di perangkat tersebut melalui Soundbar.

### Persyaratan



- Perangkat Bluetooth yang mendukung profil Bluetooth A2DP dan AVRCP, serta versi Bluetooth 4.2 atau di atasnya.
- Jarak operasional antara Soundbar dan perangkat Bluetooth adalah sekitar 4 meter (13 kaki).

- 1 Tekan **BT/Pair** pada remote control agar Soundbar masuk ke mode Bluetooth.
  - ↳ Indikator Soundbar berkedip warna biru.
- 2 Pada perangkat Bluetooth, aktifkan Bluetooth, cari dan pilih **Philips TAB5305** untuk menyambungkan (baca panduan pengguna perangkat Bluetooth untuk mengetahui cara mengaktifkan Bluetooth).
  - ↳ Selama proses penyambungan, indikator soundbar berkedip biru.
- 3 Tunggu sampai indikator soundbar menjadi biru konstan dan bunyi bip akan terdengar jika penyambungan berhasil. Jika penyambungan gagal, indikator akan berkedip terus-menerus.
- 4 Pilih dan putar file audio atau musik yang ada pada perangkat Bluetooth.
  - Jika ada panggilan masuk, pemutaran musik akan dihentikan sementara.
  - Jika perangkat Bluetooth Anda mendukung profil AVRCP, pada remote control Anda dapat menekan **◀◀/▶▶** untuk melompat ke suatu lagu, atau menekan **▶||** untuk menghentikan sementara/ melanjutkan kembali pemutaran.
- 5 Untuk keluar dari Bluetooth, alihkan Soundbar ke sumber lain.
  - Ketika kembali lagi ke mode Bluetooth, sambungan Bluetooth akan tetap aktif.

Memutus perangkat yang saat ini tersambung:

- Jika Anda ingin menyambungkan Soundbar dengan perangkat Bluetooth lain, tekan dan tahan **BT/PAIR** pada remote control untuk memutus perangkat Bluetooth yang saat ini tersambung.

#### Status indikator

-  Menunggu penyambungan:  
Berkedip biru
-  Tersambung: Biru konstan
-  Terputus: Berkedip biru

#### Catatan

- Streaming musik dapat terputus apabila ada penghalang antara perangkat dan Soundbar, misalnya dinding, wadah logam yang menutupi perangkat, atau perangkat lain di sekitarnya yang frekuensi kerjanya sama.

---

## Siaga otomatis

Produk ini akan otomatis beralih ke mode siaga jika dalam jangka waktu 15 menit tidak ada tombol yang ditekan atau tidak ada audio yang diputar dari perangkat yang tersambung.

---

## Menerapkan pengaturan pabrik

Anda dapat mengembalikan Soundbar ke pengaturan default.

- Dalam mode AUX, tekan dan tahan  pada remote control selama 5 detik.
  - ↳ Pengaturan akan dikembalikan ke standar pabrik.

## 5 Memasang di dinding

### Catatan

- Kesalahan pemasangan di dinding dapat menyebabkan kecelakaan, cedera, atau kerusakan. Jika ada pertanyaan, hubungi Layanan Konsumen di negara Anda.
- Sebelum memasang di dinding, pastikan dinding dapat menyokong berat Soundbar.

### Panjang/diameter sekrup

Tergantung jenis dinding yang digunakan untuk memasang Soundbar, pastikan panjang dan diameter sekrup telah sesuai.

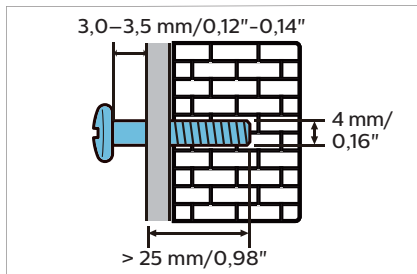

Lihat ilustrasi dalam panduan memulai cepat untuk mengetahui cara memasang Soundbar di dinding.

- 1) Buat dua lubang di dinding menggunakan bor.
- 2) Kunci pasak dan sekrup di lubang-lubang tersebut.
- 3) Gantung Soundbar menggunakan sekrup pengencang.

## 6 Spesifikasi produk

### Catatan

- Spesifikasi dan desain dapat berubah sewaktu-waktu tanpa pemberitahuan.

### Amplifier

- Daya output total RMS: 70 W RMS (+/- 0,5 dB, 10 % THD)
- Respons frekuensi: 50 Hz–15 kHz / ± 3 dB
- Rasio sinyal terhadap noise: > 65 dB (CCIR)/(tertimbang-A)
- Distorsi Harmonik Total: < 1 %
- Sensitivitas input:
  - AUX IN: 500 mV +/-50 mV

### Bluetooth

- Profil Bluetooth: A2DP, AVRCP
- Versi Bluetooth: 4.2
- Pita frekuensi/Daya output: 2402–2480 MHz/≤ 20 dBm

### Unit utama

#### Soundbar

- Catu Daya: 100–240 V~, 50/60 Hz
- Pemakaian daya: 15 V/1,6 A
- Pemakaian daya siaga: ≤ 0,5 W
- Dimensi (p x l x t): 900 x 65,5 x 91 mm
- Berat: 1,53 kg
- Driver: 2 x jangkauan penuh (52 mm/2", 4 ohm)

#### Subwoofer

- Catu Daya: 100–240 V~, 50/60 Hz
- Pemakaian daya: 20 W
- Pemakaian daya siaga: ≤ 2 W
- Dimensi (p x l x t): 150 x 225 x 267 mm
- Berat: 2,1 kg
- Driver: 1 x frekuensi rendah (118 mm/4,5", 6 ohm)

### Baterai remote control

- 2 x AAA-R03-1,5 V

# 7 Pemecahan masalah



## Peringatan

- Risiko sengatan listrik. Jangan lepas casing produk.

Agar garansi tidak batal, jangan sekali-kali mencoba memperbaiki produk sendiri. Jika Anda mengalami masalah sewaktu menggunakan produk ini, periksalah hal-hal berikut sebelum meminta servis. Jika masih ada masalah, mintalah bantuan melalui [www.philips.com/support](http://www.philips.com/support).

## Unit utama

### Tombol pada Soundbar tidak berfungsi.

- Cabut sumber listrik Soundbar selama beberapa menit, kemudian hubungkan lagi.

## Suara

### Speaker Soundbar tidak mengeluarkan suara.

- Hubungkan kabel audio dari Soundbar ke TV atau perangkat lain.
- Kembalikan Soundbar ke pengaturan pabrik.
- Pada remote control, pilih input audio yang benar.
- Pastikan suara Soundbar tidak sedang dinonaktifkan.

### Suara tidak jernih atau bergema.

- Jika Anda memutar audio dari TV melalui Soundbar, pastikan suara TV sudah dinonaktifkan.

## Bluetooth

### Perangkat tidak dapat menyambung dengan Soundbar.

- Perangkat tidak mendukung profil kompatibel yang diperlukan oleh Soundbar.
- Anda belum mengaktifkan fungsi Bluetooth pada perangkat. Baca panduan pengguna perangkat tentang cara mengaktifkan fungsi tersebut.
- Perangkat belum tersambung dengan benar. Sambungkan perangkat dengan benar, (lihat 'Memutar audio melalui Bluetooth' pada halaman 10).
- Soundbar sudah tersambung dengan perangkat Bluetooth lain. Putus sambungan perangkat tersebut, lalu coba lagi.

### Kualitas audio yang diputar dari perangkat Bluetooth yang tersambung tidak bagus.

- Sinyal Bluetooth kurang kuat. Perkecil jarak antara perangkat dan Soundbar, atau singkirkan penghalang antara perangkat dan Soundbar.

### Perangkat Bluetooth berulang kali tersambung dan terputus.

- Sinyal Bluetooth kurang kuat. Perkecil jarak antara perangkat dan Soundbar, atau singkirkan penghalang antara perangkat dan Soundbar.
- Matikan fungsi Wi-Fi pada perangkat Bluetooth untuk menghindari gangguan.
- Pada sebagian Bluetooth, sambungan Bluetooth dapat dinonaktifkan otomatis guna menghemat daya. Ini bukan tanda kerusakan Soundbar.



Spesifikasi dapat berubah sewaktu-waktu tanpa pemberitahuan. Kunjungi [www.philips.com/support](http://www.philips.com/support) untuk pembaruan dan dokumen terkini.

Emblem Philips dan Perisai Philips merupakan merek dagang terdaftar Koninklijke Philips N.V. dan digunakan berdasarkan lisensi. Produk ini diproduksi oleh, dan dijual di bawah tanggung jawab MMD Hong Kong Holding Limited atau salah satu afliasinya, dan MMD Hong Kong Holding Limited adalah pihak yang memberikan jaminan terhadap produk.

