

Sempre pronti ad aiutarti

Registrare il prodotto e richiedere assistenza all'indirizzo
www.philips.com/support

CE233



Manuale utente

PHILIPS

Sommario

| | | |
|----------|------------------|----------|
| 1 | Sicurezza | 4 |
|----------|------------------|----------|

| | | |
|----------|-------------------------------|----------|
| 2 | Sistema audio per auto | 5 |
| | Introduzione | 5 |
| | Contenuto della confezione | 5 |
| | Panoramica del sistema | 6 |

| | | |
|----------|---|----------|
| 3 | Installazione del sistema audio per auto | 9 |
| | Collegamento dei cavetti | 9 |
| | Montare nel cruscotto | 10 |
| | Inserire il pannello anteriore | 11 |

| | | |
|----------|--|-----------|
| 4 | Guida introduttiva | 12 |
| | Primo utilizzo | 12 |
| | Impostazione del formato dell'ora | 13 |
| | Impostare l'orologio | 13 |
| | Selezione di una sorgente | 13 |
| | Selezione di una zona di ascolto | 13 |
| | Disabilitare il segnale acustico dei tasti | 13 |

| | | |
|----------|---|-----------|
| 5 | Ascolto della radio | 14 |
| | Passaggio alla modalità radio | 14 |
| | Selezionare la regione del sintonizzatore | 14 |
| | Selezione di una sensibilità del sintonizzatore | 14 |
| | Ricerca di una stazione radio. | 14 |
| | Memorizzazione delle stazioni radio preferite. | 15 |
| | Riproduzione con RDS | 15 |

| | | |
|----------|--|-----------|
| 6 | Riproduzione da un dispositivo di archiviazione | 17 |
| | Controllo della riproduzione | 18 |
| | Passaggio da un brano ad un altro | 18 |

| | | |
|----------|--------------------------------------|-----------|
| 7 | Ascolto di un lettore esterno | 19 |
|----------|--------------------------------------|-----------|

| | | |
|----------|-------------------------------|-----------|
| 8 | Regolazione dell'audio | 20 |
|----------|-------------------------------|-----------|

| | | |
|----------|--------------------------------|-----------|
| 9 | Informazioni aggiuntive | 20 |
| | Ricarica di in dispositivo USB | 20 |
| | Ripristino del sistema | 20 |
| | Sostituzione del fusibile. | 21 |

| | | |
|-----------|----------------------------------|-----------|
| 10 | Informazioni sul prodotto | 21 |
|-----------|----------------------------------|-----------|

| | | |
|-----------|---------------------------------|-----------|
| 11 | Risoluzione dei problemi | 22 |
|-----------|---------------------------------|-----------|

| | | |
|-----------|----------------------------|-----------|
| 12 | Avviso | 23 |
| | Salvaguardia dell'ambiente | 23 |
| | Copyright | 23 |

1 Sicurezza

Leggere attentamente tutte le istruzioni prima di utilizzare il dispositivo. La garanzia non copre i danni derivanti dal mancato rispetto delle istruzioni fornite.

- La modifica del prodotto può causare radiazioni EMC pericolose o un tipo di funzionamento non sicuro.
- Il dispositivo è stato progettato solo per il funzionamento a 12 V CC con messa a terra negativa.
- Per una guida sicura, regolare il volume a un livello confortevole.
- I fusibili inappropriati possono causare danni o incendi. Consultare personale qualificato quando si verifica la necessità di sostituire un fusibile.
- Utilizzare solo l'hardware di montaggio in dotazione per un'installazione sicura.
- Al fine di evitare cortocircuiti, non esporre il dispositivo a pioggia o acqua.
- Non esporre il dispositivo a gocce o schizzi.
- Non posizionare sul dispositivo oggetti potenzialmente pericolosi (ad esempio oggetti che contengono liquidi o candele accese).
- Non inserire oggetti nelle fessure di ventilazione o nelle altre aperture del dispositivo.
- Pulire il dispositivo con un panno morbido e umido. Non usare sostanze come alcol, prodotti chimici o detersivi sul dispositivo.

2 Sistema audio per auto

Congratulazioni per l'acquisto e benvenuti in Philips! Per trarre il massimo vantaggio dall'assistenza fornita da Philips, registrare il proprio prodotto sul sito: www.philips.com/welcome.

Introduzione

Grazie a questo sistema, è possibile:

- ascoltare audio da dispositivi USB, schede SD, schede SDHC e altri lettori esterni, e
- ascoltare stazioni radio.

È possibile migliorare l'uscita audio con i seguenti effetti sonori:

- Dynamic Bass Boost (DBB)
- Controllo audio digitale (DSC, Digital Sound Control)

Supporti riproducibili:

- Dispositivo di archiviazione USB
 - Compatibilità: USB 2.0, USB 1.1
 - Supporto classe: MSC (Mass Storage Class)
 - Capacità massima: 32 GB
- Scheda SD/SDHC
 - Capacità massima: 32 GB
- File
 - File system: FAT16, FAT32
 - Numero massimo di cartelle: 99
 - Numero massimo di brani/file: 999
 - Livello massimo di directory: 8
 - File .mp3
 - Frequenze di campionamento: 32 kHz, 44,1 kHz, 48 kHz
 - Velocità di trasferimento: 8-320 kbps e velocità di trasferimento variabile
 - Tag ID3 versione 2.0 o successiva
 - **File non supportati:**
File AAC, WAV e PCM

Contenuto della confezione

Controllare che la confezione contenga i seguenti componenti:

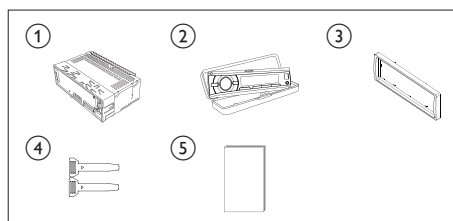

- ① Unità principale (con rivestimento)
- ② Custodia da trasporto (incluso pannello anteriore)
- ③ Mascherina
- ④ 2 attrezzi per il disassemblaggio
- ⑤ Manuale dell'utente

Panoramica del sistema

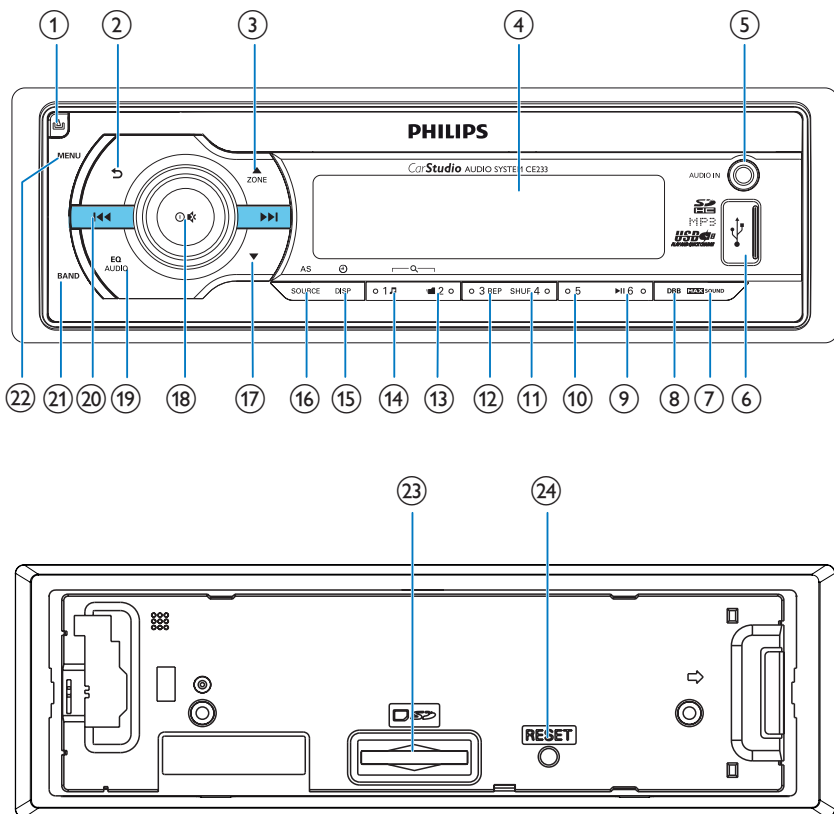

- ① ▲
 - Sbloccare il pannello anteriore.
- ② ↶
 - Consente di tornare al menu precedente.
- ③ ▲ ZONE
 - Per brani .mp3, premere per selezionare la cartella precedente.
 - In modalità radio, premere per selezionare una banda del sintonizzatore.
 - Tenere premuto per attivare la selezione delle zone di ascolto.
- ④ Schermo LCD
- ⑤ AUDIO IN
 - Consente di collegare alla presa di uscita audio (di solito si tratta della presa per cuffie stereo) un dispositivo esterno.
- ⑥ ➦
 - Consente il collegamento di un dispositivo di archiviazione USB.
- ⑦ **MAXI SOUND**
 - Premere per attivare o disattivare la funzione **audio MAX**.

- ⑧ **DBB**
- Premere per attivare o disattivare l'effetto audio DBB (dynamic bass boost).
- ⑨ **▶ 6**
- Consente di avviare, mettere in pausa o riprendere la riproduzione dei brani audio.
 - In modalità radio, premere per selezionare la stazione radio preimpostata n. 6.
 - In modalità radio, tenere premuto per memorizzare la stazione radio corrente sul canale n. 6.
- ⑩ **5**
- In modalità radio, premere per selezionare la stazione radio preimpostata n. 5.
 - In modalità radio, tenere premuto per memorizzare la stazione radio corrente sul canale n. 5.
- ⑪ **SHUF 4**
- In modalità radio, premere per selezionare la stazione radio preimpostata n. 4.
 - In modalità radio, tenere premuto per memorizzare la stazione radio corrente sul canale n. 4.
 - Per i brani .mp3, premere ripetutamente per selezionare una modalità di riproduzione: riproduzione di tutti i brani in ordine casuale (**[SHU ALL]**) (Riproduzione casuale tutto), riproduzione di brani nella cartella corrente in ordine casuale (**[SHU FLD]**) (Riproduzione casuale cartella) o riproduzione di tutti i brani nel dispositivo di archiviazione in sequenza (**[SHU OFF]**) (Riproduzione casuale disattivata).
- ⑫ **3 REP**
- In modalità radio, premere per selezionare la stazione radio preimpostata n. 3.
- In modalità radio, tenere premuto per memorizzare la stazione radio corrente sul canale n. 3.
 - Per i brani .mp3, premere ripetutamente per selezionare una modalità di ripetizione: ripetizione del brano corrente (**[REP ONE]**) (Ripeti un brano), ripetizione di tutti i brani nella cartella corrente (**[RPT FLD]**) (Ripeti cartella) o ripetizione di tutti i brani nel dispositivo di archiviazione in sequenza (**[RPT ALL]**) (Ripeti tutto).
- ⑬ **■ 2**
- In modalità radio, premere per selezionare la stazione radio preimpostata n. 2.
 - In modalità radio, tenere premuto per memorizzare la stazione radio corrente sul canale n. 2.
 - Per i brani .mp3, premere per accedere all'elenco delle cartelle.
- ⑭ **1 ♪**
- In modalità radio, premere per selezionare la stazione radio preimpostata n. 1.
 - In modalità radio, tenere premuto per memorizzare la stazione radio corrente sul canale n. 1.
 - Per i brani .mp3, premere per accedere all'elenco dei brani.
- ⑮ **⊕ /DISP**
- Premere ripetutamente per visualizzare le informazioni disponibili sul brano corrente.
 - Premere ripetutamente per visualizzare le informazioni RDS disponibili.
 - Tenere premuto per visualizzare l'orologio impostato.
- ⑯ **AS/SOURCE**
- Premere più volte per selezionare una sorgente.
 - In modalità radio, tenere premuto per attivare la ricerca automatica di stazioni radio.

17 ▼

- Per brani .mp3, premere per selezionare la cartella successiva.
- In modalità radio, premere per selezionare una banda del sintonizzatore.

18 

- Premere per accendere il sistema.
- Tenere premuto per spegnere il sistema.
- Premere per disattivare l'audio degli altoparlanti o per riattivarlo.
- Premere per confermare un'opzione.
- Ruotare per passare da un'opzione di menu ad un'altra.
- Ruotare per regolare il livello del volume.

19 

- Premere ripetutamente per selezionare un'impostazione predefinita dell'equalizzatore audio.
- Tenere premuto per attivare la configurazione di toni bassi, toni alti, bilanciamento e fader.

20 

- Consentono di sintonizzarsi su una stazione radio.
- Premere per passare al brano precedente/successivo.
- Tenere premuto per riavvolgere un brano o per avviare l'avanzamento veloce.

21 **BAND**

- Premere ripetutamente per selezionare una banda del sintonizzatore.

22 **MENU**

- Premere per accedere al menu di sistema.

23 

- Inserire una scheda SD/SDHC.

24 **RESET**

- Premere per ripristinare i valori predefiniti delle impostazioni del sistema.

3 Installazione del sistema audio per auto

! Attenzione

- Utilizzare i comandi solo come indicato dal presente manuale dell'utente.

Seguire sempre le istruzioni di questo capitolo in sequenza.

Queste istruzioni sono per un'installazione tipica. Tuttavia, se l'auto ha requisiti diversi, adeguare le istruzioni di conseguenza. Per informazioni relative ai kit di installazione, consultare il rivenditore.

☰ Nota

- Questo sistema è stato progettato solo per il funzionamento a 12V CC con messa a terra negativa.
- Installare sempre questo sistema nel cruscotto di un'automobile. Altre posizioni possono essere pericolose, poiché il retro del sistema si surriscalda durante l'uso.
- Per evitare cortocircuiti: prima di collegare il sistema, verificare che il motore sia spento.
- Assicurarsi di collegare i cavi di alimentazione giallo e rosso dopo aver effettuato il collegamento di tutti gli altri cavi.
- Verificare che tutti i cavi siano isolati con nastro isolante.
- Verificare che i cavi non rimangano impigliati sotto le viti o nelle parti mobili (ad esempio, la guida del sedile).
- Verificare che tutti i cavi di messa a terra siano collegati ad un punto comune di messa a terra.
- Utilizzare solo l'hardware di montaggio in dotazione per un'installazione sicura.
- I fusibili inappropriati possono causare danni o incendi. Consultare personale qualificato quando si verifica la necessità di sostituire un fusibile.
- Quando si collegano altri dispositivi a questo sistema, verificare che la potenza nominale del circuito dell'auto sia più elevata del valore complessivo dei fusibili di tutti i dispositivi collegati.
- Non collegare mai i cavetti degli altoparlanti alla scocca in metallo o al telaio dell'auto.
- Non collegare mai i cavetti degli altoparlanti tra loro.

Collegamento dei cavetti

☰ Nota

- Verificare che tutti i cavi siano isolati con nastro isolante.
- Consultare personale qualificato per collegare i cavi come indicato di seguito.

1 Controllare attentamente il cablaggio dell'auto, quindi collegarlo ai connettori maschio ISO.

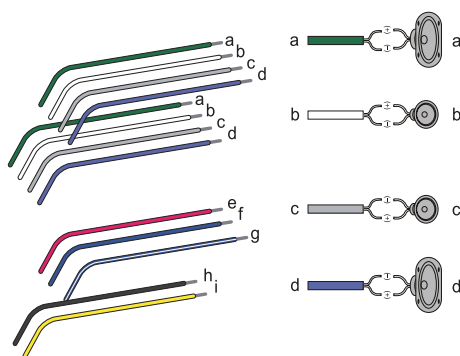

| | Connettori maschio ISO | Collegamento a |
|---|---|---|
| a | Nastro verde, nastro verde con bordi neri | Altoparlante posteriore sinistro |
| b | Nastro bianco, nastro bianco con bordi neri | Altoparlante anteriore sinistro |
| c | Nastro grigio, nastro grigio con bordi neri | Altoparlante anteriore destro |
| d | Nastro viola, nastro viola con bordi neri | Altoparlante posteriore destro |
| e | Nastro rosso | Accensione +12V CC quando ON/ACC |
| f | Nastro blu | Cavo di controllo relè del motore/ dell'antenna elettrica |

| | Connettori maschio ISO | Collegamento a |
|----|------------------------------|--|
| gr | Nastro blu con bordi bianchi | Cavo di controllo relè amplificatore |
| h | Nastro nero | Messa a terra |
| i | Nastro giallo | Alla batteria dell'auto da + 12V che è sempre attiva |

2 Collegare l'antenna e l'amplificatore come illustrato, se applicabile.

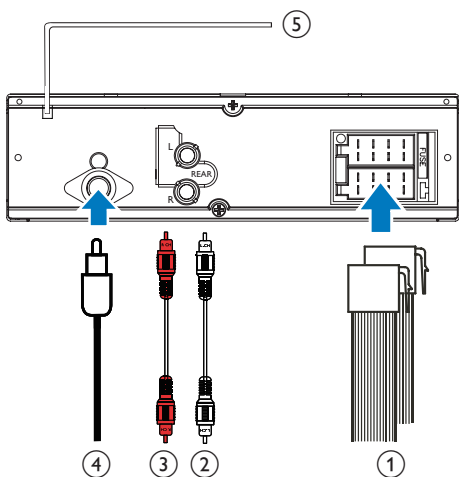

| | Prese sul pannello posteriore | Prese esterni o connettori |
|---|-------------------------------|----------------------------------|
| 1 | Per connettori maschio ISO | Come indicato sopra |
| 2 | REAR L | Altoparlante posteriore sinistro |
| 3 | REAR R | Altoparlante posteriore destro |
| 4 | ANTENNA | Antenna |
| 5 | Nastro viola | Modulo telecomando OE |

Suggerimento

- La disposizione dei pin per i connettori ISO dipende dal tipo di veicolo. Per evitare danni all'unità, collegarli correttamente.

Montare nel cruscotto

- Se l'auto non dispone di un computer di bordo di guida o navigazione, scollegare il terminale negativo della batteria dell'auto.
- Per evitare cortocircuiti quando la batteria dell'auto non è scollegata, verificare che i fili scoperti non entrino in contatto tra loro.

1 Verificare che l'apertura del cruscotto dell'auto rientri in queste misure:

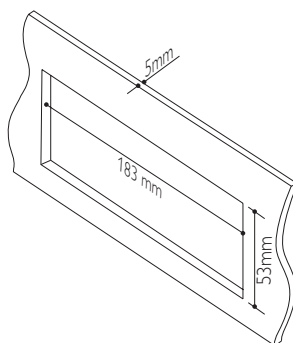

2 Rimuovere il rivestimento di montaggio con gli attrezzi per il disassemblaggio forniti.

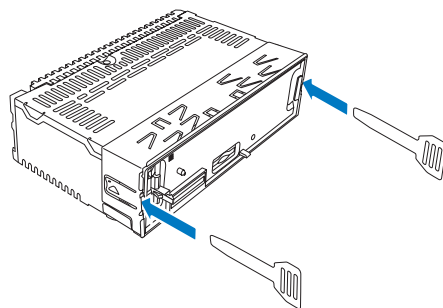

- 3** Installare il rivestimento nel cruscotto e piegare le linguette verso l'esterno per fissare il rivestimento.

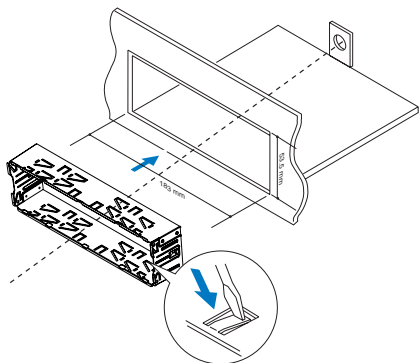

- 4** Far scorrere l'unità nel rivestimento fino a farla scattare in posizione.

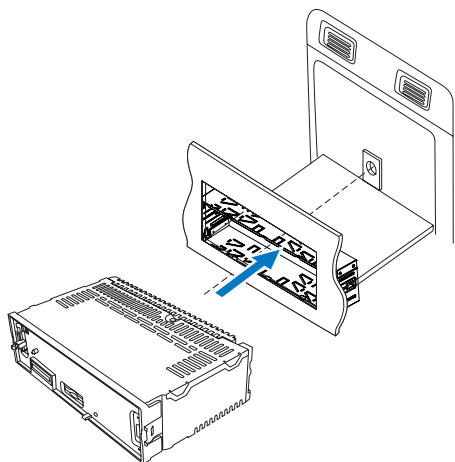

- 5** Inserire la mascherina.

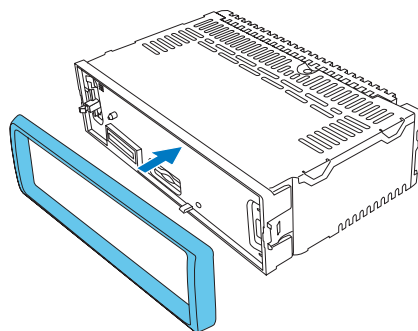

- 6** Ricollegare il terminale negativo della batteria dell'auto.

Inserire il pannello anteriore

- 1** Inserire la fessura sul pannello anteriore nel telaio dell'unità principale.

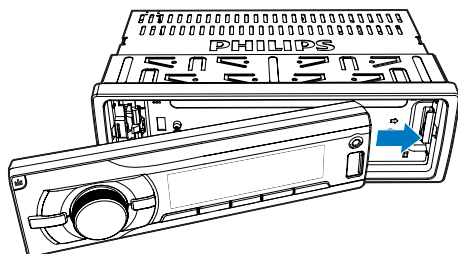

- 2** Premere l'estremità sinistra del pannello anteriore verso l'interno fino a farla scattare in posizione.

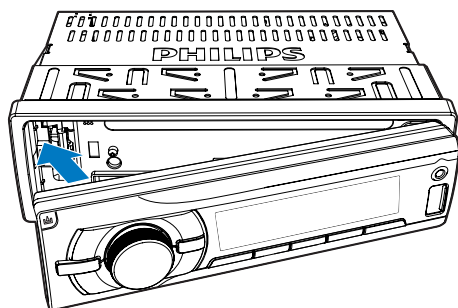

Rimuovere il pannello anteriore



Nota

- Prima di inserire una scheda SD/SDHC o di ripristinare il sistema, rimuovere il pannello anteriore.
- Prima di rimuovere il pannello anteriore, verificare che il sistema sia spento.

- 1 Premere per staccare il pannello.
- 2 Tirare il pannello anteriore verso l'esterno per rimuoverlo.

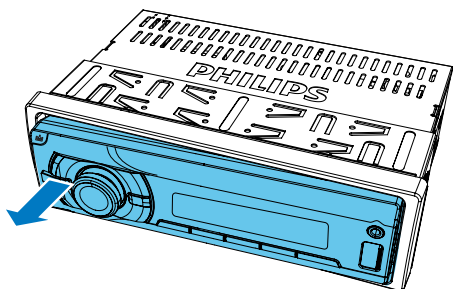

4 Guida introduttiva

Primo utilizzo

- 1 Premere per accendere il sistema.
↳ Viene visualizzato **[PHILIPS]** e quindi **[SELECT OPERATING REGION]** (selezionare una regione radio) scorre sul display.
- 2 Quando viene visualizzata una delle opzioni seguenti, ruotare per selezionare una regione radio che corrisponda alla propria posizione.
 - **[AREA EUROPE]** (Europa Occidentale)
 - **[AREA ASIA]** (Asia Pacifico)
 - **[AREA MID--EAST]** (Medio Oriente)
 - **[AREA AUST]** (Australia)
 - **[AREA RUSSIA]** (Russia)
 - **[AREA USA]** (Stati Uniti)
 - **[AREA LATIN]** (America Latina)
 - **AREA JAPAN]** (Giappone)
- 3 Premere per confermare.
↳ Il sistema passa automaticamente alla modalità radio.
 - Per spegnere il sistema, tenere premuto fino a quando la retroilluminazione dello schermo non si spegne.

Impostazione del formato dell'ora

- 1 Premere **MENU** per accedere al menu di sistema.
- 2 Premere ripetutamente \blacktriangle / \blacktriangledown fino a quando non viene visualizzato **[CLK 24H]** o **[CLK 12H]**.
- 3 Ruotare \odot per selezionare **[CLK 24H]** o **[CLK 12H]**.
 - **[CLK 24H]**: formato 24 ore
 - **[CLK 12H]**: formato 12 ore

Impostare l'orologio

- 1 Premere **MENU** per accedere al menu di sistema.
- 2 Premere ripetutamente \blacktriangle / \blacktriangledown fino a quando non viene visualizzato **[CLK]** con cifre dell'ora che lampeggiano.
- 3 Ruotare \odot in senso antiorario per impostare l'ora.
- 4 Ruotare \odot in senso orario per impostare i minuti.

Visualizzare l'orologio

Tenere premuto \oplus / **DISP** fino a quando non viene visualizzato **[CLK]** e l'orologio impostato.

- Per uscire dal display con orologio, premere un tasto qualsiasi o ruotare \odot .

Selezione di una sorgente

Premere ripetutamente **AS/SOURCE** per selezionare una sorgente.

- **[RADIO]**: consente di ascoltare la radio FM/AM
- **[AUDIO IN]**: consente di ascoltare l'ingresso audio attraverso la presa **AUDIO IN**.

- **[USB]**: quando un dispositivo di archiviazione USB è collegato e riconosciuto, è possibile selezionare questa sorgente per riprodurre i file audio salvati su esso.
- **[SD/SDHC]**: quando una scheda SD/SDHC è inserita e riconosciuta, è possibile selezionare questa sorgente per riprodurre i file audio salvati su essa.

Selezione di una zona di ascolto

- 1 Tenere premuto \blacktriangle fino a quando non viene visualizzata una delle seguenti opzioni.
 - **[ALL]**: per tutti i passeggeri
 - **[FRONT-L]**: solo per il sedile anteriore sinistro
 - **[FRONT-R]**: solo per il sedile anteriore destro
 - **[FRONT]**: solo per i passeggeri sui sedili anteriori
- 2 Premere ripetutamente \blacktriangle / \blacktriangledown per selezionare una zona di ascolto.

Disabilitare il segnale acustico dei tasti

Il segnale acustico dei tasti è attivato per impostazione predefinita.

- 1 Premere **MENU** per accedere al menu di sistema.
- 2 Premere ripetutamente \blacktriangle / \blacktriangledown fino a quando non viene visualizzato **[BEEP ON]** o **[BEEP OFF]**.
 - **[BEEP ON]**: consente di attivare il segnale acustico dei pulsanti.
 - **[BEEP OFF]**: consente di disattivare il segnale acustico dei pulsanti.
- 3 Ruotare \odot per modificare le impostazioni.

5 Ascolto della radio

Passaggio alla modalità radio

- 1 Premere più volte **AS/SOURCE** per impostare la sorgente su **[RADIO]**.
- 2 Premere **▲** / **▼** / **BAND** ripetutamente per selezionare una banda.

Selezionare la regione del sintonizzatore

È possibile selezionare una regione radio che corrisponda alla propria posizione.

- 1 Premere **MENU** per accedere al menu di sistema.
- 2 Premere ripetutamente **▲** / **▼** fino a quando non viene visualizzata una delle opzioni seguenti.
 - **[AREA EUROPE]** (Europa Occidentale)
 - **[AREA ASIA]** (Asia Pacifico)
 - **[AREA MID--EAST]** (Medio Oriente)
 - **[AREA AUST]** (Australia)
 - **[AREA RUSSIA]** (Russia)
 - **[AREA USA]** (Stati Uniti)
 - **[AREA LATIN]** (America Latina)
 - **AREA JAPAN]** (Giappone)
- 3 Ruotare **⊙** / **✱** per selezionare una regione.

Selezione di una sensibilità del sintonizzatore

Per cercare più stazioni radio o solo stazioni con segnale forte, è possibile modificare la sensibilità del sintonizzatore.

- 1 Premere **MENU** per accedere al menu di sistema.
- 2 Premere ripetutamente **▲** / **▼** fino a quando non viene visualizzato **[LOC ON]** o **[LOC OFF]**.
- 3 Ruotare **⊙** / **✱** per selezionare un'impostazione.
 - **[LOC ON]**: consente di cercare solo le stazioni radio con un segnale forte.
 - **[LOC OFF]**: consente di cercare stazioni radio con segnale forte e debole.

Ricerca di una stazione radio.

Ricerca automatica di una stazione radio

Premere **◀◀** o **▶▶** per cercare la stazione radio precedente o successiva con segnale forte.

Ricerca manuale di una stazione radio

- 1 Tenere premuto **◀◀** o **▶▶** fino a quando **[M]** non lampeggia.
- 2 Premere ripetutamente **◀◀** o **▶▶** fino a quando non viene visualizzata la frequenza desiderata.

Memorizzazione delle stazioni radio preferite.

Nota

- È possibile memorizzare un massimo di 6 stazioni per ciascuna banda.

Memorizzazione automatica delle stazioni radio

- 1 Premere **▲** / **▼** / **BAND** ripetutamente per selezionare una banda.
- 2 Tenere premuto **AS/SOURCE** fino a quando non viene visualizzato **[STORE---**].
 - ↳ Una volta completata la ricerca, la prima stazione radio salvata viene trasmessa automaticamente.
 - Per selezionare una stazione radio memorizzata, premere **1** **▶**, **2**, **3** **REP**, **SHUF** **4**, **5** **○** **▶** **6**.

Memorizzazione manuale delle stazioni radio

- 1 Premere **▲** / **▼** / **BAND** ripetutamente per selezionare una banda.
- 2 Sintonizzarsi su una stazione radio che si desidera memorizzare.
- 3 Tenere premuto **1** **▶**, **2**, **3** **REP**, **SHUF** **4**, **5** **○** **▶** **6** per memorizzare la stazione radio sul canale selezionato.
 - Per selezionare una stazione radio memorizzata, premere **1** **▶**, **2**, **3** **REP**, **SHUF** **4**, **5** **○** **▶** **6**.

Riproduzione con RDS

La funzione RDS (Radio Data System) è attiva solo nelle aree con stazioni FM che trasmettono segnali RDS. Se si è sintonizzati su una stazione RDS, viene visualizzato il nome della stazione.

Attivazione della funzione RDS

Nota

- La funzione RDS è attivata per impostazione predefinita.
- Solo quando la funzione RDS è attiva, è possibile accedere alle relative impostazioni.

- 1 Premere **MENU** per accedere al menu di sistema.
- 2 Premere ripetutamente **▲** / **▼** fino a quando non viene visualizzato **[RDS ON]** o **[RDS OFF]**.
- 3 Ruotare **○** **▶** per selezionare **[RDS ON]**.
 - ↳ La funzione RDS è attivata.
 - Per disattivare la funzione RDS, ruotare **○** **▶** per selezionare **[RDS OFF]**.

Selezionare un tipo di programma

Prima di sintonizzarsi sulle stazioni RDS, è possibile selezionare il tipo di programma e consentire la ricerca esclusiva dei programmi della categoria selezionata.

- 1 Premere **MENU** per accedere al menu di sistema.
- 2 Premere più volte **▲** / **▼** fino a visualizzare **[PTY]**.
- 3 Premere **○** **▶** per accedere all'elenco dei tipi di programma.
- 4 Ruotare **○** **▶** per selezionare un tipo di programma, quindi premere **○** **▶** per confermare.

| Voce | Tipo di programma | Descrizione |
|------|-------------------|---|
| 1 | NEWS (Notizie) | Notiziari |
| 2 | AFFAIRS | Politica e attualità |
| 3 | INFO | Programmi speciali di carattere divulgativo |
| 4 | SPORT | Sport |
| 5 | EDUCATE | Istruzione e formazione avanzata |
| 6 | DRAMA | Letteratura e commedie radiofoniche |
| 7 | CULTURE | Cultura, religione e società |
| 8 | SCIENCE | Scienza |
| 9 | VARIED | Programmi di intrattenimento |
| 10 | POP M | Musica pop |
| 11 | ROCK M | Musica rock |
| 12 | EASY M | Musica leggera |
| 13 | LIGHT M | Musica classica leggera |
| 14 | CLASSICS | Musica classica |
| 15 | OTHER M | Programmi musicali speciali |
| 16 | WEATHER | Previsioni del tempo |
| 17 | FINANCE | Finanza |
| 18 | CHILDREN | Programmi per bambini |
| 19 | SOCIAL | Programmi di carattere sociale |
| 20 | RELIGION | Religione |
| 21 | PHONE IN | Programmi con telefonate in diretta |
| 22 | TRAVEL | Viaggi |
| 23 | LEISURE | Divertimento |
| 24 | JAZZ | Musica jazz |
| 25 | COUNTRY | Musica country |
| 26 | NATION M | Musica folkloristica |
| 27 | OLDIES | Musica revival |
| 28 | FOLK M | Musica folk |
| 29 | DOCUMENT | Documentari |
| 30 | TEST | Prova sveglia |
| 31 | ALARM | Sveglia |

Uso di frequenze alternative

Se il segnale di una stazione RDS è debole, attivare la funzione AF (Frequenza alternativa) per la ricerca di un'altra stazione che trasmetta lo stesso programma.

- 1 Premere **MENU** per accedere al menu di sistema.
- 2 Premere ripetutamente \blacktriangle / \blacktriangledown fino a quando non viene visualizzato **[AF ON]** o **[AF OFF]**.
- 3 Ruotare \odot \star per selezionare un'impostazione.
 - **[AF ON]**: consente di attivare la funzione AF.
 - **[AF OFF]**: consente di disattivare la funzione AF.

Impostazione della regione per la sintonizzazione AF

È possibile impostare la regione per la sintonizzazione AF.

- 1 Premere **MENU** per accedere al menu di sistema.
- 2 Premere ripetutamente \blacktriangle / \blacktriangledown fino a quando non viene visualizzato **[REG ON]** o **[REG OFF]**.
- 3 Ruotare \odot \star per selezionare un'impostazione.
 - **[REG ON]**: solo le stazioni RDS nella regione corrente possono essere sintonizzate automaticamente.
 - **[REG OFF]**: tutte le stazioni RDS possono essere sintonizzate automaticamente.

Ricezione di annunci sul traffico

Se si desidera ricevere annunci relativi al traffico, attivare la funzione TA (Annunci del traffico).

- 1 Premere **MENU** per accedere al menu di sistema.
- 2 Premere ripetutamente \blacktriangle / \blacktriangledown fino a quando non viene visualizzato **[TA ON]** o **[TA OFF]**.

- 3 Ruotare  per selezionare un'impostazione.
- **[TA ON]**: quando viene trasmesso un annuncio sul traffico, il sistema passa automaticamente alla modalità sintonizzatore ed inizia a riprodurre l'annuncio relativo al traffico. Quando l'annuncio sul traffico è finito, il sistema ritorna alla modalità precedente.
 - **[TA OFF]**: l'annuncio sul traffico non si inserisce.





Suggerimento

- Quando un annuncio relativo al traffico si inserisce, è possibile premere  per tornare alla modalità precedente.

Sincronizzazione dell'orologio di sistema

È possibile sincronizzare l'orologio di sistema con una stazione RDS che trasmette segnali orari.

- 1 Premere **MENU** per accedere al menu di sistema.
- 2 Premere ripetutamente  /  fino a quando non viene visualizzato **[CT ON]** o **[CT OFF]**.
- 3 Ruotare  per selezionare un'impostazione.
 - **[CT ON]**: consente di sincronizzare l'orologio di sistema con una stazione radio RDS.
 - **[CT OFF]**: la sincronizzazione automatica dell'orologio con la stazione RDS è disattivata.



Suggerimento

- L'accuratezza dell'ora dipende dalla stazione RDS che trasmette il segnale orario.

6 Riproduzione da un dispositivo di archiviazione

Questo sistema può riprodurre file .mp3 copiati su un dispositivo di archiviazione compatibile.



Nota

- Gibson Innovations non garantisce la compatibilità con tutti i dispositivi di memorizzazione.
- Il file system NTFS (New Technology File System) non è supportato.

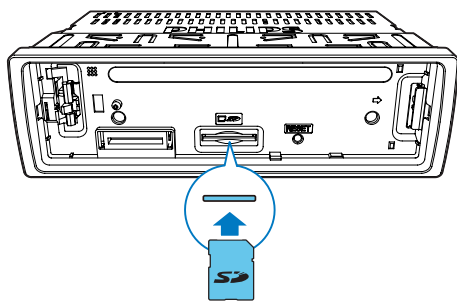
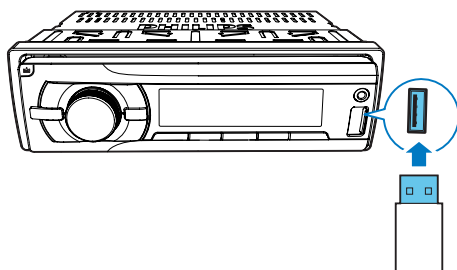

- 1 Collegare un dispositivo di archiviazione USB o una scheda SD/SDHC.
 - Per una scheda SD/SDHC, rimuovere innanzitutto il pannello anteriore, inserire la scheda nello slot  e quindi riposizionare il pannello anteriore.

- 2 Premere più volte **AS/SOURCE** per modificare la sorgente.
- **[USB]**: per un dispositivo di memorizzazione USB collegato alla presa USB del pannello anteriore
 - **[SD/SDHC]**: per una scheda SD/SDHC che viene inserito nello slot 
- 3 Se la riproduzione non si avvia, premere **▶||6**.

Controllo della riproduzione



| Tasto | Funzione |
|--|--|
|  | Premere ripetutamente per selezionare una cartella. |
| ▶ 6 | Consente di mettere in pausa o riavviare la riproduzione. |
| ◀◀ / ▶▶ | Premere per riprodurre il brano precedente o quello successivo. |
| ◀◀ / ▶▶ | Tenere premuto per riavvolgere un brano o per avviare la ricerca veloce in avanti. |
| ⊕ / DISP | Premere ripetutamente per visualizzare le informazioni disponibili sul brano corrente. |
| 3 REP | Premere ripetutamente per selezionare una modalità di ripetizione: <ul style="list-style-type: none"> • [REP ONE] (Ripeti un brano): consente di ripetere il brano corrente, • [RPT FLD] (Ripeti cartella): consente di ripetere tutti i brani nella cartella corrente, o • [RPT TUTTO] (Ripeti tutto): consente di ripetere tutti i brani nel dispositivo di archiviazione. |

- SHUF 4**
- Premere ripetutamente per selezionare una modalità di riproduzione:
- **[SHU ALL]** (Riproduzione casuale tutto): consente di riprodurre tutti i brani in ordine casuale,
 - **[SHU FLD]** (Riproduzione casuale cartella): consente di riprodurre brani nella cartella corrente in ordine casuale o
 - **[SHU OFF]** (Riproduzione casuale disattivata): consente di riprodurre tutti i brani nel dispositivo di archiviazione in sequenza.

Passaggio da un brano ad un altro



Durante la riproduzione, è possibile passare rapidamente da un brano ad un altro o da una cartella ad un'altra.

Passaggio diretto da un brano ad un altro

- 1 Premere **1**  per accedere all'elenco dei brani.
↳ Sul display scorre il nome del brano corrente.
- 2 Ruotare **⊕**  per passare da un brano all'altro.
- 3 Premere **⊕**  per riprodurre il brano selezionato.

Passaggio da una cartella ad un'altra per brano

- 1 Premere **■** **2** per accedere all'elenco delle cartelle.
↳ Sul display scorre il nome della cartella corrente.

- 2 Ruotare  per passare da una cartella all'altra.
- 3 Premere  per selezionare la cartella.
↳ Il sistema comincia a riprodurre il primo brano nella cartella.

7 Ascolto di un lettore esterno

È possibile utilizzare il sistema come altoparlante per amplificare l'uscita audio da un dispositivo esterno, ad esempio un lettore MP3.

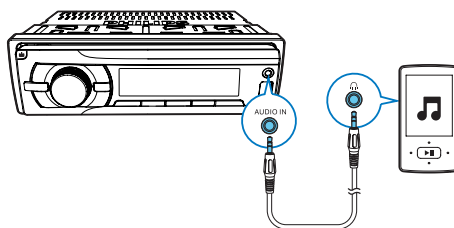

- 1 Premere più volte **AS/SOURCE** per impostare la sorgente su **[AUDIO IN]**.
- 2 Collegare un cavo di ingresso audio con un connettore di 3,5 mm su entrambe le estremità:
 - alla presa **AUDIO IN** sul pannello anteriore, e
 - alla presa di uscita audio (di solito si tratta della presa per cuffie stereo) sul lettore esterno.
- 3 Riprodurre l'audio sul lettore esterno.

8 Regolazione dell'audio

Le operazioni seguenti sono valide per tutti i supporti compatibili.

| Tasto | Funzione |
|--|---|
|  | Ruotare per aumentare o ridurre il livello del volume. |
|  | Premere per disattivare l'audio degli altoparlanti o per riattivarlo. |
| MAX SOUND | Premere per attivare o disattivare la funzione audio MAX . |
| DBB | Premere per attivare o disattivare l'effetto DBB (dynamic bass boost). |
| EQ AUDIO | Premere ripetutamente per selezionare un'impostazione dell'equalizzatore audio: |
| EQ AUDIO | <ol style="list-style-type: none">1 Tenere premuto per attivare la configurazione delle impostazioni personalizzate dell'equalizzatore.2 Premere ripetutamente per selezionare un'opzione: [BAS] (toni bassi), [TRE] (toni alti), [BAL] (bilanciamento) o [FAD] (fader).3 Ruotare  per regolare le impostazioni. |

9 Informazioni aggiuntive

Ricarica di in dispositivo USB

È possibile ricaricare il proprio dispositivo USB, ad esempio uno smartphone, tramite questo prodotto.

Nota

- La tensione in uscita tramite la presa USB è di 5 V con una corrente in uscita di 1 A.

Collegare il dispositivo USB a questo prodotto con una cavo USB. Una volta che il dispositivo USB è collegato e riconosciuto, inizia a caricare automaticamente.

Ripristino del sistema

Se il sistema funziona in maniera anomala, è possibile ripristinare le impostazioni predefinite di fabbrica del sistema.

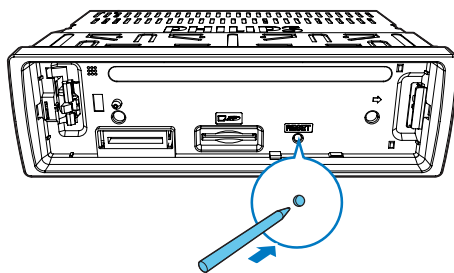

- 1 Rimuovere il pannello anteriore.
- 2 Premere il tasto **RESET** con la punta di una penna a sfera o con uno stuzzicadenti.
 - ↳ Tutte le impostazioni vengono riportate ai valori predefiniti di fabbrica.

Sostituzione del fusibile.

In caso di mancanza di alimentazione, controllare il fusibile e sostituirlo se danneggiato.

- 1 Controllare il collegamento elettrico.
- 2 Rimuovere il fusibile danneggiato dal pannello posteriore.
- 3 Inserire un nuovo fusibile con le stesse specifiche (15 A).

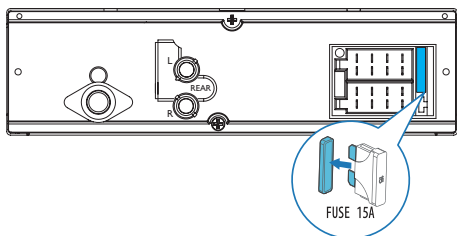

Nota

- Se il fusibile si danneggia subito dopo essere stato sostituito, potrebbe essersi verificato un malfunzionamento interno. In questo caso, consultare il rivenditore locale.

10 Informazioni sul prodotto

Nota

- Le specifiche sono soggette a modifica senza preavviso.

Informazioni generali

| | |
|---|---|
| Alimentazione | 12 V CC (11 V - 16 V), messa a terra negativa |
| Fusibile | 15 A |
| Impedenza altoparlanti più adatta | 4 - 8 Ω |
| Potenza massima in uscita | 50 W x 4 |
| Potenza in uscita continua | 22 W x 4 RMS (4 Ω 10% T. H. D.) |
| Tensione in uscita del preamplificatore | 2,5V |
| Livello aux-in | \geq 500 mV |
| Dimensioni (L x A x P) | 188 x 58 x 110 mm |
| Peso | 0,63 kg |

Radio

| | |
|--|---|
| Gamma di frequenza - FM | 87.5 - 108.0 MHz (100 kHz per passaggio nella ricerca automatica e 50 kHz per passaggio nella ricerca manuale) |
| Sensibilità utilizzabile - FM (S/N = 20 dB) | 8 μ V |
| Gamma di frequenza - AM (MW) | 522 - 1.620 KHz (9 kHz) 530 - 1710 KHz (10 KHz) |
| Sensibilità utilizzabile - AM (MW) (S/N = 20 dB) | 30 μ V |

11 Risoluzione dei problemi



Avvertenza

- Non rimuovere il rivestimento del prodotto per nessun motivo.

Al fine di mantenere valida la garanzia, non provare a riparare l'unità.

Se si verificano problemi quando si utilizza il dispositivo, consultare l'elenco riportato di seguito prima di richiedere l'assistenza. Se il problema persiste, consultare il sito Web di Philips (www.philips.com/support). Quando si contatta il centro assistenza clienti, tenere il prodotto vicino per fornire il numero di modello e il numero di serie.

Assenza di alimentazione o audio.

- Il sistema non riceve alimentazione dalla batteria dell'auto o la batteria dell'auto è scarica. Alimentare il sistema con la batteria dell'auto.
- Il motore dell'auto non è acceso. Accendere il motore dell'auto.
- Il cablaggio non è collegato correttamente. Controllare i collegamenti.
- Il fusibile è bruciato. Sostituire il fusibile.
- Il volume è troppo basso. Consentono di regolare il volume.
- Se le soluzioni indicate sopra non risolvono il problema, premere il pulsante **RESET**.
- Verificare che il brano in riproduzione sia in un formato compatibile.

Disturbo nelle trasmissioni.

- I segnali sono troppo deboli. Selezionare altre stazioni con segnali più forti.
- Verificare il collegamento dell'antenna dell'automobile.
- Modificare l'impostazione di trasmissione da stereo a mono.

Le stazioni preimpostate sono andate perse.

- Il cavo della batteria non è collegato correttamente. Collegare il cavo della batteria al terminale sempre attivo.

Sul display viene visualizzato ERR-12

- Errore dati. Controllare il dispositivo di archiviazione USB o la scheda SD/SDHC.

12 Avviso

Qualsiasi modifica o intervento su questo dispositivo, se non espressamente consentito da Gibson Innovations, può invalidare il diritto dell'utente all'uso dell'apparecchio.

Salvaguardia dell'ambiente

Smaltimento del prodotto



Questo prodotto è stato progettato e realizzato con materiali e componenti di alta qualità che possono essere riciclati e riutilizzati.



Questo simbolo indica che il prodotto è conforme alla Direttiva europea 2012/19/EU. Informarsi sul sistema di raccolta differenziata in vigore per i prodotti elettrici ed elettronici. Seguire le normative locali e non smaltire mai il prodotto con i normali rifiuti domestici. Il corretto smaltimento dei prodotti non più utilizzabili aiuta a prevenire l'inquinamento ambientale e possibili danni alla salute.

Informazioni per il rispetto ambientale

L'uso di qualsiasi imballo non necessario è stato evitato. Si è cercato, inoltre, di semplificare la raccolta differenziata, usando per l'imballaggio tre materiali: cartone (scatola), polistirene espanso (materiale di separazione) e polietilene (sacchetti, schiuma protettiva).

Il sistema è composto da materiali che possono essere riciclati e riutilizzati purché il disassemblaggio venga effettuato da aziende specializzate. Attenersi alle norme locali in materia di riciclaggio di materiali per l'imballaggio, batterie usate e apparecchiature obsolete.

Copyright

2015 © Gibson Innovations Limited. Tutti i diritti riservati.

Philips e il logo a forma di scudo Philips sono marchi registrati di Koninklijke Philips N.V. Questi ultimi vengono utilizzati da Gibson Innovations Limited su licenza da parte di Koninklijke Philips N.V.

Le specifiche sono soggette a modifica senza preavviso. Gibson si riserva il diritto di modificare i prodotti senza l'obbligo di implementare tali modifiche anche nelle versioni precedenti.

Altri marchi e nomi di marchi appartengono ai rispettivi proprietari.



2015 © Gibson Innovations Limited. Tutti i diritti riservati.
Questo prodotto è stato realizzato da Gibson Innovations
Ltd. e viene venduto sotto la sua responsabilità. Gibson
Innovations Ltd. è il garante di questo prodotto.

CE233_12_UM_Online_V1.0

