

PHILIPS

**Audífonos
intraaurales**

Serie 4000

TAPN402



Manual del usuario

Registre su producto y obtenga ayuda en
www.philips.com/support

Contenido

1	Instrucciones importantes de seguridad	2
	Seguridad auditiva	2
	Información general	2

2	Sus audífonos intraaurales Bluetooth	3
	Contenido de la caja	3
	Otros dispositivos	3
	Descripción general de los audífonos inalámbricos Bluetooth	4

3	Inicio	5
	Cargue la batería	5
	Vincule los audífonos con el teléfono celular	5

4	Use sus audífonos	6
	Conecte los audífonos a un dispositivo Bluetooth	6
	Administre las llamadas y la música	6

5	Datos técnicos	8
---	----------------	---

6	Aviso	9
	Declaración de conformidad	9
	Eliminación del producto y la batería usados	9
	Retire la batería integrada	9
	Cumplimiento con EMF	9
	Información medioambiental	10
	Aviso de cumplimiento	10

7	Marcas	11
---	--------	----

8	Preguntas frecuentes	12
---	----------------------	----

1 Instrucciones importantes de seguridad

Seguridad auditiva



Peligro

- Para evitar daño auditivo, limite el tiempo que usa los audífonos a alto nivel de volumen y ajuste el volumen a un nivel seguro. Cuanto mayor sea el volumen, menor debe ser el tiempo de escucha.

Al usar sus audífonos, asegúrese de seguir estas guías.

- Escuche a niveles de volumen razonable y durante periodos de tiempo razonables.
- Tenga cuidado de no subir continuamente el volumen a medida que su audición se adapta.
- No suba el volumen a un nivel tan alto que no pueda escuchar a su alrededor.
- Debe tener precaución o suspender temporalmente el uso en situaciones potencialmente peligrosas.
- La presión excesiva del sonido de los audífonos puede causar pérdida auditiva.
- No se recomienda usar audífonos con las dos orejas cubiertas al conducir y puede ser ilegal en algunos lugares.
- Por su seguridad, evite las distracciones provocadas por la música o las llamadas al estar en el tráfico u otros entornos potencialmente peligrosos.

Información general

Para evitar daño o funcionamiento incorrecto:

Precaución

- No exponga los audífonos al calor excesivo.
- No deje caer los audífonos.
- Los audífonos no se deben exponer a goteos o salpicaduras.
- No permita que los audífonos se sumerjan en agua.
- No use ningún agente limpiador que contenga alcohol, amoníaco, benceno o abrasivos.
- Si es necesario limpiar el producto, use un paño suave, humedecido con una pequeña cantidad de agua o jabón suave diluido.
- La batería integrada no se debe exponer a calor excesivo como la luz solar directa, fuego o condiciones similares.
- Existe el riesgo de explosión si se coloca la batería incorrectamente. Reemplace la batería únicamente con el mismo tipo o un tipo equivalente.

Acerca de la temperatura y la humedad de operación y almacenamiento

- Operar o almacenar en un lugar con temperatura entre -15°C (5°F) y 55°C (131°F) (humedad relativa máxima de 90 %).
- La vida útil de la batería puede reducirse en condiciones de alta o baja temperatura.

2 Sus audífonos intraaurales Bluetooth

¡Felicitaciones por su compra y bienvenido a Philips! Para obtener todas las ventajas que ofrece el soporte de Philips, registre su producto en www.philips.com/welcome.

Con estos audífonos intraaurales de Philips, usted puede:

- disfrutar cómodamente llamadas a manos libres de forma inalámbrica;
- disfrutar y controlar música de forma inalámbrica;
- cambiar entre llamadas y música.

Contenido de la caja

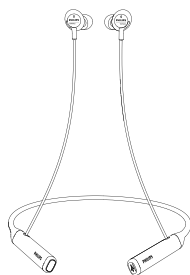

Audífonos intraaurales Bluetooth Philips
Philips TAPN402



Adaptadores de goma reemplazables para el oído, 2 pares

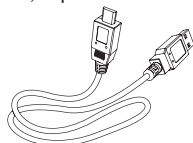

Cable de carga USB (solo para carga)



Cable de audio con conector USB





Guía de inicio rápido

Otros dispositivos

Un teléfono o dispositivo celular (por ejemplo, una notebook, PDA, adaptador Bluetooth, reproductor de MP3, etc.) que admita la funcionalidad Bluetooth y sea compatible con los audífonos (consulte “Datos técnicos” en la página 8).

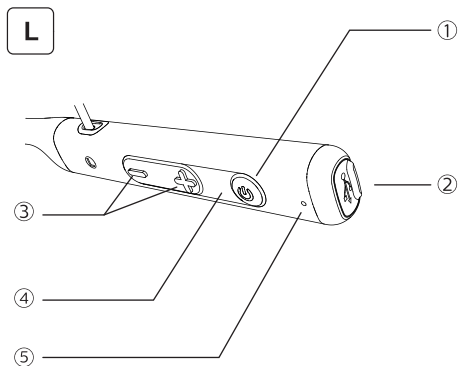
Descripción general de los audífonos inalámbricos Bluetooth



- ①  (Encender/Apagar/Vincular)
- ② Ranura de carga micro USB
- ③ Botón de control del volumen/Control de la pista
- ④ Indicador LED
- ⑤ Micrófono

3 Inicio

Cargue la batería

Nota

- Antes de usar los audífonos por primera vez, colóquelos en el estuche de carga y cargue la batería durante 2 horas para una capacidad y una vida útil óptimas.
- Use únicamente el cable de carga USB original para evitar cualquier daño.
- Termine la llamada antes de cargar los audífonos ya que, al conectarlos para cargarlos, se apagarán.

Estuche de carga

Conecte el cable de carga incluido a:

- La ranura de carga micro USB en los audífonos y
 - El puerto de carga/USB de una computadora.
- ↳ Cuando los audífonos se están cargando, el indicador LED se ilumina de rojo, y se apaga cuando están totalmente cargados.

Consejo

- Normalmente, se logra una carga completa en 2 horas.

Vincule los audífonos con el teléfono celular

Antes de usar los audífonos con el teléfono celular por primera vez, debe vincularlos con un teléfono celular. Una vinculación correcta establece un enlace cifrado único entre los audífonos y el teléfono celular. Los audífonos almacenan en la memoria los últimos 8 dispositivos. Si intenta vincular más de 8 dispositivos, el más reciente reemplazará al primero.

- 1 Asegúrese de que los audífonos estén totalmente cargados y apagados.
- 2 Mantenga presionado  durante 5 segundos hasta que el indicador LED azul y rojo destellen alternadamente.
 - ↳ Los audífonos se mantienen en modo de vinculación durante 2 minutos.
- 3 Asegúrese de que el teléfono celular esté encendido y que la función de Bluetooth esté activada.
- 4 Vincule los audífonos con el teléfono celular. Para ver información detallada, consulte el manual del usuario de su teléfono celular.

Los siguientes ejemplos muestran cómo vincular los audífonos con el teléfono celular.

- 1 Active la función Bluetooth de su teléfono celular, seleccione **Philips PN402**
- 2 Si se le indica hacerlo, introduzca la contraseña "0000" (4 ceros). Para los teléfonos celulares con Bluetooth 3.0 o mayor, no es necesario introducir una contraseña.



Philips PN402

4 Use sus audífonos

Conecte los audífonos al dispositivo Bluetooth

- 1 Encienda su teléfono celular o dispositivo Bluetooth.
- 2 Mantenga presionado el botón de Encendido/Apagado para encender los audífonos.
 - ↳ El LED azul está encendido
 - ↳ 3 segundos.
Los audífonos se vuelven a conectar al último teléfono celular o dispositivo Bluetooth automáticamente. Si el último dispositivo no está disponible, los audífonos entraran en modo de vinculación.

Consejo

- Si enciende el teléfono o el dispositivo Bluetooth o si activa la función Bluetooth después de encender los audífonos, debe volver a conectar los audífonos y el teléfono celular o dispositivo Bluetooth manualmente.

Nota

- Si los audífonos no se conectan a ningún dispositivo Bluetooth cercano en 8 minutos, se apagarán automáticamente para ahorrar batería cuando ANC esté desactivado o en modo de inactividad.

Conexión alámbrica

También puede usar los audífonos con el cable de audio incluido. Asegúrese de que los audífonos estén encendidos antes de usar al cable de audio. Conecte el cable de audio incluido a los audífonos y al dispositivo de audio externo.

Consejo

- Los botones de funciones se desactivarán cuando se use el modo de entrada de línea.

Administre las llamadas y la música

Encendido/Apagado

Tarea	Botón	Operación
Encender los audífonos	Encendido/Apagado, control de Música/Llamadas	Mantenga presionado durante 3 segundos.
Apagar los audífonos.	Encendido/Apagado, control de Música/Llamadas	Mantenga presionado durante 5 segundos. ↳ El LED azul destella 1 segundo y se apaga gradualmente.

Control de la música

Tarea	Botón	Operación
Reproducir o pausar la música.	Encendido/Apagado, control de Música/Llamadas	Presione una vez.
Ajustar el volumen	+/-	Presione una vez.
Pista siguiente.	+	Presione detenidamente.
Pista anterior.	-	Presione detenidamente.

Control de llamadas

Tarea	Botón	Operación
Contestar/Colgar una llamada.	Encendido/Apagado, control de Música/Llamadas	Presione una vez.
Cambiar llamadas durante una llamada.	Encendido/apagado, control de música/llamadas	Presione dos veces.

Otros indicadores de estado de los audífonos

Estado de los audífonos	Indicador
Los audífonos están conectados a un dispositivo Bluetooth mientras están en modo de espera o mientras está escuchando música.	El LED azul está encendido
Los audífonos están listos para vincularse.	El LED destella en azul y rojo alternadamente.
Los audífonos están encendidos, pero no conectados a un dispositivo Bluetooth.	El LED azul y rojo destella lentamente. Si no es posible establecer ninguna conexión, los audífonos se apagarán en un plazo de 8 minutos.
Nivel de batería bajo.	El LED rojo destella una vez cada 2 segundos hasta que la energía se agota.
La batería está totalmente cargada.	El LED rojo está apagado.

5 Datos técnicos

- Tiempo de reproducción de música:
7 horas
- Tiempo de llamadas: 7 horas
- Tiempo en espera: 160 horas
- Tiempo de carga: 2 horas
- Batería recargable de polímero de litio (80 mAh)
- Versión de Bluetooth: 5.0
- Perfiles de Bluetooth compatibles:
 - HFP (Perfil de manos libres-HFP)
 - A2DP (Perfil avanzado de distribución de audio)
 - AVRCP (Perfil de control remoto de audio y video)
- Códec de audio admitido: SBC
- Rango de frecuencia: 2.402-2.480 GHz
- Potencia de transmisión: <10 dBm
- Rango de operación: Hasta 10 metros (33 pies)
- Reducción digital de eco y ruido
- Apagado automático
- Puerto micro USB para carga
- Compatible con SBC
- Advertencia de batería baja: disponible



Nota

- Las especificaciones están sujetas a cambios sin previo aviso.

6 Aviso

Declaración de conformidad

Por la presente, MMD Hong Kong Holding Limited declara que este producto cumple con los requisitos esenciales y otras disposiciones relevantes de la Directiva 2014/53/EU. Puede encontrar la Declaración de conformidad en www.p4c.philips.com.

Eliminación del producto y la batería usados



Su producto está diseñado y fabricado con materiales y componentes de alta calidad, los cuales se pueden reciclar y reutilizar.



Este símbolo en un producto significa que el producto está cubierto por la Directiva Europea 2012/19/EU.



Este símbolo significa que el producto contiene una batería recargable incorporada, cubierta por la Directiva Europea 2013/56/EU que no puede eliminarse con la basura doméstica regular. Le recomendamos encarecidamente que lleve su producto a un punto de acopio oficial o a un centro de servicio de Philips para que un profesional retire la batería recargable. Infórmese acerca del sistema local de recolección separada para productos eléctricos y electrónicos y baterías recargables. Siga las normas locales y nunca deseche el producto y las baterías recargables con la basura doméstica regular. La eliminación correcta de productos y baterías recargables viejas ayuda a evitar consecuencias negativas para el medio ambiente y la salud humana.

Retire la batería integrada

Si en su país no hay un sistema de acopio o reciclaje para productos electrónicos, puede proteger el medio ambiente retirando la batería y reciclándola antes de eliminar los audífonos.

- Asegúrese de que los audífonos estén desconectados del estuche de carga antes de retirar la batería.

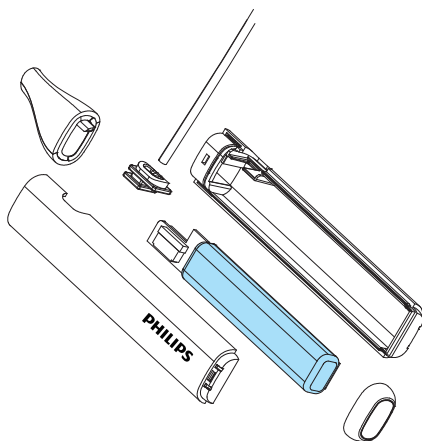

Cumplimiento con EMF

Este producto cumple con todas las normas y reglamentaciones aplicables con respecto a la exposición a campos electromagnéticos.

Información medioambiental

Todo el empaque innecesario se ha omitido. Hemos intentado hacer que el empaque se pueda separar fácilmente en tres materiales: cartón (caja), espuma de poliestireno (material de amortiguación) y polietileno (bolsas y hoja protectora de espuma). El sistema consta de materiales reciclables y reutilizables si son desensamblados por una compañía especializada. Respete las normativas locales en cuanto a la eliminación de materiales de empaque, baterías usadas y equipos viejos.

Aviso de cumplimiento

Este dispositivo cumple con la Parte 15 de las reglas de la FCC. El uso está sujeto a las dos siguientes condiciones:

1. **Este dispositivo no debe causar interferencias dañinas y**
2. **Este dispositivo debe aceptar cualquier interferencia recibida, incluyendo aquellas que puedan causar un uso indeseado.**

Reglas de la FCC

Este equipo ha sido sometido a pruebas y cumple con los límites de un dispositivo digital Clase B, de acuerdo con el apartado 15 de las normas de la FCC. Estos límites están diseñados para ofrecer protección razonable contra interferencias dañinas en instalaciones residenciales. Este equipo genera, usa y puede irradiar energía de radiofrecuencia; si no se le instala y usa de acuerdo con el manual de instrucciones, puede causar interferencias dañinas a las comunicaciones de radio. Sin embargo, no existe garantía de que no ocurran interferencias en una instalación en particular. Si este equipo causa interferencias dañinas a la recepción de señales de radio o televisión, lo cual puede determinarse encendiendo y apagando el equipo, se pide al usuario que intente corregir la interferencia tomando una o más de las siguientes medidas:

- Reoriente o reubique la antena receptora.
- Aumente la separación entre el equipo y el receptor.
- Conecte el equipo a una toma o a un circuito distinto al cual se ha conectado el receptor.
- Consulte al distribuidor o a un técnico experimentado de radio o TV para obtener ayuda.

Declaración sobre la exposición a la radiación de la FCC:

Este equipo cumple con los límites de exposición a la radiación de la FCC establecidos para entornos no controlados. Este transmisor no se debe colocar ni utilizar junto con cualquier otra antena o transmisor.

Precución: Se advierte al usuario que los cambios o modificaciones no aprobados expresamente por la parte responsable del cumplimiento pueden anular la autorización del usuario para operar el equipo.

Canadá:

Este dispositivo contiene transmisores/receptores exentos de licencia que cumplen con los RSS exentos de licencia de Innovación, Ciencia y Desarrollo Económico de Canadá. El uso está sujeto a las dos siguientes condiciones: (1) Este dispositivo no debe causar interferencias dañinas y (2) Este dispositivo debe aceptar cualquier interferencia recibida, incluyendo aquellas que puedan causar un uso indeseado del dispositivo.

CAN ICES-3(B)/NMB-3(B)

Declaración sobre la exposición a la radiación de IC:

Este equipo cumple con los límites de exposición a la radiación de Canadá establecidos para entornos no controlados. Este transmisor no se debe colocar ni utilizar junto con cualquier otra antena o transmisor.

7 Marcas

Bluetooth

La marca Bluetooth® y los logotipos son marcas registradas de Bluetooth SIG, Inc. y cualquier uso de dichas marcas por MMD Hong Kong Holding Limited es bajo licencia. Otras marcas y nombres comerciales son de sus respectivos propietarios.

Siri

Siri es una marca comercial de Apple Inc., registrada en EE. UU. y otros países.

8 Preguntas frecuentes

Los audífonos Bluetooth no se encienden.

El nivel de la batería es bajo. Cargue los audífonos.

No puedo vincular los audífonos Bluetooth con el dispositivo Bluetooth.

La función Bluetooth está desactivada. Active la función Bluetooth en el dispositivo Bluetooth y encienda el dispositivo Bluetooth antes de encender los audífonos.

El dispositivo Bluetooth no puede encontrar los audífonos.

- Es posible que los audífonos estén conectados a un dispositivo vinculado anteriormente. Apague el dispositivo conectado o muévase fuera de su alcance.
- Es posible que la vinculación se haya reiniciado o que los audífonos se hayan vinculado anteriormente con otro dispositivo. Vuelva a vincular los audífonos con el dispositivo Bluetooth, según se describe en el manual del usuario. (consulte “Vincule los audífonos con el dispositivo Bluetooth por primera vez” en la página 6).

Mis audífonos Bluetooth están conectados con un teléfono celular con Bluetooth estéreo, pero la música solo se reproduce en la bocina del teléfono.

Consulte el manual del usuario de su teléfono celular. Seleccione escuchar música a través de los audífonos.

El audio es de baja calidad y se escucha un ruido crepitante.

- El dispositivo Bluetooth está fuera de alcance. Reduzca la distancia entre los audífonos y el dispositivo Bluetooth o elimine los obstáculos entre ellos.
- Cargue sus audífonos.

Al transmitir por streaming desde el teléfono celular, el audio es de baja calidad, es muy lento o no funciona en absoluto.

Asegúrese de que el teléfono celular no solo admita sonido HFP (mono), sino que también admita A2DP y sea compatible con BT4.0x (o mayor) (consulte “Datos técnicos” en la página 8).

Escucho la música, pero no la puedo controlar en mi dispositivo Bluetooth (por ejemplo, reproducir/pausar/avanzar/retroceder).

Asegúrese de que la fuente de audio Bluetooth sea compatible con AVRCP (consulte “Datos técnicos” en la página 8).

El nivel del volumen en los audífonos es demasiado bajo.

Algunos dispositivos Bluetooth no pueden vincular el nivel de volumen con los audífonos a través de la sincronización de volumen. En este caso, debe ajustar el volumen en el dispositivo Bluetooth de manera independiente para lograr el nivel de volumen adecuado.

No puedo conectar los audífonos a otro dispositivo, ¿qué puedo hacer?

- Asegúrese de que la función Bluetooth del dispositivo anteriormente conectado esté desactivada.
- Repita el procedimiento de vinculación en el segundo dispositivo (consulte “Vincule los audífonos con el dispositivo Bluetooth por primera vez” en la página 6).

Para obtener ayuda adicional, visite www.philips.com/support.



Philips y el emblema de escudo de Philips son marcas registradas de Koninklijke Philips N.V. y se usan bajo licencia. El producto ha sido fabricado por, y es vendido bajo la responsabilidad de, MMD Hong Kong Holding Limited o una de sus filiales, y MMD Hong Kong Holding Limited es el garante en relación con este producto.

