

Πάντα δίπλα σας

Καταχωρήστε το προϊόν σας και λάβετε υποστήριξη από τη διεύθυνση
www.philips.com/welcome



AJ3700/12



Εγχειρίδιο χρήσης

PHILIPS

Πίνακας περιεχομένων

1	Σημαντικό	3
<hr/>		
2	Το ρολόι-ραδιόφωνο	3
	Περιεχόμενα συσκευασίας	3
	Επισκόπηση της κύριας μονάδας	4
<hr/>		
3	Ξεκινήστε	5
	Τοποθέτηση μπαταρίας	5
	Σύνδεση στο ρεύμα	6
	Ρύθμιση ώρας	6
<hr/>		
4	Ακρόαση ραδιοφώνου FM	6
	Συντονισμός σε ραδιοφωνικούς σταθμούς FM	6
	Αποθήκευση και επιλογή προεπιλεγμένων ραδιοφωνικών σταθμών	7
<hr/>		
5	Ξυπνητήρι	7
	Ρύθμιση ώρας και λειτουργίας αφύπνισης	7
	Απενεργοποίηση αφύπνισης	8
	Ρύθμιση χρονοδιακόπτη διακοπής λειτουργίας	8
<hr/>		
6	Others	8
	Χρήση της προβολής	8
	Ρύθμιση φωτεινότητας	8
<hr/>		
7	Πληροφορίες προϊόντος	9
	Προδιαγραφές	9
<hr/>		
8	Αντιμετώπιση προβλημάτων	10
<hr/>		
9	Σημείωση	10
	Δήλωση συμμόρφωσης	10

1 Σημαντικό

Προειδοποίηση

- Μην αφαιρείτε ποτέ το περίβλημα από το ρολόι-ραδιόφωνο.
 - Μην λιπαίνετε ποτέ κανένα τμήμα αυτής της συσκευής.
 - Μην τοποθετείτε ποτέ το ρολόι-ραδιόφωνο πάνω σε άλλο ηλεκτρικό εξοπλισμό.
 - Αποφύγετε την έκθεση της συσκευής στην άμεση ηλιακή ακτινοβολία, σε γυμνές φλόγες ή σε πηγές θερμότητας.
 - Φροντίστε να έχετε πάντα εύκολη πρόσβαση στο καλώδιο ρεύματος, στο φισ ή στο τροφοδοτικό, για να αποσυνδέετε το ρολόι-ραδιόφωνο από το ρεύμα.
-
- Φροντίστε να υπάρχει αρκετός ελεύθερος χώρος για εξαερισμό γύρω από το προϊόν.
 - Το ρολόι-ραδιόφωνο δεν πρέπει να εκτίθεται σε υγρά.
 - Μην τοποθετείτε πηγές κινδύνου πάνω στη συσκευή (π.χ. αντικείμενα που περιέχουν υγρά, αναμμένα κεριά).
 - Όπου χρησιμοποιείται το βύσμα του προσαρμογέα Direct Plug-in ως συσκευή αποσύνδεσης, η συσκευή αποσύνδεσης θα πρέπει να παραμένει λειτουργική.
 - Να χρησιμοποιείτε μόνο τις πηγές τροφοδοσίας που αναγράφονται στο εγχειρίδιο χρήσης.
 - ΠΡΟΕΙΔΟΠΟΙΗΣΗ για τη χρήση της μπαταρίας – Προς αποφυγή διαρροής του υγρού της μπαταρίας που μπορεί να προκαλέσει τραυματισμό, καταστροφή ιδιοκτησίας ή βλάβη στη μονάδα:
 - Τοποθετείτε τις μπαταρίες σωστά, με τις ενδείξεις πολικότητας + και - όπως υποδεικνύονται στη μονάδα.
 - Μην συνδυάζετε μπαταρίες διαφορετικού τύπου (παλιές με καινούργιες ή μπαταρίες άνθρακα με αλκαλικές κ.λπ.).
 - Αφαιρείτε τις μπαταρίες όταν η μονάδα δεν πρόκειται να χρησιμοποιηθεί για μεγάλο χρονικό διάστημα.
 - Οι μπαταρίες δεν πρέπει να εκτίθενται σε υπερβολική θερμότητα, όπως ήλιο, φωτιά κ.λπ.

2 Το ρολόι-ραδιόφωνο

Συγχαρητήρια για την αγορά σας και καλωσορίστε στη Philips! Για να επωφεληθείτε πλήρως από την υποστήριξη που προσφέρει η Philips, καταχωρήστε το προϊόν σας στη διεύθυνση www.philips.com/welcome.

Περιεχόμενα συσκευασίας

Ελέγξτε και αναγνωρίστε τα περιεχόμενα της συσκευασίας:

- Κύρια μονάδα
- 1 τροφοδοτικό AC
- Σύντομο εγχειρίδιο χρήσης
- Φυλλάδιο δεδομένων ασφαλείας

Επισκόπηση της κύριας μονάδας

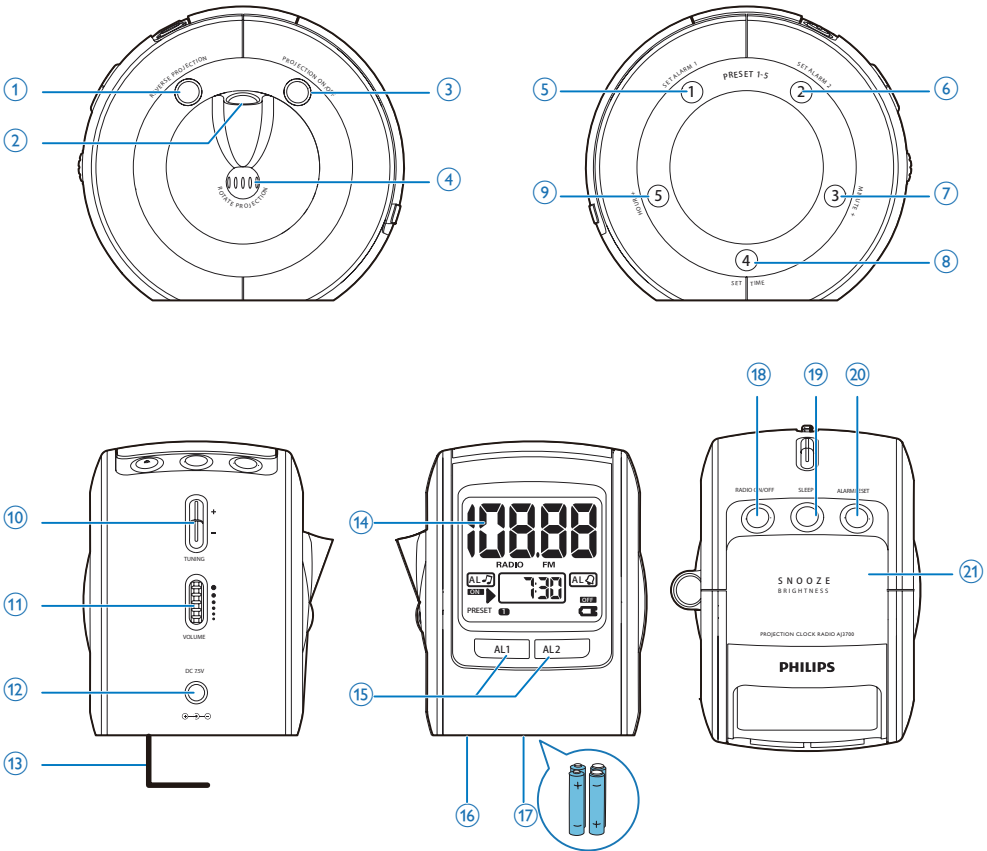

① REVERSE PROJECTION

- Αναστροφή της προβολής.

② Φακός προβολής

③ PROJECTION ON/OFF

- Ενεργοποίηση/απενεργοποίηση της προβολής.

④ ROTATE PROJECTION

- Προσαρμογή της προβολής σε ελαφρώς διαφορετική γωνία.

⑤ SET ALARM 1 / PRESET 1

- Ρύθμιση του χρονοδιακόπτη ALARM1.
- Προγραμματισμός ή επιλογή του σταθμού 1.

⑥ SET ALARM 2 / PRESET 2

- Ρύθμιση του χρονοδιακόπτη ALARM2.
- Προγραμματισμός ή επιλογή του σταθμού 2.

3 Ξεκινήστε

- 7 **MINUTE+ / PRESET 3**
 - Ρύθμιση των λεπτών.
 - Προγραμματισμός ή επιλογή του σταθμού 3.
- 8 **SET TIME / PRESET 4**
 - Ρύθμιση της ώρας ρολογιού.
 - Προγραμματισμός ή επιλογή του σταθμού 4.
- 9 **HOUR+ /PRESET 5**
 - Ρύθμιση της ώρας.
 - Προγραμματισμός ή επιλογή του σταθμού 5.
- 10 **+ TUNING -**
 - Συντονισμός σε ραδιοφωνικούς σταθμούς.
- 11 **- Volume +**
 - Προσαρμογή έντασης.
- 12 **DC-IN**
 - Υποδοχή τροφοδοτικού ρεύματος.
- 13 **FM ANT**
 - Βελτίωση λήψης FM.
- 14 **Οθόνη ενδείξεων**
 - Προβολή τρεχουσών πληροφοριών.
- 15 **AL1/AL2**
 - Προβολή ρυθμίσεων αφύπνισης.
 - Ενεργοποίηση ή απενεργοποίηση αφύπνισης.
- 16 **RESET**
 - Επαναφορά των ρυθμίσεων της συσκευής.
- 17 **Θήκη μπαταρίας**
- 18 **RADIO ON/OFF**
 - Ενεργοποίηση/απενεργοποίηση του ραδιοφώνου.
- 19 **SLEEP**
 - Ρύθμιση χρονοδιακόπτη διακοπής λειτουργίας.
- 20 **ALARM RESET**
 - Απενεργοποίηση της αφύπνισης.
- 21 **SNOOZE/BRIGHTNESS**
 - Επανάληψη αφύπνισης.
 - Προσαρμογή φωτεινότητας οθόνης.



Προσοχή

- Η χρήση διαφορετικών χειριστηρίων ή προσαρμογών ή η εφαρμογή διαδικασιών διαφορετικών από αυτές που υποδεικνύονται στο παρόν εγχειρίδιο μπορεί να προκαλέσει επικίνδυνη έκθεση σε ακτινοβολία ή άλλες μη ασφαλείς λειτουργίες.

Ακολουθείτε πάντα τις οδηγίες στο παρόν κεφάλαιο με τη σειρά που αναφέρονται.

Τοποθέτηση μπαταρίας

Τοποθετήστε 4 μπαταρίες R6/UM3/AA 1,5 V (δεν παρέχονται) με τη σωστή πολικότητα (+/-), όπως βλέπετε στην εικόνα.

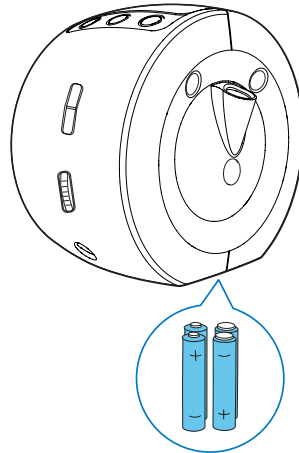

4 x 1.5V R6/UM3/AA

Σύνδεση στο ρεύμα

! Προσοχή

- Κίνδυνος βλάβης της συσκευής! Βεβαιωθείτε ότι η τάση του ρεύματος αντιστοιχεί στην τάση που αναγράφεται στην πίσω πλευρά ή στο κάτω μέρος του ρολογιού-ραδιοφώνου.
- Κίνδυνος ηλεκτροπληξίας! Όταν αποσυνδέετε το τροφοδοτικό από την πρίζα, τραβάτε πάντοτε το βύσμα. Μην τραβάτε ποτέ το καλώδιο.

☰ Σημείωση

- Η πινακίδα τύπου βρίσκεται στην κάτω πλευρά του ρολογιού-ραδιοφώνου.

Συνδέστε το τροφοδοτικό AC:

- στην υποδοχή τροφοδοσίας ρεύματος στην κύρια μονάδα.
- στην πρίζα.

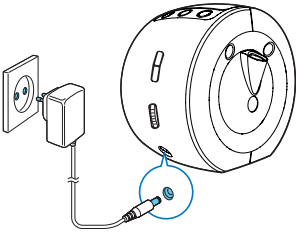

Ρύθμιση ώρας

☰ Σημείωση

- Μπορείτε να ρυθμίσετε την ώρα μόνο στη λειτουργία αναμονής.

- 1 Πατήστε **SET TIME** για να εισαγάγετε τη λειτουργία ρύθμισης του ρολογιού.
- 2 Πατήστε **HOURL+** για να ρυθμίσετε την ώρα.
- 3 Πατήστε **MINUTE+** για να ρυθμίσετε τα λεπτά.
- 4 Πατήστε **SET TIME** για επιβεβαίωση.

4 Ακρόαση ραδιοφώνου FM

☰ Σημείωση

- Για να αποφύγετε ραδιοφωνικές παρεμβολές, η συσκευή πρέπει να τοποθετηθεί μακριά από άλλες ηλεκτρονικές συσκευές.
- Για βέλτιστη λήψη, προεκτείνετε πλήρως την κεραία FM και προσαρμόστε τη θέση της.

Συντονισμός σε ραδιοφωνικούς σταθμούς FM

- 1 Πατήστε **RADIO ON/OFF** για να ενεργοποιήσετε το ραδιόφωνο.
↳ Η τελευταία ραδιοφωνική συχνότητα που επιλέξατε εμφανίζεται στην οθόνη.
- 2 Πατήστε παρατεταμένα **TUNING +/-** για τουλάχιστον 2 δευτερόλεπτα.
↳ Το ρολόι-ραδιόφωνο συντονίζεται αυτόματα σε ένα σταθμό με επαρκές σήμα.
- 3 Επαναλάβετε το βήμα 2 για να συντονιστείτε σε περισσότερους ραδιοφωνικούς σταθμούς.

Για να συντονιστείτε σε ένα σταθμό με μη αυτόματο τρόπο:

- Πατήστε επανειλημμένα **TUNING +/-** μέχρι να εντοπίσετε τη βέλτιστη λήψη.

Αποθήκευση και επιλογή προεπιλεγμένων ραδιοφωνικών σταθμών

Μπορείτε να αποθηκεύσετε έως και 5 ραδιοφωνικούς σταθμούς.

- 1 Συντονισμός σε ραδιοφωνικό σταθμό.
- 2 Πατήστε το αριθμητικό πλήκτρο μέχρι να ακούσετε ένα ηχητικό σήμα ("μπιπ").
 - ↳ Ο προεπιλεγμένος αριθμός σταθμού εμφανίζεται στην οθόνη.
- 3 Επαναλάβετε τα βήματα 1-2, για να συντονιστείτε σε περισσότερους σταθμούς.
 - Μπορείτε να αντικαταστήσετε έναν προεπιλεγμένο σταθμό αποθηκεύοντας στη θέση του μια άλλη συχνότητα.

Πατήστε το αριθμητικό πλήκτρο για να επιλέξετε τον αντίστοιχο προεπιλεγμένο ραδιοφωνικό σταθμό.

5 Ξυπνητήρι

Ρύθμιση ώρας και λειτουργίας αφύπνισης

Σε λειτουργία αναμονής, μπορείτε να ρυθμίσετε δύο διαφορετικές ώρες αφύπνισης.

Σημείωση

- Βεβαιωθείτε ότι έχετε ρυθμίσει σωστά το ρολόι.

- 1 Πατήστε παρατεταμένα **SET ALARM 1** ή **SET ALARM 2** για να ενεργοποιήσετε τη λειτουργία ρύθμισης της αφύπνισης.
- 2 Πατήστε **HOURL+** για να ρυθμίσετε την ώρα.
- 3 Πατήστε **MINUTE+** για να ρυθμίσετε τα λεπτά.
- 4 Πατήστε **SET ALARM 1** ή **SET ALARM 2** για επιβεβαίωση.

Συμβουλή

- Για να δείτε την ώρα αφύπνισης, πατήστε το κουμπί **AL1** ή **AL2**.

Απενεργοποίηση αφύπνισης

Υπάρχουν 3 τρόποι για να απενεργοποιήσετε την αφύπνιση.

24ωρη επαναφορά αφύπνισης:

Αν θέλετε να σταματήσετε αμέσως την αφύπνιση, αλλά να διατηρήσετε την ίδια ρύθμιση για τις επόμενες ημέρες:

- Πατήστε **ALARM RESET/SLEEP**.
↳ Το ρολόι-ραδιόφωνο ηχεί μία φορά.

Επανάληψη αφύπνισης:

- Όταν ακούγεται ο ήχος της αφύπνισης, πατήστε **REPEAT ALARM/BRIGHTNESS CONTROL**.
↳ Η αφύπνιση αναβάλλεται και επαναλαμβάνεται εννέα λεπτά αργότερα. (έως και 6 φορές)

Ακύρωση αφύπνισης:

- Πατήστε **AL1** ή **AL2** μία ή περισσότερες φορές, μέχρι να εμφανιστεί η ένδειξη **OFF**.

Ρύθμιση χρονοδιακόπτη διακοπής λειτουργίας

Για να ρυθμίσετε το ρολόι-ραδιόφωνο ώστε να απενεργοποιείται αυτόματα μετά από ένα καθορισμένο χρονικό διάστημα:

Πατήστε επανειλημμένα **ALARM**

RESET/SLEEP για να επιλέξετε το

χρονικό διάστημα του χρονοδιακόπτη απενεργοποίησης.

- ↳ Αναλόγως, θα εμφανιστούν στην οθόνη οι ενδείξεις **SLEEP** και **SL:120 / SL:90 / SL: 60 / SL:30 / SL: 15**.

Για να απενεργοποιήσετε το χρονοδιακόπτη:

Πατήστε επανειλημμένα **ALARM RESET / SLEEP** μέχρι να εμφανιστεί η ένδειξη **OFF**.

6 Others

Χρήση της προβολής

Χρησιμοποιήστε το φακό προβολής, για να προβάλλετε την ώρα του ρολογιού σε μια επιφάνεια.

- 1 Πατήστε **PROJECTION ON/OFF**.
↳ Ο φακός προβολής ανάβει.
- 2 Γυρίστε τον τροχό του φακού προβολής, μέχρι να βρείτε την κατάλληλη επιφάνεια προβολής (έως και 180 μοίρες αριστερά ή δεξιά).
- 3 Για να αναστρέψετε την προβολή της ώρας, πατήστε **REVERSE PROJECTION**.
- 4 Για να αλλάξετε τη γωνία προβολής, περιστρέψτε το **ROTATE PROJECTION**. (έως και 60 μοίρες αριστερά ή δεξιά).
- 5 Για απενεργοποίηση, πατήστε **PROJECTION ON/OFF**.
↳ Ο φακός προβολής σβήνει.



Σημείωση

- Όταν τροφοδοτείται από μπαταρία, ο φακός προβολής εκπέμπει πιο ασθενές φως, ώστε να εξοικονομείται ενέργεια.
- Για παρατεταμένη λειτουργία, χρησιμοποιήστε τροφοδοτικό AC.

Ρύθμιση φωτεινότητας

Πατήστε επανειλημμένα **REPEAT ALARM/BRIGHTNESS CONTROL** για να ρυθμίσετε τη φωτεινότητα της οθόνης.

7 Πληροφορίες προϊόντος



Σημείωση

- Οι πληροφορίες προϊόντος υπόκεινται σε αλλαγή χωρίς προειδοποίηση.

Κατανάλωση ενέργειας σε αναμονή	<1 W
---------------------------------	------

Διαστάσεις:

Κύρια μονάδα

(Π × Υ × Β) 88 × 107 × 118 χιλ.

Βάρος:

- Κύρια μονάδα 0,38 κιλά

Προδιαγραφές

Ενισχυτής

Ονομαστική ισχύς εξόδου 0,35 W RMS

Δέκτης (FM)

Εύρος συντονισμού 87,5-108 MHz

Βήμα συντονισμού 50 KHz

Ευαισθησία <22 dBf

- Μονοφωνικός, λόγος σήματος προς θόρυβο 26 dB

Επιλεκτικότητα αναζήτησης >28 dBf

Συνολική αρμονική παραμόρφωση <2%

Λόγος σήματος προς θόρυβο >50 dBA

Γενικές πληροφορίες

Τροφοδοσία ρεύματος	Μοντέλο:
- Εναλλασσόμενο ρεύμα (AC)	ASUC30E-075025
- Μπαταρίες	Είσοδος: 100-240 V ~ 50/60 Hz, 0,3 A
	Εξοδος: DC 7,5 V
	250 mV
	6V, 4 × 1,5V R6/UM3

Κατανάλωση ενέργειας σε λειτουργία 1,5 W

8 Αντιμετώπιση προβλημάτων



Προειδοποίηση

- Μην αφαιρείτε ποτέ το περίβλημα της συσκευής.

Για να εξακολουθεί να ισχύει η εγγύηση, μην επιχειρήσετε να επιδιορθώσετε το σύστημα μόνοι σας.

Εάν αντιμετωπίσετε προβλήματα κατά τη χρήση της συσκευής, ελέγξτε τα παρακάτω σημεία πριν ζητήσετε επισκευή. Εάν το πρόβλημα εξακολουθεί να υφίσταται, επισκεφθείτε την ιστοσελίδα της Philips (www.philips.com/welcome). Όταν επικοινωνείτε με τη Philips, βεβαιωθείτε ότι βρίσκεστε κοντά στη συσκευή και ότι έχετε διαθέσιμα τον αριθμό μοντέλου και το σειριακό αριθμό.

Η συσκευή δεν τροφοδοτείται με ρεύμα

- Βεβαιωθείτε ότι το βύσμα τροφοδοσίας AC της μονάδας είναι σωστά συνδεδεμένο.
- Βεβαιωθείτε ότι περνάει ρεύμα από την πρίζα AC.

Δεν αναπαράγεται ήχος

- Προσαρμόστε την ένταση του ήχου.

Η μονάδα δεν ανταποκρίνεται

- Αποσυνδέστε και επανασυνδέστε το βύσμα τροφοδοσίας AC και, στη συνέχεια, ενεργοποιήστε τη μονάδα ξανά.

Κακή ραδιοφωνική λήψη

- Αυξήστε την απόσταση μεταξύ της μονάδας και της τηλεόρασης ή του VCR.
- Προεκτείνετε πλήρως την κεραία FM.

Η αφύπνιση δεν λειτουργεί

- Ρυθμίστε σωστά το ρολόι/την αφύπνιση.

Η ρύθμιση ρολογιού/αφύπνισης διαγράφηκε

- Υπήρξε διακοπή ρεύματος ή αποσυνδέθηκε το βύσμα τροφοδοσίας.
- Ρυθμίστε εκ νέου το ρολόι/την αφύπνιση.

9 Σημείωση

Οποιοσδήποτε αλλαγές ή τροποποιήσεις πραγματοποιηθούν στη συσκευή χωρίς τη ρητή έγκριση της WOOX Innovations ενδέχεται να ακυρώσουν το δικαίωμα του χρήστη για λειτουργία της συσκευής.

Δήλωση συμμόρφωσης



Με το παρόν, η WOOX Innovations δηλώνει ότι το προϊόν συμμορφώνεται με τις ουσιαστικές απαιτήσεις και τις λοιπές σχετικές διατάξεις της Οδηγίας 1999/5/EK. Μπορείτε να βρείτε τη Δήλωση συμμόρφωσης στη διεύθυνση www.philips.com/support.



Το προϊόν είναι σχεδιασμένο και κατασκευασμένο από υψηλής ποιότητας υλικά και εξαρτήματα, τα οποία μπορούν να ανακυκλωθούν και να επαναχρησιμοποιηθούν.



Όταν ένα προϊόν διαθέτει το σύμβολο ενός διαγραμμένου κάδου απορριμμάτων με ρόδες, το προϊόν αυτό καλύπτεται από την Ευρωπαϊκή Οδηγία 2002/96/EK. Ενημερωθείτε σχετικά με το τοπικό σύστημα ξεχωριστής συλλογής ηλεκτρικών και ηλεκτρονικών προϊόντων. Μην παραβαίνετε τους τοπικούς κανονισμούς και μην απορρίπτετε τα παλιά προϊόντα μαζί με τα υπόλοιπα οικιακά απορρίμματα. Η σωστή μέθοδος απόρριψης των παλιών σας προϊόντων συμβάλλει στην

αποφυγή αρνητικών επιπτώσεων για το περιβάλλον και την ανθρώπινη υγεία.



Το προϊόν σας περιέχει μπαταρίες οι οποίες καλύπτονται από την Ευρωπαϊκή Οδηγία 2006/66/EK και δεν μπορούν να απορριφθούν μαζί με τα συνηθισμένα οικιακά απορρίμματα. Ενημερωθείτε σχετικά με την ισχύουσα τοπική νομοθεσία για τη χωριστή συλλογή μπαταριών, καθώς η σωστή μέθοδος απόρριψης των μπαταριών συμβάλλει στην αποφυγή αρνητικών επιπτώσεων για το περιβάλλον και την ανθρώπινη υγεία.

Πληροφορίες σχετικά με την προστασία του περιβάλλοντος

Κάθε περιττό στοιχείο συσκευασίας έχει παραληφθεί. Η συσκευασία έχει γίνει έτσι ώστε να είναι εύκολος ο διαχωρισμός σε τρία υλικά: χαρτόνι (κουτί), αφρώδες πολυστυρένιο (υλικό προστασίας από χτυπήματα) και πολυαιθυλένιο (σακουλάκια, προστατευτικό αφρώδες φύλλο).

Το σύστημα αποτελείται από υλικά που μπορούν να ανακυκλωθούν και να επαναχρησιμοποιηθούν εάν αποσυναρμολογηθεί από μια ειδικευμένη εταιρεία. Τηρείτε τους τοπικούς κανονισμούς σχετικά με την απόρριψη υλικών συσκευασίας, άδειων μπαταριών ή παλιού εξοπλισμού.



Specifications are subject to change without notice
2013 © WOOX Innovations Limited. All rights reserved.
This product was brought to the market by WOOX
Innovations Limited or one of its affiliates, further referred
to in this document as WOOX Innovations, and is the
manufacturer of the product. WOOX Innovations is the
warrantor in relation to the product with which this booklet
was packaged. Philips and the Philips Shield Emblem are
registered trademarks of Koninklijke Philips N.V.

