

언제나 고객만족을 위해 최선을 다합니다.

제품을 등록하고 지원을 받으십시오.  
[www.philips.com/welcome](http://www.philips.com/welcome)

DTM3155

질문이  
있으십니까?  
필립스에  
문의하십시오.



사용 설명서

**PHILIPS**



# 목차

<b>1 안전 및 주의사항</b>	<b>2</b>	<b>8 기타 기능</b>	<b>15</b>
안전	2	취침 타이머 설정	15
주의	3	알람 타이머 설정	15
		외부 오디오 장치에서 재생	16
		디스플레이 밝기 조정	17
<b>2 마이크로 시스템</b>	<b>4</b>		
소개	4	<b>9 제품 정보</b>	<b>18</b>
상자 내용물	4	사양	18
본체 개요	5	USB 재생 가능 정보	19
		지원되는 MP3 디스크 형식	19
		유지관리	19
<b>3 시작하기</b>	<b>7</b>		
전원 연결	7	<b>10 문제 해결</b>	<b>20</b>
리모콘 준비	8		
시계 설정	8		
자동으로 라디오 채널을 저장합니다.	8		
켜기	9		
제품의 기능 데모	9		
<b>4 재생</b>	<b>10</b>		
디스크 재생	10		
USB에서 재생	11		
Bluetooth 장치에서 재생	11		
<b>5 iPod/iPhone 재생</b>	<b>12</b>		
호환 가능한 iPod/iPhone	12		
iPod/iPhone 재생	12		
iPod/iPhone 충전	13		
<b>6 라디오 청취</b>	<b>13</b>		
라디오 채널에 맞추기	13		
자동으로 라디오 채널 프로그래밍	13		
수동으로 라디오 채널 프로그래밍	14		
프리셋 라디오 채널 선택	14		
스테레오/모노 방송 선택	14		
RDS 정보 표시	14		
<b>7 사운드 조정</b>	<b>15</b>		
볼륨 조정	15		
프리셋 사운드 효과 선택	15		
음소거를 설정합니다.	15		

# 1 안전 및 주의사항

제품을 사용하기 전에 모든 지침을 읽고 숙지하여 주십시오. 지침을 따르지 않아 발생한 제품 손상에는 보증이 적용되지 않습니다.

## 안전

### 안전

#### 경고

- 장비의 외관을 제거하지 마십시오.
  - 장비의 부품에 기름을 칠하지 마십시오.
  - 장비 내부의 레이저 빔을 쳐다보지 마십시오.
  - 다른 전자 제품 위에 장비를 놓지 마십시오.
  - 직사 광선, 불 또는 열이 닿지 않는 곳에 장비를 보관하십시오.
  - 장비 전원을 차단할 수 있도록 전원 코드, 플러그 또는 어댑터를 손에 잘 닿는 곳에 두십시오.
- 
- 장치에 물을 떨어뜨리거나 튀게 하지 마십시오.
  - 장치가 손상될 수 있는 물건(예: 액체가 채워진 물건, 촛불 등)을 장치 위에 올려 두지 마십시오.
  - MAINS 플러그나 기기용 커플러를 차단 장치로 사용하는 경우에는 차단 상태를 즉시 작동할 수 있는 상태로 유지하십시오.
  - 제품 주위에 통풍/통기를 위한 여유 공간이 충분한지 확인하십시오.
  - 제조업체에서 지정한 액세서리만 사용하십시오.

## 환경 보호



이 제품은 재활용 및 재사용이 가능한 고품질의 자재 및 구성품으로 설계 및 제조되었습니다.



WEEE Symbol(Crossed-out Wheeled Bin)이 부착된 경우 유럽 지침 2002/96/EC를 준수하는 것입니다.

전자 및 전기 제품의 현지 수거 규정에 따르십시오.

폐기할 제품을 일반 가정용 쓰레기와 함께 버리지 말고 현지의 규정에 따르십시오. 올바른 제품 폐기는 환경 및 인류의 건강을 유해한 영향으로부터 보호합니다.



제품에는 유럽 지침 2006/66/EC가 적용되는 배터리가 들어 있습니다. 이 배터리는 일반 가정 쓰레기와 함께 배출할 수 없습니다. 배터리 개별 배출에 대한 지역 규정을 확인하여 배터리를 올바르게 폐기함으로써 환경 및 인류의 건강을 유해한 영향으로부터 보호할 수 있습니다.

## 준수 사항

# CE 0890

이 제품은 Directive 1999/5/EC의 요건 규정을 준수합니다.

EC 적합성 선언(Declaration of Conformity)의 사본은 [www.philips.com/support](http://www.philips.com/support)에서 사용 설명서의 PDF버전으로 확인 가능합니다.

이 장비는 다음 레이블을 포함하고 있습니다.



### 참고

- 명판은 장치의 아래쪽에 있습니다.

## 주의

WOOX Innovations 명백하게 승인하지 않은 제품 변경이나 조작 시 장비를 작동할 수 있는 권한이 무효화될 수 있습니다.

### 환경 정보

불필요한 모든 포장을 생략했습니다. 포장은 제품을 관지(상자), 폴리스틸렌 폼(완충제) 및 폴리에틸렌(봉투, 보호용 폼 시트)의 세 가지 소재로 쉽게 분리할 수 있도록 제작되었습니다.

시스템은 지정 업체에서 분해할 경우 재활용 및 재사용할 수 있는 재료로 구성되어 있습니다. 포장 재료, 방전 배터리 및 오래된 장비의 폐기와 관련한 지역 규정을 확인하십시오.



컴퓨터 프로그램, 파일, 방송 및 사운드 녹음을 비롯하여 복사가 방지된 자료를 불법으로 복사하는 행위는 저작권 침해로 형사 처벌을 받을 수 있습니다. 이 장치는 이러한 목적으로 사용할 수 없습니다.



“Made for iPod” 및 “Made for iPhone”은 전자식 기기 액세서리가 iPod이나 iPhone에 연결 가능하도록 제작되었으며 개발자에 의해 Apple의 성능 기준을 충족하는 것으로 인증되었음을 나타냅니다. Apple은 장치의 작동 또는 안전 및 규제 기준 준수에 대해 책임을 지지 않습니다. iPod 또는 iPhone 액세서리를 사용할 경우 무선 성능에 영향을 미칠 수 있으니 주의하시기 바랍니다.

iPod과 iPhone은 미국 및 기타 국가에서의 Apple Inc.의 등록 상표입니다.

### Bluetooth

Bluetooth 워드 마크 및 로고는 Bluetooth SIG, Inc의 등록 상표이며 필립스는 이러한 마크를 라이선스 하에 사용합니다.



© 2013 CSR plc 및 그룹 회사.

aptX 표시와 aptX 로고는 CSR plc 또는 그 그룹 회사의 등록 상표이며, 하나 이상의 관할권에 등록될 수 있습니다.

## 2 마이크로 시스템

필립스 제품을 구입해 주셔서 감사합니다!  
필립스가 드리는 지원 혜택을 받으실 수 있도록 [www.philips.com/welcome](http://www.philips.com/welcome)에서 제품을 등록하십시오.

### 소개

이 장치를 사용하여 디스크, USB 대용량 저장 장치, iPod/iPhone, Bluetooth 장치 및 기타 외부 장치에서 오디오를 즐기거나 라디오 청취를 할 수 있습니다.

이 장치는 다음 미디어 형식을 지원합니다.



### 상자 내용물

패키지의 내용물을 확인하십시오.

- 본체
- 리모콘
- AAA 배터리 1개
- AC 전원 케이블
- 간략 사용 설명서
- 안전 및 주의사항 설명서

## 본체 개요

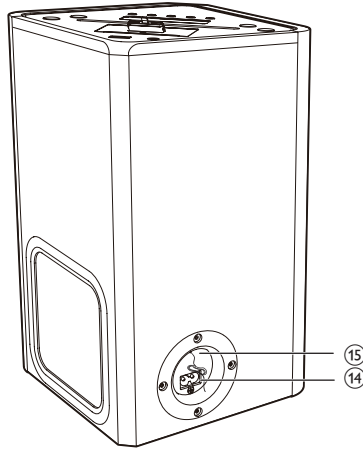
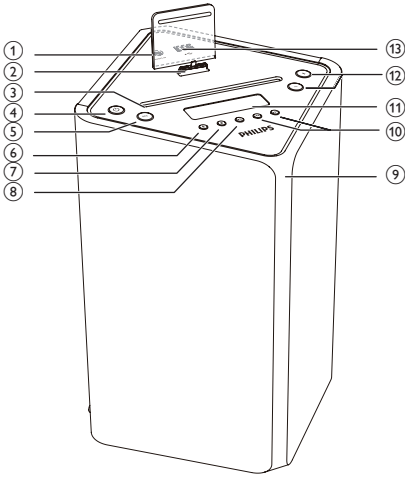

- ① **AUDIO IN**
  - 외부 오디오 장치를 연결합니다.
- ② **iPod/iPhone용 도킹 장치**
- ③ **디스크함**
- ④ **⏻**
  - 제품을 켜거나 대기 모드로 전환하거나 또는 에코 파워 모드로 전환합니다.
- ⑤ **SRC**
  - DISC, USB, TUNER, iPod, iPhone, BT 또는 AUDIO IN 중에서 소스를 선택합니다.
- ⑥ **▲**
  - 디스크를 꺼냅니다.
- ⑦ **■**
  - 재생을 중지합니다.
  - 프로그램을 지웁니다.
  - iPod/iPhone 메뉴에 액세스합니다.
  - 대기 모드에서 기능 데모를 켜거나 끕니다.
  - BT 모드에서 BT 페어링 내역을 지우려면 버튼을 누른 채로 잠시 기다립니다.
- ⑧ **▶▶**
- ⑨ **LED 표시등**
  - 장치가 에코 파워 모드일 때 주황색으로 켜집니다.
  - BT 모드에서 Bluetooth 지원 장치의 연결이 끊어지면 파란색으로 깜박입니다.
  - BT 모드에서 Bluetooth 지원 장치가 연결되면 파란색으로 켜집니다.
- ⑩ **◀◀ / ▶▶**
  - 이전/다음 트랙으로 건너웁니다.
  - 라디오 채널에 맞춥니다.
  - 트랙/디스크/USB/iPod/iPhone을 검색하려면 키를 길게 누릅니다.
- ⑪ **디스플레이 패널**
  - 현재 상태를 표시합니다.
- ⑫ **VOL -/+**
  - 볼륨을 조절합니다.
  - 시간을 조정합니다.
- ⑬ **USB**
  - USB 소켓입니다.
- ⑭ **AC ~ MAINS**
  - 전원 공급 장치 소켓
- ⑮ **FM AERIAL**

## 리모콘 개요

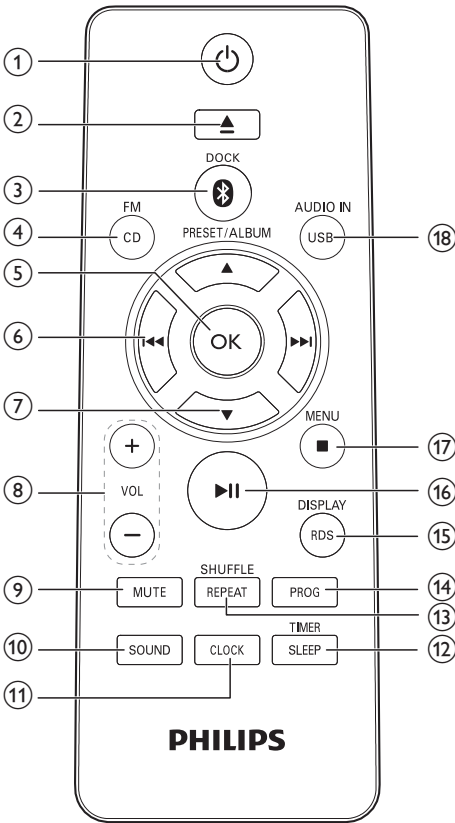

- ① **⏻**
  - 제품을 켜거나 대기 모드로 전환하거나 또는 에코 파워 모드로 전환합니다.
- ② **▲**
  - 디스크를 꺼냅니다.
- ③ **DOCK/** 
  - iPod/iPhone 소스를 선택합니다.
  - Bluetooth 소스를 선택합니다.
- ④ **CD/FM**
  - 디스크 소스를 선택합니다.
  - FM 라디오 음원을 선택합니다.

- ⑤ **OK**
  - 선택 내용을 확인합니다.
  - 튜너 소스에서 스테레오와 모노 간에 전환합니다.
- ⑥ **◀ / ▶**
  - 이전/다음 트랙으로 건너웁니다.
  - 라디오 채널에 맞춥니다.
  - 트랙/디스크/USB/iPod/iPhone을 검색하려면 키를 길게 누릅니다.
- ⑦ **PRESET/ALBUM ▲ / ▼**
  - 이전/다음 앨범으로 건너웁니다.
  - 프리셋 라디오 채널을 선택합니다.
  - iPod/iPhone 메뉴를 탐색합니다.
  - 시간을 조정합니다.
- ⑧ **VOL -/+**
  - 볼륨을 조절합니다.
  - 시간을 조정합니다.
- ⑨ **MUTE**
  - 볼륨을 음소거하거나 복원합니다.
- ⑩ **SOUND**
  - 프리셋 사운드 설정을 선택합니다.
- ⑪ **CLOCK**
  - 대기 모드에서 시계를 설정합니다.
  - 모든 소스 모드에서 시간을 표시합니다.
- ⑫ **SLEEP/TIMER**
  - 취침 타이머를 설정합니다.
  - 알람 타이머를 설정합니다.
- ⑬ **REPEAT/SHUFFLE**
  - 반복 재생 모드를 선택합니다.
  - ipod/iphone 및 BT 소스를 제외하고 무작위 재생 모드를 선택합니다.
- ⑭ **PROG**
  - 디스크/USB 소스에서 트랙을 프로그래밍합니다.
  - 라디오 채널을 프로그래밍합니다.
- ⑮ **RDS/DISPLAY**
  - RDS 방송 정보를 선택합니다.
  - 시계를 RDS 스테이션과 동기화합니다.



- 재생 중 표시 정보를 선택합니다.
- 대기 모드에서 디스플레이 밝기를 조정합니다.

16 ▶||

- 재생을 시작하거나 일시 중지합니다.

17 ■ /MENU

- 재생을 중지합니다.
- 프로그램을 지웁니다.
- iPod/iPhone 메뉴에 액세스합니다.
- 대기 모드에서 기능 데모를 켜거나 끕니다.
- BT 모드에서 BT 페어링 내역을 지우려면 버튼을 누른 채로 잠시 기다립니다.

18 USB/AUDIO IN

- USB 소스를 선택합니다.
- 외부 오디오 장치 소스를 선택합니다.

## 3 시작하기

**!** 주의

- 여기서 설명하는 것과 다른 방식으로 제어, 조정 및 절차를 수행하면 유해 전자파에 노출되거나 장치가 기타 불안정한 방식으로 작동할 수 있습니다.

항상 이 장의 지침을 순서대로 수행해야 합니다.

필립스에 문의할 때는 이 장치의 모델 및 일련 번호를 제공해야 합니다. 모델 번호와 일련 번호는 장치 후면에 있습니다. 여기에 번호를 적어 두십시오.

모델 번호 \_\_\_\_\_

일련 번호 \_\_\_\_\_

### 전원 연결

**!** 주의

- 제품 손상 위험이 있습니다! 전원 장치 전압이 장치 뒷면이나 아래쪽에 나와 있는 전압에 해당하는지 확인하십시오.
- 감전 위험이 있습니다. AC 전원 코드를 뽑을 때는 항상 소켓에서 플러그를 뽑아야 합니다. 코드를 잡아당겨 뽑아서는 안 됩니다.
- AC 전원 코드를 꽂기 전에 다른 연결을 모두 완료하십시오.

전원 코드를 다음에 연결하십시오.

- 본체의 AC ~ MAINS 소켓
- 콘센트

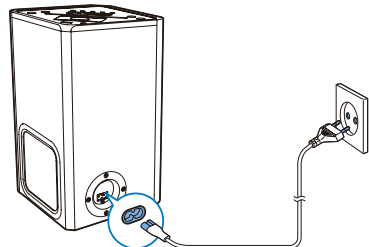

## 리모콘 준비

### ! 주의

- 폭발할 위험이 있습니다. 배터리를 열, 직사광선 또는 불에서 떨어진 곳에 보관하십시오. 배터리를 소각하지 마십시오.

리모콘 배터리를 삽입하려면

- 1 배터리함을 엽니다.
- 2 표시된 극성(+/-)에 맞게 AAA 배터리 1개를 넣으십시오.
- 3 배터리함을 닫습니다.

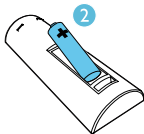
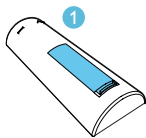

### ☰ 참고

- 장기간 리모콘을 사용하지 않을 경우 배터리를 제거하십시오.
- 배터리에는 화학 물질이 포함되어 있으므로 적절히 폐기해야 합니다.

## 시계 설정

### ☰ 참고

- 시계는 대기 모드에서만 설정할 수 있습니다.

- 1 대기 모드에서 **CLOCK**을 몇 초 동안 눌러 시계 설정 모드를 활성화합니다.
- 2 **PRESET/ALBUM ▲/▼**을 눌러 12 시간 또는 24시간 형식을 선택합니다.
- 3 **CLOCK**를 눌러 확인합니다.  
↳ 시를 나타내는 숫자가 깜박입니다.
- 4 **PRESET/ALBUM ▲/▼**을 눌러 시간을 설정합니다.
- 5 **CLOCK**를 눌러 확인합니다.  
↳ 분을 나타내는 숫자가 깜박입니다.
- 6 **PRESET/ALBUM ▲/▼**을 눌러 분을 설정합니다.
- 7 **CLOCK**를 눌러 확인합니다.

### ☰ 참고

- 리모콘 또는 본체의 **VOL -/+**을 눌러 시간 형식/시/분을 설정할 수도 있습니다.
- 저장하지 않고 시계 설정 모드를 종료하려면 **■/MENU**를 누릅니다.
- 90초 내에 아무런 버튼도 누르지 않으면 시계 설정 모드가 자동으로 종료됩니다.

### \* 도움말

- 모든 소스 모드에서 **CLOCK**을 눌러 시계를 볼 수 있습니다.

## 자동으로 라디오 채널을 저장합니다.

저장된 라디오 채널이 없는 경우 장치에서 자동으로 라디오 채널을 저장할 수 있습니다.

- 1 장치를 켭니다.

- 2 SRC 를 눌러 TUNER 소스를 선택합니다.
- ↳ [AUTO INSTALL -- PRESS PLAY -- STOP CANCEL](▶|| 을 눌러 자동 설치를 시작하거나 ■ 을 눌러 취소합니다)이 표시됩니다.

- 3 ▶|| 를 누릅니다.
- ↳ 신호 강도가 충분할 경우 장치가 자동으로 라디오 채널을 저장합니다.
  - ↳ 사용 가능한 모든 라디오 채널의 저장이 끝나면 첫 번째로 저장된 라디오 채널이 자동으로 방송됩니다.

## 켜기

-  을 누릅니다.
- ↳ 장치가 마지막으로 선택한 소스로 전환됩니다.



## 대기 모드로 전환

-  을 다시 눌러 장치를 대기 모드로 전환합니다.
- ↳ 설정되어 있는 경우 시계가 디스플레이 패널에 표시됩니다.

## 에코 파워 모드로 전환하는 방법:

-  을 3초 이상 길게 누릅니다.
- ↳ [ECOPOWER](에코 파워)가 짧게 표시됩니다.

## 도움말

- 장치에 Apple 장치가 도킹되지 않은 경우 대기 모드에서 15분이 지나면 장치는 에코 파워 모드로 전환됩니다.
- 장치에 도킹된 Apple 장치가 있는 경우  을 길게 눌러도 장치를 에코 대기 모드로 전환할 수 없습니다.
- 장치가 작동 모드에 있는 경우  을 길게 눌러 장치를 대기 모드로 전환합니다.

## 대기 모드와 에코 파워 모드 간에 전환하는 방법:

- 대기/에코 파워 모드에서  을 길게 눌러 제품을 에코 파워/대기 모드로 전환합니다.

## 도움말

- 장치가 에코 파워 모드이면 전원 표시등이 켜집니다.

## 제품의 기능 데모

- 대기 모드에서 ■ /MENU 을 누릅니다. [WELCOME TO PHILIPS](필립스 환영 인사)가 디스플레이의 오른쪽에서 왼쪽으로 나타난 후 [DEMO ON](데모 켜짐)이 짧게 표시됩니다.
- ↳ 이 시스템 기능은 하나씩 표시됩니다.
- 데모를 끄려면 ■ /MENU 을 다시 누릅니다.

## 참고

- 본체에서 ■ 을 눌러 데모를 켜거나 끌 수 있습니다.

## 4 재생

### 디스크 재생

#### ! 주의

- 직경 8cm의 디스크는 넣지 마십시오.

- 1 SRC 를 여러 번 눌러 DISC 소스를 선택합니다.
- 2 인쇄된 면이 정면을 향하도록 디스크를 넣습니다.
- 3 재생이 자동으로 시작됩니다. 그렇지 않으면 ►► 을 누릅니다.

#### ☰ 참고

- 도킹 시스템은 직경 12cm의 디스크만 지원합니다.

### 재생 일시 중지/다시 시작

- 재생 중에, ►► 을 눌러 재생을 일시 중지하거나 다시 시작합니다.

### 특정 트랙으로 건너뛰기

CD의 경우:

- ◀◀ / ▶▶ 을 눌러 다른 트랙을 선택합니다.

MP3 디스크 및 USB의 경우:

- 1 PRESET/ALBUM ▲ / ▼ 을 눌러 앨범 또는 폴더를 선택합니다.
- 2 ◀◀ / ▶▶ 을 눌러 트랙 또는 파일을 선택합니다.

### 트랙 탐색

- 1 재생 중에 ◀◀ / ▶▶ 을 길게 누릅니다.

- 2 정상 재생을 계속하려면 버튼을 놓습니다.

### 트랙 프로그래밍

#### ☰ 참고

- 재생이 정지될 때만 트랙의 프로그래밍이 가능합니다.

최대 20개의 트랙을 프로그래밍할 수 있습니다.

- 1 PROG 를 눌러 프로그래밍 모드를 활성화합니다.  
↳ [PROG](프로그램)이 표시됩니다.
- 2 MP3/WMA 트랙인 경우 PRESET/ALBUM ▲ / ▼ 을 눌러 앨범을 선택합니다.
- 3 ◀◀ / ▶▶ 을 눌러 트랙을 선택한 다음 PROG 를 눌러 확인합니다.
- 4 2 - 3 단계를 반복하여 더 많은 트랙을 프로그래밍합니다.
- 5 ►► 을 눌러 프로그램된 트랙을 재생합니다.  
↳ 재생 중에 [PROG](프로그램)이 표시됩니다.
  - 프로그램을 지우려면 멈춤 위치에서 ■ / MENU 을 누릅니다.

### 재생 정보 표시

- 재생 중에 RDS/DISPLAY 을 여러 번 눌러 다른 재생 정보를 선택합니다.
  - CD: 현재 트랙의 경과 시간, 현재 트랙의 남은 시간, 모든 트랙의 경과 시간 및 남은 시간
  - MP3/WMA 디스크 및 USB: [TITLE](타이틀), [ARTIST](아티스트), [ALBUM](앨범) 등의 ID3 정보

## 반복/무작위 재생 옵션 선택

- 1 재생 중에 REPEAT/SHUFFLE을 여러 번 눌러 반복 옵션 또는 무작위 재생 모드를 선택합니다.
  - [REP]: 현재 트랙이 반복 재생됩니다.
  - [REP ALL]: 모든 트랙이 반복 재생됩니다.
  - [REP ALB]: 이 앨범의 모든 트랙이 반복 재생됩니다.
  - [SHUF]: 모든 트랙이 무작위로 재생됩니다.
- 2 정상 재생을 다시 시작하려면 옵션이 표시되지 않을 때까지 REPEAT/SHUFFLE을 여러 번 누릅니다.

## USB에서 재생

### 참고

- USB 장치에 재생 가능한 오디오 콘텐츠가 들어 있는지 확인합니다.

- 1 USB 대용량 저장 장치를 USB 소켓에 넣습니다.

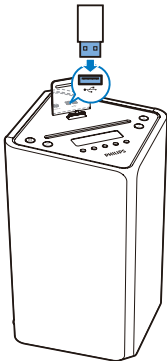

- 2 SRC 를 여러 번 눌러 USB 소스를 선택합니다.
  - ↳ 재생이 자동으로 시작됩니다. 그렇지 않으면 ▶||를 누릅니다.

- 폴더를 선택하려면 PRESET/ALBUM ▲/▼을 누릅니다.
- ◀◀/▶▶을 눌러 자동 파일을 선택합니다.

## Bluetooth 장치에서 재생

제품을 통해 Bluetooth 장치에서 오디오를 들을 수 있습니다.

### 참고

- Bluetooth 장치를 제품에 연결하기 전에 먼저 장치의 Bluetooth 기능에 익숙해지십시오.
- 제품을 간섭을 일으킬 수 있는 다른 전자 장치에 가까이 두지 마십시오.
- 제품과 페어링된 장치 사이의 유효 작동 범위는 약 10미터(30피트)입니다.
- 제품과 장치 사이에 장애물이 있을 경우 작동 범위가 감소할 수 있습니다.

- 1 SOURCE 를 여러 번 눌러 Bluetooth 소스를 선택합니다.
- 2 Bluetooth 장치에서 Bluetooth 기능을 활성화합니다(장치 사용 설명서 참조).
- 3 페어링을 위해 장치에서 "PHILIPS DTM3155"을 선택합니다.
  - ↳ LED 표시등이 깜박입니다.
  - ↳ [BT] 가 화면에 표시됩니다.
  - 일부 장치에서 페어링 암호를 요구할 경우 "0000"을 입력합니다.
- 4 연결이 완료되면 도킹 시스템에서 신호음이 두 번 울리고 LED 표시등이 파란색으로 켜집니다.
- 5 Bluetooth 장치에서 음악 재생을 시작합니다.

# 5 iPod/iPhone 재생

iPod/iPhone이 본체에 도킹된 경우 스피커를 통해 음악을 감상할 수 있습니다.



## 도움말

- 제품이 Bluetooth 소스에서 다른 소스로 전환되면 연결된 Bluetooth 장치가 자동으로 연결이 해제됩니다.
- 이 시스템은 이전에 연결된 최대 8개의 Bluetooth 장치를 저장할 수 있습니다.

## Bluetooth 페어링 내역 지우기:

- 을 누른 채로 기다립니다.
  - ↳ 현재 Bluetooth 연결은 끊어집니다.
  - ↳ BT 페어링 내역이 지워지면 도킹 시스템에서 신호음이 두 번 울립니다.

## 호환 가능한 iPod/iPhone

라이트닝 도킹 커넥터가 있는 Apple iPod 및 iPhone 모델:

- iPod Touch 5세대
- iPod Nano 7세대
- iPhone 5

## iPod/iPhone 재생

- 1 도킹 장치에 iPod/iPhone을 넣습니다. SRC를 여러 번 눌러 iPod/iPhone 소스를 선택합니다.

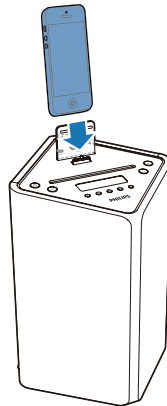

- 2 iPod/iPhone에서 음악을 재생합니다.
  - 재생을 다시 시작/일시 중지하려면 ►|| 을 누릅니다.

- 특정 트랙으로 건너뛰려면 ◀◀ / ▶▶ 을 누릅니다.
- 재생 중에 검색하려면 ◀◀ / ▶▶ 을 누른 채로 기다리다가 손을 떼고 정상 재생을 계속합니다.
- 메뉴를 탐색하려면 ■ / MENU 를 누른 다음, PRESET/ALBUM ▲ / ▼ 을 눌러 선택하고, OK 를 눌러 확인합니다.

#### 도움말

- 재생 중에 검색하려면 본체의 ◀◀ / ▶▶ 을 누른 채로 기다리면 됩니다.

## iPod/iPhone 충전

도킹 시스템의 전원이 켜지면 도킹된 iPod/iPhone이 충전을 시작합니다.

#### 참고

- 에너지 절약을 위해 도킹 시스템이 에코 파워 모드로 전환된 경우, 먼저 ⏻ 을 누르거나 ⏻ 을 길게 눌러 장치를 대기 모드로 전환하여 도킹된 iPod/iPhone이 정상적으로 충전될 수 있도록 합니다.

## 6 라디오 청취

#### 도움말

- 수신율이 최적화하려면 안테나를 끝까지 연장하고 위치를 조정하십시오.

### 라디오 채널에 맞추기

- 1 SRC 를 여러 번 눌러 튜너 소스를 선택합니다.
- 2 ◀◀ / ▶▶ 을 2초 이상 누른 채로 잠시 기다립니다.  
↳ [SEARCH](검색)가 표시됩니다.  
↳ 수신율이 높은 라디오 채널에 자동으로 맞춰집니다.
- 3 2단계를 반복하여 다른 채널에도 맞춥니다.

#### 도움말

- 수신율이 낮은 채널에 맞추려면 최적의 상태로 수신될 때까지 ◀◀ / ▶▶ 을 여러 번 누릅니다.

### 자동으로 라디오 채널 프로그래밍

최대 20개의 프리셋 라디오 채널(FM)을 프로그래밍할 수 있습니다.

- 튜너 모드에서 PROG 를 2초 이상 눌러 자동 프로그램 모드를 활성화합니다.  
↳ [AUTO] (자동)가 표시됩니다.  
↳ 사용 가능한 모든 채널이 신호 수신 강도 순으로 프로그래밍됩니다.  
↳ 첫 번째 프로그램된 라디오 채널이 자동적으로 방송됩니다.

## 수동으로 라디오 채널 프로그래밍

최대 20개의 프리셋 라디오 채널(FM)을 프로그래밍할 수 있습니다.

- 1 라디오 채널에 맞춥니다.
- 2 PROG 를 눌러 프로그래밍 모드를 활성화합니다.  
↳ [PROG](프로그램)이 표시됩니다.
- 3 PRESET/ALBUM ▲ / ▼ 을 눌러 이 라디오 채널로 번호를 지정한 다음 PROG 를 눌러 확인합니다.
- 4 위 단계를 반복하여 다른 채널도 프로그래밍합니다.

### 도움말

- 프로그래밍된 채널을 덮어쓰려면 다른 채널을 같은 위치에 저장합니다.

## 프리셋 라디오 채널 선택

- 튜너 모드에서 PRESET/ALBUM ▲ / ▼ 을 눌러 프리셋 번호를 선택합니다.

### 도움말

- 안테나를 최대한 TV, VCR 또는 기타 전자파를 방출하는 물체로부터 최대한 먼 곳에 배치하십시오.
- 수신율을 최적화하려면 안테나를 끝까지 연장하고 위치를 조정하십시오.

## 스테레오/모노 방송 선택

신호가 약한 방송국: 수신 감도를 개선하려면 모노럴 사운드로 변경합니다.

- 튜너 소스에서 OK를 눌러 설정을 선택합니다.
  - [STEREO]: 스테레오 방송
  - [MONO]: 모노럴 방송

## RDS 정보 표시

라디오 데이터 시스템(RDS)은 FM 방송에서 추가 정보를 표시할 수 있도록 해주는 서비스입니다. RDS 스테이션에 맞추면 RDS 아이콘과 스테이션명 표시됩니다.

- 1 RDS 스테이션에 맞춥니다.
- 2 RDS/DISPLAY 를 반복적으로 눌러 다음 정보를 스크롤합니다(가능한 경우).
  - ↳ 스테이션명
  - ↳ [NEWS](뉴스), [SPORT](스포츠), [POP M](팝 음악) 등의 프로그램 유형
  - ↳ RDS RT
  - ↳ RDS CLOCK
  - ↳ 진동 횟수

## 시계를 RDS와 동기화

장치에 표시되는 시간을 RDS 스테이션에 표시되는 시간과 동기화할 수 있습니다.

- 1 시간 신호를 송신하는 RDS 라디오 채널에 맞춥니다.
- 2 2초 이상 RDS/DISPLAY를 누릅니다.
  - ↳ [CT SYNC] 가 표시되고 장치에서 RDS 시간을 자동으로 읽습니다.
  - ↳ 시간 신호가 수신되지 않으면 [NO CT]가 표시됩니다.

### 참고

- 송신된 시간의 정확성은 시간 신호를 송신하는 RDS 스테이션에 따라 다릅니다.



## 7 사운드 조정

### 볼륨 조정

- 재생 중에 VOL +/-을 눌러 볼륨을 높이거나 낮춥니다.

### 프리셋 사운드 효과 선택

- 재생 중에 SOUND를 여러 번 눌러 다음 중에서 선택합니다.
  - [BALANCED](균형 잡힘)
  - [WARM](따뜻함)
  - [BRIGHT](밝음)
  - [POWERFUL](강력함)
  - [CLEAR](선명함)

### 음소거를 설정합니다.

- 재생 중에 MUTE을 눌러 음소거하거나 음소거를 해제합니다.

## 8 기타 기능

### 취침 타이머 설정

이 장치는 일정한 시간이 지난 후에 자동으로 대기 모드로 전환됩니다.

- 장치가 켜져 있는 상태에서 SLEEP/TIMER을 여러 번 눌러 시간(분)을 선택합니다.
    - [SLEEP OFF]
    - [SLEEP -- 120]
    - [SLEEP -- 90]
    - [SLEEP -- 60]
    - [SLEEP -- 45]
    - [SLEEP -- 30]
    - [SLEEP -- 15]
- ↳ 취침 타이머가 활성화되면 **zZ** 이 표시됩니다.

취침 타이머를 비활성화하려면

- [SLEEP OFF](취침 예약 끄기)가 표시될 때까지 SLEEP/TIMER 를 여러 번 누릅니다.
  - ↳ 취침 타이머가 해제되면 **zZ** 는 사라집니다.

### 알람 타이머 설정

이 장치를 알람 시계로 사용할 수 있습니다. DISC, USB, TUNER, iPod, iPhone 또는 PLAYLIST가 사전 설정된 시간에 재생되도록 활성화됩니다.



- 1 **⏻** 을 눌러 장치를 대기 모드로 전환합니다.
- 2 시계가 정확하게 설정되어 있는지 확인하십시오.
- 3 SLEEP/TIMER 을 누른 채로 기다립니다.
  - ↳ 소스를 선택하라는 메시지가 나타납니다.

- 4 SRC 를 반복적으로 눌러 DISC, USB, TUNER, iPod/iPhone 또는 PLAYLIST 중에서 소스를 선택합니다.
- 5 SLEEP/TIMER 를 눌러 확인합니다.  
↳ 시를 나타내는 숫자가 깜박입니다.
- 6 PRESET/ALBUM ▲ / ▼ 을 눌러 시간을 설정합니다.
- 7 SLEEP/TIMER 를 눌러 확인합니다.  
↳ 분을 나타내는 숫자가 깜박입니다.
- 8 PRESET/ALBUM ▲ / ▼ 을 눌러 분을 설정합니다.
- 9 SLEEP/TIMER 를 눌러 확인합니다.  
↳ [VOL] (볼륨)이 깜박이기 시작합니다.
- 10 PRESET/ALBUM ▲ / ▼ 을 눌러 볼륨을 조정 한 다음 SLEEP/TIMER 를 눌러 확인합니다.  
↳ 타이머가 설정 및 활성화됩니다.

#### \* 도움말

- 소스 선택을 위해 리모콘의 VOL -/+, PRESET/ALBUM ▲ / ▼ 또는 본체의 VOL -/+ 을 누를 수도 있습니다.
- 시간/분/볼륨 조정을 위해 리모콘 또는 본체의 VOL -/+ 을 누를 수도 있습니다.

### 알람 타이머 활성화 및 비활성화

- 1  을 눌러 장치를 대기 모드로 전환합니다.
- 2 SLEEP/TIMER 를 여러 번 눌러 타이머를 활성화 또는 비활성화합니다.  
↳ 타이머를 활성화하면 디스플레이에  이 표시됩니다.  
↳ 타이머를 비활성화하면 디스플레이에서  이 사라집니다.

### ☰ 참고

- AUDIO IN 모드에서는 알람 타이머를 설정할 수 없습니다.
- DISC/USB/Dock 소스를 선택했는데 트랙을 재생할 수 없는 경우에는 튜너가 자동으로 활성화됩니다.
- iPod/iPhone 재생 목록을 알람 소스로 선택한 경우, iPod/iPhone에 "PHILIPS"라는 재생 목록을 만들어야 합니다.
- iPod/iPhone에 "PHILIPS"라는 재생 목록이 없거나 해당 재생 목록에 재생 가능한 트랙이 없는 경우, 장치는 알람 소스를 iPod/iPhone 라이브러리로 전환합니다.

## 외부 오디오 장치에서 재생

이 제품을 통해 MP3 플레이어와 같은 외부 오디오 장치에서 재생할 수 있습니다.

- 1 오디오 장치를 연결합니다.  
AUDIO IN 케이블(별매)을 AUDIO IN 소켓 및 오디오 장치의 헤드폰 소켓에 연결합니다.

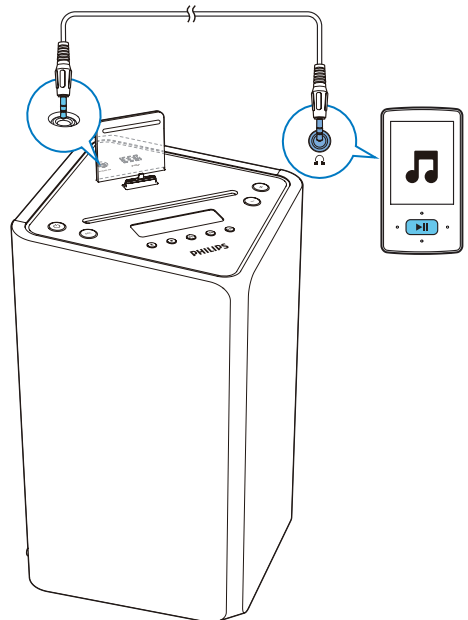

- 2 SRC 를 눌러 AUDIO IN 소스를 선택합니다.
- 3 외부 오디오 장치를 재생합니다.

---

## 디스플레이 밝기 조정

### 참고

- 대기 모드에서만 디스플레이 밝기를 조정할 수 있습니다.

대기 모드에서 RDS/DISPLAY를 여러 번 눌러 디스플레이 밝기를 조정합니다.

- 최대 밝기(100%)
- 중간 밝기(70%)
- 최소 밝기(40%)

# 9 제품 정보

## 참고

- 제품 정보는 예고 없이 변경될 수 있습니다.

## 사양

### 앰프

최대 출력 파워	50W
주파수 응답	45Hz - 20kHz, ± 3dB
신호 대 소음비	> 77dBA
오디오 입력	600mV RMS 22k Ω

### 디스크

레이저 유형	반도체
디스크 직경	12cm
지원되는 디스크	CD-DA, CD-R, CD-RW, MP3-CD, WMA-CD
오디오 DAC	24Bits/44.1kHz
전체 고조파 왜곡	< 0.8%(1kHz)
주파수 응답	4Hz - 20kHz(44.1kHz)
신호 대 소음비	> 77dBA

### 튜너

튜닝 범위	FM: 87.5 - 108MHz
튜닝 눈금	50KHz
프리셋 수	20

민감도	- 모노, 26dB S/N 비율 < 22dBf - 스테레오, 46dB S/N < 43dBf 비율
검색 민감도	< 28dBf
전체 고조파 왜곡	< 2%
신호 대 소음비	> 55dB

### 스피커

스피커 임피던스	8ohm
스피커 드라이버	65mm 전역
민감도	>83dB/m/W ± 4dB/m/W

### 일반 정보

AC 전원	110-240V ~, 50/60Hz
작동 전력 소비량	25W
에코 대기 전력 소비량	< 0.5W
USB 다이렉트 규격	버전 2.0HS
- 본체(W x H x D)	234 x 364 x 239 mm
중량	- 본체 2.5kg

### Bluetooth

일반형	Bluetooth 표준 버전 2.1+EDR
주파수 대역	2.402 ~ 2.480GHz ISM 대역
범위	10m(여유 공간)

---

## USB 재생 가능 정보

### 호환 USB 장치:

- USB 플래시 메모리(USB 1.1 및 USB 2.0)
- USB 플래시 플레이어(USB 1.1 및 USB 2.0)
- 메모리 카드(이 장치에서 사용하려면 추가적인 카드 리더가 필요함)

### 지원되는 형식:

- USB 또는 메모리 파일 형식 FAT12, FAT16, FAT32 (섹터 크기: 512 바이트)
- MP3 비트 전송률(데이터 속도): 32-320Kbps 및 가변 비트 전송률
- WMA v9 이전 형식 파일
- 최대 8 레벨까지 구축할 수 있는 디렉터리
- 앨범/폴더 수: 최대 99개
- 트랙/타이틀 수: 최대 999개
- ID3 태그 v2.0 - v2.3
- Unicode UTF8로 작성된 파일 이름(최대 길이: 16바이트)

---

## 지원되는 MP3 디스크 형식

- ISO9660, Joliet
- 최대 타이틀 수: 999개(파일 이름 길이에 따라 달라짐)
- 최대 앨범 수: 99개
- 지원되는 샘플링 주파수: 32kHz, 44.1kHz, 48kHz
- 지원되는 전송률: 32~320(kbps), 가변 전송 속도

---

## 유지관리

### 캐비닛 청소

- 부드러운 천에 순한 세제를 약간 묻혀 사용합니다. 알콜, 암모니아 또는 연마제가 포함된 세제를 사용하지 마십시오.

### 디스크 청소

- 더러워진 디스크는 클리닝 천으로 가운데에서부터 바깥쪽으로 닦아 청소하십시오.



- 벤젠, 희석제, 시판 중인 클리너 또는 아날로그 레코드용 정전기 방지 스프레이와 같은 용매는 사용하지 마십시오.

### 디스크 렌즈 청소

- 장비를 오랫동안 사용하면 디스크 렌즈에 먼지가 쌓일 수 있습니다. 좋은 재생 품질을 유지하려면 Philips CD 렌즈 클리너 또는 시판 중인 클리너로 디스크 렌즈를 청소하십시오. 사용 시에는 클리너와 함께 제공되는 지침을 따르십시오.

# 10 문제 해결

## 경고

- 장비의 외관을 제거하지 마십시오.

보증의 효력을 유지하려면 시스템을 직접 수리해서는 안 됩니다.

이 장치 사용 시 문제가 발생하면 서비스를 요청하기 전에 다음과 같은 항목을 확인해 보십시오. 그래도 문제가 해결되지 않으면 필립스 웹 사이트([www.philips.com/support](http://www.philips.com/support))를 확인해 보십시오. 필립스에 서비스를 요청할 때는 제품을 가까이 두고 모델 번호 및 일련 번호를 확인할 수 있어야 합니다.

### 전원이 켜지지 않는 경우

- 장치의 AC 전원 코드가 올바르게 연결되어 있는지 확인하십시오.
- AC 콘센트에 전원이 들어 오는지 확인하십시오.
- 이 시스템은 절전 기능으로 인해 트랙 재생이 끝난 후 장치를 작동시키지 않으면 15분 후에 자동으로 꺼집니다.

### 사운드가 전혀 또는 제대로 들리지 않는 경우

- 볼륨을 조정하십시오.

### 장비가 응답하지 않음

- AC 전원 플러그를 뽑은 후 다시 꽂아 장치의 전원을 다시 켜십시오.
- 이 시스템은 절전 기능으로 인해 트랙 재생이 끝난 후 장치를 작동시키지 않으면 15분 후에 자동으로 꺼집니다.

### 리모콘이 작동 안 함

- 모든 기능 버튼을 누르기 전에 먼저 본체가 아닌 리모콘에서 올바른 소스를 선택하십시오.
- 장치와 보다 가까운 곳에서 리모콘을 작동시키십시오.
- 리모콘에 나와 있는 극성(+/- 기호)에 맞게 배터리를 넣으십시오.

- 배터리를 교체하십시오.
- 리모콘이 장치 전면의 센서를 똑바로 향하도록 하십시오.

### 디스크가 검색되지 않는 경우

- 디스크를 넣으십시오.
- 디스크를 거꾸로 넣지 않았는지 확인하십시오.
- 렌즈에 응결된 습기가 제거될 때까지 기다리십시오.
- 디스크를 교체하거나 청소하십시오.
- 완성된 CD 또는 형식이 올바른 디스크를 사용하십시오.

### USB 장치의 일부 파일을 표시할 수 없는 경우

- USB 장치의 폴더 또는 파일 수가 특정 한도를 초과했습니다. 이러한 현상은 제품 결함이 아닙니다.
- 해당 파일이 지원되지 않는 형식입니다.

### USB 장치가 지원되지 않는 경우

- USB 장치가 이 장치와 호환되지 않습니다. 다른 장치를 사용해 보십시오.

### 라디오 수신 상태가 매우 나쁜 경우

- 장치를 TV나 VCR에서 멀리 떨어진 곳에 배치하십시오.
- 실외용 FM 안테나를 대신 연결하십시오.

### 타이머가 작동하지 않는 경우

- 시계를 올바르게 설정하십시오.
- 타이머의 전원을 켜십시오.

### 시계/타이머 설정이 지워지는 경우

- 전원이 꺼졌거나 전원 코드가 뽑혔습니다.
- 시계/타이머를 리셋하십시오.

### 연결된 후 음악 재생이 안됨

- Bluetooth 지원 장치가 이 제품과 호환되지 않습니다.

## Bluetooth 지원 장치 연결 오류

- 제품에서 요구하는 프로파일을 장치가 지원하지 않습니다.
- 제품이 이미 다른 Bluetooth 지원 장치에 연결되어 있습니다. 해당 장치 또는 기타 연결된 장치의 연결을 모두 차단하고 다시 시도하십시오.

## 폐어링된 휴대폰의 연결 상태 불안정

- Bluetooth 수신 감도가 약합니다. 휴대폰을 제품 가까운 곳으로 옮겨 보거나 휴대폰과 제품 사이의 장애물을 치우십시오.
- 일부 휴대폰의 경우 통화를 하거나 종료할 때 연결이 불안정할 수 있습니다. 이러한 현상은 제품의 오작동으로 볼 수 없습니다.
- 일부 휴대폰의 경우, 절전 기능을 위해 Bluetooth 연결이 자동으로 비활성화될 수 있습니다. 이러한 현상은 제품의 오작동으로 볼 수 없습니다.



Specifications are subject to change without notice

2013 © WOOX Innovations Limited. All rights reserved.

This product was brought to the market by WOOX Innovations Limited or one of its affiliates, further referred to in this document as WOOX Innovations, and is the manufacturer of the product. WOOX Innovations is the warrantor in relation to the product with which this booklet was packaged. Philips and the Philips Shield Emblem are registered trademarks of Koninklijke Philips N.V.’

DTM3155\_12\_UM\_V1.0

