

# Streamium

WACS7500

WAS7500



Congratulazioni per l'acquisto e benvenuto in Philips!  
Per trarre completo vantaggio dall'assistenza offerta da Philips, registra il prodotto su [www.philips.com/welcome](http://www.philips.com/welcome)

---

Per richiedere assistenza, chiamare il numero 199 404 042

---

Wireless Music Center + Stazione

---

# PHILIPS



# PHILIPS

## Philips Consumer Electronics

---

HK- 0738-WACS7500  
(report No.)

### EC DECLARATION OF CONFORMITY

We,

Philips Consumer Electronics  
(manufacturer's name)

Philips, Glaslaan 2, 5616 JB Eindhoven, The Netherlands  
(manufacturer's address)

declare under our responsibility that the electrical product:

Philips  
(name)

WACS7500/12, /05  
(type or model)

Wireless Music Center & Station  
(product description)

to which this declaration relates is in conformity with the following standards:

EN55013 : 2001 +A1:2003 + A2:2006	EN 300 328 : 2004
EN55020 : 2002 + A1:2003 +A2:2005	EN 301 489-1 : 2005
EN 55022: 2006	EN 301 489-17: 2002
EN 55024: 1998 +A1:2001 +A2:2003	EN 50371 : 2002
EN 60065: 2002 +A1:2006	

(title and/or number and date of issue of the standards)

following the provisions of R &TTE Directive 1999/5/EC ( incl. 73/23/EEC & 93/68/EEC directives and is produced by a manufacturing organization on ISO 9000 level.

Eindhoven,  
September 18, 2007  
(place, date)

Eric Tijssen  
Program Manager  
PCE I-Lab Entertainment Solutions  
(signature, name and function)



## Important notes for users in the U.K.

### Mains plug

This apparatus is fitted with an approved 13-Amp plug. To change a fuse in this type of plug, proceed as follows:

- 1 Remove fuse cover and fuse.
- 2 Fix the new fuse which should be a BS1362 5-Amp, A.S.T.A. or BSI approved type.
- 3 Refit the fuse cover.

If the fitted plug is not suitable for your socket outlets, it should be cut off and an appropriate plug should be fitted in its place.

If the mains plug contains a fuse, it should have a value of 5 Amp. If a plug without a fuse is used, the fuse at the distribution board should not be greater than 5 Amp.

*Note: The severed plug must be disposed, so as to avoid a possible shock hazard due to it being inserted into another 13-Amp socket.*

### How to connect a plug

The wires in the mains lead are colored using the following codes: blue = neutral (N), brown = live (L).

- As these colors may not correspond with the color markings identifying the terminals in your plug, proceed as follows:
  - Connect the blue wire to the terminal marked N or colored black.
  - Connect the brown wire to the terminal marked L or colored red.
  - Do not connect either wire to the earth terminal in the plug, marked E (or e) or colored green (or green and yellow).

Before replacing the plug cover, make sure that the cord grip is clamped over the sheath of the lead and not simply over the two wires.

### Copyright in the U.K.

Recording and playback of any materials may require consent. See Copyright Act 1956 and The Performer's Protection Acts 1958 to 1972.

## Norge

Typeskilt finnes på apparatens bakside.

**Observer: Nettbryteren er sekundert innkopleet. Den innebygde nettdelen er derfor ikke frakopleet nettet så lenge apparatet er tilsluttet nettkontakten.**

For å redusere faren for brann eller elektrisk støt, skal apparatet ikke utsettes for regn eller fuktighet.

CE 0682						R&TTE Directive 1999/5/EC					
BE	✓	DK	✓	GR	✓	ES	✓	FR	✓		
IE	✓	IT	✓	LU	✓	NL	✓	AT	✓		
PT	✓	FI	✓	SE	✓	UK	✓	NO	✓		
DE	✓	CH	✓	PL	✓	HU	✓	SK	✓		
CZ	✓										

**CLASS 1  
LASER PRODUCT**

# Sommario

<b>1</b>	<b>Importante</b>	<b>3</b>	<b>5.2</b>	<b>Eco Standby (modalità risparmio energetico)</b>	<b>31</b>
1.1	Sicurezza	3	5.3	Standby automatico	31
1.2	Offerta scritta per il pacchetto GPL	4	5.4	Controllo del volume	31
1.3	Offerta scritta per la libreria LGPL	4	5.5	MUTO	32
1.4	Informazioni per la salvaguardia dell'ambiente	4	5.6	Controllo audio	32
1.5	Smaltimento del vecchio prodotto	5	5.6.1	Equalizzatore Smart	32
1.6	Manutenzione	5	5.6.2	Equalizzatore	32
1.7	Sicurezza per l'udito	6	5.6.3	DBB (Amplificazione Dinamica dei Bassi)	33
1.8	Registrazione del prodotto	7	5.6.4	Surround incredibile	33
<b>2</b>	<b>Il Wireless Music Center e la Stazione</b>	<b>8</b>	5.7	Regolazione del display	33
2.1	Contenuto della confezione	8	5.8	Selezione della lingua	34
2.2	Panoramica del Wireless Music Center e della Stazione	10	5.9	Pausa	34
2.2.1	Comandi sul Center e sulla Stazione	10	5.10	Sveglia	35
2.3	Panoramica dei telecomandi	12	5.10.1	Impostazione sveglia / ora sveglia / modalità ripeti	35
2.3.1	Telecomando a 2 Vie	12	<b>6</b>	<b>HD (Hard Disk)</b>	<b>36</b>
2.3.2	Telecomando a 1 Via	14	6.1	Ascolto della Musica HD	36
2.4	Panoramica del display	16	6.2	Ricerca	36
<b>3</b>	<b>Installazione</b>	<b>17</b>	6.2.1	Ricerca per parole chiave	36
3.1	Installazione del Center e della Stazione	17	6.2.2	Selezione del brano dello stesso artista	37
3.2	Collegamento dell'alimentazione CA	18	6.2.3	Selezione del brano dello stesso genere	37
3.3	Impostazione della connessione Wi-Fi tra il Center e la Stazione	18	6.2.4	Ricerca di un brano dell'album corrente (durante la riproduzione)	38
3.4	Connessioni posteriori	18	6.2.5	Ricerca di un passaggio del brano corrente (durante la riproduzione)	38
3.4.1	Collegamento delle antenne	19	6.3	Modalità di riproduzione RIPETI, RIPRODUZIONE CASUALE	38
3.4.2	Collegamento di un dispositivo portatile (USB)	19	6.4	Creazione di una libreria musicale sul Center	39
3.4.3	Collegamento dell' iPod (opzionale)	20	6.4.1	Copiare la musica da CD	39
3.4.4	Collegamento di apparecchi aggiuntivi	21	6.4.2	Importazione dal PC	41
3.4.5	Collegamento di un dispositivo aggiuntivo con altoparlanti esterni	21	6.4.3	Registrazione dalla radio o da sorgente esterna	42
<b>4</b>	<b>Preparazione</b>	<b>3</b>	6.5	Creare una playlist	42
4.1	Impostazione dell'orologio	3	6.6	Eliminazione di playlist, album o brano	43
4.1.1	Visualizzazione dell'orologio	5	6.7	Visualizzazione informazioni sul brano	43
4.2	Telecomando	6	6.8	Backup sul PC	44
4.2.1	Installazione delle batterie del telecomando	6	6.9	Movimentazione della riproduzione musicale tra il Center e la Stazione	44
4.2.2	Telecomando, 2 vie	8	6.9.1	MUSIC FOLLOWS ME	44
4.3	Comandi di navigazione	9	6.9.2	MUSIC BROADCAST	45
4.4	Tasti alfanumerici	9	6.10	Visualizzazione informazioni sul sistema	46
<b>5</b>	<b>Funzioni di base</b>	<b>29</b>	6.11	Modifica informazioni sul sistema	47
5.1	Modalità di accensione e funzioni	29			

<b>7</b>	<b>CD (solo per Center )</b>	<b>48</b>	<b>11</b>	<b>Impostazione di rete</b>	<b>66</b>
7.1	Dischi supportati	48	11.1	Aggiungere Stazioni alla rete Wi-Fi sul Center	66
7.2	Ascolto dei dischi	49	11.1.1	Eliminare una Stazione	67
7.2.1	Ricerca per parole chiave	50	11.2	Collegarsi ad una rete di casa abilitata al Wi-Fi (wireless)	68
7.2.2	Ricerca di un brano dell'album corrente (durante la riproduzione)	51	11.2.1	Impostazioni di rete sul Center	68
7.2.3	Ricerca di un passaggio del brano corrente (durante la riproduzione)	51	11.2.2	Impostare la rete sulla Stazione	69
7.3	Modalità di riproduzione RIPETI, RIPRODUZIONE CASUALE	51	11.3	Collegarsi alla rete cablata di casa	70
<b>8</b>	<b>Radio FM</b>	<b>52</b>	11.3.1	Impostare la rete sul Center	70
8.1	Sintonizzazione sulle stazioni radio	52	11.3.2	Impostare la rete sulla Stazione	71
8.2	Memorizzare le stazioni radio preimpostate	52	11.4	Collegarsi alle due reti di casa diverse	72
8.2.1	Memorizzazione automatica: programmazione automatica della preselezione	53	11.5	Visualizzazione dello stato della connessione	72
8.2.2	Memorizzazione manuale: programmazione manuale della preselezione	53	11.5.1	Visualizzare lo stato della Stazione nella rete Wi-Fi del Center	72
8.2.3	Ascoltare la stazione preimpostata	53	11.5.2	Visualizzazione della connessione con rete esterna	73
8.3	RDS	54	11.6	Collegarsi ad internet	73
8.4	NOTIZIE	54	<b>12</b>	<b>Collegamento al PC</b>	<b>75</b>
8.5	Ascolto della radio di Internet*	55	<b>13</b>	<b>Informazioni CD Gracenote®</b>	<b>78</b>
8.5.1	Utilizzo per la prima volta	55	13.1	Il Gracenote® music recognition database	78
8.5.2	Utilizzo regolare	56	13.1.1	Aggiornare il Gracenote® music recognition database	78
8.5.3	Aggiungere le stazioni radio di internet e inserire nei bookmark quelle preferite	57	13.2	Domande via internet su Gracenote®	78
<b>9</b>	<b>UPnP</b>	<b>58</b>	13.2.1	Cercare le informazioni dei brani CD	79
9.1	UPnP (Universal Plug and Play)	58	<b>14</b>	<b>Aggiornamento firmware</b>	<b>80</b>
9.1.1	Informazioni sull'UPnP*	58	14.1	Aggiornare il firmware	80
9.1.2	Informazioni sui dispositivi abilitati all'UPnP*	58	14.2	Ripristino del firmware precedente	81
9.2	Collegamento a un dispositivo UPnP	59	14.3	Ristabilire la rete Wi-Fi di Center e Stazioni	81
9.3	Riproduzione UPnP	59	<b>15</b>	<b>Reimpostazione</b>	<b>82</b>
9.3.1	Riproduzione della musica dal dispositivo UPnP	59	<b>16</b>	<b>Dati tecnici</b>	<b>84</b>
9.3.2	Riproduzione della musica dal Center	60	16.1	Center	84
<b>10</b>	<b>Sorgenti esterne</b>	<b>61</b>	16.2	Stazione	85
10.1	Riproduzione o registrazione su dispositivo di memorizzazione di massa USB	61	<b>17</b>	<b>Risoluzione dei problemi</b>	<b>86</b>
10.1.1	Informazioni sui dispositivi USB	61	<b>18</b>	<b>Appendice</b>	<b>92</b>
10.1.2	Riproduzione della musica dal dispositivo USB	62	18.1	Come montare la Stazione ad una parete	92
10.1.3	Trasferire musica su dispositivi USB	63	18.1.1	Contenuto del kit di montaggio in dotazione	92
10.2	Ascolto della musica del proprio iPod	65	18.1.2	Altro materiale necessario	92
10.3	Riproduzione di sorgenti esterne	65	18.1.3	Preparazione	93
			18.1.4	Montaggio della Stazione	93

\* Tutte le funzioni di internet richiedono un accesso Internet a banda larga.

---

# 1 Importante

---

## 1.1 Sicurezza

**Avvertenza!** Per evitare il rischio di incendi, shock elettrico, lesioni o danni, seguire le presenti istruzioni sulla sicurezza:

- Non aprire il prodotto o rimuovere il coperchio. All'interno dell'apparecchio non sono presenti parti riparabili dall'utente.
- Nessun oggetto contenente liquido, come vasi, deve essere appoggiato sul prodotto.
- Non bloccare le aperture del prodotto con oggetti.
- Non fare cadere sulle aperture oggetti quali graffette.
- Non esporre il prodotto a schizzi o perdite di acqua.
- Non esporre il prodotto a pioggia o umidità elevata. Il prodotto è destinato solamente ad un uso in ambiente interno.
- Non posizionare fonti di calore a fiamma libera, come candele accese, sul prodotto.
- Posizionare il prodotto in un ambiente con adeguata ventilazione. Lasciare uno spazio di almeno 10 cm rispetto alla parte posteriore e superiore del prodotto e di 5 cm su ciascun lato.
- Non coprire le aperture di ventilazione con oggetti quali giornali, tovaglie, tende, ecc.
- Non oliare o non lubrificare le parti meccaniche del prodotto.

**Attenzione!** Per evitare il rischio di lesioni o danni, seguire le presenti istruzioni sulla sicurezza:

- Radiazioni laser visibili e invisibili! Non guardare il raggio laser.
- L'apparecchio non contiene parti riparabili dall'utente.
- Posizionare l'unità su una superficie piana, solida e resistente.
- Conservare il sistema, le batterie e i dischi in un luogo fresco e asciutto.
- Non esporre il prodotto ad umidità, pioggia o a fonti di calore quali termosifoni, amplificatori o alla luce diretta del sole.
- La modifica del prodotto può avere come conseguenza radiazioni pericolose EMC o altre operazioni non sicure.

Questo apparecchio è conforme ai requisiti sulle interferenze radio della comunità europea.

Nel presente documento, Philips Electronics, BG Entertainment Solutions, dichiarano che il prodotto WACS7500 è conforme ai requisiti essenziali e alle altre normative pertinenti della direttiva 1999/5/CE.

La produzione di duplicati non autorizzati di materiale protetto da copia, compresi programmi per computer, file, trasmissioni e registrazioni audio può essere una violazione dei copyright e costituisce un reato penale. Questo apparecchio non deve essere usato a tali fini.

### Nota

L'uso dei comandi o dei sistemi di regolazione o l'adozione di procedure che si discostano da quelle descritte nel manuale d'uso possono risultare in una pericolosa esposizione alle radiazioni o in un'operazione rischiosa.

---

## 1.2 Offerta scritta per il pacchetto GPL

Questo prodotto contiene Linux 2.4.27-vrsl reso disponibile grazie alla licenza GNU GPL versione 2 (di seguito definita “il Programma”).

La Philips Electronics Hong Kong Ltd. fornisce qui la possibilità di inviare o rendere disponibile, su richiesta, ad un costo non superiore rispetto a quello che si sosterebbe per la distribuzione fisica della fonte, una copia completamente leggibile del corrispondente codice di risorsa del Programma di media solitamente utilizzato per l'interscambio di software. Contattare: Centro di Sviluppo BLC Audio PDCC Development 5/F., Philips Electronics Building 5 Science Park East Avenue Hong Kong Science Park Shatin Hong Kong

Questa offerta è valida per un periodo di tre anni a partire dalla data di acquisto di questo prodotto.

---

## 1.3 Offerta scritta per la libreria LGPL

Questo prodotto contiene Linux 2.4.27-vrsl reso disponibile grazie alla licenza GNU LGPL versione 2.1 (di seguito definita “la Libreria”).

La Philips Electronics Hong Kong Ltd. fornisce qui la possibilità di inviare o rendere disponibile, su richiesta, ad un costo non superiore rispetto a quello che si sosterebbe per la distribuzione fisica della fonte, una copia completamente leggibile del corrispondente codice di risorsa della Libreria, di media solitamente utilizzato per l'interscambio di software. Contattare: Centro di Sviluppo BLC Audio PDCC Development 5/F., Philips Electronics Building 5 Science Park East Avenue Hong Kong Science Park Shatin Hong Kong

Questa offerta è valida per un periodo di tre anni a partire dalla data di acquisto di questo prodotto.

- Direttiva sul basso voltaggio
- Direttiva EMV
- Contrassegno Philips CE

---

## 1.4 Informazioni per la salvaguardia dell'ambiente

Tutto il materiale di imballaggio in eccesso è stato eliminato. Abbiamo reso l'imballaggio facilmente separabile in tre mono-materiali: cartone (scatola), spuma di polistirolo (protezione) e polietilene (buste, foglio di protezione).

Il prodotto è costituito da materiali che possono essere riciclati, se smontati da un'azienda specializzata. Osservare le normative locali in materia di smaltimento dei materiali di imballaggio, batterie scariche e vecchi macchinari.



---

## 1.5 Smaltimento del vecchio prodotto



Il prodotto è progettato e realizzato con materiali e componenti di alta qualità che possono essere riciclati e riutilizzati.

Al fine di preservare, proteggere e migliorare la qualità dell'ambiente, tutelare la salute umana e utilizzare le risorse naturali in modo accorto e razionale, bisogna ritornare il prodotto inutilizzabile nel luogo in cui lo si è acquistato o nella struttura di competenza, secondo quanto previsto dalle disposizioni di legge locali.

Il bidone con ruote che riporta una croce di divieto indica che il prodotto non deve essere gettato tra i rifiuti domestici. Il simbolo è utilizzato anche insieme ad una solida barra o alla data di fabbricazione / lancio.

Attenersi alle normative locali e non gettare i vecchi prodotti insieme ai normali rifiuti domestici. Il corretto smaltimento dei vecchi prodotti contribuirà ad impedire potenziali conseguenze negative sull'ambiente e sulla salute umana.

---

## 1.6 Manutenzione

### Pulizia dell'apparecchio

- Usare un panno morbido leggermente imbevuto in una soluzione detergente delicata.
- Non usare soluzioni contenenti alcol, liquori, ammoniaca o abrasivi, in grado di danneggiare il prodotto.

### Pulizia dei dischi

- Quando un disco si sporca, pulirlo con un panno apposito. Pulire dal centro verso l'esterno.
- Non usare solventi quali benzene, diluenti o spray anti-statici destinati ai dischi analogici.

### Cura dell'HD (Hard Disk)

L'HD è un dispositivo fragile che tende a danneggiarsi per la sua grande capacità di registrazione e per il funzionamento ad alta velocità.

- Non muovere l'unità quando è accesa.
- Non rimuovere lo spinotto di alimentazione CA dalla presa della corrente elettrica durante il funzionamento.
- Non utilizzare l'unità in luoghi eccessivamente caldi o umidi in quanto ciò può causare la formazione di condensa all'interno dell'apparecchio.

Se l'HD si guasta, riproduzione e registrazione non saranno possibili. In tal caso, sarà necessario sostituire l'HD.

### Nota

L'HD non è consigliato per la memorizzazione permanente di contenuti registrati. Prima di creare la libreria musicale personale, eseguire un back-up della musica sul PC. Se necessario, successivamente sarà possibile ripristinare il sistema con questi file di back-up.

---

## 1.7 Sicurezza per l'udito

### **Ascoltare ad un volume moderato.**

- L'uso delle cuffie ad un volume elevato può essere causa di danneggiamento all'udito. Il presente prodotto è in grado di produrre suoni in gamma di decibel che potrebbero causare perdita dell'udito in una persona normale, anche ad esposizioni di durata inferiore al minuto. La gamma più elevata di decibel è a disposizione di coloro che hanno già sofferto una perdita parziale dell'udito.
- Il suono può essere ingannevole. Nel tempo il "livello di sopportazione" dell'udito si adegua ai volumi più elevati del suono. Pertanto, a seguito di un ascolto prolungato, ciò che viene percepito come "normale" può in realtà avere un livello sonoro alto e dannoso per l'udito. Per salvaguardarsi da ciò e prima che l'udito vi si adegui, il volume deve essere impostato ad un livello di sicurezza che non deve essere modificato.

### **Per identificare un livello di volume sicuro:**

- Impostare il controllo del volume su una posizione bassa.
- Aumentare gradualmente il suono fino a quando si è in grado di udirlo facilmente e chiaramente senza distorsione.

### **La durata dell'ascolto deve essere ragionevole:**

- L'esposizione prolungata al suono, anche a livelli normalmente "sicuri", può essere causa di perdita dell'udito.
- Accertarsi di usare l'apparecchiatura in modo ragionevole ed effettuare pause appropriate.

### **Accertarsi di osservare le seguenti linee guida durante l'uso delle cuffie.**

- Ascoltare a volumi ragionevoli per durate di tempo ragionevoli.
- Fare attenzione a non modificare il volume poiché l'udito può adeguarsi a volumi più alti.
- Non aumentare il volume ad un livello tale da non riuscire più a percepire ciò che ci circonda.
- In caso di situazioni potenzialmente pericolose bisogna essere cauti o sospendere temporaneamente l'uso dell'apparecchio.
- Non usare le cuffie quando si è alla guida di un'auto, di una bicicletta, skateboard, ecc.; ciò potrebbe costituire un pericolo per il traffico e in molte zone è contro la legge.

### **Importante (per modelli con cuffie in dotazione):**

Philips garantisce che i suoi lettori audio sono conformi ai criteri di massima potenza di volume definiti da enti regolatori, sulla base del modello di cuffie originali fornite. Qualora sia necessario provvedere alla sostituzione delle cuffie, si consiglia di contattare il vostro rivenditore di fiducia per ordinare un modello identico a quello originale fornito da Philips.

---

## 1.8 Registrazione del prodotto

Per godere di tutti i benefici offerti dall'assistenza Philips, registrare il prodotto all'indirizzo [www.philips.com/welcome](http://www.philips.com/welcome).

Poiché è possibile aggiornare il prodotto, consigliamo anche di registrarlo su [www.club.philips.com](http://www.club.philips.com), in modo da poter fornire informazioni non appena sono disponibili nuovi aggiornamenti gratuiti.

I prodotti Philips sono stati progettati e realizzati secondo i più alti standard di qualità. Qualora il prodotto non funzionasse in modo corretto, probabilmente bisogna modificare il collegamento e la configurazione.

Per migliorare l'esperienza dell'home entertainment il nostro sito di supporto ([www.philips.com/support](http://www.philips.com/support)) offre tutte le informazioni necessarie per utilizzare il prodotto nonché per conoscere tutte le novità della gamma di prodotti.

Visitare [www.philips.com/support](http://www.philips.com/support) e inserire il nome del prodotto (WACS7500) per leggere quanto segue:

- FAQ (Domande frequenti)
- Manuali d'uso più recenti e manuali dei software per PC
- File di aggiornamento del firmware per WACS7500 disponibili online
- Risoluzione dei problemi interattiva

Registrando il prodotto all'indirizzo [www.club.philips.com](http://www.club.philips.com), saremo in grado di informarvi non appena nuovi aggiornamenti gratuiti saranno disponibili.

**Buon divertimento con il Wireless Music Center e la Stazione!**

---

## 2 Il Wireless Music Center e la Stazione

**Ci congratuliamo per il suo acquisto e le diamo il benvenuto nel mondo Philips!**

Il Wireless Music Center e la Stazione permettono di:

- Eseguire lo streaming musicale dal PC
- Agganciare l'iPod nell'apposito alloggiamento
- Godere della funzione Plug & Play da dispositivi USB
- Ascoltare la riproduzione da HD

È possibile memorizzare 15000 brani nell'hard-disk da 80GB di **■ C** e collegare fino a 5 **■ S** al Center **■ C**.

Tutta la musica memorizzata può essere trasferita in modalità wireless dal Center **■ C** alle stazioni collegate utilizzando il Wi-Fi\*. Il lettore CD ed il PC non sono più collegati tramite dei cavi.

\* Il Wi-Fi è utilizzato per descrivere i prodotti, abilitati al LAN wireless, che si basano sugli standard IEEE 802.11. La presenza del logo del Wi-Fi indica che il prodotto è certificato per l'interoperabilità.

---

### 2.1 Contenuto della confezione



1x WAC7500 Wireless Music Center



1x WAS7500 Wireless Music Station

## Accessori in dotazione

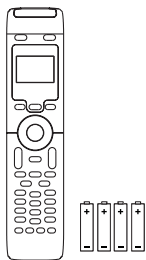

Telecomando, 2 vie, incl. 4x batterie tipo AAA

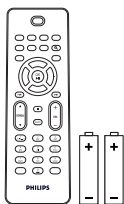

Telecomando, 1 via, incl. 2x batterie tipo AAA

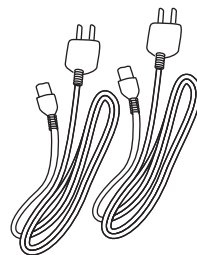

2x cavo di alimentazione

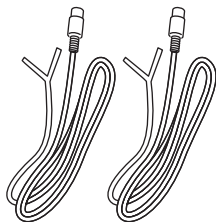

2x antenna cavo FM

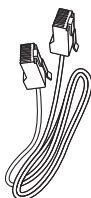

1x cavo ethernet



1x CD suite PC

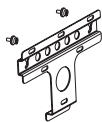

1x kit di montaggio  
(per Stazione)

## 2.2 Panoramica del Wireless Music Center e della Stazione

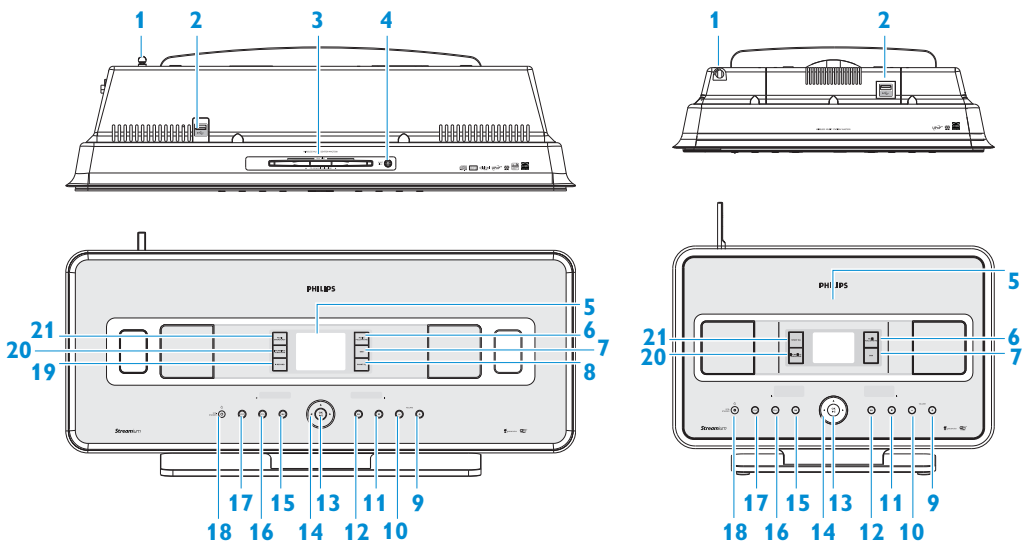

### 2.2.1 Comandi sul Center **C** e sulla Stazione **S**

- 1 Antenna**
- 2**  Jack USB
- 3 Alloggiamento disco** (caricatore) (solo per **C**)  
Inserire i dischi con le immagini grafiche rivolte verso di voi
- 4**  (solo per **C**)  
Estrae il disco dall'alloggiamento per CD
- 5 LCD**  
Il display mostra lo stato dell'unità
- 6 MUSIC FOLLOWS ME**  
**HD** : muove la riproduzione musicale tra il Center e la Stazione
- 7 DBB (Dynamic Bass Boost)**  
Alterna tra attivazione (DBB1, DBB2, DBB3) e disattivazione dell'aumento dei bassi
- 8 SMART EQ** (solo per **C**)  
**HD**: alterna tra l'attivazione e la disattivazione delle impostazioni audio per il Genere corrente
- 9 VOLUME -**  
Riduce il livello del volume
- 10 VOLUME +**  
Aumenta il livello del volume
- 11**   
Interrompe la riproduzione o la registrazione
- 12**   
Premere per saltare al brano successivo / tenere premuto per avanzare velocemente
- 13 OK / **  
Avvia o mette in pausa la riproduzione

#### 14 ◀/▶ / ▲/▼

I comandi di navigazione (sinistra, destra, su, giù) permettono di scorrere tra gli elenchi delle opzioni



**HD/CD/USB/UPnP:** ritorna alla lista opzioni precedente



**HD/CD/USB/UPnP:** salta/va alla ricerca dei brani/si muove indietro/avanti (nella schermata di riproduzione)  
Scorrimento rapido delle opzioni/elenchi alfanumerici  
**Radio:** esegue la sintonizzazione sulle stazioni



Conferma la scelta  
**Radio:** entra nella lista delle stazioni presenti

#### 15 ⏮

Premere per saltare al brano precedente / tenere premuto per riavvolgere

#### 16 MENU

Entra o esce dal menu impostazioni

#### 17 HOME

Seleziona

**Musica HD**

**CD**

**Radio**

**UPnP** (Universal Plug & Play)

**Portatile** (USB Universal Serial Bus)

**AUX** (dispositivo collegato separatamente)

#### 18 ⏻ ACCESO / STANDBY/ STANDBY ECO

Premere brevemente per alternare tra le modalità di Standby e Accensione.

Tenere premuto per alternare tra le modalità di ACCENSIONE e Eco Standby (modalità di risparmio energetico).

**Spia verde** = l'unità è accesa.

**Spia rossa** = l'unità è accesa su Standby o Eco Standby.

#### 19 ● RECORD (solo sul Center )

**CD/Radio/AUX:** inizia la registrazione sull'HARD DISK (HD)

#### 20 INCR.SURR.

Seleziona l'effetto audio Incredible Surround

#### 21 MUSIC BROADCAST (solo per )

**HD:** trasmette la musica dal Center alla Stazione

#### SMART EQ (solo per )

**HD:** alterna tra l'attivazione e la disattivazione delle impostazioni audio per il Genere corrente



#### Nota

L'illuminazione di un angolo del rivestimento è un elemento di design.

## 2.3 Panoramica dei telecomandi

### Importante!

Le seguenti funzioni devono essere utilizzate con il telecomando ad 1 via

- Registrazione della radio di internet
- Configurazione della rete
- Modifica delle informazioni sulla canzone

### 2.3.1 Telecomando a 2 Vie

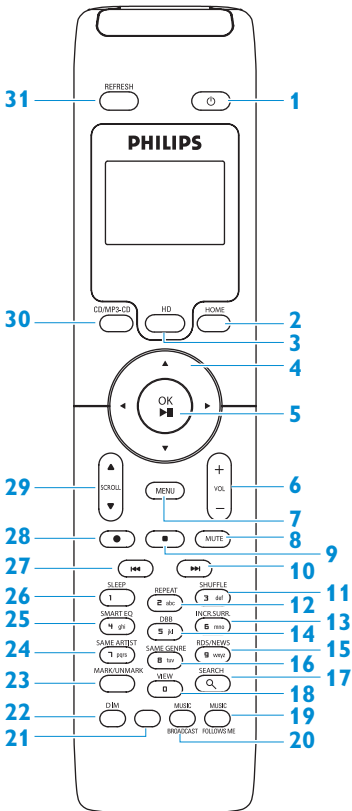

**1** Premere brevemente per passare l'apparecchio su ACCENSIONE o Standby  
Tenere premuto per passare l'unità in Eco Standby (modalità di risparmio energetico)

**2** **HOME**  
Seleziona **Musica HD**

**CD** ,  
**Radio** ,  
**UPnP** (Universal Plug & Play) ,  
**Portatile** (USB Universal Serial Bus) , o  
**AUX** (dispositivo collegato separatamente)  
**In modalità standby:** passa l'unità su **ACCENSIONE** e seleziona **Musica HD** ,  
**CD** ,  
**Radio** ,  
**UPnP** ,  
**Portatile (USB)** , o  
**AUX**

**3** **HD**  
Seleziona la risorsa HD (Hard Disk)  
**In modalità standby:** passa l'unità su ACCENSIONE e seleziona la sorgente HD (Hard Disk)

**4**   
I comandi di navigazione (sinistra, destra, su, giù) permettono di scorrere tra gli elenchi delle opzioni

**HD / CD / USB / UPnP:** ritorna alla lista opzioni precedente  
**Inserimento testo:** muove il cursore all'indietro

/   
**HD / CD / USB / UPnP:** salta/va alla ricerca dei brani/si muove indietro/avanti (nella schermata di riproduzione)  
Scorre rapidamente nell'elenco delle opzioni  
**Radio:** esegue la sintonizzazione sulle stazioni

Conferma la scelta  
**Radio:** entra nella lista delle stazioni preimpostate  
**Inserimento testo:** conferma gli inserimenti e sposta il cursore in avanti



- 5 OK, ►/II**  
Conferma la scelta  
inizia la riproduzione
- 6 VOL +, -**  
Aumenta o diminuisce il livello del volume
- 7 MENU**  
Entra o esce dal menu impostazioni
- 8 MUTE**  
Disattiva temporaneamente l'audio
- 9 ■**  
Interrompe la riproduzione o la registrazione
- 10 ►►**  
Premere per saltare al brano precedente / tenere premuto per avanzare velocemente
- 11 SHUFFLE (3 def)**  
Seleziona la riproduzione casuale
- 12 REPEAT (2 abc)**  
Seleziona la riproduzione continua
- 13 INCR.SURR. (6 mno)**  
Seleziona l'effetto audio Incredible Surround
- 14 DBB (Dynamic Bass Boost) (5 jkl)**  
Alterna tra attivazione (DBB1, DBB2, DBB3) e disattivazione dell'aumento dei bassi
- 15 RDS/NEWS (9 wxyz)**  
**Radio:** seleziona le informazioni RDS  
**HD/CD/UPnP/AUX/USB:** alterna tra l'attivazione e la disattivazione della funzione NEWS
- 16 SAME GENRE (8 tuv)**  
**HD:** riproduce tutti i brani del Genere corrente
- 17 SEARCH (Q)**  
Ricerca basandosi sulle parole chiave principali
- 18 MARK/UNMARK (0 \_) (solo per )**  
Seleziona o deseleziona i brani che si desidera registrare (tenere premuto per selezionare/deselezionare TUTTI i brani)
- 19 MUSIC FOLLOWS ME**  
**HD:** muove la riproduzione musicale tra il Center e la Stazione
- 20 MUSIC BROADCAST (solo per )**  
**HD:** trasmette la musica dal Center alla Stazione
- 21 Ricambio**
- 22 DIM**  
Alterna la luminosità del display tra l'oscuramento e il livello normale
- 23 VIEW**  
Alterna la schermata di riproduzione e l'elenco delle opzioni precedente
- 24 SAME ARTIST (7 pqrs)**  
**HD:** riproduce tutti i brani dell'artista corrente  
**HD:** abilita il sistema di ampliamento della portata del wireless (per i dettagli, fare riferimento al manuale di tale sistema di ampliamento)
- 25 SMART EQ (4 ghi)**  
**HD:** alterna tra l'attivazione e la disattivazione delle impostazioni audio per il Genere corrente
- 26 SLEEP (1 .,?!'@-\_:;/)**  
Regola, visualizza o disattiva il timer di sospensione
- 27 ◀◀**  
Premere per saltare al brano precedente / tenere premuto per riavvolgere
- CLEAR**  
**Inserimento testo:** cancella l'inserimento che precede il cursore
- 28 REC ● (solo per )**  
**CD/Radio/AUX:** inizia la registrazione sull'HD
- 29 SCROLL ▲, ▼**  
Scorre la schermata di visualizzazione su o giù
- 30 CD/MP3-CD (solo per )**  
Seleziona la sorgente CD  
**In modalità standby:** passa l'unità su ACCENSIONE e seleziona la sorgente CD
- 31 REFRESH**  
Sincronizza i display dell'unità e del telecomando

## 2.3.2 Telecomando a 1 Via

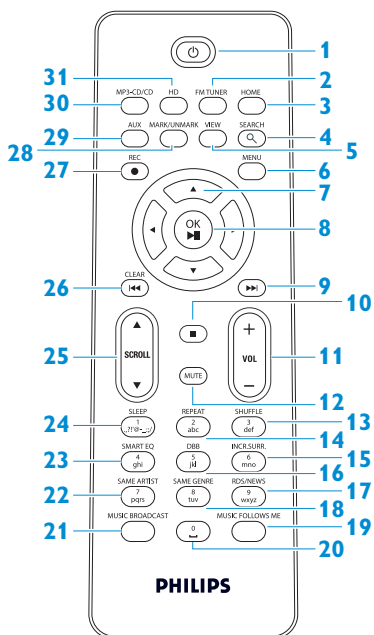

- 1 Premere brevemente per passare l'apparecchio su ACCENSIONE o Standby. Tenere premuto per passare l'unità in Eco Standby (modalità di risparmio energetico).
- 2 **SINTONIZZATORE FM**  
Seleziona la radio FM
- 3 **HOME**  
Seleziona  
Musica HD ,  
CD ,  
Radio ,  
UPnP (Universal Plug & Play) ,  
Portatile (USB Universal Serial Bus) , o  
AUX (dispositivo collegato separatamente) .  
In modalità standby: passa l'unità su ACCENSIONE e seleziona Musica HD ,  
CD ,  
Radio ,  
UPnP ,  
Portatile (USB) , o  
AUX .

- 4 **SEARCH (Q)**  
Ricerca per parole chiave
- 5 **VIEW**  
Alterna la schermata di riproduzione e l'elenco delle opzioni precedente
- 6 **MENU**  
Entra o esce dal menu impostazioni
- 7 / / /   
I comandi di navigazione (sinistra, destra, su, giù) permettono di scorrere tra gli elenchi delle opzioni
- HD/CD/USB/UPnP:** ritorna alla lista opzioni precedente  
**Inserimento testo:** muove il cursore all'indietro
- /   
**HD/CD/USB/UPnP:** salta/va alla ricerca dei brani/si muove indietro/avanti (nella schermata di riproduzione)  
Scorre rapidamente nell'elenco delle opzioni  
**Radio:** esegue la sintonizzazione sulle stazioni
- Conferma la scelta  
**Radio:** entra nella lista delle stazioni preimpostate  
**Inserimento testo:** conferma gli inserimenti e sposta il cursore in avanti
- 8 **OK, ►/||**  
Conferma la scelta  
Inizia la riproduzione
- 9   
Avanza rapidamente o salta al brano successivo
- 10   
Interrompe la riproduzione o la registrazione
- 11 **VOL +, -**  
Aumenta o diminuisce il livello del volume

- 12 MUTE**  
Disattiva temporaneamente l'audio
- 13 SHUFFLE (3 def)**  
Seleziona la riproduzione casuale
- 14 REPEAT (2 abc)**  
Seleziona la riproduzione continua
- 15 INCR.SURR. (6 mno)**  
Seleziona l'effetto audio Incredible Surround
- 16 DBB (Dynamic Bass Boost) (5 jkl)**  
Alterna tra attivazione (DBB1, DBB2, DBB3) e disattivazione dell'aumento dei bassi
- 17 RDS/NEWS (9 wxyz)**  
**Radio:** seleziona le informazioni RDS  
**HD/CD/UPnP/AUX/USB:** alterna tra l'attivazione e la disattivazione della funzione NEWS
- 18 SAME GENRE (8 tuv)**  
**HD:** riproduce tutti i brani del Genere corrente
- 19 MUSIC FOLLOWS ME**  
**HD:** muove la riproduzione musicale tra il Center e la Stazione
- 20 (0 \_)**
- 21 MUSIC BROADCAST (solo per )**  
**HD:** trasmette la musica dal Center alla Stazione
- 22 SAME ARTIST (7 pqrs)**  
**HD:** riproduce tutti i brani dell'artista corrente  
**HD:** abilita il sistema di ampliamento della portata del wireless (per i dettagli, fare riferimento al manuale di tale sistema di ampliamento)
- 23 SMART EQ (4 ghi)**  
**HD:** seleziona le impostazioni audio per il genere corrente
- 24 SLEEP (1 .,?!@-\_:;/)**  
Regola, visualizza o disattiva il timer di sospensione
- 25 SCROLL ▲, ▼**  
Scorre la schermata di visualizzazione su o giù
- 26 ⏪**  
Riavvolge o salta al brano precedente
- CLEAR**  
**Inserimento testo:** cancella l'inserimento che precede il cursore
- 27 REC ● (solo per )**  
**CD/Radio/AUX:** inizia la registrazione sull'HD
- 28 MARK/UNMARK (0 V) (solo per )**  
Seleziona o deseleziona i brani che si desidera registrare (tenere premuto per selezionare/deselezionare TUTTI i brani).
- 29 AUX**  
Seleziona AUX (dispositivo collegato separatamente)
- 30 CD/MP3-CD (solo per )**  
Seleziona la sorgente CD  
**In modalità standby:** passa l'unità su ACCENSIONE e seleziona la sorgente CD
- 31 HD**  
Seleziona la risorsa HD (Hard Disk)  
**In modalità standby:** passa l'unità su ACCENSIONE e seleziona la sorgente HD (Hard Disk)

## 2.4 Panoramica del display

Icone dello schermo LCD:

Icona	Descrizione	Icona	Descrizione
	Client collegato		Ripeti tutto
	Client non collegato		Ripeti 1
	Musica		Riproduzione casuale
	Radio		Sveglia
	UPnP		Trasmissione musicale
	Modalità Aux		Music follows me
	Modalità CD		Muto
	Modalità HD		RDS
	Modalità radio		Funzione di sospensione
	Modalità (copia) di registrazione		Smart EQ
	Modalità di trasferimento		Wi-Fi connesso
	Modalità USB		Wi-Fi e Ethernet connessi

## 3 Installazione

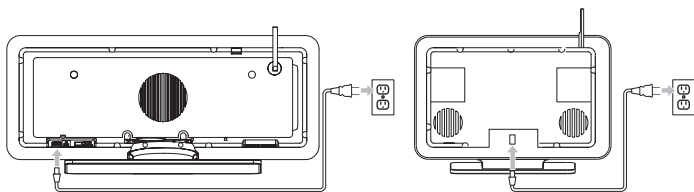

### 3.1 Installazione del Center (**C**) e della Stazione (**S**)

#### Nota

Prima di decidere dove e come installare l'apparecchio, effettuare dei test sulla connessione Wi-Fi e sui collegamenti dei cavi presenti sul retro per trovare una posizione adatta.

È possibile installare **C** e **S** in due modi, posizionati liberamente (usando i supporti di appoggio in dotazione) o montati a muro (senza i supporti di appoggio). Usare il supporto di appoggio **C**. Per la **S** è stato incluso un kit di montaggio a muro.



(supporto di appoggio)

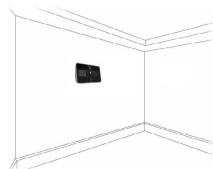

(montaggio a muro)

Per maggiori informazioni sul montaggio a muro, vedere l'Appendice su **Come montare la Stazione a muro**.

---

## 3.2 Collegamento dell'alimentazione CA

**Importante!** Tenere sempre premuto  per passare l'apparecchio in modalità risparmio energetico prima di rimuovere la sua spina di alimentazione.

Prima di accendere l'apparecchio, assicurarsi che tutti i collegamenti sul retro siano stati eseguiti.

Collegare il cavo di alimentazione CA alla presa di corrente. Ora l'apparecchio è alimentato (acceso).





Quando si trovano in modalità Standby o Eco Standby,  e  continuano ancora a consumare corrente.



**Per scollegare completamente l'alimentazione, rimuovere la spina dalla presa della corrente.**

---





## 3.3 Impostazione della connessione Wi-Fi tra il Center () e la Stazione ()

### Nota

- Tenere sempre premuto  per passare l'apparecchio in Eco standby (modalità risparmio energetico) prima di rimuovere la sua spina di alimentazione.
- Accendere sempre  per primo, poi accendere la .
- Impedire sempre che  e  siano separati da pareti spesse o da più di una parete.
- Evitare l'installazione vicino ad oggetti metallici di grandi dimensioni.

La connessione Wi-Fi si avvia automaticamente quando si accendono il  e la .

La prima volta che si imposta la connessione Wi-Fi, posizionare  e  uno accanto all'altra su una superficie piana e resistente.

- 1 Usando i cavi di alimentazione in dotazione, collegare alla corrente prima  e poi 
  - >  e  sono pronte all'uso.



### Suggerimento

Per una migliore ricezione Wi-Fi, ruotare l'antenna Wi-Fi o regolare la posizione di  e di .

---

## 3.4 Connessioni posteriori

### Nota

- Non collegare o scollegare mai i cavi di alimentazione quando la rete di alimentazione è accesa.
- Installare  e  in modo che possano avere facile accesso ad adeguate prese di corrente CA.

### 3.4.1 Collegamento delle antenne

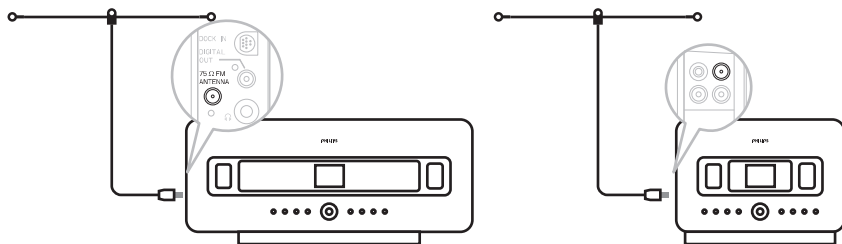

- 1 Antenna cavo con prolunga
- 2 Collegare l'antenna cavo al jack **dell'antenna FM**:
- 3 Opzionale: per migliorare la ricezione FM, è possibile installare un prolunga (venduta separatamente) tra il cavo e il jack dell'antenna.
- 4 Srotolare completamente la prolunga dell'antenna.
- 5 Spostarla in direzioni diverse per trovare la ricezione ottimale (se possibile, tenerla lontana da TV, VCR e altre fonti che emettono radiazioni).
- 6 Per ottenere i risultati migliori, alzare l'antenna o posizionarla sul soffitto.

### 3.4.2 Collegamento di un dispositivo portatile (USB)

Su **C** o **S**, è possibile riprodurre musica da un dispositivo portatile.

È possibile inoltre trasferire musica dalla libreria sul **C** al dispositivo portatile.

- 1 Inserire lo spinotto USB del dispositivo portatile nella presa  sul **C** o **S**.

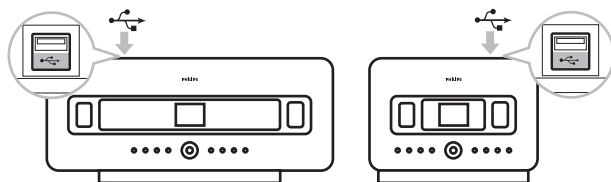

#### Per dispositivi portatili con cavo USB:

- 1 Inserire l'estremità del cavo USB (non in dotazione) nella presa  sul **C** o **S**.
- 2 Inserire l'altra estremità del cavo USB nel terminale di uscita USB del dispositivo portatile.

Per riprodurre la musica dal dispositivo portatile:

- 1 Premere **HOME**.
- 2 Selezionare **PORTATILE** .
- 3 Selezionare **USB**.  
> Sul display viene visualizzato il dispositivo portatile.
- 4 Usare **▲** o **▼** e **▶** per selezionare la musica.

Per maggiori dettagli ed istruzioni su come registrare musica sul dispositivo portatile: vedere **10 Sorgenti esterne**.

### **Suggerimento**

- **C** e **S** supportano solo dispositivi portatili (USB) che rispettano i seguenti standard:
  - USB MSC (Tipo '0' )
  - USB MTP
  - File di sistema in FAT12/ FAT16/ FAT32
  - Operazioni basate sul tipo di navigazione delle cartelle (anche chiamate file di sistema FAT normale), e non sul database dei brani di proprietà.
- I seguenti dispositivi USB non saranno supportati da **C** o **S**:  
Prodotti con database UI (navigazione basata su Artisti, Album e Genere) perché questi prodotti di norma memorizzano file musicali in una specifica cartella nascosta e usano database di brani di proprietà incorporati che **C** e **S** non sono in grado di leggere correttamente.

---

### 3.4.3 Collegamento dell' iPod (opzionale)

È possibile collegare il proprio iPod (non in dotazione) con **C** o **S** grazie all'alloggiamento di connessione Philips e al cavo dati/audio (alloggiamento di connessione a raggi infrarossi Philips per iPod, modello DC1050 venduto separatamente). Ora è possibile ascoltare la libreria musicale sul proprio iPod con il sistema altamente avanzato di altoparlanti dell'apparecchio. È persino possibile caricare contemporaneamente l'iPod.

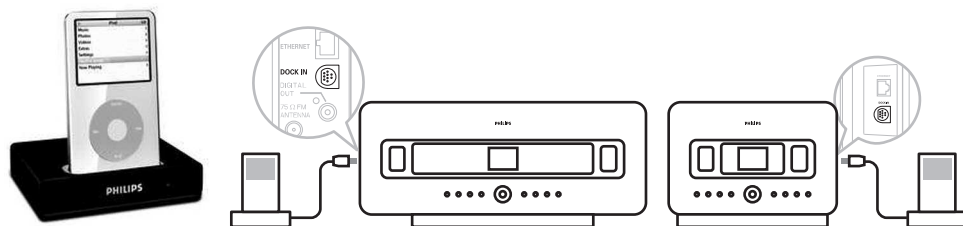

Per riprodurre la musica dall'iPod:

- 1 Premere **HOME** e selezionare **Portatile (iPod)** .
- Sul display viene visualizzato l'iPod.



- 2 Usare ▲ o ▼ e ► sul telecomando (o usare i comandi di navigazione dell'iPod) per selezionare la musica presente sul sistema di menu dell'iPod.  
(Vedere anche **10 Sorgenti esterne**).

---

### 3.4.4 Collegamento di apparecchi aggiuntivi

È possibile riprodurre l'uscita audio su **C** o **S** da una sorgente esterna, per esempio TV, VCR, lettore Laser Disc, lettore DVD. È anche possibile registrare l'uscita audio nella libreria musicale dell'HD del **C**.

#### Sull'apparecchio aggiuntivo

Collegare un'estremità del cavo audio (non in dotazione) ai terminali AUDIO OUT dell'apparecchio aggiuntivo.

Su **C** o **S**

Collegare l'altra estremità del cavo audio ai terminali **AUX IN** su **C** o **S**.

Per riprodurre l'uscita audio dall'apparecchio aggiuntivo:

- 1 Su **C** o **S**, premere **HOME** e selezionare **AUX C**.  
Viene visualizzato l'apparecchio aggiuntivo (sorgente esterna).
- 2 Sull'apparecchio aggiuntivo, usare i comandi come si farebbe solitamente.  
(Vedere anche **10 Sorgenti esterne**).

Per registrare l'uscita audio nella libreria (HD) di **C**, vedere la sezione **HD: Creazione di una libreria musicale sul Center**.

#### 🔧 Suggerimento

- Se il dispositivo collegato ha un solo terminale di uscita audio, collegarlo al terminale AUX IN di sinistra. Alternativamente, è possibile usare un cavo cinch "da singolo a doppio" tuttavia l'uscita audio rimane mono.
- Per completare la connessione, fare sempre riferimento al manuale d'uso dell'altro apparecchio.

---

### 3.4.5 Collegamento di un dispositivo aggiuntivo con altoparlanti esterni

Per godere della buona qualità audio degli altoparlanti del prodotto collegati ad un dispositivo aggiuntivo, per esempio un mini impianto Hi-Fi, usare i cavi audio rosso/bianco (non in dotazione) per collegare **C** al dispositivo esterno.

Su **C**

- 1 Collegare lo spinotto rosso del cavo audio rosso/bianco (non in dotazione) alla presa rossa **LINE OUT R** e lo spinotto bianco alla presa bianca **LINE OUT L**.

#### Su dispositivo aggiuntivo

- 2 Collegare l'altra estremità del cavo audio ai terminali AUX IN.
- 3 Selezionare la modalità **AUX** sul dispositivo aggiuntivo collegato.

---

## 4 Preparazione

---

### 4.1 Impostazione dell'orologio

La visualizzazione dell'ora può essere in formato di 24 o 12 ore. L'orologio può essere impostato su **C** o **S**.

Per impostare l'orologio si possono utilizzare due metodi, la sincronizzazione automatica dell'ora via RDS e l'impostazione manuale.

#### **Sincronizzazione automatica dell'ora via RDS:**

Se le stazioni radio RDS sono state preimpostate, è possibile sincronizzare l'orologio tramite una di esse.

- 1 Premere **MENU** per entrare nella schermata menu.

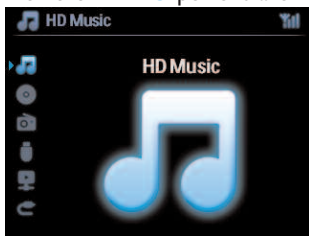

- 2 Usare **▲** o **▼** e **▶** per selezionare **Impostazioni** seguito da **Ora**.

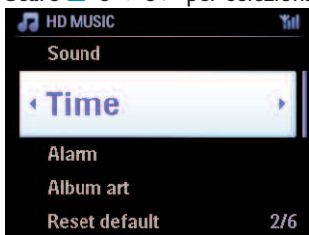

- 3 Usare **▲** o **▼** e **▶** per selezionare **Sincronizzazione Ora Automatica**.

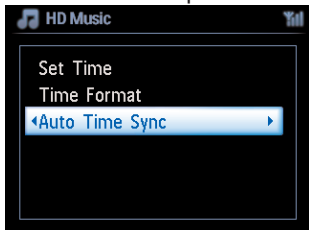

- 4 Usare ▲ o ▼ e ► per selezionare la radio RDS con cui si desidera sincronizzare l'orologio.  
> La schermata mostra un messaggio di conferma:

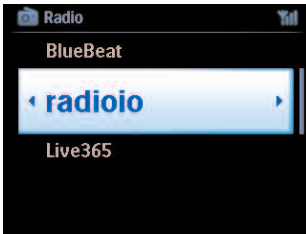

### Impostazione manuale dell'ora:

- 1 Premere **MENU** per entrare nella schermata menu.

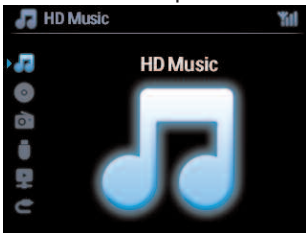

- 2 Usare ▲ o ▼ e ► per selezionare **Impostazioni** seguito da **Ora**.

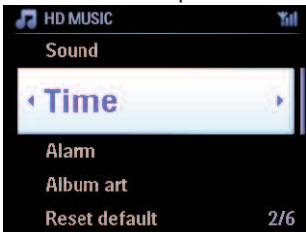

- 3 Usare ▲, ▼ o la tastiera numerica **(0-9)** e ► per selezionare **Imposta ora**.  
> Il display mostra le impostazioni dell'ora corrente (00:00 predefinite)

- 4 Usare ripetutamente ▲, ▼ o la tastiera numerica (0-9) per impostare le ore seguite dai minuti.

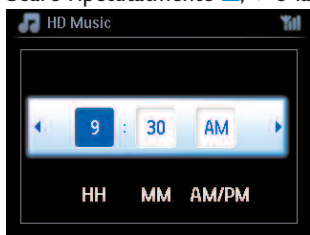

- 5 Confermare con **OK**.

#### ✳ Suggerimento

- Passare al formato a 12 o 24 ore:
  - 1 Nel menu Ora, selezionare **Formato ora**.
  - 2 Usare ▲ o ▼ e ► per selezionare la propria opzione.
- Se l'alimentazione di corrente viene arrestata (scollegando la presa di corrente), l'orologio verrà ripristinato (le impostazioni non saranno salvate).

---

### 4.1.1 Visualizzazione dell'orologio

- 1 Tenere premuto il tasto **VIEW** per circa 5 secondi.  
Sul display sarà visualizzato brevemente l'orologio.

#### ✳ Suggerimento

- In modalità Standby, è possibile premere brevemente View per accendere la retroilluminazione del display LCD e visualizzare più distintamente l'ora.
- Se l'alimentazione di corrente viene arrestata (scollegando la presa di corrente), l'orologio verrà ripristinato (le impostazioni non saranno salvate).

## 4.2 Telecomando

L'apparecchio è fornito di un telecomando a 2 vie e di un telecomando a 1 via. Questi telecomandi possono essere utilizzati per le funzioni di comando su **C** o **S**.

### Nota

Usare il telecomando ad 1 via per la Gestione della Stazione, la Configurazione di rete e per Modificare le informazioni sui brani. Il telecomando a 2 vie può essere usato per questi compiti.

#### **Importante!**

- Puntare sempre il telecomando direttamente verso il sensore a raggi infrarossi IR del **C** o **S** che si desidera far funzionare.
- Per prima cosa selezionare la sorgente che si desidera controllare premendo uno dei pulsanti di scelta della fonte sul telecomando (per esempio CD/MP3-CD, HD, FM TUNER, AUX).
- Quindi selezionare la funzione desiderata (per esempio ► / || / ◀◀ / ▶▶).

### 4.2.1 Installazione delle batterie del telecomando

#### **Attenzione!**

##### **Per evitare il rischio di esplosione:**

- Non perforare, tagliare o maneggiare, in qualunque modo, le batterie e non gettarle nel fuoco.
- Non provocare un corto circuito dei terminali delle batterie.

##### **Per evitare bruciature:**

- Indossare guanti di protezione quando si maneggiano delle batterie che perdono.

##### **Per evitare la perdita di fluido corrosivo contenuto nelle batterie e danni al prodotto:**

- Sostituire sempre tutte le batterie contemporaneamente
- Non mescolare tra loro batterie vecchie e nuove o di tipi diversi.
- Qualora fossero scariche, sostituire immediatamente le batterie.
- Se il telecomando non sarà utilizzato per un periodo di tempo prolungato, rimuovere sempre le batterie al suo interno.

##### **Per evitare l'ingestione accidentale delle batterie:**

- Tenerle sempre lontane dalla portata di bambini ed animali. (Nel caso una batteria venga ingoiata, consultare immediatamente un medico!)

## Installazione delle batterie:

Aprire il comparto delle batterie.

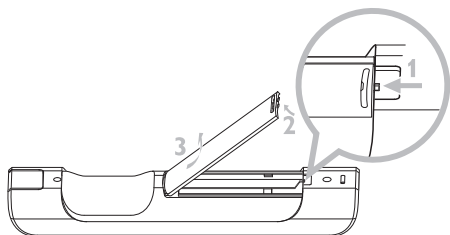

Installare nel

- telecomando a 2 vie: 4 batterie di tipo LR03 o AAA.
- telecomando a 1 via: 2 batterie di tipo LR03 o AAA.

Seguire la corretta polarità (fare riferimento ai simboli "+" / "-" all'interno del comparto delle batterie).

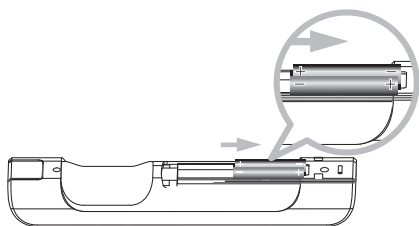

Chiudere il comparto delle batterie.

## INFORMAZIONI IMPORTANTI SULLE BATTERIE!



Le batterie che contengono delle sostanze pericolose sono contrassegnate da un bidone con ruote che riporta una croce di divieto. Il simbolo indica che è vietato gettare il prodotto tra i rifiuti domestici. I simboli chimici delle sostanze pericolose corrispondenti sono Cd = Cadmio, Hg = Mercurio, Pb = Piombo.

In quanto tale, l'utilizzatore del prodotto è legalmente obbligato a disporre di tutte le batterie in base a quanto previsto dalle norme di legge locali o di ritornare le batterie nel negozio presso cui le si è acquistate.

In questo modo, si adempie agli obblighi di legge e si contribuisce alla tutela ambientale!

## 4.2.2 Telecomando, 2 vie

Si può scegliere di usare il telecomando a 2 vie da far funzionare su **C** o **S**. A seconda del livello di interferenze è anche possibile selezionare la modalità operativa preferita: Modalità Avanzata o Modalità Normale.

**Importante!** Per risparmiare la carica delle batterie, il telecomando a 2 vie passa in modalità di sospensione se nessun tasto viene premuto per circa 15 secondi. Premere qualsiasi tasto per riattivare il telecomando.

**Center** (predefinito): per far funzionare **C**

**Stazione**: per far funzionare **S**

**Modalità Avanzata** (predefinita): questa modalità offre un miglior raggio di portata (distanza e angolazione). Usare questa modalità se non c'è interferenza da una vicina TV al plasma.

**Modalità Normale**: scegliere questa modalità se c'è interferenza da una vicina TV al plasma che distorce il display del telecomando a 2 vie.

- 1 Tenere premuto **REFRESH** fino a quando non compare la schermata Seleziona Dispositivo sul display del telecomando a 2 vie.

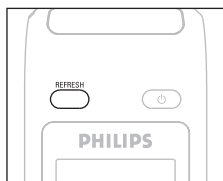

- 2 Usare **▼** o **▲** per evidenziare e **▶** per selezionare **Center** o **Stazione**.
- 3 Usare **▼** o **▲** per evidenziare e **▶** per selezionare **Modalità Normale** o **Modalità Avanzata**.
- 4 Confermare con **OK**.

### ✳ Suggerimento

- Evitare di posizionare **C** o **S** vicino ad una TV al plasma. L'interferenza può distorcere il display del telecomando a 2 vie.
- Lo stato di **C** o **S** è sincronizzato sul display del telecomando a 2 vie, così è più facile operare il telecomando.
- Per sincronizzare il display del telecomando dopo aver attivato il tasto **⏻** sull'apparecchio, premere **REFRESH** sul telecomando del Center.







## 5 Funzioni di base

### 5.1 Modalità di accensione e funzioni

Quando si collega il prodotto alla presa di corrente, esso passa in modalità normale di **ACCENSIONE**. Il tasto  permette di cambiare la modalità di accensione. Una luce colorata sul tasto indica la modalità di accensione corrente:

Center () / Stazione ():

Stato	Spia del tasto
ACCENSIONE	verde
Standby	rosso
Eco Standby (modalità risparmio energetico)	rosso

#### ACCENSIONE



#### Stato

**Caratteristiche**

**Display**

**Telecomando**

**Streaming**

#### STANDBY

avvio rapido

abbassamento luminosità

su standby

su standby

#### ECO STANDBY



avvio lento

spento

spento

spento

1 Quando l'apparecchio è su ACCENSIONE (luce verde del tasto), premere :



 /  passano in modalità Standby:

La luce del tasto cambia da verde a rossa.

: Lo schermo si offusca.

Il display mostra la collegata (o collegata per ultima) 

: Lo schermo si offusca.

Il display mostra il  collegato (oppure lo schermo rimane vuoto se nessun  viene trovato)

Durante lo Standby, il display mostra l'ora (o visualizza —:— se l'orologio non è stato impostato).

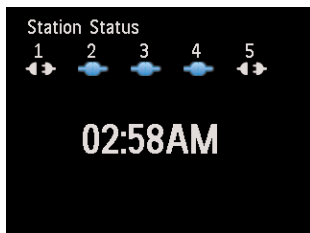

Per far ritornare **C** / **S** di nuovo su ACCENSIONE,

- a premere .  
**C** / **S** entrano in modalità di ACCENSIONE e si posizionano sull'ultima sorgente selezionata:  
La luce del tasto cambia da rossa a verde.

### **OPPURE**

- b premere uno dei tasti sorgente sul telecomando, **CD/MP3-CD** (solo per **C**), **HARDDISK**, **FM TUNER**, **AUX**, o **HOME**.
- 2 Per selezionare le funzioni, premere **HOME** una o più volte (**CD/MP3-CD** (solo per **C**), **HARDDISK** o **HOME** sul telecomando).

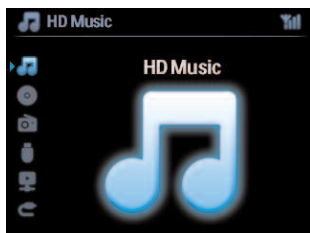

### **Suggerimento**

- La sorgente CD/MP3-CD è disponibile solo sul **C**.
- I tasti sorgente FM TUNER e AUX sono disponibili solamente sul telecomando ad 1 via.

## 5.2 Eco Standby (modalità risparmio energetico)

In modalità risparmio energetico Eco Standby, il display e le connessioni Wi-Fi del prodotto sono disattivati. Anche l'HD (Hard Disk) del **[C]** risulta inattivo. Quando **[C]** è posizionato su Eco Standby, non è possibile eseguire lo streaming musicale tra **[C]** e **[S]** o importare la musica del PC nel **[C]**. Durante l'Eco Standby, i telecomandi sono inattivi.

- 1 Con l'apparecchio in modalità di ACCENSIONE, tenere premuto **[P]**:  
**[C]** / **[S]** passa in Eco Standby.  
Il tasto si illumina di rosso.  
Il display è spento.
- 2 Per passare **[C]** / **[S]** in modalità di ACCENSIONE, premere **[P]** sull'apparecchio. (I telecomandi rimangono inattivi.)  
**[C]** / **[S]** passa all'ultima sorgente selezionata.

### **[\*]** Suggerimento

- In modalità risparmio energetico Eco Standby, le impostazioni di rete, audio, di visualizzazione, lingua e di registrazione CD, oltre alle preimpostazioni del sintonizzatore e al livello del volume (massimo: moderato) saranno salvati nella memoria dell'unità.
- Per proteggere HD, mettere sempre il **[C]** in modalità Eco Standby prima di rimuovere la spina dalla presa della corrente elettrica.
- Bisogna ricordarsi che durante l'Eco Standby, i telecomandi sono inattivi.

## 5.3 Standby automatico

Se al termine della riproduzione/registrazione (copia), l'apparecchio rimane in modalità di arresto per più di 20 minuti, esso passerà automaticamente in modalità Standby per risparmiare energia.

## 5.4 Controllo del volume

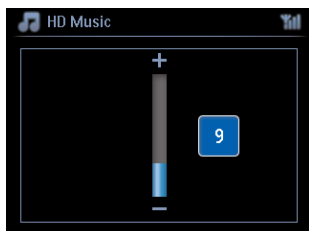

- 1 Controllare che avvenga l'avvio della riproduzione.
- 2 Regolare il volume con i tasti **VOL +/-**.  
> Il display visualizza una barra orizzontale che indica il livello del volume.



---

## 5.5 MUTO

Durante la riproduzione, è possibile disattivare l'audio senza spegnere l'unità.

- 1 Per disattivare l'audio, premere **MUTE**.
  - > L'icona  viene visualizzata.  
La riproduzione continua senza audio.
- 2 Per riattivare l'audio, premere **MUTE** di nuovo o regolare il volume con **VOL +**.
  - > L'icona  scompare.



---

## 5.6 Controllo audio

---

### 5.6.1 Equalizzatore Smart

Questa funzione consente di ascoltare la musica del genere corrente con le corrispondenti impostazioni audio.

- 1 Durante la riproduzione, premere **SMART EQUALIZER**.
  - > Se l'Equalizzatore Smart è attivo, l'icona  si visualizza.
- 2 Per disattivare l'equalizzatore Smart, premere **SMART EQUALIZER**.
  - > L'icona  scompare.

---

### 5.6.2 Equalizzatore

L'equalizzatore consente di selezionare le impostazioni audio predefinite.

#### Impostazione dell'Equalizzatore:

- 1 Premere **MENU** per entrare nella schermata menu.
- 2 Usare ▲ o ▼ e ► per selezionare **Equalizzatore**.
- 3 Usare ▲ o ▼ e ► per selezionare **Rock, Pop** (predefinito), **Jazz, Neutro, Techno, Classica, Alti/Bassi**.
- 4 Confermare con **OK**.

#### Impostazione di Alti o Bassi:

- 1 Premere **MENU** per entrare nella schermata menu.
- 2 Usare ▲ o ▼ e ► per selezionare **Impostazioni** seguito da **Alti** o **Bassi**.
- 3 Navigare con ◀ / ▶ / ▲ / ▼ per evidenziare la propria opzione:  
Alti (da +3 a -3), Bassi (da +3 a -3)

### 5.6.3 DBB (Amplificazione Dinamica dei Bassi)

Premere **DBB** (Amplificazione Dinamica dei Bassi) una o più volte per cambiare le impostazioni dei bassi. Selezionare l'opzione personale: **DBB Disattiva** (predefinita), **DBB 1**, **DBB 2** o **DBB 3**.

#### 🌟 Suggerimento

Alcuni dischi potrebbero essere registrati ad alta modulazione che è causa di una distorsione ad alto volume. Se ciò accade, disattivare il DBB o ridurre il volume.

### 5.6.4 Surround incredibile

Premere **INCR. SURROUND** (**INCR. SURR.** sul telecomando ad 1 via) una o più volte per alternare l'**Attivazione** o la **Disattivazione** dell'effetto audio surround.

Il display mostra: **IS ATTIVO** o **IS INATTIVO**.

## 5.7 Regolazione del display

Con i comandi su **C** o **S** (o sul telecomando ad 1 via) è possibile regolare la retroilluminazione e le impostazioni del contrasto del display.

- 1 Premere **MENU** per entrare nella schermata menu.
- 2 Usare ▲ o ▼ e ► per selezionare **Impostazioni** seguito da **Display**.
- 3 Premere ▲ o ▼ e ► per selezionare **Retroill.** o **Contrasto**:

#### Retroilluminazione

- 1 Premere ▲ o ▼ e ► per selezionare **Attivo** o **Disattiva**.

#### Contrasto:

- 1 Premere ▲ o ▼ per aumentare o ridurre il contrasto.

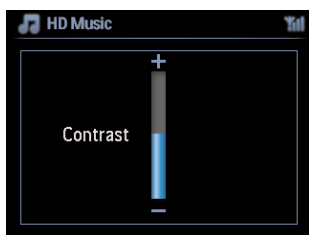

#### 📌 Nota

Si può anche attivare o disattivare la retroilluminazione premendo DIM sul telecomando a 1 via.

---

## 5.8 Selezione della lingua

- 1 Premere **MENU** per entrare nella schermata menu.
- 2 Usare ▲ o ▼ e ► per selezionare **Impostazioni** seguito da **Lingua**.
- 3 Usare ▲ o ▼ e ► per scegliere tra **English, Français, Español, Nederlands, Italiano o Deutsch**.

---

## 5.9 Pausa

Si può preimpostare un certo periodo di tempo dopo il quale **C** o **S** passano in modalità Standby.

- 1 Sul telecomando, premere ripetutamente **SLEEP** per selezionare le opzioni di tempo desiderate (in minuti):
  - > *Il display mostra in sequenza: Pausa 15, 30, 45, 60, 90, 120, Disattiva.*
- 2 Selezionare il periodo di tempo desiderato.
  - > *Il display mostra brevemente l'opzione selezionata e poi torna allo stato precedente. L'icona  si visualizza quando è selezionato un lasso di tempo.*
- 3 Per visualizzare il conto allo rovescia in modalità Standby, premere di nuovo brevemente **SLEEP**.

Quando il tempo di pausa selezionato termina, **C** o **S** passano automaticamente in modalità Standby.

- 4 Per disattivare il timer di sospensione, premere **SLEEP** ripetutamente fino a quando non è selezionata **PAUSA DISATTIVATA**.
  - > *L'icona  scompare.*

## 5.10 Sveglia

**Importante!** L'orologio deve essere impostato correttamente prima di impostare la sveglia.

### 5.10.1 Impostazione sveglia / ora sveglia / modalità ripeti

- 1 Premere **MENU** per entrare nella schermata menu.
- 2 Usare ▲ o ▼ e ► per selezionare **Impostazioni**.
- 3 Usare ▲ o ▼ e ► per selezionare **Sveglia** seguito da **Sveglia On** o **Sveglia Off**.  
> *La schermata dell'Ora sveglia si visualizza.*
- 4 Nella schermata dell'Ora sveglia, usare ▲ o ▼ e ► per inserire le ore e i minuti.
- 5 Confermare l'ora sveglia con **OK** o ►.
- 6 Usare ▲ o ▼ e ► per selezionare la modalità ripeti **1 volta** o **Giornaliero**.  
> *La schermata mostra brevemente “Sveglia On” e  appare sul display.*

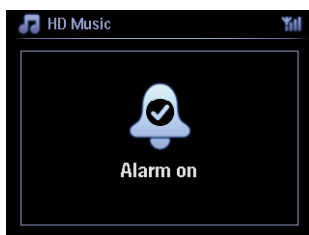

---

## 6 HD (Hard Disk)

---

### 6.1 Ascolto della Musica HD

La musica è memorizzata centralmente nell'HD (Hard Disk) da 80GB sul **C**. Tutta la musica memorizzata può essere fatta passare e può essere riprodotta sulla **S** attraverso il Wi-Fi.

- 1 Verificare che **C** o **S** sia in modalità di ACCENSIONE o Standby (vedere **5 Funzioni di base**).
- 2 Premere **HOME** e selezionare **Musica HD** (o premere **HD** sul telecomando).
  - > Il display mostra **Musica HD** e le categorie della libreria musicale: **Playlist, Artisti, Album, Generi, Tutti i brani**.

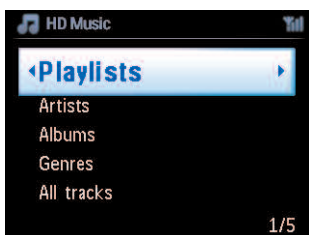

**Playlist:** raccolta personalizzabile dei brani preferiti organizzati per nome di playlist in ordine alfanumerico.

**Artisti:** raccolta di album organizzati per nome dell'artista in ordine alfanumerico.

**Album:** raccolta di album organizzati per nome dell'album in ordine alfanumerico.

**Generi:** raccolta di album organizzati per genere musicale (solo se siano disponibili le informazioni sull'album).

**Tutti i brani:** Tutti i brani organizzati per nome in ordine alfanumerico.

- 3 Usare **▲** o **▼** e **▶** per selezionare la propria opzione.

---

### 6.2 Ricerca

---

#### 6.2.1 Ricerca per parole chiave

La parola chiave dovrebbe consistere nella lettera o parola iniziale del titolo del brano per il quale si desidera effettuare la ricerca: inserendo una parola chiave, è possibile trovare velocemente tutte le voci che iniziano con la parola chiave digitata (tenere presente che questa funzione si basa sul rispetto delle maiuscole/minuscole).

- 1 Navigare con **◀** / **▶** / **▲** / **▼** per inserire l'elenco desiderato delle opzioni dei brani, degli album o delle playlist.
- 2 Sul telecomando, premere **SEARCH**
  - > *Display: la casella di testo si visualizza*



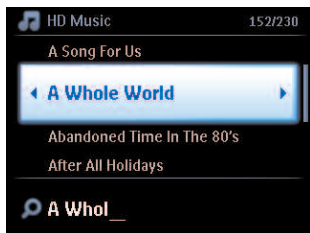

3 Usare i tasti alfanumerici per inserire la parola chiave (massimo 8 caratteri) (vedere **4.4 Preparazione: Tasti alfanumerici**)

4 Premere **OK** per avviare la ricerca

> Display: **Ricerca...**

La ricerca parte dall'inizio della lista opzioni corrente.

Le voci in corrispondenza compaiono nella parte superiore della lista.

La lista delle opzioni mostra automaticamente il corrispondente più simile nell'alfabeto qualora non sia trovata una voce corrispondente.

Display: **Ricerca...** scompare.

5 Premere **STOP** ■ per arrestare la ricerca.

### ⊗ Suggerimento

La ricerca si interrompe anche quando:

- si seleziona un'altra sorgente
- si spegne l'unità

## 6.2.2 Selezione del brano dello stesso artista

1 Durante la riproduzione, premere **SAME ARTIST**

> La riproduzione dei brani trovati dell'artista corrente continua dopo il brano in riproduzione.

## 6.2.3 Selezione del brano dello stesso genere

1 Durante la riproduzione, premere **SAME GENRE**

> La riproduzione dei brani trovati dello stesso genere del brano in esecuzione continua dopo che esso è terminato.

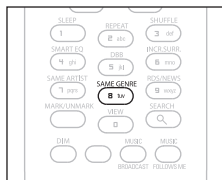

### ⊗ Suggerimento

Non tutti i brani hanno una tag del genere automatica, ciò vuol dire che si potrebbe dover assegnare manualmente un genere per i brani quando vengono caricati nell'HD del **C**.

---

## 6.2.4 Ricerca di un brano dell'album corrente (durante la riproduzione)

Nella schermata di riproduzione, navigare con ▲ / ▼ per selezionare un brano dell'album corrente durante la riproduzione.

---

## 6.2.5 Ricerca di un passaggio del brano corrente (durante la riproduzione)

- 1 Nella schermata di riproduzione, tenere premuto ▲ / ▼ o ◀◀ / ▶▶  
> Il brano viene scansionato ad alta velocità.
- 2 Quando il passaggio desiderato viene trovato, rilasciare ▲ / ▼ o ◀◀ / ▶▶  
> Si riprende la riproduzione normale.

---

## 6.3 Modalità di riproduzione RIPETI, RIPRODUZIONE CASUALE



riproduce continuamente il brano corrente



ripete tutti i brani (sotto la selezione attuale playlist, artista, genere, album o Tutti i brani)



ripete tutti i brani (sotto la selezione attuale playlist, artista, genere, album o Tutti i brani) in ordine casuale



ripete i brani (sotto la selezione attuale playlist, artista, genere, album o Tutti i brani) in ordine casuale

- 1 Durante la riproduzione, premere una o più volte **REPEAT** o/ e **SHUFFLE** per selezionare la modalità di riproduzione desiderata. Le icone della modalità di riproduzione appaiono sul display.
- 2 Per tornare alla riproduzione normale, premere ripetutamente **REPEAT** o/ e **SHUFFLE** fino a quando le varie icone di modalità non scompaiono dal display.

### Nota

Se è attivo, esso verrà disattivato quando si preme **SHUFFLE**. Per attivare / premere prima **SHUFFLE**, poi **REPEAT 1**.

## 6.4 Creazione di una libreria musicale sul Center (LC)

### Importante!

- La registrazione è consentita solo se non viola il copyright o altri diritti di terzi.
- Per CD codificati con tecnologie di protezione del copyright usate da alcune aziende di registrazione, la registrazione stessa sarà limitata.
- La produzione di duplicati non autorizzati di materiale protetto da copia, compresi programmi per computer, file, trasmissioni e registrazioni audio può essere una violazione dei copyright e costituisce un reato penale. Questo apparecchio non deve essere usato a tali fini.



Be responsible  
Respect copyrights

È possibile creare una libreria musicale sull'HD del LC copiando da CD, importando dal PC e registrando da sorgenti esterne.

### 6.4.1 Copiare la musica da CD

#### Importante!

I file copiati sono memorizzati prima nella memoria temporanea:

Non impostare il Center in standby - aspettare fino a quando il Center non ha terminato di elaborare i file e non è passato automaticamente in standby. Mentre il Center elabora i file, è possibile continuare nell'ascolto della musica.

Con il LC è possibile copiare brani di CD audio dai propri CD e memorizzarli come file MP3 nell'HD del LC. Il Gracenote MusicID® consente all'apparecchio di trovare informazioni sul CD (tra cui album, artista, genere, informazioni sulla canzone) dal proprio database. Consente ai brani registrati su CD di essere correttamente divisi per categorie (per esempio alla voce artista, album, generi o tutti i brani) e di essere inoltre uniti ai brani esistenti sull'HD. Per aggiornare il database del servizio di riconoscimento musicale Gracenote® Media, vedere la sezione **12 Collegamento al PC** di questo manuale.

La tecnologia di riconoscimento musicale e i relativi dati sono forniti da Gracenote®. Gracenote è lo standard del settore nella tecnologia di riconoscimento musicale e distribuzione dei relativi contenuti. Per maggiori informazioni, visitare il sito [www.gracenote.com](http://www.gracenote.com).

CD e dati relativi alla musica da Gracenote, Inc., copyright © 2000-2006 Gracenote. Software Gracenote, copyright © 2000-2006 Gracenote. Prodotto e servizi possono essere soggetti a uno o più dei seguenti brevetti statunitensi: #5,987,525; #6,061,680; #6,154,773, #6,161,132, #6,230,192, #6,230,207, #6,240,459, #6,304,523, #6,330,593, #7,167,857, e altri brevetti pubblicati o richiesti.

Gracenote e Gracenote music recognition database sono marchi registrati di Gracenote. Il logo e il logotipo Gracenote e il logo "Powered by Gracenote" sono marchi commerciali di Gracenote.

### ⓘ Nota

Quando si copiano Cd senza avere una connessione internet attiva, la copertina dell'album non sarà visualizzata. La copia locale del database Gracenote® non contiene le copertine degli album.

### Copiare da un CD ad alta velocità:

(CD audio, CD MP3/WMA)

- 1 Inserire il CD con il lato stampato rivolto verso l'alto:

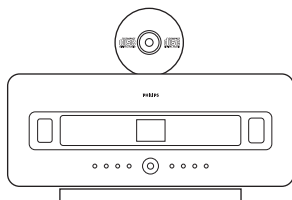

Per i CD MP3/WMA, premere ► su una cartella di file evidenziata in modo da entrare nella lista dei brani.



- 2 Nella schermata dell'elenco dei brani, premere **RECORD ● (REC)** (REC del telecomando).  
> *Compare una lista di brani con caselle di spunta:*

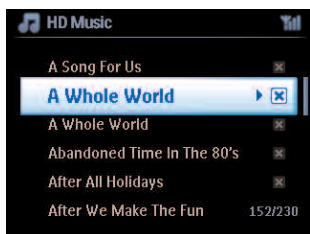

- 3 Premere **MARK/UNMARK** per selezionare/deselezionare i brani (tenere premuto **MARK/UNMARK** per selezionare/deselezionare tutti i brani).
- 4 Premere **RECORD ● (REC)** per iniziare a copiare.  
> *Il display mostra **CD-Cop** e il nome del brano corrente.*

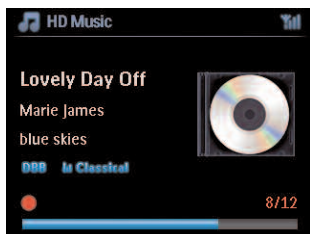

(Un nome di album predefinito, per es. Album\_001, è assegnato se le informazioni sul brano del CD non possono essere trovate nel database Gracenote®.)

> *Il Center torna in modalità CD quando la procedura di riproduzione (copia) è completa.*

- 5 Per copiare da un altro CD, ripetere nuovamente i punti dall'1 al 4.
- 6 Per interrompere la riproduzione delle copie, premere **STOP ■**.

---

## 6.4.2 Importazione dal PC

Il Wireless Audio Device Manager (WADM) del pacchetto di installazione del PC aiuta ad organizzare file musicali sul PC e ad importarli nel **CD**. Per dettagli, vedere la sezione **12 Collegamento al PC** di questo manuale.

---

### 6.4.3 Registrare dalla radio o da sorgente esterna

Tre ore massimo di registrazione possono essere effettuate dalla radio o da una sorgente esterna.

- 1
  - a In modalità Radio, sintonizzarsi sulla stazione radio desiderata (vedere **8.1 Radio FM: sintonizzazione sulle stazioni radio**).
  - o
  - b In modalità AUX, iniziare la registrazione dalla sorgente esterna.
- 2 Premere **RECORD**
  - > *La registrazione ha inizio.*
- 3 Premere **STOP** ■ per arrestare la registrazione.

La registrazione sarà salvata come file alla voce RADIO o AUX in Album. Viene dato un nome al file, per esempio Radio\_01, o Aux\_01.

---

### 6.5 Creare una playlist

Una playlist è una raccolta personalizzata della musica preferita. È possibile creare fino a 99 playlist nell'HD del .

- 1 In modalità **Musica HD**, premere **MENU** per entrare nella schermata menu.
- 2 Usare ▲ o ▼ e ► per selezionare **Crea elenco**.
  - > *Viene creata una nuova playlist (viene assegnato un nome predefinito all'album, per esempio Playlist\_001).*
  - Il display mostra: Playlist creata. Per aggiungere brani, selezionare Inserisci in elenco.*

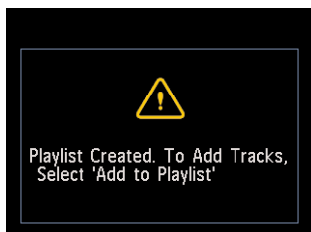

- 1 Navigare con ◀ / ▶ / ▲ / ▼ per evidenziare il brano desiderato o Tutti i brani.
- 2 Selezionare **Inserisci in elenco**.

- 3 Premere **MENU** per entrare nella schermata menu.
- 4 Usare ▲ o ▼ e ► per visualizzare sul display la selezione delle playlist.
- 5 Usare ▲ o ▼ e ► per selezionare la playlist desiderata.  
> Il display visualizza tutti i brani aggiunti nella playlist.
- 6 Ripetere i punti per selezionare e memorizzare tutti i brani desiderati.

---

## 6.6 Eliminazione di playlist, album o brano

Questa funzione è operativa solamente sul .

- 1 Navigare con ◀ / ▶ / ▲ / ▼ per accedere ad una categoria (Playlist, Artisti, Album, Generi, Tutti i brani).
- 2 Se necessario, premere ▲ o ▼ e ► una o più volte per evidenziare l'album o il brano della playlist che si desidera eliminare.
- 3 Premere **MENU** per entrare nella schermata menu.
- 4 Usare ▲ o ▼ e ► per selezionare **Aggiungi a elenco**, **Cancella elenco** o **Cancella brano**.
- 5 Premere ► per selezionare **Sì**.

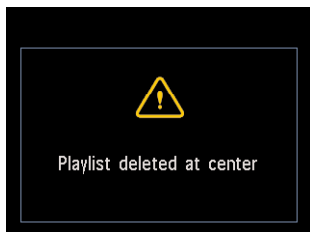

---

## 6.7 Visualizzazione informazioni sul brano

### Nota

La funzione di Visualizzazione delle informazioni sul brano è disponibile solamente in modalità Musica HD.

- 1 Utilizzare il tasto **VIEW** sul telecomando per alternare sul display tra schermata di riproduzione HD e schermata dell'elenco dei brani.

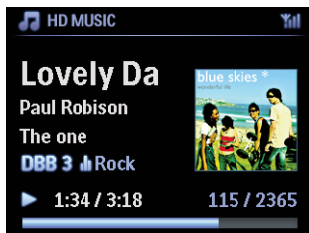

Per visualizzare maggiori informazioni sul brano:

- 1 Nella schermata di riproduzione HD, premere ► per visualizzare sul display la schermata della copertina album ad immagine intera.



- 2 Nella schermata della copertina album ad immagine intera, premere ◀ per ritornare alla schermata di riproduzione HD.

---

## 6.8 Backup sul PC

Il **Wireless Audio Device Manager** (WADM) contenuto nel CD in dotazione della suite per PC consente di creare file di backup dei contenuti dell'HD sul PC. I file di backup possono poi essere ripristinati nel **C** se quelli dell' HD si perdono o si corrompono. Per dettagli, vedere la sezione **12 Collegamento al PC** di questo manuale.

---

## 6.9 Movimentazione della riproduzione musicale tra il Center (**C**) e la Stazione (**S**)

È possibile collegare fino a 5 Stazioni **S** al Center **C** attraverso il Wi-Fi, in modo che la riproduzione musicale possa essere spostata tra il Center **C** e le Stazioni **S**. Tutta la famiglia potrà godere e condividere la musica facilmente in qualunque luogo della propria casa.

---

### 6.9.1 MUSIC FOLLOWS ME

Quando ci si muove in casa, anche la musica ti segue muovendosi tra **C** e **S** o tra **S** e **C**.

**Sull'unità sorgente (**S**), dove la musica è in riproduzione:**



- 1 Premere **MUSIC FOLLOWS ME** per arrestare la riproduzione da quella unità e attivare la funzione.





> L'icona  compare sui display del Center e della Stazione.

**Sull'unità di destinazione (  o  ) da cui si desidera ascoltare:**

2 Premere **MUSIC FOLLOWS ME** per attivare la riproduzione.

> L'icona  scompare dai display del  e della , e la riproduzione della musica ha inizio. Contemporaneamente, la musica (uscita audio) dell'unità sorgente si arresta.

Qualsiasi modalità di riproduzione selezionata (p.es.  ) sarà mantenuta sull'unità di destinazione (vedere **6.3 Modalità di riproduzione RIPETI, RIPRODUZIONE CASUALE**).

3 Per interrompere **MUSIC FOLLOWS ME**, premere **STOP**  sull'unità di destinazione.

### **Suggerimento**

- MUSIC FOLLOWS ME sarà automaticamente disattivata se non si attiva MUSIC FOLLOWS ME sull'unità di destinazione entro 5 minuti
- Per disattivare MUSIC FOLLOWS ME, premere nuovamente **MUSIC FOLLOWS ME**.
- Dopo aver attivato MUSIC FOLLOWS ME sull'unità di destinazione, è possibile selezionare altri brani o risorse per la riproduzione.

---

## 6.9.2 MUSIC BROADCAST

**MUSIC BROADCAST** consente di trasmettere musica dal Center (  ) alle Stazioni (  ).

### **Su Stazioni ( )**

1 Verificare che  sia in modalità di accensione o di standby (vedere **5 Funzioni di base**).

### **Sul Center ( )**

2 In sorgente HD, riprodurre la musica che si desidera trasmettere alle Stazioni (  ).

3 Premere **MUSIC BROADCAST** per attivare la funzione.

> L'icona  compare sul Center (  ) e le Stazioni (  ).

Ha inizio un conteggio alla rovescia di 5 secondi.

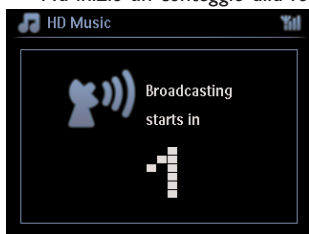

### **Su e :**

La musica selezionata inizia ad essere riprodotta contemporaneamente dopo circa 5 secondi.

4 Per interrompere **MUSIC BROADCAST**, premere **STOP** ■ sul **C**.

### 🌀 Suggerimento

- Per uscire da **MUSIC BROADCAST** su **S**, premere **STOP** ■ su **S**. Per trasmettere nuovamente la musica alla **S**, premere **STOP** ■ su **C**, quindi iniziare ancora la riproduzione e attivare di nuovo **MUSIC BROADCAST** su **C**.
- **MUSIC BROADCAST** si interrompe anche quando:
  - **C** è acceso in modalità Standby o Eco Standby
  - l'album o l'elenco selezionati (Playlist, Artista, Genere,...) hanno raggiunto la fine

---

## 6.10 Visualizzazione informazioni sul sistema

1 Premere **MENU** per entrare nella schermata menu.

2 Usare ▲ o ▼ e ► per accedere al menu **Informazioni**.  
Il display mostra: **Sistema**, **Wireless** e **Cablato**.

a Usare ▲ o ▼ e ► per selezionare **Sistema**.

> Il nome di **C** o **S** e la versione del firmware (anche su **C** : spazio libero su disco fisso) sono mostrati sul display:

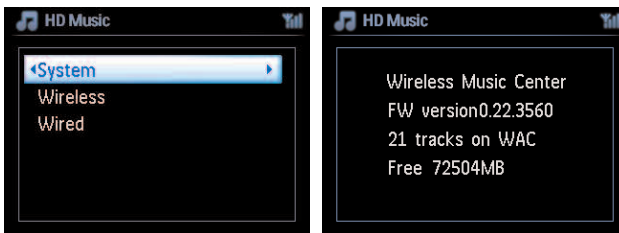

b Usare ▲ o ▼ e ► per selezionare **Wireless**.

> Un elenco delle voci di informazione disponibili (per es. SSID, Modalità Wireless, chiave WEP, Indirizzo MAC, Maschera di Sottorete, Indirizzo IP e Modalità IP) appare sul display:

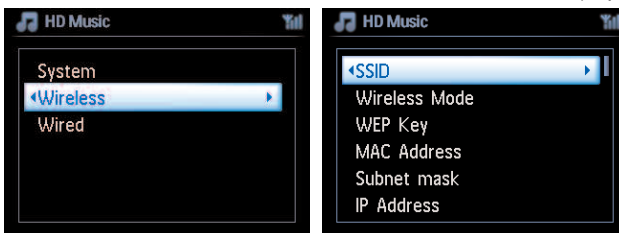

c Usare ▲ o ▼ e ► per selezionare **Cablato**.

> Un elenco di informazioni disponibili (per es. Maschera di sottorete, Indirizzo IP e Modalità IP) appare sul display:

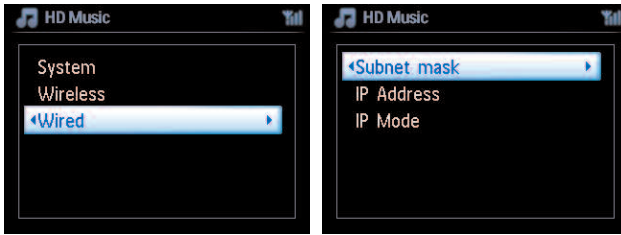

## 6.11 Modifica informazioni sul sistema

### ⊖ Nota

Usare il telecomando ad 1 via **Modificare le informazioni sul sistema**. Il telecomando a 2 vie non può essere usato per questo compito.

È possibile modificare il titolo del brano, il nome dell'album, ecc. su **C**:

- 1 Premere **HOME** per selezionare **HD**.
- 2 Usare **▲** o **▼** e **▶** per selezionare il brano da modificare.
- 3 Premere **MENU**.  
> “Modifica” è mostrato sul display LCD
- 4 Usare **▲** o **▼** e **▶** per selezionare **Modifica**.  
> Ora si può iniziare a modificare le informazioni sul brano attuando la sequenza:

**Modifica titolo brano > Modifica Nome artista > Modifica Nome album > Modifica Nome genere**

- 5 Premere i seguenti tasti sul telecomando per modificare le informazioni sul brano:

Tasti alfanumerici	Inserire il testo nella posizione corrente.
◀	Sposta la selezione alla posizione di modifica precedente. In posizioni prevalentemente a sinistra: premere per spostarsi alla schermata precedente.
▶	Sposta la selezione alla posizione di modifica successiva.
◀◀	Premere brevemente per eliminare il testo selezionato, tenere premuto per eliminare tutto il testo.
OK	Conferma il testo e passa alla schermata successiva.

Al termine delle modifiche, l'LCD visualizza “Aggiornamento in corso...”, seguito da “Aggiornamento riuscito” (o “Sistema occupato, modificare più tardi” nel caso di aggiornamento non riuscito).

### ⊗ Suggerimento

- Se nessun tasto viene premuto entro 60 secondi, la schermata di modifica scomparirà senza

salvare alcun contenuto.

- È possibile inserire una stringa di modifica che contiene un massimo di 21 caratteri.
- Inoltre, è possibile modificare i nomi di album/playlist. (Tutti i brani di quell'album/playlist porteranno il rispettivo nuovo nome.)
- È possibile usare anche ▲ o ▼ su  o il telecomando per inserire il testo:

▲	Premere brevemente per saltare al carattere precedente, tenere premuto per scorrere velocemente nell'elenco dei caratteri
▼	Premere brevemente per saltare al carattere successivo, tenere premuto per scorrere velocemente nell'elenco dei caratteri.

7

CD (solo per Center )

## 7.1 Dischi supportati

È possibile riprodurre sul sistema i seguenti dischi:

- CD audio pre-registrati (CDDA)
- CD-R e i CD-RW audio finalizzati (CD 12cm / CD 8cm, 185 MB / 200 MB)
- CD-MP3/WMA (CD-R/CD-RW con file MP3/WMA)
- CD-AAC (formato grezzo MPEG4 AAC LC, file .m4a/.m4b)

**Importante!** Questo impianto è progettato per dischi regolari. Pertanto, non utilizzare accessori come anelli di stabilizzazione dei dischi o fogli per il trattamento dei dischi, ecc.

### Informazioni su MP3/ WMA

La tecnologia di compressione musicale MP3 (MPEG1 3 strati audio) e WMA (Windows Media Audio) riduce in modo significativo i dati digitali di un CD audio, conservando comunque la qualità del suono.

Windows Media Audio® è un marchio registrato di Microsoft Corporation.

### Formati supportati:

- Formato disco ISO9660, Joliet, UDF (creato su Adaptec Direct CD v5.0 e Nero Burning ROM UDF v5.5) e CD multisessione
- Tasso di bit MP3 (tasso di dati): 32-320 Kbps e tasso di bit variabile.
- CD-R/ CD-RW da 8-cm e 12-cm fino a 730 MB
- Struttura delle cartelle fino a un massimo di 8 livelli
- WMA v9 o versioni precedenti (max. 192Kbps cbr)
- MP3 VBR, WMA VBR
- AAC (formato grezzo MPEG4 AAC LC, file .m4a/.m4b)

### Il sistema non riproduce o supporta quanto segue:

- Album vuoti che non contengono alcun file MP3/WMA che, pertanto, non verrà visualizzato.

- I file con formati non supportati vengono saltati (per es. file con estensione .doc sono ignorati).
- File WMA protetti da DRM
- File audio PCM, WAV
- File WMA in Lossless

### ✳ Suggestimento

- Assicurarsi che i file MP3 terminino con l'estensione .mp3, i file WMA con l'estensione .wma e i file AAC con l'estensione .m4a o .m4b.
- Per masterizzare/convertire i file WMA protetti da DRM, usare Windows Media Player 10 (o successivi.) Per dettagli su Windows Media Player e WM DRM (Windows Media Digital Rights Management), visitare il sito [www.microsoft.com](http://www.microsoft.com).

## 7.2 Ascolto dei dischi

- 1 Inserire il CD nell'apposito caricatore su  con il lato stampato (etichetta) rivolto verso di voi.  
> Il display mostra: *Lettura CD in corso.*

**CD audio:** compare la lista dei brani (Le informazioni sui Brani potrebbero non visualizzarsi se non vengono trovate nel database dell'HD e se non è disponibile una connessione internet per aggiornare le informazioni mancanti dal sito del servizio Gracenote®.)

**MP3/WMA CD:** compare la lista degli album.

### Il display mostra:

<b>Altri</b>	File MP3/WMA/AAC che sono ordinati all'interno di album (cartelle) situate nella directory principale del disco.
<b>CDDA</b>	File CDDA su un enhanced CD o un CD in modalità mista.
<b>Tutti i brani</b>	Tutti i file supportati in qualsiasi album (cartella) del disco.

- 2 Premere i comandi di navigazione ▲ o ▼ e ► per selezionare la propria opzione.
- 3 Premere ►|| per iniziare la riproduzione
  - Sull'album selezionato, per iniziarne la riproduzione.
  - Su Tutti i brani, per iniziare la riproduzione di tutti i brani del disco.

4

a Per mettere in pausa temporaneamente la riproduzione, premere ►||.

b Per riprenderla, premere di nuovo il tasto.

5 Per interrompere la riproduzione, premere **STOP** ■.

6 Per rimuovere il disco, premere **EJECT** sul Center.

---

### 7.2.1 Ricerca per parole chiave

La parola chiave dovrebbe consistere nella lettera o parola iniziale del titolo dell'album, del nome dell'artista, del titolo del brano, del nome del genere o del nome della playlist per i quali si desidera effettuare la ricerca: Inserendo una parola chiave è possibile trovare velocemente la voce che corrisponde maggiormente ai criteri di ricerca scelti. Il cursore di ricerca si fermerà al corrispondente alfabetico più simile nell'elenco.

#### ⊖ Nota

La ricerca per parole chiave è supportata solamente in modalità Musica HD e USB.

1 Navigare con ◀ / ▶ / ▲ / ▼ per inserire l'elenco desiderato delle opzioni degli album, degli artisti, dei brani, dei generi o delle playlist.

2 Sul telecomando, premere **SEARCH**  
Display: la casella di testo si visualizza



3 Usare i tasti alfanumerici per inserire la parola chiave (massimo 8 caratteri) (vedere **4.4 Preparazione:Tasti alfanumerici**)

4 Premere **OK** per avviare la ricerca

> *Display: Ricerca...*

*La ricerca parte dall'inizio della lista opzioni corrente.*

*Le voci in corrispondenza compaiono nella parte superiore della lista.*

*La lista delle opzioni mostra automaticamente il corrispondente più simile nell'alfabeto qualora non sia trovata una voce corrispondente.*

*Display: Ricerca... scompare.*

## **Suggerimenti utili**

La ricerca si interrompe anche quando:

- si seleziona un'altra sorgente
- si spegne l'unità

---

### **7.2.2 Ricerca di un brano dell'album corrente (durante la riproduzione)**

Nella schermata di riproduzione, premere ▲ / ▼ (o ◀◀ / ▶▶) per selezionare il brano precedente o successivo dell'album corrente durante la riproduzione.

---

### **7.2.3 Ricerca di un passaggio del brano corrente (durante la riproduzione)**

- 1 Nella schermata di riproduzione, tenere premuto ▲ / ▼ (o ◀◀ / ▶▶) per eseguire la scansione dell'attuale brano in riproduzione ad alta velocità.
- 2 Quando il passaggio desiderato viene trovato, rilasciare ▲ / ▼ (o ◀◀ / ▶▶) per riprendere la normale riproduzione.

---

## **7.3 Modalità di riproduzione RIPETI, RIPRODUZIONE CASUALE**



riproduce continuamente il brano corrente



ripete tutti i brani (sotto l'attuale artista, genere o album)



ripete tutti i brani (sotto l'attuale artista, genere o album) in ordine casuale



ripete i brani (sotto l'attuale playlist, artista, genere o album) in ordine casuale

- 1 Durante la riproduzione, premere una o più volte **REPEAT** o/ e **SHUFFLE** per selezionare le modalità di riproduzione.
- 2 Per tornare alla riproduzione normale, premere ripetutamente **REPEAT** o/ e **SHUFFLE** fino a quando le varie modalità non sono più visualizzate.

---

## 8 Radio FM

---

### 8.1 Sintonizzazione sulle stazioni radio

- 1 Collegare l'antenna cablata FM in dotazione al **C** e alla **S** (vedere **3 Installazione**).
- 2 Verificare che l'unità sia accesa o in modalità Standby (vedere **5 Funzioni di base**).
- 3 Premere **HOME** una o più volte per selezionare Radio.
  - > Compare la schermata di riproduzione.  
*Display: Radio, frequenza della stazione radio e numero preimpostato (se programmato).*
- 4 Tenere premuto **▲** o **▼** fino a quando la frequenza sul display non inizia ad avanzare.

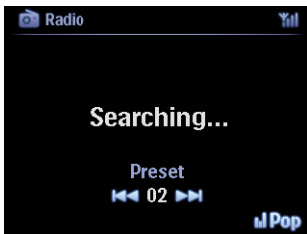

- > La radio automaticamente si sintonizza su una stazione con sufficiente ricezione.  
Il display durante la sintonizzazione automatica: **Ricerca...**  
Quando si riceve una stazione RDS, appare **RDS**.
- 5 Ripetere il processo di sintonizzazione fino a quando non viene trovata la stazione radio desiderata.
  - 6 Per sintonizzarsi su una stazione con ricezione debole, premere brevemente e ripetutamente **▲** o **▼** fino a quando non viene stabilita una ricezione ottimale.



---

### 8.2 Memorizzare le stazioni radio preimpostate

È possibile memorizzare fino a 60 stazioni radio nella memoria di preselezione.



### 8.2.1 Memorizzazione automatica: programmazione automatica della preselezione

L'automemorizzazione inizia automaticamente a programmare le stazioni radio inserendole nella memoria di preselezione che inizia con Preimpostazione 1. Le stazioni disponibili sono programmate secondo l'ordine della frequenza radio, le stazioni RDS sono seguite da quelle FM. Sarà memorizzato un massimo di 10 stazioni RDS (dalla Preimpostazione 01 alla Preimpostazione 10).

- 1 Premere **MENU** per entrare nella schermata menu.
- 2 Premere ▲ o ▼ e ► per selezionare Autoriprist. radio.
  - > Display: **Registr. autom. Attendere...** Premere **STOP X uscire**.

Quando tutte le stazioni sono state memorizzate, la prima stazione preimpostata inizia la riproduzione automaticamente.

### 8.2.2 Memorizzazione manuale: programmazione manuale della preselezione

- 1 In modalità radio FM, usare ▲ o ▼ per selezionare / sintonizzarsi sulla stazione radio desiderata.
- 2 Premere **MENU** per entrare nella schermata menu.
- 3 Usare ▲ o ▼ e ► per selezionare **Memorizzare su preselezione**.
- 4 Usare ▲ o ▼ e ► per selezionare il numero di preselezione desiderato (PR01, PR02,...PR60).
  - > *La stazione radio corrente viene memorizzata nel numero di preselezione selezionato.*

### 8.2.3 Ascoltare la stazione preimpostata

- 1 In modalità radio FM, premere ► per accedere all'elenco delle stazioni preimpostate.
- 2 Usare ▲ o ▼ e ► per selezionare la stazione preimpostata.



---

## 8.3 RDS

**RDS (Radio Data System)** è un servizio che consente alle stazioni FM di inviare ulteriori informazioni insieme al segnale radio FM.

Sintonizzazione sulla stazione radio RDS (vedere **8.2.1 Memorizzazione automatica: programmazione automatica della preselezione**)

Il display mostra (se disponibile):

- Nome della stazione radio
- Frequenza radio
- Tipo di programma (per es. Notizie, Pop, Musica)
- Testo radiofonico RDS

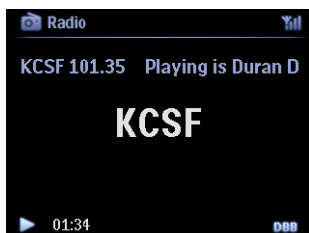

---

## 8.4 NOTIZIE

È possibile attivare le **NOTIZIE** radio mentre si ascolta un'altra sorgente sul WACS7500. L'apparecchio si sintonizzerà sulla stazione radio RDS memorizzata nella memoria di preselezione in uno dei primi 10 numeri.

- 1 Durante la riproduzione (qualsiasi fonte ad eccezione della radio), premere **RDS/NEWS** sul telecomando.

L'icona  appare e **NOTIZIE ATTIVE** viene visualizzato brevemente.

(Se non viene trovata nessuna stazione RDS o non viene rilevata nessuna trasmissione di notizie durante la scansione, l'icona  scompare e **NOTIZIE INATTIVE** viene visualizzato brevemente.)

La riproduzione continua mentre l'unità scansiona le prime 10 stazioni preimpostate.

Quando viene rilevata una trasmissione di notizie, l'apparecchio passerà alla stazione RDS che trasmette il programma di notizie e l'icona  inizia a lampeggiare.

Al termine della trasmissione di notizie, l'apparecchio rimarrà sintonizzato sulla stazione del notiziario.

- 2 Per disattivare le **NOTIZIE**, premere nuovamente **RDS/NEWS**.  
> L'icona  scompare e **NOTIZIE INATTIVE** viene visualizzato brevemente.

### Suggerimento

Assicurarsi di aver memorizzato le stazioni nelle prime 10 posizioni preimpostate (vedere **8.2.1 Memorizzazione automatica: programmazione automatica della preselezione**).

## 8.5 Ascolto della radio di Internet\*

È inoltre possibile ascoltare tutte le stazioni Radio Internet più famose collegandosi al servizio web di **Philips** nel quale sono conservati ed aggiornati, ad intervalli regolari, i link automatizzati delle stazioni attive.

Per la funzione di Radio Internet, bisogna registrarsi con **Philips**. Il processo di registrazione deve essere completato solamente una volta, nel momento in cui si utilizza per la prima volta la **Radio Internet**. È possibile registrare più di un utente. Ogni utente dovrà registrarsi separatamente, seguendo queste istruzioni:

### 8.5.1 Utilizzo per la prima volta

#### Importante!

Quando si utilizza la funzione della Radio Internet, assicurarsi di essere collegati ad internet. Vedere 11. Impostazioni di Rete per le informazioni su come riuscire a collegare il proprio sistema alla rete di casa e ad internet.

Per il processo di registrazione, usare il telecomando ad 1 via.

Al primo utilizzo di Radio Internet bisogna registrarsi con Philips.  
Per poter registrarsi, è necessario fornire un valido indirizzo email.

#### ⊖ Nota

Se si inserisce un indirizzo email già registrato con Philips, il display chiede di fornire la relativa password. Digitare la password e buon divertimento con Radio Internet!

Processo di registrazione alla radio internet:

Su **C** o **S**

1 Premere **HOME** una o più volte per selezionare **Radio**.

2 Dal menu radio, selezionare **Radio Internet**.

> *Il collegamento internet ha inizio:*

La schermata di aiuto per la registrazione a Radio Internet appare:

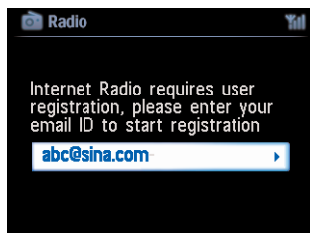

3 Inserire un indirizzo email valido.

> *Il display visualizza la conferma che l'invio automatico dell'email è stato realizzato:*

\* Tutte le funzioni di internet richiedono un accesso Internet a banda larga.

### Sul PC:

- 1 Controllare la casella dei messaggi in arrivo dell'indirizzo email inserito e verificare che ci sia un messaggio da parte di '**ConsumerCare@Philips.com**' con oggetto: **La tua registrazione Streamium....**
- 2 Per completare il processo di registrazione sul sito web di **Philips**, leggere e seguire le istruzioni fornite nell'email.

### Su **C** o **S**

Il display ritorna al menu Radio.



### ☰ Nota

- Premere **HOME** per uscire in ogni momento. L'indirizzo email fornito sarà ricordato.
- Altre persone possono registrarsi singolarmente, con le proprie impostazioni, per utilizzare la radio internet.

---

## 8.5.2 Utilizzo regolare

Utenti regolari possono accedere direttamente alla **Radio internet** attraverso la schermata del menu **Radio**.

### 8.5.2.1 Servizi radio

#### Su **C** o **S**

- 1 Premere **HOME** una o più volte per selezionare **Radio**.
- 2 Dal menu Radio, selezionare **Radio Internet**.
- 3 Usare ▲ o ▼ e ► per selezionare **Utente**.
- 4 Usare ▲ o ▼ e ► per selezionare **Servizi**.
- 5 Usare ▲ o ▼ e ► per effettuare la propria selezione dall'**Elenco Servizi (RadioIO, o Live365)**.
- 6 Usare ▲ o ▼ e ► per selezionare la stazione desiderata.

### 8.5.3 Aggiungere le stazioni radio di internet e inserire nei bookmark quelle preferite

Su **C** o **S**

In modalità radio internet, premere ► per inserire nei bookmark dei preferiti la stazione radio corrente.

OPPURE

**Sul PC**

- 1 Entrare con l'indirizzo email registrato in [www.philips.com/welcome](http://www.philips.com/welcome).
- 2 Selezionare **Gestione Streamium** a sinistra della finestra.
- 3 Scegliere le stazioni radio dall'elenco.
- 4 Contrassegnarle come favorite.

Le stazioni contrassegnate appariranno come **Multimediale** e **Stazioni preferite** la prossima volta che ci si collega.

#### 8.5.3.1 Multimediale

Su **C** o **S**

- 1 Premere **HOME** una o più volte per selezionare **Radio**.
- 2 Dal menu radio, selezionare **Radio Internet**.  
**Se sono registrati molteplici utenti:**
  - a Usare ▲ o ▼ e ► per selezionare
- 3 Usare ▲ o ▼ e ► per selezionare **Multimediale**.
- 4 Usare ▲ o ▼ e ► per effettuare la propria selezione dall'**Elenco delle Stazioni Multimedia**.

#### 8.5.3.2 Stazioni preferite

Su **C** o **S**

- 1 Premere **HOME** una o più volte per selezionare **Radio**.
- 2 Dal menu radio, selezionare **Radio Internet**.  
**Se sono registrati molteplici utenti:**
  - a Usare ▲ o ▼ e ► per selezionare
- 3 Usare ▲ o ▼ e ► per selezionare **Stazioni Preferite**.
- 4 Usare ▲ o ▼ e ► per effettuare la propria selezione dall'**Elenco delle Stazioni Preferite**.

### **Nota**

Quando si utilizza la funzione UPnP, assicurarsi di essere collegati alla rete di casa. Vedere **11 Impostazioni di Rete** per le informazioni su come riuscire a collegare il proprio sistema alla rete di casa e ad internet.

---



### **9.1 UPnP (Universal Plug and Play)**

L'UPnP è uno standard che permette di collegare molteplici dispositivi (con o senza fili) tra loro e di funzionare ininterrottamente. Se si possiede una certa familiarità con i dispositivi abilitati all'UPnP, WACS7500 apporta ulteriori benefici che vanno ad aggiungersi alla propria esperienza di streaming musicale wireless. Se non si conoscono i dispositivi abilitati all'UPnP, visitare [www.upnp.org](http://www.upnp.org) per i dettagli.

---

#### **9.1.1 Informazioni sull'UPnP\***

Oltre alla libreria musicale del , anche un dispositivo abilitato all'UPnP può servire da libreria musicale.

La raccolta musicale sul dispositivo abilitato all'UPnP può essere riprodotta sul  o sulla , in modalità wireless o attraverso il cavo Ethernet in dotazione.







È possibile inoltre riprodurre la libreria musicale del  sul dispositivo abilitato all'UPnP, in modo da ampliare la propria rete musicale domestica.

\* *Univeral Plug and Play (UPnP™) fa affidamento su tecnologie di rete standard e fornisce protocolli standardizzati per una vasta gamma di dispositivi per la casa e le piccole aziende. Consente una facile interoperabilità di tutti i dispositivi che supportano le tecnologie di rete.*

---

#### **9.1.2 Informazioni sui dispositivi abilitati all'UPnP\***

Il dispositivo UPnP può essere un PC o un altro dispositivo che esegue il software UPnP.

- 1 Per utilizzare il dispositivo UPnP con il  o la , collegare il  o la  alla rete UPnP del dispositivo (vedere **9.2 Collegamento ad un dispositivo UPnP**).
- 2 Per riprodurre la libreria musicale del dispositivo UPnP sul  o sulla , controllare che il software del server UPnP sia correttamente installato e abilitato sul dispositivo (per es. Windows Media Player nel CD per suite PC in dotazione, Windows Media Player 11 o Philips Multimedia Manager). Per un ulteriore aiuto, fare riferimento a Windows Media Player.
- 3 Per riprodurre la libreria musicale del  sul dispositivo UPnP, controllare nel manuale d'uso del dispositivo UPnP che esso sia in grado di ricevere la musica da altri dispositivi abilitati all'UPnP.

---

## 9.2 Collegamento a un dispositivo UPnP

Quando ci si collega alla rete di un dispositivo UPnP, si hanno le seguenti opzioni:

- Collegamento in modalità wireless o attraverso un cavo Ethernet.
- Collegare il **C** o la **S**, solo il **C** o solo la **S**.

Per maggiori informazioni sul collegamento, vedere **11.2 Impostazioni di rete: Collegamento ad una rete abilitata al Wi-Fi o ad una rete di casa cablata**.

### Suggerimento

Il collegamento di altri client UPnP al Philips Wireless Music Center può richiedere più tempo del collegamento di una Philips Wireless Music Station al Center.

---

## 9.3 Riproduzione UPnP

### Nota

- È possibile eseguire lo streaming di file musicali non protetti in formato MP3, WMA o AAC (.m4a) quando il WACS7500 si trova in modalità UPnP.
- Non è possibile eseguire lo streaming di contenuti video o di immagini.

Durante la riproduzione UPnP, alcune funzioni nella rete Wi-Fi sul Center non saranno disponibili, tra cui Music Broadcast, Music Follows Me, Stesso Artista, Stesso Genere, Creazione/Cancellazione Playlist e Registrazione.

---

### 9.3.1 Riproduzione della musica dal dispositivo UPnP

#### Suggerimento

Se non si riesce a trovare il server UPnP in rete, aggiornare la modalità UPnP del Center cambiando la modalità (premere il tasto **HOME**).

- 1 Verificare che il dispositivo UPnP sia acceso.
- 2 Consultare il manuale dell'utente di Windows Firewall sul proprio PC dotato di funzionalità UPnP per verificare che l'opzione "Framework UPnP" sia consentita nell'elenco delle "Eccezioni" di Windows Firewall.
- 3 Controllare che **C** o **S** sia collegato alla rete del dispositivo UPnP (vedere **11.5 Impostazioni di rete: Visualizzazione dello stato della connessione**).

**C** o **S**:

- 4 Premere **HOME** sul telecomando per selezionare la modalità UPnP.
  - > Il display dell'unità mostra una lista dei dispositivi UPnP collegati (fino a 4 dispositivi UPnP).  
(Server non trovato compare se non si trova alcun dispositivo UPnP sulla rete.)



- 5 Usare **▲** o **▼** e **▶** per selezionare il dispositivo UPnP desiderato.
  - > La libreria musicale del dispositivo UPnP appare sul **C** o sulla **S** oltre che sul dispositivo UPnP.

Su **C** o **S**:

- 6 Riprodurre la libreria musicale del dispositivo UPnP come si farebbe per la riproduzione dell' Hard Disk (HD) (vedere **6 HD**).

---

### 9.3.2 Riproduzione della musica dal Center (**C**)

- 1 Verificare che il **C** sia acceso o già in modalità standby.
- 2 Controllare che il dispositivo UPnP sia collegato al **C** (vedere **11.5 Impostazioni di rete: Visualizzazione dello stato della connessione**)
  - > La libreria musicale di **C** appare sul dispositivo abilitato all'UPnP come anche sul **C**.
- 3 Usare i pulsanti funzione del dispositivo UPnP per riprodurre la libreria musicale sul **C**.



---

## 10 Sorgenti esterne

---

### 10.1 Riproduzione o registrazione su dispositivo di memorizzazione di massa USB

Sul **C** o sulla **S** è possibile riprodurre musica da un dispositivo USB. È anche possibile trasferire la libreria musicale del **C** su un dispositivo di memorizzazione di massa USB in modo da portare la musica preferita con sé ovunque.

---

#### 10.1.1 Informazioni sui dispositivi USB

##### Nota

- In alcuni dispositivi (di memoria) flash USB, i contenuti memorizzati sono registrati usando una tecnologia di protezione del copyright. Questi contenuti protetti non sono riproducibili su alcun altro dispositivo (come **C** / **S**).
- Dispositivi USB MTP (Media Transfer Protocol) non sono supportati.
- File WMA protetti (DRM) non possono essere riprodotti per motivi di copyright.

##### **Dispositivi di memorizzazione di massa USB compatibili:**

I seguenti dispositivi possono essere utilizzati sul **C** o sulla **S**:

- Lettori flash USB (USB 2.0 o USB1.1)
- Memoria flash USB (USB 2.0 o USB1.1)

##### **Formati supportati:**

- USB o formato file di memoria FAT12, FAT16, FAT32 (dimensione settore: 512 - 65,536 byte)
- Tasso di bit MP3 (tasso di dati): 32-320 Kbps e tasso di bit variabile
- WMA v9 o versioni precedenti
- Struttura delle cartelle fino a un massimo di 8 livelli
- Numero di album/cartelle: massimo 99
- Numero di brani/titoli: massimo 999
- Nome file in Unicode UTF8 (lunghezza massima: 256 byte)
- Formato MP3 VBR, WMA VBR, AAC VBR

##### ****C** o **S** non andrà a riprodurre o supportare quanto segue:**

- Album vuoti che non contengono alcun file MP3/WMA che, pertanto, non verrà visualizzato.
- I file con formati non supportati vengono saltati (per es. file con estensione .doc sono ignorati).
- File audio PCM, WAV
- File WMA protetti da DRM
- File WMA in Lossless

##### **Come trasferire file musicali dal PC al dispositivo di memorizzazione di massa USB**

È possibile trasferire facilmente la musica preferita dal PC al dispositivo di memorizzazione di massa USB semplicemente eseguendo l'operazione di trascinamento e rilascio.

Per il trasferimento di musica, è possibile utilizzare il software di gestione musicale del proprio lettore flash.

## Come organizzare i file MP3/WMA su un dispositivo di memorizzazione di massa USB

**C** o **S** naviga tra i file MP3/WMA nello stesso modo in cui **C** legge l'HD.

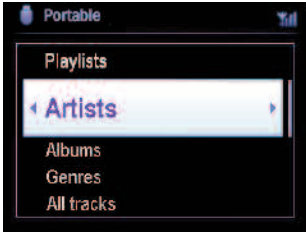

Organizzare i file MP3/WMA in cartelle diverse o in sottocartelle a seconda della necessità.

### ⚙️ **Suggerimenti utili**

- Assicurarsi che i file MP3 terminino con l'estensione .mp3. e i file WMA con l'estensione .wma.
- Per file WMA protetti da DRM, usare Windows Media Player 10 (o successivi) per la masterizzazione/conversione del CD. Per dettagli su Windows Media Player e WM DRM (Windows Media Digital Rights Management), visitare il sito [www.microsoft.com](http://www.microsoft.com).

---

### 10.1.2 Riproduzione della musica dal dispositivo USB

- 1 Controllare che il dispositivo USB sia collegato correttamente al **C** o alla **S** (vedere **3.4.2 Installazione: Collegamento di un dispositivo di memorizzazione di massa USB**)
- 2 Premere **HOME** una o più volte per selezionare **USB**.  
> La schermata mostra "USB Direct".

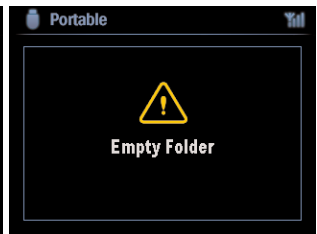
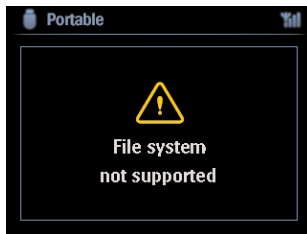

**Nessun dispositivo USB rilevato** appare se il dispositivo USB non è supportato dal **C** o dalla **S**.

**File system non supportato** appare se sul dispositivo USB si usano formati di file non supportati.

**Svuota cartella** appare se non si trova sul dispositivo USB alcun file in formato audio non supportato.

- 3 Riprodurre i file audio sull'USB come si farebbe con album/canzoni su un HD (vedere **6 HD**).

### ⚙️ **Suggerimento**

Per motivi di compatibilità, le informazioni su album/brani possono essere diverse da quello che viene visualizzato attraverso il software di gestione della musica del lettore flash.

### 10.1.3 Trasferire musica su dispositivi USB

#### Importante!

- Il trasferimento di musica su dispositivi MTP non è supportato.
- La registrazione è consentita solo se non viola il copyright o altri diritti di terzi.
- Per CD codificati con tecnologie di protezione del copyright usate da alcune aziende di registrazione, la registrazione stessa sarà limitata.
- Produrre duplicati non autorizzati di materiale protetto da copia, compresi programmi per computer, file, trasmissioni e registrazioni audio può essere una violazione dei copyright e costituisce un reato penale. Questo apparecchio non deve essere usato a tali fini.
- Il trasferimento verso dispositivi USB è supportato solamente dal **CD**.
- I file protetti da DRM possono diventare non riproducibili se sono trasferiti al dispositivo USB.

- 1 Controllare che il dispositivo USB sia stato correttamente collegato al **CD**.
- 2 Sul **CD**, premere **HOME** e usare **▲** o **▼** e **▶** quando necessario per selezionare **HD**.  
> Se si trova in modalità di riproduzione HD, premere **STOP** per arrestare la riproduzione.
- 3 Usare **▲** o **▼** e **▶** per selezionare un'opzione (Playlist, Artisti, ecc...) per entrare nell'elenco dei brani corrispondente.
- 4 Nella schermata dell'elenco dei brani, premere **RECORD (REC)** sul telecomando  
> La lista dei brani si visualizza.
- 5 Premere **MARK/UNMARK** per selezionare o deselezionare i brani da registrare.  
> Per selezionare/deselezionare tutti i brani, tenere premuto **MARK/UNMARK**.



- 6 Premere **RECORD** per avviare la registrazione.  
> Il display mostra: **Trasferimento...**  
Compare il numero di brani trasferiti/da trasferire.  
I brani selezionati sono trasferiti sul dispositivo USB.

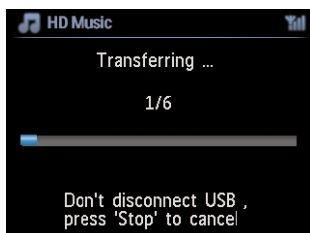

### ✳️ Suggerimenti utili

- Premendo ◀️, si interrompe la scelta dei brani e si torna alla loro lista. Per continuare, ripetere i punti da 3 a 5.
- La registrazione si interrompe anche quando:
  - il dispositivo USB è scollegato e il display mostra: Connessione interrotta, Annullamento trasferimento...
  - il dispositivo USB ha più di 99 cartelle e 999 titoli e il display mostra: Dispositivo pieno, Annullamento trasferimento...

### Trovare i brani trasferiti sul dispositivo USB

Tutti i brani trasferiti sono salvati nel dispositivo USB alla struttura di cartella Musica\Genere\Artista\Album e sono definiti con XX-nomebrano.mp3.

### Riprodurre i brani trasferiti su un altro lettore musicale

È possibile riprodurre i brani trasferiti su lettori musicali che supportano la riproduzione USB. Su lettori diversi, è possibile sfogliare i file/le cartelle in diversi modi.

## 10.2 Ascolto della musica del proprio iPod

Ora è possibile ascoltare la libreria musicale sul proprio lettore iPod con il sistema di altoparlanti del WACS7500. Questa funzione necessita di un Alloggiamento a culla apposito. L'alloggiamento di connessine Philips, Modello DC1050, ideato a questo scopo è venduto separatamente.

- 1 Verificare che il **C** o la **S** sia acceso o in modalità standby.
- 2 Collegare l'alloggiamento a culla al **C** o alla **S**:
  - a Collegare il cavo docking a 9 pin nel **DOCK IN** di **C** o **S**.
  - b Collegare il cavo audio all'**AUX IN**\* su **C** o **S** (gli spinotti rossi e bianchi devono corrispondere al codifica dei colori dell'**AUX IN**).
- 3 Inserire l'iPod nell'Alloggiamento a culla.
- 4 Premere **HOME** per accedere al menu principale ed usare i comandi di navigazione ▲ o ▼ e ► per selezionare **Portatile ► iPod**.
- 5 Ora l'iPod può essere controllato attraverso il telecomando del **C** o della **S**.

### ✳ Suggerimento

Tutte le funzioni, ad eccezione del volume, possono ancora essere controllate anche sullo stesso iPod.

## 10.3 Riproduzione di sorgenti esterne

È possibile riprodurre file da sorgenti esterne su **C** o **S** collegando l'uscita audio (per es. TV, VCR, lettore Laser Disc, lettore DVD). È anche possibile registrare fino a 3 ore di uscita audio nella libreria musicale dell' HD del **C**.

- 1 Controllare che il dispositivo esterno sia correttamente collegato (vedere **3.4.4 Installazione: Collegamento di apparecchi aggiuntivi**).
- 2 Verificare che **C** o **S** sia acceso o in modalità standby (vedere **5 Funzioni di base**).

Su **C** o **S**:

- 3 Premere **HOME** una o più volte per selezionare **AUX** **C**.

### Sulla sorgente esterna:

- 4 Abbassare il volume per evitare distorsione.  
Premere il tasto **►||** per iniziare la riproduzione.
- 5 Per regolare audio e volume, usare i comandi audio sul WACS7500 o sulla sorgente esterna.

## 11 Impostazione di rete

### 📌 Nota

Usare il telecomando ad 1 via per la Gestione della Stazione e la Configurazione di rete. Il telecomando a 2 vie può essere usato per questi compiti.

È possibile aggiungere **C** e/o **S** alla rete domestica esistente. Impostare la rete in base alle proprie necessità nel seguente modo:

Tipo	Cosa si desidera	Andare a
Impostazioni semplici di rete	Aggiungere un'altra <b>S</b> al <b>C</b>	Sezione <b>11.1</b>
	Collegare il PC per la gestione della configurazione	Sezione <b>12</b>
	Collegarsi ad internet per il servizio internet Gracernote®	Sezione <b>13</b>
Impostazioni avanzate di rete	Collegarsi alla rete Wi-Fi di casa	Sezione <b>11.2</b>
	Collegarsi alla rete cablata di casa	Sezione <b>11.3</b>
Impostazioni di rete per esperti	Collegarsi a due reti diverse	Sezione <b>11.4</b>

### 11.1 Aggiungere Stazioni alla rete Wi-Fi sul Center (**C**)

È possibile collegare al **C** fino a 5 **S**. Quando si aggiunge una **S** alla rete Wi-Fi del **C**, è possibile riprodurre la libreria musicale del **C** sulla **S**, o spostare la riproduzione musicale tra e (vedere **6 HD**).

#### Su **C**:

- 1 Verificare che il **C** si trovi in sorgente HD.
- 2 Premere **MENU** per entrare nella schermata menu.
- 3 Usare **▲** o **▼** e **▶** per accedere al menu **Gestione Stazione** (Gstn).
- 4 Usare **▲** o **▼** e **▶** per selezionare **Agg. nuove staz..**
  - > Si entrerà nella Modalità install. Inizia la ricerca di una nuova stazione.  
La riproduzione si interrompe sulla **S** precedentemente associata se si sta utilizzando la sorgente HD.

#### ✳ S suggerimenti utili

Se cinque **S** sono già collegate, l'opzione Agg. nuove staz. non è disponibile. In questo caso, prima eliminare un'altra **S**, quindi aggiungere la nuova **S**.

#### Su **S**:

- 1 Entrare in Modalità install.:
  - Su una Stazione nuova non ancora associata al Center:
    - a Accendere la nuova Stazione.
    - b Selezionare la lingua.
  - > La Stazione entra nella modalità di installazione automatica.

- Su una Stazione già associata al Center:
  - a Premere **MENU**.
  - b Selezionare Modalità install.
- 2 Scollegare la spina di alimentazione delle **S** e poi ricollegarla alla rete di alimentazione.
  - > Display: **Collegamento a Center in corso**
- 3 Sul telecomando, premere **MENU** per entrare in Modalità install.
  - > Le seguenti schermate vengono mostrate in successione:  
**Center rilevato**  
**Collegamento a Center in corso...**

Su **C**:

- 4 Premere **STOP** quando tutte le **S** sono state trovate.
  - > Compare la schermata HD una volta che la **S** è collegata al **C**.

---

### 11.1.1 Eliminare una Stazione (**S**)

- 1 Verificare che il **C** si trovi in sorgente **HD**.
- 2 Premere **MENU** per entrare nella schermata menu.
- 3 Usare ▲ o ▼ e ► per accedere al menu **Gestione Stazione** (Gstn).
- 4 Premere ▲ o ▼ e ► per selezionare **Cancella stazione**.
  - > Sul **S** sarà visualizzata la lista delle **C** collegate.
- 5 Usare ▲ o ▼ e ► per selezionare la **S** che si desidera eliminare.
- 6 Premere ▲ o ▼ e ► per selezionare **Si**.

---

## 11.2 Collegarsi ad una rete di casa abilitata al Wi-Fi (wireless)

La rete abilitata al Wi-Fi esterna è una rete ad infrastruttura Wi-Fi o una rete di casa abilitata al Wi-Fi con un Router.

**Importante!** Per le connessioni che comprendono un router WiFi, quest'ultimo deve essere sempre tenuto acceso in qualsiasi momento.

- 1 Per collegare il **C** o la **S** ad una rete di casa abilitata al Wi-Fi, iniziare la procedura di **Aggiungi Rete** rispettivamente sul **C** o sulla **S**.
- 2 Per la riproduzione musicale nella rete di casa, vedere **9.3 UPnP: Riproduzione UPnP**.

---

### 11.2.1 Impostazioni di rete sul Center (**C**)

#### ⓘ Nota

Per impostare il codice WEP (Wired Equivalent Privacy) / WPA (Wi-Fi Protected Access) per proteggere la rete, fare sempre riferimento al manuale d'uso del Router. Il WPA è il metodo di cifratura più recente e sicuro. Se ciò non sia disponibile (di solito per dispositivi più vecchi), scegliere WEP.

#### Sul **C**, cercare le reti:

- 1 Premere **MENU** per entrare nella schermata menu.
- 2 Usare **▲** o **▼** e **▶** per accedere a **Impostazioni** seguito da **Rete**, quindi **Wireless**.  
> Display: **Ricerca reti in corso...**  
*Compare l'elenco delle reti. (Rete non trovata appare se non viene trovata alcuna rete.)*
- 3 Selezionare la rete Wi-Fi su cui è posizionato il dispositivo UPnP desiderato.
- 4 Premere **▶** per continuare.

5	<b>Se si conosce già la chiave WEP/WPA per la rete Wi-Fi:</b>	Usare il telecomando ad 1 via per inserire la chiave WEP o WPA.	Premere <b>OK</b> per saltare.
	<b>Se non esiste una chiave WEP/WPA per la rete Wi-Fi:</b>	Premere <b>OK</b> per confermare.	

- 6 Nella schermata **Imp. modalità IP**, selezionare **Automatico**

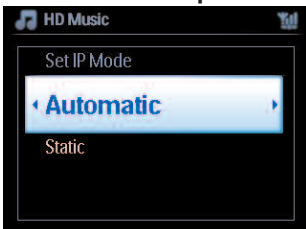



7 Come richiesto, selezionare Sì per applicare l'impostazione.

**C** è collegata ad una rete Wi-Fi di casa.

**S** potrebbe essere scollegata dalla rete Wi-Fi del **C**.

### ✳ Suggerimenti utili

- Per aggiungere **S** alla rete di **C**, seguire i punti contenuti nella sezione del manuale d'uso **Installare C e S**.
- Se la chiave WEP/WPA viene modificata dopo aver aggiunto il WACS7500 alla propria rete di casa, il collegamento tra il WACS7500 e la rete di casa sarà perso. In questo caso, riavviare il **C** e la **S** del WACS7500 per attuare l'aggiornamento dell'IP.

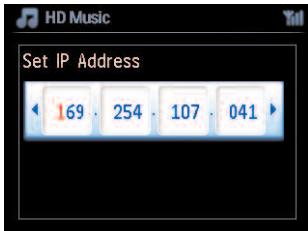

Applicabile se si possiede già una rete wireless (hub/switch/router).

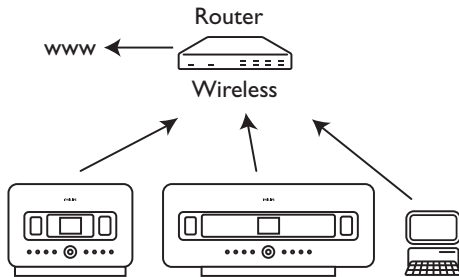

## 11.2.2 Impostare la rete sulla Stazione (**S**)

- 1 Premere **MENU** per entrare nella schermata menu.
- 2 Usare **▲** o **▼** e **▶** per accedere a Impostazioni seguito da Rete, quindi Wireless.
- 3 Premere **▶** per continuare.
  - > Display: **Ricerca reti in corso...**  
Compare l'elenco delle reti. (Rete non trovata appare se non viene trovata alcuna rete.)
- 4 Selezionare la rete Wi-Fi su cui è posizionato il dispositivo UPnP desiderato.
- 5 Premere **▶** per continuare.

6 <b>Se si conosce già la chiave WEP/WPA per la rete Wi-Fi:</b>	Usare il telecomando ad 1 via per inserire la chiave WEP o WPA.	Premere <b>OK</b> per confermare.
<b>Se non esiste una chiave WEP/WPA per la rete Wi-Fi:</b>	Premere <b>OK</b> per saltare.	

7 Selezionare **Automatico**.

8 Come richiesto, selezionare **Sì** per applicare l'impostazione.

**C** è collegata ad una rete Wi-Fi di casa.

**S** sarà scollegata dalla rete Wi-Fi del **C**.

---

### 11.3 Collegarsi alla rete cablata di casa

La rete di casa cablata può essere costituita da un singolo PC o una rete di PC, un altro **C** o un'altra **S**.

**C** e **S** possono accedere entrambe alla rete di casa cablata o wireless contemporaneamente. Usando il cavo Ethernet in dotazione, è possibile collegare separatamente **C** o una **S** a una rete cablata conservando la connessione Wi-Fi (per es. la connessione Wi-Fi tra **C** e una o più **S** o la connessione Wi-Fi con una rete di casa). In questo modo è possibile scegliere di riprodurre la libreria musicale della rete cablata solo sul **C** o su una singola **S** (riproduzione UPnP).

Allo stesso tempo si può ancora godere delle funzioni della riproduzione musicale sulla rete Wi-Fi.

---

#### 11.3.1 Impostare la rete sul Center (**C**)

- 1 Verificare che il dispositivo di rete sia acceso.
- 2 Collegare il cavo Ethernet in dotazione alle porte Ethernet del dispositivo di rete e sul **C**.
- 3 Premere **MENU** per entrare nella schermata menu.
- 4 Usare ▲ o ▼ e ► per accedere a **Impostazioni seguito da Rete, quindi Cablato**.
- 5 Premere ► per continuare.

- 6 Nella schermata **Imp. modalità IP**: Se si usa un dispositivo di rete abilitato DHCP\*, selezionare **Automatico**.

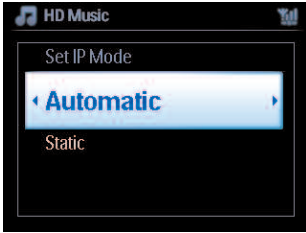



- \* **DHCP** significa **D**ynamic **H**ost **C**onfiguration **P**rotocol (Protocollo di Configurazione Host Dinamico). È un protocollo per assegnare indirizzi IP dinamici ai dispositivi su una rete.

### 11.3.2 Impostare la rete sulla Stazione (S)

Se non c'è DHCP:

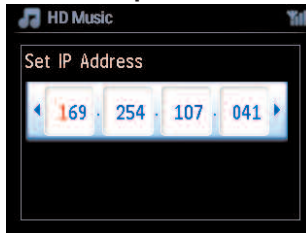
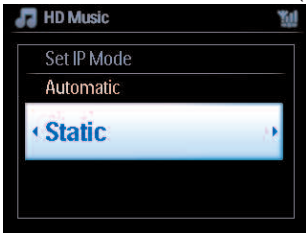
- 1 Selezionare **Statico** ed assegnare un indirizzo IP e una maschera di sottorete come richiesto utilizzando i tasti alfanumerici (vedere **4.4 Preparazione: Tasti alfanumerici**).



- 2 Come richiesto, selezionare **Si** per applicare l'impostazione.  
> **C** è collegata ad una rete cablata di casa.  
Sul display, l'icona  cambia in .

Applicabile se si possiede già una rete di casa cablata (hub/switch/router).

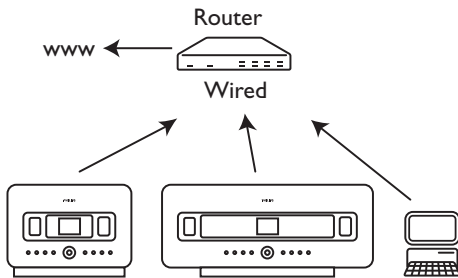

#### Suggerimento

**C** o **S** possono essere collegati direttamente al PC usando il cavo Ethernet in dotazione con il **Wireless Audio Device Manager (WADM)** nel CD della Suite per PC. Per dettagli, vedere **12 Collegamento al PC**.

---

## 11.4 Collegarsi alle due reti di casa diverse

Il WACS7500 può essere aggiunto a due reti di casa diverse attraverso porte di rete con o senza fili. Notare che gli indirizzi IP delle due porte di rete differenti non possono essere in una sottorete: il WACS7500 non è dotato di una funzione router e non è in grado di determinare la porta da usare.

### ⊖ Nota

Una volta che **[C]** è aggiunto alla rete Wi-Fi, tutte le connessioni Wi-Fi ad-hoc con il WAC7500 saranno terminate.

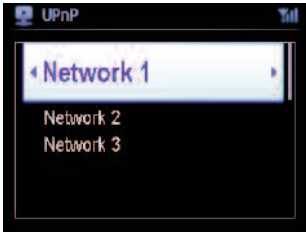

Applicabile se si possiedono due reti di casa.

Una volta che **[S]** è aggiunta alla rete di casa wireless Wi-Fi, la connessione wireless Wi-Fi di questa particolare **[S]** con il **[C]** sarà terminata. Tuttavia, il **[C]** può ancora mantenere la connessione Wi-Fi ad-hoc con una o altre diverse **[C]**.

Il WACS7500 non può nascondere l'IP di un dispositivo di rete non attivato. Fare attenzione alle impostazioni dell'indirizzo IP, per evitare conflitti, dovuti a indirizzi IP, tra le porte cablate e quelle Wi-Fi.

---

## 11.5 Visualizzazione dello stato della connessione

---

### 11.5.1 Visualizzare lo stato della Stazione (**[S]**) nella rete Wi-Fi del Center (**[C]**)

- 1 Verificare che il **[C]** si trovi in sorgente **HD**.
- 2 Premere **MENU** per entrare nella schermata menu.
- 3 Usare **▲** o **▼** e **▶** per accedere al menu **Gestione Stazione (Gstn)**.
- 4 Usare **▲** o **▼** e **▶** per selezionare **Stato stazione**.  
> Sul **[C]** è visualizzata una lista di **[S]** collegate o **[S]** precedentemente collegate.
- 5 Premere **▶** per visualizzare le informazioni sulla connessione.

## 11.5.2 Visualizzazione della connessione con rete esterna

- 1 Verificare che il **C** o la **S** si trovino in sorgente HD.
- 2 Premere **MENU** per entrare nella schermata menu.
- 3 Usare ▲ o ▼ e ► per accedere al menu **Informazioni**.  
> Il display mostra: **Sistema, Wireless e Cablato**.
- 4 Usare ▲ o ▼ e ► per selezionare **Wireless** o **Cablato**.  
> Il display mostra:
  - Wireless: informazioni sulle impostazioni Wireless.
  - Cablato: informazioni sulle impostazioni per il Cablato.

## 11.6 Collegarsi ad internet

**Importante!** Assicurarsi che per l'accesso a internet non sia necessario comporre numeri o usare nome utente o password.

Controllare di aver collegato il **C** ad un Punto di Accesso o un Router con accesso internet o collegare direttamente **C** ad un modem ADSL con un accesso internet.

### Impostare il DNS e il Gateway

**Se si usa un Punto di Accesso abilitato DHCP\* o un modem ADSL, il DNS e il Gateway possono essere ottenuti automaticamente in modo che si debba solamente impostare su Automatico (DHCP):**

- 1 Premere **MENU**.
- 2 Usare ▲ o ▼ e ► per selezionare **Impostazioni** seguito da **Rete**.
- 3 Selezionare **Cablato** o **Wireless**.
- 4 Usare ▲ o ▼ e ► per selezionare **Automatico** (DHCP).

\* **DHCP** significa **Dynamic Host Configuration Protocol** (Protocollo di Configurazione Host Dinamico). È un protocollo per assegnare indirizzi IP dinamici ai dispositivi su una rete.

## I seguenti punti mostrano come ottenere il DNS e le impostazioni Gateway dell'attuale rete del PC collegato alla medesima rete:

- 1 Sul PC, cliccare su **Avvio** > **Apri**
- 2 Digitare cmd e fare click su **OK**
- 3 Digitare **ipconfig/all**
- 4 Prendere nota del DNS e del Gateway della connessione corrente.

### Su **C**

- 1 Premere **MENU** per entrare nella schermata menu.
- 2 Usare ▲ o ▼ e ► per accedere a **Impostazioni** seguito da **Rete**, quindi **Cablato**.
- 3 Premere ► per continuare.

### Impostazione del DNS

- 1 Digitare il server DNS annotato.
- 2 Premere **OK** per confermare.
- 3 Premere **OK** per saltare **Imposta DNS2**.

### **Suggerimento**

Se necessario, seguire i Punti da 1 a 2 di cui sopra per impostare un server DNS secondario in Imposta DNS2.

### Impostazione del Gateway

- 1 Digitare il Gateway annotato.
- 2 Premere **OK** per confermare.

### Impostazione del proxy

- 1 Se si usa un server proxy per visitare i siti web, abilitare il Proxy e procedere all'impostazione seguendo le istruzioni, quindi premere **OK** per confermare, altrimenti premere **OK** per saltare.
- 2 Scegliere per applicare le impostazioni come richiesto.
  - > *Le impostazioni verranno modificate.*  
**Conn. a staz. potrebbe interrompersi si visualizza.**

## 12 Collegamento al PC

### Requisiti minimi del PC:

- Windows 2000 SP4 (o successivo) / XP SP2 / Vista
- Processore Pentium III 500MHz o superiore
- 256MB RAM
- Unità CD-ROM
- Adattatore Ethernet, abilitato (per connessioni cablate) - o
- Adattatore Rete Wireless 802.11 b/g (per connessioni wireless)
- 500MB di spazio libero su disco fisso

### Installazione del WADM (Philips Wireless Audio Device Manager, vedere le FAQ)

- 1 Inserire il CD della suite per PC nel computer.
- 2 Seguire le istruzioni a video per installare **WADM**.
- 3 Quando viene visualizzato il messaggio di avviso di protezione (Microsoft Windows Firewall), premere **Sblocca** per consentire l'esecuzione dell'applicazione WADM sul PC.
  - > *Microsoft Windows Firewall è ancora attivo e consente solo l'esecuzione di WADM.*

### 🌟 Suggerimento

È anche possibile consultare il manuale dell'utente di Microsoft Windows Firewall e aggiungere manualmente l'applicazione WADM all'elenco di programmi considerati attendibili.

- 4 Selezionare la lingua ed accettare le condizioni della licenza.
- 5 Nella schermata Benvenuti, cliccare su **Avanti**.
  - > *Il processo di installazione inizia automaticamente.*
- 6 Al termine dell'installazione, cliccare su **Fine**.

### Collegamento del Center al PC (Collegamento cablato)

Usare il cavo ethernet arancione in dotazione per collegare il WAC7500 al PC. (Assicurarsi che la porta ethernet sul PC sia abilitata a stabilire la connessione WADM).

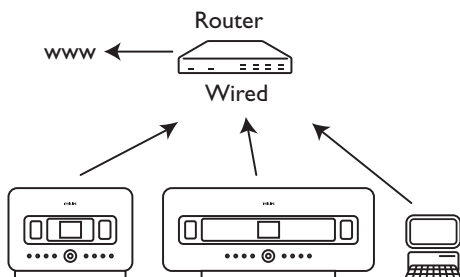

## Avvio di WADM

- 1 Fare doppio clic su **WADM**.
- 2 Se il proprio Center viene visualizzato, continuare al punto 6.
- 3 Se il proprio Center non viene rilevato, selezionare **Connessione Guidata**.
- 4 Nella schermata del **Connessione Guidata**, selezionare **Espressa**.
- 5 Cliccare su **Avanti** e seguire le istruzioni.
- 6 Selezionare il Center dall'elenco e cliccare su **Connetti subito**.

## Collegamento del Center al PC (Collegamento wireless)

Abilitare il Punto di Accesso wireless o il Router Wireless.

Configurare la Rete dal Center: selezionare **MENU > Impostazioni > Rete > Wireless** (seleziona la rete desiderata) > (inserire la chiave di cifratura) > **Automatico > Applica impostazioni > Yes Sì**

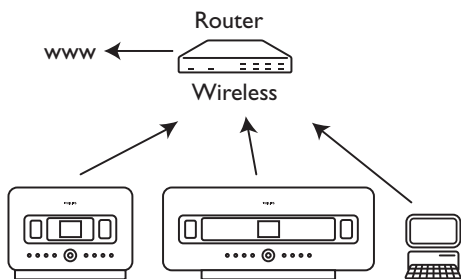



## Avvio di Windows XP o Vista:

- 1 Fare doppio clic su **WADM**.
- 2 Comparire una lista dei Center rilevati.
- 3 Se il proprio Center viene visualizzato, continuare al punto 6.
- 4 Se il proprio Center non viene rilevato, selezionare **Connessione Guidata**.
- 5 Nella schermata del **Connessione Guidata**, selezionare **Espressa**.
- 6 Cliccare su **Avanti** e seguire le istruzioni.
- 7 Selezionare il Center dall'elenco e cliccare su **Connetti subito**.

### **Suggerimenti utili**

- Se la configurazione IP del Center non è nella portata predefinita (Maschera di sottorete: 255.255.0.0; indirizzo IP: 172.31.x.x), selezionare **Connessione Guidata > Personalizza**. Alla richiesta, inserire la corrente configurazione del Center. Premere **MENU** e seleziona **Informazioni > Cablato** per controllare la configurazione IP.
- Quando il WADM è in funzione, l'accesso internet del proprio PC può essere disabilitata. Per ripristinare l'accesso, chiudere WADM.

---

## 13 Informazioni CD Gracernote®

Il servizio di riconoscimento musicale Gracernote® fornisce all'unità le informazioni sui brani del CD (compresi album, artista, genere e informazioni sul brano) dal database incorporato. Consente ai brani registrati su CD di essere correttamente divisi per categorie (per esempio alla voce Artisti, Album, Generi o Tutte le canzoni) e di essere uniti con i brani esistenti nell'hard disk.

---



### 13.1 Il Gracernote® music recognition database

Un database CD da 800 MB (contiene gli 800.000 CD più popolari) è incorporato in ogni  per uno sguardo rapido alle informazioni dei brani. Un file di aggiornamento che contiene i CD pubblicati di recente è disponibile ogni trimestre sul sito [www.club.philips.com](http://www.club.philips.com) e può essere scaricato.

---

#### 13.1.1 Aggiornare il Gracernote® music recognition database

Usare il PC per registrare il prodotto su [www.club.philips.com](http://www.club.philips.com) e andare alla pagina "Show Upgrades & Support" (mostra aggiornamenti e supporto) per scaricare l'aggiornamento del Gracernote® music recognition database. Notare che gli aggiornamenti vengono pubblicati trimestralmente e che nuovi aggiornamenti sono indipendenti da quelli vecchi, cioè un aggiornamento nuovo può essere installato anche senza quello precedente.

Dopo aver salvato il file sul PC, è possibile masterizzare un CD con il file aggiornato usando il software di masterizzazione CD preferito e portare il CD nel  per l'aggiornamento automatico oppure si può usare l'opzione di aggiornamento Gracernote® di WADM se il PC è stato collegato al .

---

### 13.2 Domande via internet su Gracernote®

Se le informazioni sui brani CD della nuova unità CD non possono essere visualizzate sul WACS7500, la soluzione più rapida e sicura è di fare in modo di aver seguito i punti su **11.6 Collegarsi ad internet** e di seguire **13.2.1 Cercare le informazioni dei brani**.

---

### 13.2.1 Cercare le informazioni dei brani CD

Con una connessione internet a disposizione (vedere **11.6 Collegarsi ad internet**), inserire il CD del quale si hanno bisogno le informazioni (inserire il disco nel caricatore di  con i grafici verso di voi).

La ricerca ha inizio immediatamente. Il sistema andrà alla ricerca prima del database locale per CD di Gracenote®. Se le informazioni dei brani CD non vengono trovate, avrà inizio la ricerca online. I risultati della ricerca sono mostrati sul display di .

#### **Suggerimento**

Se la richiesta internet non riesce a causa di un'interruzione della connessione internet, il messaggio di errore "Verificare configurazione per Database CD online" sarà visualizzato.

Controllare che la connessione internet sia corretta (vedere **11.6 Collegarsi ad internet**).

---

## 14 Aggiornamento firmware

---

### 14.1 Aggiornare il firmware

Il Wireless Audio Device Manager (WADM) del CD Installer per PC fornisce un aiuto nell'ottenimento degli aggiornamenti per WACS7500 Center e Stazione.

#### **Important!**

Sul Philips Wireless Music **[C]** / **[S]** :

- Non interrompere mai l'aggiornamento del firmware prima del suo completamento.
- Non utilizzare altre funzioni prima di aver terminato l'installazione.

- 1 Registrare il proprio Philips Wireless Music Center all'indirizzo [www.club.philips.com](http://www.club.philips.com).
- 2 Scaricare i file di aggiornamento del firmware e memorizzarli sul PC.
- 3 Posizionare **[C]** e **[S]** uno accanto all'altro su una superficie piana e resistente.
- 4 Collegare **[C]** e **[S]** all'alimentazione di corrente.
  - > La schermata HD appare su **[C]**.
  - La schermata di HD appare su **[S]** quando **[S]** è collegata al **[C]**.
- 5 Collegare **[C]** al PC attraverso il cavo Ethernet fornito.
- 6 Installare e lanciare il WADM (vedere la sezione **12 Collegamento al PC**).
- 7 Cliccare per accedere al sottomenu dell'aggiornamento del Firmware.
- 8 Alla richiesta, cliccare su **Sfoglia** e indicare la posizione in cui sono conservati sul PC i file di aggiornamento del firmware.
- 9 Cliccare su **Esegui** per iniziare l'aggiornamento del firmware.

#### **Sul Philips Wireless Music Center (**[C]**):**

Il display mostra "**Aggiorn. firmw. in corso, attendere...**".

**[C]** si riavvierà automaticamente durante il processo di installazione.

Quando **[C]** ritorna alla schermata HD, l'installazione è completata...

#### **Sulla Philips Wireless Music Station (**[S]**):**

L'installazione ha inizio automaticamente

Quando **[S]** ritorna alla schermata HD, l'installazione è completata.

## 14.2 Ripristino del firmware precedente

Dopo aver aggiornato il firmware del **C**, se si desidera, è possibile ripristinare la versione precedente.

Su **C**:

- 1 Premere **MENU** per entrare nella schermata menu.
- 2 Usare **▲** o **▼** e **▶** per accedere a **Impostazioni** seguito da **Firmware**, quindi **Ripr. Firmware**.
- 3 Premere **▶** per selezionare **Si**.

Dopo aver aggiornato o ripristinato il firmware di **C**, è necessario ristabilire la connessione Wi-Fi tra **C** e **S**.

## 14.3 Ristabilire la rete Wi-Fi di Center (**C**) e Stazioni (**S**)

Su **C**:

- 1 Premere **MENU** per entrare nella schermata menu.
- 2 Usare **▲** o **▼** e **▶** per accedere al menu **Gestione stazioni**.
- 3 Usare **▲** o **▼** e **▶** per selezionare **Agg. nuove staz..**  
> *Ricerca staz. in corso ha inizio.*

Su **S**:

- 1 Scollegare la spina di alimentazione della **S** e poi ricollegarla alla rete di alimentazione.  
> **Colleg. a Center in corso si visualizza.**
- 2 Premere **MENU** sul telecomando per accedere alla schermata di selezione di **Modalità install.** e **Selezionare server**.
- 3 Usare **▲** o **▼** e **▶** per accedere a **Modalità install.**  
> *Le Stazioni iniziano a collegarsi con **C**.*
- 4 Premere **STOP** ■ su **C** quando tutte le **S** sono state trovate.

---

## 15 Reimpostazione

È possibile riportare il **C** o la **S** alle impostazioni predefinite (compresa l'impostazione di rete).

### Quando reimpostare **C** o **S**:

- Reimpostare **C** o **S** per ristabilire la connessione Wi-Fi tra **C** e **S**.
- Reimpostare **C** o **S** per modificare il modo in cui **C** o **S** si collega ad una rete di casa cablata / abilitata al Wi-Fi.

- 1 Verificare che l'unità sia accesa (vedere **5 Funzioni di base**).
- 2 Premere **MENU** per entrare nella schermata menu.
- 3 Usare ▲ o ▼ e ► per accedere a **Impostazioni** seguito da **Ripr. impostaz..**
- 4 Premere ► per selezionare **Si**.
  - > *L'unità viene riavviata.*
  - Compare la schermata delle lingue.*
- 5 Selezionare la lingua desiderata: English, Français, Español, Nederlands, Italiano o Deutsch.
  - > *L'apparecchio entra in Modalità install.*
  - La ricerca di **C** o **S** ha inizio.*
  - La connessione Wi-Fi viene ristabilita.*

### Se il **C** viene reimpostato e le **S** no:

- 1 Sulla **S**, scollegare la spina di alimentazione e ricollegarla alla rete di alimentazione.
- 2 **Colleg. a Center in corso** si visualizza.
- 3 Sul telecomando, premere **MENU** per entrare nella schermata del menu.
- 4 Usare ▲ o ▼ e ► per accedere a **Modalità install**.
- 5 **S** iniziano a collegarsi con **C**.

### Se le **S** vengono reimpostate e il **C** no:

- 1 Sul **C**, selezionare la modalità **HD**.
- 2 Premere **MENU** per entrare nella schermata menu.
- 3 Usare ▲ o ▼ e ► per accedere al menu **Gestione Stazione (Gstn)**.
- 4 Usare ▲ o ▼ e ► per selezionare **Agg. nuove staz..**
  - > **Ricerca staz. in corso** ha inizio.

Se **C** e **S** sono reimpostate:

1 Selezionare la lingua, quindi accedere a **Modalità install**.

2 Premere **STOP** ■ su **C** quando tutte le **S** sono state trovate.

### \* Suggerimento

- Il ripristino alle impostazioni predefinite non elimina alcun brano musicale memorizzato.
- Dopo il ripristino delle impostazioni predefinite, la modalità di rete ritornerà ad una modalità ad-hoc.

## 16 Dati tecnici

### 16.1 Center

#### Dati generali

Alimentazione CA	230V $\pm$ 10%
Dimensioni (l x a x p)	616x272x172mm
Peso (Netto)	circa 8,8 Kg.

#### Consumo energetico

In accensione	< 45 W
Standby	< 22 W
Risparmio Energetico Eco Standby	< 1 W

#### Amplificatore

Tensione di uscita	2 x 20 + 40 W (RMS)
Risposta di frequenza	60 - 20,000 Hz, -3dB
Rapporto segnale-rumore	72 dBA (IEC)

#### Altoparlanti

Tipo	Sistema bass-reflex a 2 vie
Dimensioni (l x a x p)	160 x 208 x 263 mm
Impedenza	12 $\Omega$ (Ohms)

#### Cuffie

Impedenza	16 - 150 $\Omega$ (Ohms)
-----------	--------------------------

#### Sensibilità di ingresso

AUX IN	500 mV
--------	--------

#### Wireless

Standard wireless	802.11g, all'indietro compatibile con 802.11b
Sicurezza wireless	WEP (64 o 128bit), WPA/WPA2 (8-63 caratteri)
Gamma di frequenza	2412-2462 MHz (CH1-CH11)

#### Cablato (LAN / Ethernet)

Standard cablato	802.3 / 802.3u
Velocità	10 / 100 MBit
Modalità	duplex parziale / totale
Rilevazione Crossover	(Auto MDIX)
	Si

#### Sintonizzatore

Gamma d'onda FM	87.5-108 MHz
Numero di preimpostazioni	60
Antenna/cavo FM	COASSIALE / Antenna a dipolo (connettore IEC 75W)

#### Letture HD

Gamma di frequenza	60-20,000 Hz, -3 dB
Rapporto segnale-rumore	72 dBA (IEC)
MPEG 1 Layer 3 (MP3-CD)	AUDIO MPEG
Tasso di bit MP3-CD	32-320 kbps, VBR
Tasso di bit WMA	fino a 160 kbps
Frequenze di campionamento	32, 44.1, 48 kHz
Capacità memorizzazione HD	80GB*
Qualità di registrazione	128 o 160 o 192 o 256 o 320 kbps
Velocità di registrazione	1x, 4x
CDDDB (database di riconoscimento CD)	Gracenote® interno / accesso online abilitato

\* *La capacità effettiva da formattazione sarà inferiore*

#### Letture USB

USB	12Mb/s, V1.1 (supporta file MP3, WMA e M4A)
Classe USB	MSC, MTP
Numero di brani/titoli	massimo 9999

**Le specifiche tecniche e l'aspetto esterno possono subire delle modifiche senza preavviso.**



## 16.2 Stazione

### Dati generali

Alimentazione CA	230V $\pm$ 10%
Dimensioni (l x a x p)	387x272x128mm
Peso (Netto)	circa 3,6 Kg.

### Consumo energetico

In accensione	<25W
Standby	< 20W
Risparmio Energetico Eco Standby	< 1 W

### Amplificatore

Tensione di uscita	2x7.5+15W(RMS)
Risposta di frequenza	60-20,000Hz, - 3dB
Rapporto segnale-rumore	72 dBA (IEC)

### Altoparlanti

Tipo	Sistema bass-reflex a 2 vie
Dimensioni (l x a x p)	160 x 208 x 263 mm
Impedenza	12 $\Omega$ (Ohms)

### Cuffie

Impedenza	16 - 150 $\Omega$ (Ohms)
-----------	--------------------------

### Sensibilità di ingresso

AUX IN	500 mV
--------	--------

### Wireless

Standard wireless	802.11g, all'indietro compatibile con 802.11b
Sicurezza wireless	WEP (64 o 128bit), WPA/WPA2 (8-63 caratteri)
Gamma di frequenza	2412-2462 MHz (CH1-CH11)

### Cablato (LAN / Ethernet)

Standard cablato	802.3 / 802.3u
Velocità	10 / 100 MBit
Modalità	duplex parziale / totale
Rilevazione Crossover	(Auto MDIX) Sì

### Sintonizzatore

Gamma d'onda FM	87.5-108 MHz
Numero di preimpostazioni	60
Antenna/cavo FM	COASSIALE / Antenna a dipolo (connettore IEC 75W)

### Lettore HD

Gamma di frequenza	60-20,000 Hz, -3 dB
Rapporto segnale-rumore	72 dBA (IEC)
MPEG 1 Layer 3 (MP3-CD)	AUDIO MPEG
Tasso di bit MP3-CD	32-320 kbps, VBR
Tasso di bit WMA	fino a 160 kbps
Frequenze di campionamento	32, 44.1, 48 kHz

### Lettore USB

USB	12Mb/s, V1.1 supporta file MP3, WMA e M4A
Classe USB	MSC, MTP
Numero di brani/titoli	massimo 9999

**Le specifiche tecniche e l'aspetto esterno possono subire delle modifiche senza preavviso.**







## 17 Risoluzione dei problemi

### Attenzione!





- Non tentare mai di riparare l'impianto da soli poiché questo rende nulla la garanzia. Non aprire l'impianto perché c'è rischio di shock elettrico.
- Se si presenta un problema, controllare i punti elencati di seguito prima di portare l'impianto a riparare. Se non si è in grado di risolvere il problema seguendo questi suggerimenti, consultare il rivenditore o la Philips.

Problema	Soluzioni
<b>Durante la prima impostazione, il display su <b>S</b> mostra "Ricerca Center in corso".</b>	<ul style="list-style-type: none"><li>• Controllare di aver posizionato <b>C</b> e <b>S</b> uno accanto all'altro su una superficie piana e resistente.</li><li>• Controllare di aver collegato <b>C</b> alla fonte di alimentazione.</li><li>• Quando si aggiunge una nuova <b>S</b>, controllare che <b>C</b> sia in Modalità install. (vedere <b>11.1 Impostazioni di rete: Aggiungere Stazioni alla rete Wi-Fi su <b>C</b></b>).</li><li>• Spegnerne qualsiasi punto di accesso wireless nelle vicinanze se c'è difficoltà di connessione tra <b>C</b> e <b>S</b>.</li></ul>

Problema	Soluzioni
<p><b>Ho delle interferenze sul mio collegamento wireless (Wi-Fi) tra <b>C</b> e <b>S</b>.</b></p> <p>Il WACS7500 opera nello spettro di frequenza radio 2.4GHz. Molti altri apparecchi domestici/dispositivi IT operano sullo stesso spettro di frequenza, per esempio: forni a microonde, dattafoni, dispositivi bluetooth come cuffie bluetooth, mouse di computer, router wireless, telefoni cordless, stampanti compatibili Wi-Fi, PDA. Questi dispositivi possono interferire con il collegamento Wi-Fi tra <b>C</b> e <b>S</b>, con conseguenti interferenze quali pause durante la riproduzione, lenta risposta ai comandi impartiti, ecc. L'intensità delle interferenze varia in base alla portata delle radiazioni provenienti dal dispositivo e alla forza dei segnali Wi-Fi in quella posizione.</p>	<ul style="list-style-type: none"> <li>• Se l'apparecchio è in riproduzione, interrompere e prendere le misure appropriate come segue:</li> <li>• Portare <b>C</b> o <b>S</b> ad almeno 3 metri di distanza da questi dispositivi.</li> <li>• Usare il codice WEP/WPA quando si collegano <b>C</b> e <b>S</b> a una rete PC wireless esistente. Per impostare il codice WEP/WPA, collegare <b>C</b> / <b>S</b> al PC usando Philips Wireless Audio Device Manager (WADM) fornito nel CD della Suite per PC. Nella configurazione del dispositivo WADM entrare nel sottomenu Rete Wireless e nella casella Tipo di Autenticazione Wireless del Dispositivo selezionare WEP o WPA.</li> <li>• Cambiare il canale operativo di <b>C</b> e <b>S</b> quando li si collega a una rete PC wireless esistente. Per cambiare i canali, collegare <b>C</b> / <b>S</b> al PC usando Philips Wireless Audio Device Manager (WADM) fornito nel CD della Suite per PC. Nella configurazione del Dispositivo WADM, accedere al SSID della Rete wireless, quindi selezionare una modalità ad-hoc. Vedere la sezione <b>12 Collegamento al PC</b> e l'help file del WADM.</li> <li>• Se possibile, cambiare i canali operativi degli altri dispositivi Wi-Fi della casa.</li> <li>• Ruotare i dispositivi in direzioni diverse per minimizzare le interferenze.</li> </ul>
<p><b>Le stazioni reagiscono quando si usa il telecomando di <b>C</b>.</b></p>	<ul style="list-style-type: none"> <li>• Il telecomando di <b>C</b> è abbastanza potente da far funzionare diverse <b>S</b> entro una certa distanza o angolazione. Controllare di aver messo le <b>S</b> in stanze diverse o posizionare le stazioni ad angolazioni differenti.</li> <li>• Usare il telecomando delle <b>S</b> o i comandi sull'apparecchio.</li> </ul>
<p><b>“x” lampeggia sul display sincronizzato del telecomando di <b>C</b>.</b></p>	<p>Errore di segnale. Controllare di aver puntato il telecomando verso il sensore IR dell'apparecchio che si desidera far funzionare.</p>

Problema	Soluzioni
<p><b>Non compare alcunché sul display sincrono del telecomando a 2 vie di  anche dopo che l'apparecchio è stato acceso.</b></p>	<p>L'apparecchio è stato acceso usando il tasto  sull'apparecchio e non il tasto  sul telecomando a 2 vie. Premere <b>REFRESH</b> sul telecomando a 2 vie del center per sincronizzare il display.</p>
<p><b>Il telecomando non funziona correttamente.</b></p>	<ul style="list-style-type: none"> <li>• Ridurre la distanza tra il telecomando e l'apparecchio.</li> <li>• Inserire le batterie con la polarità corretta ( +/– come indicato all'interno del comparto).</li> <li>• Sostituire le batterie.</li> <li>• Puntare il telecomando direttamente verso il sensore IR.</li> </ul>
<p><b>La schermata di  è bloccata su un menu o non mostra alcuna risposta durante un periodo prolungato (2-5 minuti).</b></p>	<p>Prima cercare di premere  per andare alla modalità di risparmio energetico. Se il problema persiste, riavviare l'alimentazione (scollegare e ricollegare lo spinotto della corrente) per ripristinare .</p>
<p><b>Viene visualizzato “Disco assente”/ “Imposs. leggere CD”.</b></p>	<ul style="list-style-type: none"> <li>• Inserire un disco adatto.</li> <li>• Controllare che il disco sia inserito con il lato stampato (etichetta) rivolto verso di voi.</li> <li>• Attendere che la condensa di umidità si asciughi.</li> <li>• Sostituire o pulire il disco, vedere <b>1.5 Manutenzione</b>.</li> <li>• Usare un CD-RW o CD-R finalizzato.</li> </ul>
<p><b>Non si sente l'audio o esso è di cattiva qualità.</b></p>	<ul style="list-style-type: none"> <li>• Regolare il volume.</li> <li>• Scollegare le cuffie.</li> <li>• Disattivare la funzione <b>MUTE</b>.</li> </ul>
<p><b>Il disco salta i brani.</b></p>	<ul style="list-style-type: none"> <li>• Sostituire o pulire il disco.</li> <li>• Disattivare la funzione <b>SHUFFLE</b>.</li> </ul>
<p><b>L'audio salta durante la riproduzione MP3/WMA.</b></p>	<ul style="list-style-type: none"> <li>• Il file MP3/WMA può essere a un livello di compressione superiore a 320kbp. Usare un livello di compressione inferiore per masterizzare canzoni sul CD audio.</li> <li>• Sostituire o pulire il disco.</li> </ul>

Problema	Soluzioni
<b>Alcuni file sul dispositivo USB non si visualizzano.</b>	<ul style="list-style-type: none"> <li>• Controllare se il numero di cartelle supera 99 o il numero di titoli supera 999.</li> <li>• Solo il file MP3/WMA completamente registrato può essere trovato e riprodotto da WACS7500. Controllare se il file è stato completamente registrato.</li> <li>• File WMA protetti da DRM non sono riproducibili su WACS7500.</li> </ul>
<b>La ricezione radio è debole.</b>	<ul style="list-style-type: none"> <li>• Se il segnale è troppo debole, regolare l'antenna o collegare una antenna esterna per una migliore ricezione.</li> <li>• Aumentare la distanza tra l'apparecchio e la TV o il VCR.</li> </ul>
<b>C'è una interferenza sulla ricezione radio ogni volta che <b>C</b> o <b>S</b> sono vicini al PC. (Questa interferenza si presenta nella maggior parte dei prodotti con sintonizzatore incorporato.)</b>	<ul style="list-style-type: none"> <li>• Installare l'antenna cablata FM in dotazione per una migliore ricezione.</li> <li>• Portare <b>C</b> o <b>S</b> ad almeno 1 metro di distanza dal PC.</li> </ul>
<b>Come posso montare le <b>S</b> a muro?</b>	<p>Usare il kit di montaggio a muro in dotazione per la Stazione. Si raccomanda di consultare personale qualificato per il montaggio sicuro dei supporti sul muro prima di installare la Stazione. Per dettagli, fare riferimento all'Appendice: <b>Come montare la Stazione (<b>S</b>) ad una parete.</b></p>
<b>Alcune funzioni WADM non possono essere utilizzate.</b>	<p>Il software antivirus potrebbe avere degli effetti sulla funzionalità del WADM. Disattivare temporaneamente il software antivirus.</p>
<b>Ho modificato le tag ID3 nel WADM, tuttavia la schermata non visualizza le tag ID3 aggiornate. Cosa devo fare?</b>	<ul style="list-style-type: none"> <li>• Andare su <b>File &gt; Aggiorna contenuto</b> per aggiornare il WADM.</li> <li>• Riavviare il WADM.</li> </ul>
<b>La funzione di backup non funziona più.</b>	<p>Il file di backup precedente è stato eliminato in Windows Explorer. Non eliminare il file in questo modo. Se si desidera eliminare il file di backup, usare per la sua realizzazione il WADM. Se il file di backup viene eliminato accidentalmente, trovare il file chiamato YOURMAC.inx utilizzando lo strumento di ricerca di Explorer, quindi eliminarlo. Solo al termine di ciò è possibile eseguire di nuovo i backup.</p>

Problema	Soluzioni
<p><b>Ho dei problemi nell'installazione del WADM o nel suo avvio dopo l'installazione.</b></p>	<ul style="list-style-type: none"> <li>• Assicurarsi che il Sistema Operativo in uso sia Windows 2000 con Service Pack 4 o successivo oppure Windows XP.</li> <li>• Controllare che il PC non sia infettato da un virus.</li> <li>• Assicurarsi che nel PC sia installato Microsoft Windows Media Player.</li> </ul>
<p><b>Aggiornamento wireless di  non è riuscito.</b></p>	<p>Aggiornare  attraverso il cavo ethernet seguendo i punti di cui sotto:</p> <ol style="list-style-type: none"> <li><b>1</b> Collegare  al PC attraverso il cavo Ethernet fornito e accendere la Stazione.</li> <li><b>2</b> Scaricare il file di aggiornamento del firmware specifico per .</li> <li><b>3</b> Lanciare il WADM e cliccare su Aggiornamento Firmware.</li> <li><b>4</b> Per completare i restanti punti, seguire le informazioni sullo schermo.</li> </ol>

Problema	Soluzioni
<p>Per collegare il WACS7500 alla mia rete wireless di casa ho seguito tutti i passi descritti nella guida <b>Collegamento al PC</b> tuttavia <b>C</b> e <b>S</b> non sono ancora tra loro collegati.</p>	<ul style="list-style-type: none"> <li>• Su <b>C</b>, andare a <b>Menu &gt; Informazioni &gt; Wireless &gt; Stato</b>. Controllare che <b>C</b> sia stato cambiato passando da modalità ad-hoc a quella di infrastruttura. Controllare inoltre che il SSID, la chiave WEP o quella WPA corrispondano alla configurazione della rete wireless di casa. Eseguire ciò su <b>S</b>.</li> <li>• Provare a modificare l'SSID sul router con un nome più esclusivo qualora esso sia troppo generico, poiché i vicini potrebbero usare un router con lo stesso SSID.</li> <li>• Il WACS7500 supporta contemporaneamente connessioni wireless e cablate. C'è la possibilità che l'indirizzo IP wireless e l'indirizzo IP cablato siano nella stessa sottorete, ciò sarà causa di confusione nel WACS7500. Si suggerisce di modificare la portata DHCP del proprio router wireless in modo che l'indirizzo wireless ricevuto dal WACS7500 si trovi su una sottorete diversa rispetto all'IP cablato.</li> <li>• È possibile che ci si è dimenticati di configurare le impostazioni di rete wireless su <b>S</b>. Se ciò non è stato ancora effettuato, seguire la sezione <b>12 Collegamento al PC</b> relativa alla procedure di configurazione di <b>S</b> per poter essere aggiunta alla rete.</li> <li>• Provare a cambiare il canale delle impostazioni della rete di casa sul router.</li> <li>• Sul router, si suggerisce di usare la chiave WPA al posto di quella WEP. Quando si usa il WEP quale chiave di cifratura, impostare tutte le 4 chiavi con la stessa chiave.</li> <li>• Assicurarsi che la modalità Turbo del router wireless sia disattivata (qualora il router in proprio possesso abbia questa funzione).</li> </ul>
<p>Leggo il messaggio “Verificare configurazione per Database CD online” anche se sono certo/a che il WACS7500 sia collegato alla rete wireless di casa con connessione internet.</p>	<ul style="list-style-type: none"> <li>• Andare su <b>Menu &gt; Rete &gt; Internet</b> per controllare se il server DNS sia configurato correttamente. Assicurarsi inoltre di aver configurato il server proxy qualora la rete wireless di casa necessiti di un server proxy per la connessione internet.</li> <li>• È possibile che la connessione a Gracernote® online sia già riuscita tuttavia il CD non è presente nel database.</li> </ul>

### 18.1 Come montare la Stazione (**S**) ad una parete

#### **Importante!**

- Le istruzioni per il montaggio a muro sono rivolte solamente a personale qualificato per il montaggio!
- Richiedere il servizio di personale qualificato per il montaggio a parete che comprende il praticare fori, il fissaggio di supporti appositi e il montaggio di **S** sui supporti.

Montare **S** ed usare il supporto di appoggio del **C**.

---

#### 18.1.1 Contenuto del kit di montaggio in dotazione

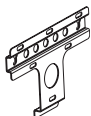

1 x supporto di montaggio per **S**



2 x viti

---

#### 18.1.2 Altro materiale necessario

- Viti e stop delle dimensioni adatte ai fori della staffa di montaggio fornita.
- Trapano elettrico
- Cacciavite



### 18.1.3 Preparazione

Provare le necessarie connessioni sul retro e le connessioni Wi-Fi tra **C** e **S** per poter trovare una posizione adatta per l'installazione/montaggio (vedere **3 Installazione**).

#### **Importante!**

**Per evitare il rischio di lesioni e danni alla proprietà, oltre che al prodotto:**

- Verificare la posizione delle utenze di erogazione (gas, acqua, elettricità, ecc.) prima di eseguire dei fori.
- Valutare il tipo di viti necessarie a sostenere la Stazione.
- Per eseguire dei fori, scegliere le punte e il trapano idonei al tipo di parete.
- Adottare tutte le precauzioni del caso quando si esegue questo tipo di montaggio/installazione.

### 18.1.4 Montaggio della Stazione

È possibile montare la Stazione al muro usando il supporto fornito.

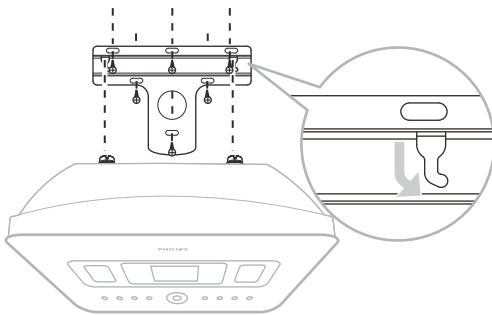

- 1 Allineare il supporto nella posizione scelta sulla parete. Usare una matita per segnare i punti in cui trapanare.
- 2 Praticare i fori secondo i segni.
- 3 Fissare la staffa di montaggio fornita al muro mediante le viti (non in dotazione) e degli stop (non in dotazione) delle dimensioni adatte ai relativi fori.
- 4 Usare un cacciavite e stringere alla **S** le vite fornite, come mostrato.
- 5 Agganciare/montare la **S** a posto, come mostrato.



## **Contratto di licenza per utente finale**

### **L'USO DI QUESTO PRODOTTO IMPLICA L'ACCETTAZIONE DEI TERMINI RIPORTATI DI SEGUITO**

#### **Condizioni d'uso per Gracenote® MusicID®**

Questo dispositivo contiene software della Gracenote, Inc. di Emeryville, California ("Gracenote"). Il software della Gracenote (il "Gracenote Software") consente a questa applicazione di identificare il disco on-line e di ottenere informazioni relative alla musica, tra cui informazioni su nome, artista, canzone e titolo ("Gracenote Data") da server on-line ("Gracenote Servers") e di eseguire altre funzioni. I Gracenote Data possono essere usati solo attraverso le funzioni previste per l'utente finale di questo dispositivo.

Si accetta di usare Gracenote Data, Gracenote Software e Gracenote Servers solo per scopo personale non commerciale. Si accetta di non cedere, copiare, trasferire o trasmettere Gracenote Software o alcun Gracenote Data a terzi. **SI ACCETTA DI NON USARE O SFRUTTARE GRACENOTE DATA, GRACENOTE SOFTWARE O GRACENOTE SERVERS SE NON COME ESPRESSAMENTE PERMESSO NEL PRESENTE.**

Si accetta che la licenza non esclusiva di uso di Gracenote Data, Gracenote Software e Gracenote Servers terminerà se si violano queste restrizioni. Se la licenza termina si accetta di cessare qualunque uso di Gracenote Data, Gracenote Software e Gracenote Servers. Gracenote si riserva tutti i diritti su Gracenote Data, Gracenote Software e Gracenote Servers compresi quelli di proprietà. In nessun caso Gracenote sarà responsabile per pagamenti all'utente per informazioni fornite dallo stesso. Si accetta che Gracenote, Inc può far valere i propri diritti ai sensi del presente contratto direttamente contro l'utente a proprio nome.

Il Gracenote MusicID Service usa un identificatore esclusivo per tener traccia delle domande a fini statistici. Lo scopo di un identificatore numerico assegnato a caso è di consentire al Gracenote MusicID service di contare le domande senza sapere da chi provengono. Per maggiori informazioni vedere la pagina web per la politica di riservatezza della Gracenote per il Gracenote MusicID Service.

Il Gracenote Software e ciascuna voce del Gracenote Data sono concessi in licenza "COME SONO". La Gracenote non fa dichiarazioni né dà garanzie, espresse o implicite, riguardo all'accuratezza dei Gracenote Data nei Gracenote Servers. La Gracenote si riserva il diritto di eliminare dati dai Gracenote Servers o di modificare la categoria dei dati per qualunque motivo che la Gracenote ritenga sufficiente. Non viene data alcuna garanzia che Gracenote Software o Gracenote Servers siano esenti da errori o che il funzionamento di Gracenote Software o Gracenote Servers sia ininterrotto. La Gracenote non è obbligata a fornire tipi o categorie di dati migliorati o aggiuntivi che la Gracenote potrebbe fornire in futuro ed è libera di interrompere il servizio on-line in qualunque momento.

**LA GRACENOTE NON DÀ ALCUNA GARANZIA ESPRESSA O IMPLICITA COMPRESSE, MA NON SOLO, GARANZIE DI COMMERCIALIZZABILITÀ, ADEGUATEZZA AD UNO SCOPO PARTICOLARE, DIRITTI E NON VIOLAZIONE. LA GRACENOTE NON GARANTISCE I RISULTATI CHE SI OTTERRANNO DALL'USO DEL GRACENOTE SOFTWARE O DI QUALUNQUE GRACENOTE SERVER. IN NESSUN CASO SARA' RESPONSABILE PER DANNI CONSEGUENZIALI O INCIDENTALI O PER PERDITA DI PROFITTI O GUADAGNI.**



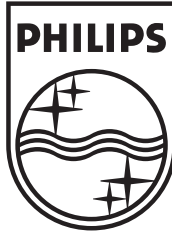

**Be responsible  
Respect copyrights**

Specifications are subject to change without notice.  
Trademarks are the property of Koninklijke Philips  
Electronics N.V. or their respective owners  
© 2008 Koninklijke Philips Electronics N.V.  
All rights reserved.  
[www.philips.com](http://www.philips.com)



Printed in China  
wk8061