

Užregistruokite savo įrenginį ir gaukite
visą reikiamą pagalbą Internete, adresu:
www.philips.com/welcome

MCM 1110

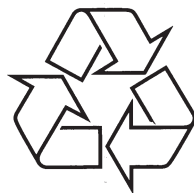

Daugiau apie firmos "Philips" gaminius galite sužinoti
pasauliniame Interneto tinkle. Svetainės adresas:
<http://www.philips.com>

Naudojimosi instrukcijų knygelė

1. SVARBI INFORMACIJA

Saugumas



Atkreipkite dėmesį į šiuos saugumo simbolius

“Žaibo” simbolis reiškia, kad jūsų įrenginyje yra neizoliuotų dalių, kurios gali sukelti elektros iškvovą. Vardan jūsų ir jūsų namų saugumo, prašome nenuiminėti produktą dengiančio gaubto.

“Šauktuko” simbolis reiškia, kad reikia atkreipti dėmesį į atitinkamų funkcijų naudojimosi instrukcijas, kad būtų išvengta valdymo ir priežiūros problemų.

ĮSPĖJIMAS: Norėdami sumažinti gaisro ar elektros iškvovos riziką, nepalikite šio įrenginio lietuje ar drėgmėje, ir ant įrenginio nestatykite objektų pripildytų vandens, tokių kaip vazos.

DĖMESIO: Norėdami išvengti elektros iškvovos, pilnai įkiškite ir užfiksuokite laido kištuką.

1. Perskaitykite šias instrukcijas.
2. Saugokite šias instrukcijas.
3. Atkreipkite dėmesį į visus įspėjimus.
4. Vadovaukitės visomis instrukcijomis.
5. Nenaudokite įrenginio šalia vandens.
6. Valykite įrenginį tik su sausa šluoste.
7. Neuzblokuokite vėdinimosi angų. Statykite įrenginį pagal instrukcijas.
8. Nestatykite įrenginio šalia radiatorių, stiprintuvų ir kitų įrenginių, kurie skleidžia karštį.
9. Stenkitės neužlipti ir niekada nekliudyti prijungtų laidų, taip pat stenkitės nekliudyti tos vietos, kur laidai išeina iš įrenginio.
10. Naudokite tik gamintojo nurodytus priedus ir detales.
11. Naudokitės tik gamintojo nurodytais priedais: rėmeliu, stoveliu, staliuku ir t.t. Jeigu naudojate judančiu stoveliu, atsargiai elkitės, kai bandysite perstatyti ar patraukti įrenginį į kitą vietą.
12. Žaibo, didelės audros metu išjunkite įrenginį iš elektros tinklo. Taip pat išjunkite įrenginį, jeigu nenaudosite jo ilgą laiką.
13. Visais atvejais dėl taisymo kreipkitės tik į kvalifikuotus meistrus. Meistrų pagalbos jums reikės visais atvejais, kai pažeisite įrenginį, elektros maitinimo laidą, apliesite įrenginį skysčiais, pažeisite jį sunkiais daiktais, numesite ir t.t.

Techniniai duomenys gali keistis be išankstinio perspėjimo.

© 2011 Koninklijke Philips Electronics N.V.

Visos teisės saugomos

... PROBLEMŲ SPRENDIMAS

Sistema neranda disko

- Įdėkite diską.
- Patikrinkite, ar diskas nėra įdėtas atvirkščiai.
- Palaukite, kol nuo linzės nudžius drėgmė.
- Pakeiskite arba nuvalykite diską.
- Naudokite tik užbaigtus įrašinėti ("finalizuotus") CD diskus bei tinkamo formato diskus.

Kai kurie USB įrenginyje esantys failai yra nerodomi

- Katalogų arba failų skaičius viršija leistinas ribas. Tai nėra gedimas.
- Nesuderinami failų formatai.

Nesuderinamas USB įrenginio formatas

- Jūsų USB įrenginys nesuderinamas su šia garso sistema. Pabandykite prijungti kitą įrenginį.

Prastas radijo bangų "priėmimas"

- Padidinkite atstumą tarp garso sistemos ir Televizoriaus arba VCR vaizdo grotuvo.
- Pilnai ištieskite FM anteną.

Neveikia "taimeris"

- Teisingai nustatykite laikrodį.
- Aktyvuokite "taimerį".

Išsitrynė laikrodžio/ "taimerio" nustatymai

- Buvo sutrikęs maitinimas arba atjungtas elektros laidas.
- Nustatykite laikrodį/ "taimerį" iš naujo.

... SVARBI INFORMACIJA

14. DĖMESIO- Baterijų naudojimas: atlikite šiuos veiksmus, kad apsaugotumėte baterijas nuo nutekėjimo:

- Teisingai pagal – ir + ženklus įdėkite baterijas.
- Nesumaišykite skirtingų rūšių baterijų (vienu metu nenaudokite senų ir naujų baterijų, arba anglies ir šarminių baterijų).
- Jeigu įrenginio nenaudosite ilgą laiką, baterijas išimkite.
- Baterijų (baterijų pakuotės ar įdėtų baterijų) negali paveikti padidintas karštis, toks kaip saulė, liepsna ir pan.

15. Jūsų įrenginys neturi būti nei aptaškytas, nei aplaistytas.

16. Šalia ir ant įrenginio nestatykite pavojingų daiktų (degančių žvakių, vandens pilnų vazų ir panašiai).

17. Jei atjungimui naudojamas MAINS tipo maitinimo laidas arba jungiamasis prietaisas, toks prietaisas turėtų būti visada paruoštas ir pasiekiamas.



Įspėjimas

- Niekada nenuimkite įrenginį dengiančio viršaus/ dangčio.
- Niekada nesudrėkinkite jokios šio įrenginio dalies.
- Niekada nestatykite šio įrenginio ant kitų elektros prietaisų.
- Niekada nežiūrėkite tiesiai į lazerio spindulį, sklindantį iš įrenginio.
- Įsitikinkite, kad visuomet galite lengvai pasiekti įrenginio maitinimo laidą, kištuką ar adapterį, ir taip atjungti maitinimą.



Dėmesio

- Kitoks nei čia aprašytas procesų atlikimas bei nustatymų reguliavimas gali sąlygoti pavojingą spinduliavimo atsiradimą arba sukelti kitokius nesaugius reiškinius.

Klausymosi saugumas

Klausykitės vidutiniu garsumu.

- Jeigu klausotės muzikos per ausines dideliu garsumu, jūs rizikuojate pažeisti savo klausą. Šis įrenginys gali groti tokiu dideliu garsumu, kuris gali sukelti klausos sutrikimus, net jeigu toks klausymasis truks trumpiau nei vieną minutę. Didelis įrenginio skleidžiamas garsas reikalingas žmonėms, kurie jau turi klausos sutrikimų.
- Garsas gali būti klaidinantis. Jeigu jūs klausotės muzikos dideliu garsumu, jūsų ausis prie to pripranta. Taigi po ilgo klausymosi jūsų ausis į didelį garsą gali reaguoti kaip į normalų, bet tai yra kenksminga jūsų klausai. Taigi visada klausykitės tik vidutiniu garsumu.

Kaip nustatyti saugų garsumo lygį:

- Nustatykite žemą garsumo lygį.
- Lėtai didinkite garsumą, kol jis taps vidutinis ir gerai girdimas.

Klauskite grotuvo ribotą laiką:

- Ilgas grotuvo klausymasis (net ir vidutiniu garsumu), gali sukelti klausos sutrikimus.
- Klausydamiesi muzikos darykite atitinkamas pertraukas.

Kai naudojate ausinėmis, vadovaukitės toliau nurodytomis taisyklėmis

- Klausykitės vidutiniu garsumu, darykite pertraukas.
- Atsargiai reguliuokite garsumą.
- Nesiklausykite tokiu garsumu, kad nebegirdėtumėte, kas vyksta aplink jus.
- Pavojingose situacijose nesinaudokite grotuvu. Neklausykite grotuvo važiuodami motociklu, dviračiu ir t.t. Jūs galite sukelti eismo trukdžius, tam tikrose šalyse grotuvo klausymasis važiuojant yra uždraustas.

Pastabos

Bet kokios modifikacijos ar pakeitimai, kurie nėra patvirtinti Philips Consumer Lifestyle yra nelegalūs ir neteisėti ir gali atimti teisę naudotis šiuo įrenginiu.



Šis produktas atitinka Europos Bendrijos nustatytus reikalavimus radijo trukdžiams.

Šis produktas atitinka toliau išvardintas direktyvas ir taisykles: 2004/108/EC + 2006/95/EC.



Jūsų įrenginys sukurtas naudojant aukštos kokybės medžiagas ir komponentus, kurie gali būti perdirbami ir naudojami dar kartą.



Jeigu prie savo įrenginio matote nubraukto atliekų konteinerio paveikslėliuką, tai reiškia, kad įrenginys pagamintas pagal 2002/96/EC Europos direktyvą.

Prašome susipažinti su vietinėmis taisyklėmis, nustatančioms elektroninių ir elektrinių įrenginių išmetimo tvarką.

Prašome elgtis pagal vietines taisykles ir neišmesti savo įrenginio kartu su įprastinėmis namų apyvokos šiukšlėmis. Jeigu įrenginiu atsikratysite tinkamai, jūs padėsite apsaugoti gamtą ir žmogaus sveikatą nuo kenksmingų veiksnių, kurie atsiranda dėl netinkamo atsikratymo senais daiktais.



Dėmesio

- Niekada nenuimkite apsauginio sistemos viršaus/ dangčio.

Niekada patys netaisykite įrenginio, nes taip pažeisite garantiją.

Jeigu naudodamiesi šia sistema susiduriate su problemomis, pirmiausiai perskaitykite šį skyrių. Jeigu problemos išspręsti nepavyko, aplankykite tinklapį Internete, adresu www.philips.com/welcome. Kai bandysite susisiekti su Philips, būtinai žinokite modelio ir serijos numerį ir būkite šalia savo įrenginio.

Nėra maitinimo

- Įsitikinkite, kad garso sistemos AC maitinimo laidas yra teisingai prijungtas.
- Įsitikinkite, kad rozetėje yra elektros energija.
- Taupydamas energiją, pasibaigus takelio grojimui jūsų įrenginys po 15 minučių, per kurias neatliekate jokių veiksmų, išsijungs į budėjimo režimą.

Nėra garso arba prastas garsas

- Pareguliuokite garsumo lygį.
- Atjunkite ausines.
- Įsitikinkite, ar teisingai prijungti garsiakalbiai.
- Patikrinkite, ar gerai pritvirtinti "apnuoginti" garsiakalbių laidų galai.

Sumaišytos kairė ir dešinė garso išvestys

- Patikrinkite, kaip sujungti ir sustatyti garsiakalbiai.

Garso sistema nereaguoja

- Atjunkite įrenginį iš elektros tinklo, o tada vėl prijunkite ir bandykite įjungti sistemą.
- Taupydamas energiją, pasibaigus takelio grojimui jūsų įrenginys po 15 minučių, per kurias neatliekate jokių veiksmų, išsijungs į budėjimo režimą.

Neveikia nuotolinio valdymo pultas

- Prieš spausdami bet kokį funkcijų mygtuką, jūs turite pasirinkti šaltinį nuotolinio valdymo pulte.
- Sumažinkite atstumą tarp nuotolinio valdymo pulto ir garso sistemos.
- Įdėkite baterijas pagal poliškumą (+/-).
- Pakeiskite baterijas.
- Nukreipkite nuotolinio valdymo pultą tiesiai į garso sistemoje esantį sensorių.

Informacija apie USB grojimą

Tinkami USB įrenginiai:

- USB flash memory (USB 2.0 arba USB1.1).
- USB flash grotuvai (USB 2.0 arba USB1.1).
- Atminties kortelės (reikalauja papildomo kortelės skaitytuvo, kad veiktų su šiuo įrenginiu).

Tinkami formatai:

- USB arba atminties failų formatai FAT12, FAT16, FAT32 (talpa: 512 baitų).
- MP3 bitų dažnis (duomenų dažnis): 32-320 Kbps ir kintantis bitų dažnis.
- Direktorijų skirstymas iki 8 lygmenų.
- Albumų/ katalogų skaičius: iki 99.
- Takelių/ "antraščių" (titles) skaičius: iki 999.
- ID3 tag v2.0 arba vėlesnis.
- Failo pavadinimas Unicode UTF8 formatu (maksimalus ilgis: 32 baitai).

Netinkami formatai:

- Tušti albumai: tušti albumai yra tie, kuriuose nėra MP3/WMA audio failų.
- Netinkamų formatų failai yra praleidžiami. Tai reiškia, kad pvz. Word'o dokumentai su plėtiniais .doc ar MP3 failai su plėtiniais .dff yra ignoruojami ir nebus grojami.
- AAC, WAV, PCM audio failai.
- DRM apsaugoti WMA failai (.wav, .m4a, .m4p, .mp4, .aac).
- WMA failai.

Tinkami MP3 diskų formatai

- ISO9660, Joliet.
- Maksimalus "antraščių" (titles) skaičius: 512 (priklauso nuo failo pavadinimo ilgio).
- Maksimalus albumų skaičius: 255.
- Tinkami atrankos dažniai: 32 kHz, 44.1kHz, 48 kHz.
- Tinkami Bitų dažniai: 32~256 (kbps), kintantys bitų dažniai.



Šio produkto sudėtyje yra baterijos, pagamintos pagal Europos Direktyvą 2006/66/EC, ir jos negali būti išmetamos kartu su kitomis namų apyvokos šiukšlėmis. Prašome pasidomėti vietinėmis maitinimo elementų atskratymo/išmetimo taisyklėmis. Tinkamas atsikratymas padės sumažinti neigiamas pasekmes aplinkai ir žmonių sveikatai.

Aplinkosaugos informacija

Į įpakavimą neįeina jokia nereikalinga medžiaga. Mes skyrėme daug pastangų, kad sumažintume įpakavimo dydį ir padarytume jį lengvai išskiriamą į tris medžiagas: kartoną (dėžė), išplečiamą polistirolą (apsauga) bei polietilena (maišeliai ir pan.).

Jūsų grotuvus pagamintas iš medžiagų, kurios gali būti perdirbtos, jei įrenginį išardytų kompanija, kuri tame specializuojasi. Prašome susipažinti su vietinėmis taisyklėmis, nustatančiomis įpakavimų, išsikrovusių maitinimo elementų bei senos įrangos išmetimo tvarką.



**Būkite atsakingi
Gerbkite autorines teises.**

Autorinėmis teisėmis apsaugotos medžiagos, kompiuterinių programų, failų, transliacijų, garso įrašų kopijavimas yra autorių teisių pažeidimas ir yra laikomas kriminaliniu nusikaltimu. Šio įrenginio tokiais tikslais naudoti negalima.

Įrenginyje rasite tokį žymėjimą:



Pastaba

- Informacija apie įrenginio tipą yra produkto apatinėje dalyje.

2. JŪSŲ MIKRO SISTEMA

Sveikiname įsigijus šį įrenginį ir sveiki prisijungę prie Philips! Jeigu norite gauti pilną reikalingą pagalbą, užregistruokite savo įrenginį www.philips.com/welcome tinklalapyje Internete.

Pristatymas

Naudodamiesi šia garso sistema, jūs galėsite:

- mėgautis muzikos grojimu iš audio diskų, USB įrenginių ir kitų papildomai prijungtų įrenginių
- klausytis radijo stočių

Kad išstobulinti garso kokybę, ši sistema jums siūlo šiuos garso efektus:

- Digital Sound Control (DSC) (skaitmeninis garso valdymas)
- Dynamic Bass Boost (DBB) (dinaminis žemų dažnių didinimas).

Šis įrenginys yra suderinamas su šiais media duomenų formatais:



Ką rasite dėžutėje

Patikrinkite, ar visus išvardintus elementus radote dėžutėje:

- Pagrindinis įrenginys
- Garsiakalbiai x 2
- Nuotolinio valdymo pultas
- "MP3 link" sujungimo laidas
- Greitos pradžios gidas
- Naudojimosi instrukcijos

... INFORMACIJA APIE ĮRENGINĮ

Garsiakalbiai

Garsiakalbių Varža	4 Omai
Garsiakalbių valdikliai ("drivers")	3.5"
Jautrumas	>82 dB/m/W

Bendra informacija

Galia	100 – 240V, 50/60 Hz
Energijos Vartojimas Veikimo metu	10 W
Energijos Vartojimas Budėjimo režime	< 1 W

Išmatavimai	
- Pagrindinis Įrenginys (P x A x G)	150 x 227 x 208.5 mm
- Garsiakalbių dėžė (P x A x G)	140 x 227 x 158.6 mm

Svoris	
- Pagrindinis Įrenginys	1.265 kg
- Garsiakalbių dėžė	2 x 1.063 kg

7. INFORMACIJA APIE ĮRENGINĮ

Pastaba

- Duomenys apie įrenginį gali būti keičiami be išankstinio perspėjimo.

Techniniai duomenys

Stiprintuvas

Išvesties Galia	2 X 5W RMS
Dažnis	60 – 16 kHz, ±3dB
Signalų ir Triukšmo santykis	≥ 65 dB
Aux Įvestis	0.5 V RMS 20 kΩ

Diskas

Lazerio Tipas	Puslaidininkis
Disko Diametras	12cm/8cm
Tinkami Diskai	CD-DA, CD-R, CD-RW, MP3-CD
Audio DAC	24 Bits / 44.1kHz
Bendrieji "Harmoniniai" trukdžiai	<1%
Dažnis	60 Hz – 16 kHz (44.1 kHz)
Signalų ir Triukšmo santykis	> 65 dBA





Tiuneris

Radio bangų spektras	87.5 – 108MHz
Nustatymo tinklėlis	50 KHz
Jautrumas - Mono, 26 dB Signalų ir Triukšmo santykis	< 22 dBf
Paieškos Atranka	> 36 dBu
Bendrieji "Harmoniniai" trukdžiai	<3 %
Signalų ir Triukšmo santykis	> 45 dB

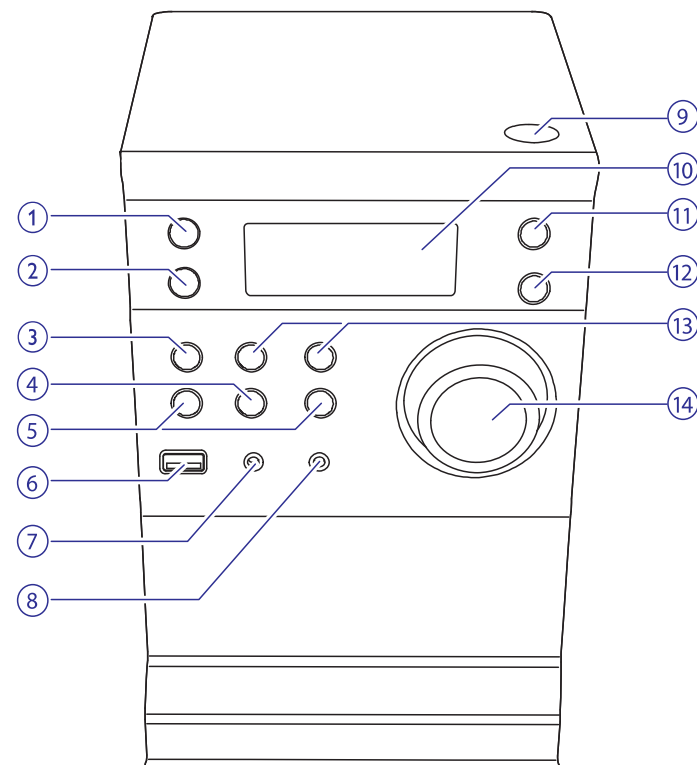

... JŪSŲ MIKRO SISTEMA

Pagrindinio įrenginio apžvalga



- 1. **
 - Įjungia pagrindinį įrenginį.
 - Išjungia į budėjimo režimą.
- 2. SOURCE**
 - Pasirinkite norimą grojimo šaltinį.
- 3.  STOP**
 - Sustabdyti grojimą arba ištrinti programavimą.
- 4.  PLAY/PAUSE**
 - Pradėti grojimą arba jį laikinai sustabdyti.
- 5.  PREVIOUS/NEXT**
 - Eiti prie buvusio/ tolimesnio takelio.
 - Greita paieška takelio arba disko ribose.
 - Pasirinkite atmintyje išsaugotą radijo stotį.
 - Pareguliuoti laikrodį.

... JŪSŲ MIKRO SISTEMA

6. 
 - Lizdas, skirtas USB įrenginio prijungimui.
7. **MP3-LINK**
 - Papildomo audio įrenginio prijungimui skirtas lizdas.
8. 
 - Ausinių prijungimo lizdas.
9. 
 - Atidaro arba uždaro diskų dėklą.
10. **Ekranėlio panelė**
 - Parodo dabartinę būseną.
11. **MODE**
 - Pasirinkite pakartotino grojimo funkciją CD arba USB režime.
 - Pasirinkite grojimo atsitiktine tvarka funkciją CD arba USB režime.
12. **CLOCK**
 - Laikrodžio nustatymas.
13. **ALBUM/PRESET +/-**
 - Pasirinkite atmintyje išsaugotą radijo stotį.
 - "Peršokite" prie tolimesnio/ prieš tai esančio albumo.
14. **VOLUME (Garso reguliavimo ratukas)**
 - Garsumo reguliavimas.

... KITOS FUNKCIJOS

Papildomai prijungto įrenginio klausymas

Per šią garso sistemą taip pat galite klausytis ir prijungto garso įrenginio, tokio kaip MP3 grotuvas, grojimo.

1. Prijunkite audio įrenginį.
 - Esant audio įrenginiui su ausinių lizdais:
 - Komplekte pateiktą "MP3-Link" laidą prijunkite prie **MP3-LINK** lizdo ir prie ausinių lizdo, esančio prijungiamame įrenginyje.
2. Pasirinkite **MP3 LINK** šaltinį.
3. Pradėkite grojimą prijungiamame įrenginyje.

Klausymas per ausines

Prijunkite ausines prie  lizdo, esančio įrenginyje.

6. KITOS FUNKCIJOS

Žadintuvo nustatymas

Šis įrenginys gali būti naudojamas ir kaip žadintuvas. Kaip žadintuvo šaltinį, kuris įsijungs nustatytu laiku, galite pasirinkti DISC, USB arba FM TUNER.

Pastaba

- Įsitikinkite, kad teisingai nustatytas laikrodis.

- Budėjimo režime spauskite ir laikykite nuspaudę **TIMER** mygtuką, kol ekrane pasirodys užrašas **[TIMER SET]** (taimerio nustatymas).
↳ Ekrane pasirodys užrašas **[SELECT SOURCE]** (pasirinkite šaltinį).
- Keliskart spauskite **SOURCE**, kad pasirinktumėte norimą šaltinį: **DISC**, **USB** arba **FM TUNER**.
- Spauskite **TIMER**, kad patvirtintumėte.
↳ Rodomi mirksintys laikrodžio valandų skaičiai.
- Spauskite **◀/▶** mygtukus, kad nustatytumėte valandas, ir tada spauskite **TIMER**, kad patvirtintumėte.
- Rodomi mirksintys laikrodžio minučių skaičiai.
- Spauskite **◀/▶** mygtukus, kad nustatytumėte minutes, ir tada spauskite **TIMER**, kad patvirtintumėte.
↳ Ekrane bus rodomas  ikona.

Norėdami aktyvuoti/išjungti žadintuvo funkciją:

Budėjimo režime kelis kartus spauskite **TIMER** mygtuką, kad aktyvuotumėte arba išjungtumėte žadintuvo funkciją.

- Jei žadintuvas aktyvuotas, ekrane bus rodoma  ikona.

Pastabos

- Žadintuvo funkcija yra nepasiekama MP3 LINK režime.
- Jei pasirinktas CD/USB režimas, bet nebus įdėtas diskas ar nebus prijungtas USB įrenginys, automatiškai bus pasirinktas tiunerio režimas.

Išsijungimo laikmačio (“sleep” funkcijos) nustatymas

Kai sistema yra įjungta, pakartotinai spauskite **SLEEP** mygtuką, kad nustatytumėte laiko trukmę minutėmis, po kurios sistema išsijungs.

- Kai šis laikmatis aktyvuotas, ekrane degs **zZ** ikona.
- Norėdami išjungti automatinio išsijungimo (“sleep”) funkciją, spauskite **SLEEP** mygtuką dar kartą, kol iš ekrano dings **zZ** ikona.

... JŪSŲ MIKRO SISTEMA

Nuotolinio valdymo pulto apžvalga

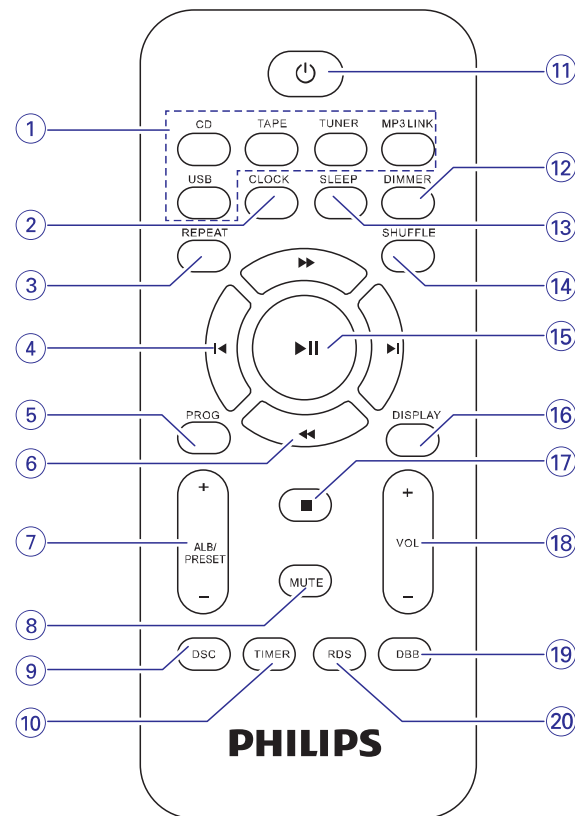

1. Grojimo režimo pasirinkimo mygtukai (CD, TAPE, TUNER, MP3 LINK, USB)

- Pasirinkite norimą grojimo šaltinį.

2. CLOCK

- Laikrodžio nustatymas.

3. REPEAT

- Pasirinkite vieną iš pakartotino grojimo režimų: vienos dainos arba visų dainų grojimas pakartotini.

4. ◀/▶

- Eiti prie buvusio/ tolimesnio takelio.
- Pasirinkite atmintyje išsaugotą radijo stotį.
- Pareguliuoti laikrodį.

... JŪSŲ MIKRO SISTEMA

5. PROG

- Takelių grojimo tvarkos programavimas.
- Radijo stočių programavimas.
- 12-os arba 24-ių valandų formato pasirinkimas.

6. ◀◀/▶▶

- Greita paieška takelio arba disko ribose.

7. ALB/PRESET +/-

- “Peršokite” prie tolimesnio/ prieš tai esančio albumo.
- Pasirinkite atmintyje išsaugotą radijo stotį.

8. MUTE

- Laikinas garso užtildymas arba grąžinimas.

9. DSC

- Pasirinkite iš anksto nustatytus garso efektus: POP, JAZZ, ROCK arba CLASSIC.

10. TIMER

- Žadintuvo nustatymas.

11. ⏻

- Pagrindinio įrenginio įjungimas.
- Išjungimas į budėjimo režimą.

12. DIMMER

- Ekranų apšvietimo ryškumo reguliavimas.

13. SLEEP

- Išsijungimo (“sleep”) laikmačio nustatymas.

14. SHUFFLE

- Groti dainas atsitiktine tvarka.

15. ▶||

- Pradėti grojimą arba jį sustabdyti.

16. DISPLAY

- Informacijos rodymas ekrane grojimo metu.

17. ■

- Sustabdyti grojimą arba ištrinti užprogramuotą grojimą.

18. VOL +/-

- Garsumo lygio reguliavimas.

19. DBB

- Žemų dažnių sustiprinimo įjungimas arba išjungimas.

20. RDS

- Rodyti pasirinktos FM radijo stoties RDS informaciją.

... RADIOJŲ KLAUSYMAS

RDS informacijos rodymas

RDS (Radijo Duomenų Sistema) – tai tokia paslauga, kai FM radijo stotis suteikia ir papildomą informaciją. Jeigu jūs klausotės RDS radijo stoties, ekrane matysite RDS paveiksluką ir radijo stoties pavadinimą.

1. Suraskite RDS radijo stotį.
2. Pakartotinai spauskite **RDS**, kad peržiūrėtumėte atitinkamą informaciją (jeigu ji pasiekiamą):
 - ↳ Radijo stoties pavadinimas
 - ↳ Programos tipas, pavyzdžiui **[NEWS]** (naujienos), **[SPORT]** (sporto programa), **[POP M]** (Pop muzika)...
 - ↳ RDS tekstas
 - ↳ Dažnis

Laikrodžio sinchronizavimas su RDS

Jūs galite automatiškai nustatyti garso sistemos laikrodį naudodamiesi laiko signalu, kuris transliuojamas kartu su RDS signalu.

1. Pasiekite radijo stotį, kuri transliuoja RDS signalą.
2. Spauskite ir palaikykite nuspaudę RDS mygtuką ilgiau nei 2 sekundes.
 - ↳ Ekrane rodomas užrašas **[CT SYNC]**, o jūsų įrenginys automatiškai nuskaitys RDS laiką.
 - ↳ Jei negaunamas joks signalas, ekrane bus rodomas pranešimas **[NO CT]**.



Pastaba

- Transliuojamo laiko tikslumas priklauso nuo RDS radijo stoties, kuri šį signalą transliuoja.

5. RADIOJ KLAUSYMAS

FM radijo stoties suradimas

Patarimas

- Įsitikinkite, kad pilnai prijungėte ir ištiesėte pateiktą FM anteną.

- Spauskite **TUNER**.
- Spauskite ir ilgiau nei 2 sekundes laikykite nuspaudę ◀◀ / ▶▶, kad pradėtumėte radijo stoties nustatymą.
- Kai dažniai ims keistis, atleiskite mygtuką.
↳ Įrenginys automatiškai nustatys groti radijo stotį su stipriu signalu.
- Kartokite 2-3 žingsnius, kad nustatytumėte kitas stotis.

Norėdami nustatyti radijo stotį su silpnu signalu:

Pakartotinai spauskite ◀▶ / ▶▶, kol rasite optimalią signalo kokybę.

Automatinis radijo stočių nustatymas

Pastaba

- Jūs galite nustatyti ir išsaugoti iki 20 radijo stočių.

FM tiunerio režime spauskite ir 3 sekundes laikykite nuspaudę **PROG** mygtuką, kad aktyvuotumėte automatinį nustatymą.

- ↳ Pasirodys užrašas **[AUTO]** (automatinis skenavimas).
- ↳ Visos pasiekiamos radijo stotys yra išsaugomos, o groti pradama pirma išsaugota radijo stotis.

Rankinis radijo stočių nustatymas

Pastaba

- Jūs galite nustatyti ir išsaugoti iki 20 radijo stočių.

- Nureguliuokite norimą radijo stotį.
- Spauskite **PROG**, kad aktyvuotumėte radijo stočių nustatymą.
- Naudokitės **ALB/PRESET +/-** mygtukais, kad radijo stočiai priskirtumėte numerį (nuo 1 iki 20), o tada spauskite **PROG** mygtuką, kad patvirtintumėte.
↳ Ekrane bus rodomas nustatytos stoties numeris ir jos dažnis.
- Pakartokite 2-3 žingsnius norėdami išsaugoti ir kitas stotis.

Pastaba

- Vienos stoties vietoje galite užprogramuoti/ išsaugoti kitą stotį.

3. PRADŽIA

! Dėmesio!

- Kitoks nei čia aprašytas procesų atlikimas bei nustatymų reguliavimas gali sąlygoti pavojingą spinduliavimo atsiradimą arba sukelti kitokius nesaugius reiškinius.

Būtinai sekite instrukcijomis jų eilės tvarka.

Jeigu jūs bandysite susisiekti su Philips, jūsų paprašys pasakyti savo garso sistemos modelio ir serijos numerius. Jūsų įrenginio modelio ir serijos numeriai yra užrašyti įrenginio apatinėje dalyje. Užsirašykite numerius čia:

Modelio Numeris: _____

Serijos Numeris: _____

Garsiakalbių prijungimas

Pastaba

- Įsitikinkite, kad garsiakalbių laidų ir jiems skirtų lizdų spalvos atitinka.

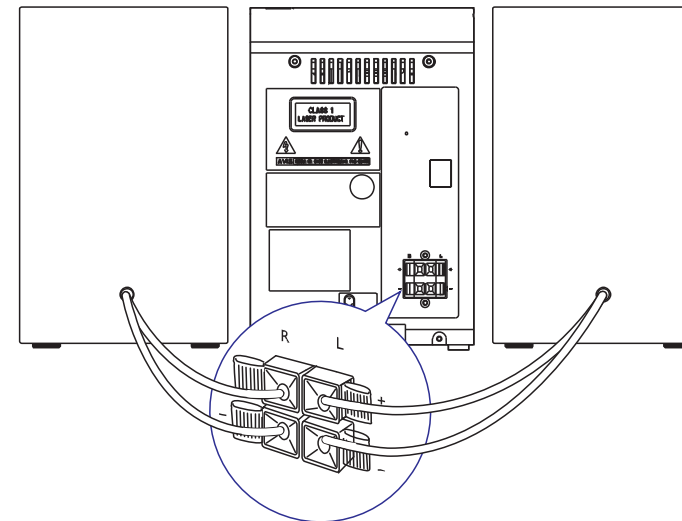

- Laikykite atlenkė lizdo dangtelį.
- Pilnai įkiškite apnuogintą laido dalį.
 - Dešiniojo garsiakalbio laidą įkiškite į "RIGHT" lizdą, kairiojo – į "LEFT" lizdą.
 - Raudonus laidus junkite prie "+", juodus laidus – prie "-".
- Atleiskite lizdo dangtelius.

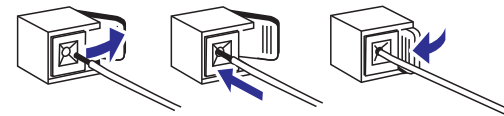

Maitinimo prijungimas

! Dėmesio

- Rizika sugadinti produktą! Įsitikinkite, kad maitinimo įtampa atitinka įtampą, nurodytą aparato galinėje arba apatinėje dalyje.
- Elektros iškvovos rizika! Atjungdami maitinimą, visada traukite už kištuko, jokių būdu netraukite už paties laido.
- Prieš prijungdami AC maitinimo laidą įsitikinkite, kad atlikote visus kitus sujungimus.

Elektros maitinimo laidą junkkite prie sienoje esančios elektros rozetės.

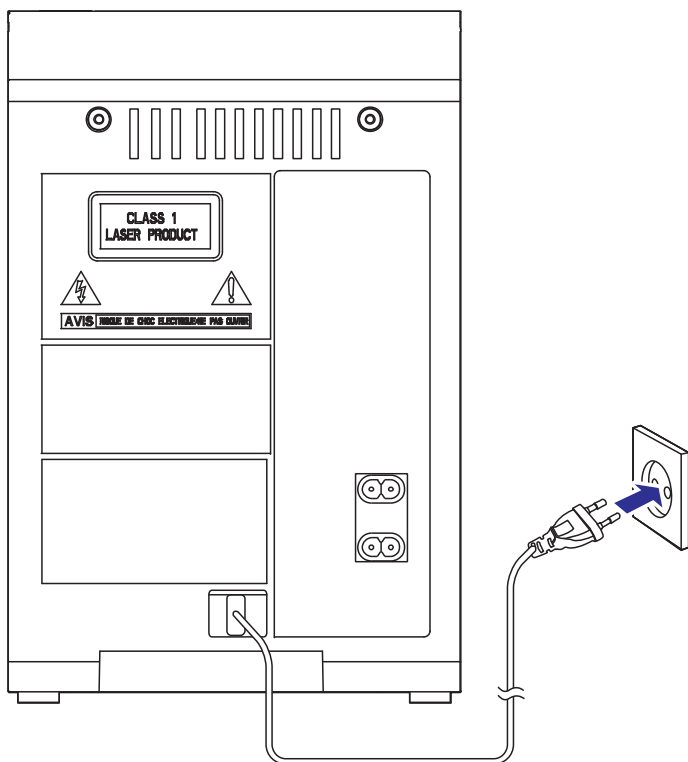

Garsumo reguliavimas

Grojimo metu jūs galite reguliuoti garsumo lygį ir pasirinkti norimus garso efektus:

Mygtukas	Funkcija
VOL +/-	Spauskite, norėdami padidinti/ sumažinti garsumo lygį.
MUTE	Spauskite, norėdami išjungti/ grąžinti garsą.
DBB	Spauskite, norėdami įjungti/ išjungti dinaminį žemų dažnių išryškinimą. Jei DBB funkcija aktyvuota, ekrane rodomas užrašas [DBB] .
DSC	Spauskite, norėdami pasirinkti norimą garso efektą: [ROCK] (rokas) [JAZZ] (džiazas) [CLASSIC] (klasikinė) [POP] (pop muzika)

Takelių grojimo užprogramavimas

Jūs daugiausiai galite užprogramuoti groti iki 20 takelių.

1. CD arba USB režime spauskite **■**, kad sustabdytumėte grojimą.
2. Spauskite **PROG.**
↳ Ekrane pasirodys užrašas **[PROG]** (programavimas).
3. Esant MP3/WMA takeliams, spauskite **ALBUM/PRESET +/-**, kad pasirinktumėte albumą, kuriame yra norimi takeliai.
4. Spauskite **◀ / ▶**, kad pasirinktumėte takelio numerį, o tada spauskite **PROG.**, kad patvirtintumėte.
5. Pakartokite 2-3 žingsnius, kad užprogramuotumėte kitų takelių grojimą.
6. Spauskite **▶▶**, kad pradėtumėte užprogramuotų takelių grojimą.
↳ Grojimo metu ekrane bus rodomas užrašas **[PROG]**.
↳ Jeigu norite ištrinti užprogramuotą grojimą, spauskite **■** mygtuką tuo metu, kai grojimas yra sustabdytas.

Grojimas iš USB įrenginio

Pastaba

- Įsitinkinkite, kad USB įrenginyje yra tinkamo formato muzikos failai.

1. Prijunkite USB įrenginį prie  lizdo, esančio pagrindiniame įrenginyje.
2. Spauskite **USB**, kad pasirinktumėte USB šaltinį.
↳ Bus parodytas bendras takelių skaičius.
3. Spauskite **ALB/PRESET +/-**, kad pasirinktumėte katalogą.
4. Spauskite **◀/▶**, kad pasirinktumėte failą.
5. Spauskite **▶||**, kad pradėtumėte grojimą.

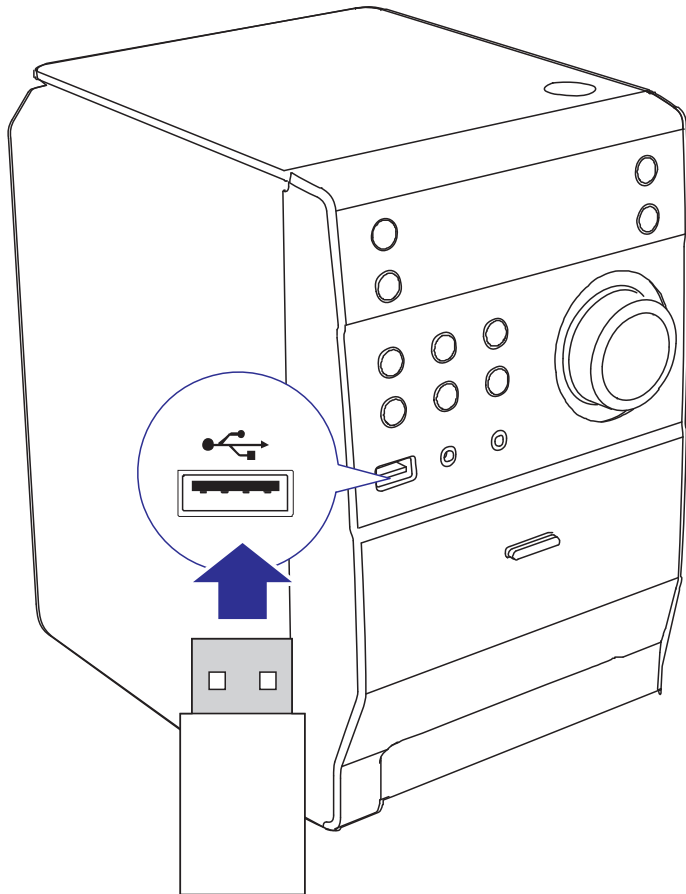

Nuotolinio valdymo pulto paruošimas

Dėmesio

- Sprogimo rizika. Neleiskite baterijoms įkaisti, nelaikykite jų saulės spinduliuose arba šalia liepsnos. Niekada nemeskite baterijų į ugnį.
- Sutrumpėjusio baterijų gyvavimo laiko rizika. Niekada nemaišykite kartu dviejų skirtingų tipų ar firmų baterijų.
- Produkto sugadinimo rizika. Išimkite baterijas, jeigu nenaudosite pultelio ilgą laiką.
- Sprogimo rizika, jei baterijos neteisingai pakeičiamos. Pakeiskite tik su to paties ar atitinkamo tipo baterijomis.

Norėdami įdėti baterijas į nuotolinio valdymo pultelį:

1. Atidarykite maitinimo elementams skirtą skyrių.
2. Įdėkite 2 AAA tipo maitinimo elementus į nuotolinio valdymo pultą, teisingai atitaisydami + bei – simbolius, kaip parodyta.
3. Uždėkite atgal maitinimo elementus dengiantį dangtelį.

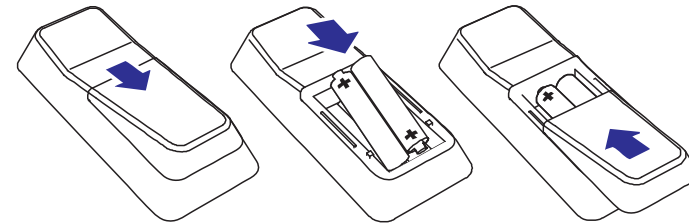

Įjungimas

Spauskite  mygtuką, norėdami įjungti.

- ↳ Garso sistema įjungs paskutinį pasirinktą garso šaltinį.

Patarimas

- Norėdami įjungti įrenginį, budėjimo režime taip pat galite spausti CD, TUNER, MP3 LINK.

Išjungimas į budėjimo režimą

Spauskite  mygtuką dar kartą, kad išjungtumėte sistemą į budėjimo režimą.

- ↳ Ekraną panelėje (jei nustatytas) pasirodys laikrodis.

Pastaba

- Jei budėjimo režime per 15 minučių neatliekamas joks veiksmas, sistema automatiškai išsijungs į budėjimo režimą.

Laikrodžio nustatymas

1. Budėjimo režime spauskite ir palaikykite nuspaudę **CLOCK** mygtuką ant pagrindinio įrenginio, kad aktyvuotumėte laikrodžio nustatymo režimą.
↳ Pradės mirksėti 12/24 valandų formatas.
2. Spauskite **◀/▶** mygtukus, kad pasirinktumėte formatą.
↳ Rodomi valandų skaitmenys ir netrukus jie pradeda mirksėti.
3. Spauskite **◀/▶** mygtukus, kad nureguliuotumėte valandas.
4. Spauskite **CLOCK** mygtuką.
↳ Rodomi minučių skaitmenys ir netrukus jie pradeda mirksėti.
5. Spauskite **◀/▶** mygtukus, kad nureguliuotumėte minutes.
6. Spauskite **CLOCK** mygtuką, kad patvirtintumėte nustatymus.
 - Norėdami išjungti nustatymo režimą neišsaugodami nustatymų, spauskite **■**.
7. Norėdami pamatyti laikrodį, spauskite **CLOCK**.

Pastaba

- Jei per 90 sekundžių nepaspaudžiamas joks mygtukas, sistema automatiškai išjungs laikrodžio nustatymo funkciją.

4. GROJIMAS

Pagrindinės grojimo funkcijos

Grojimą galėsite valdyti naudodamiesi šiomis funkcijomis.

Mygtukas	Funkcija
◀/▶	Spauskite ir laikykite nuspaudę, norėdami grojimo metu greitai prasukti takelį atgal/ į priekį, tada atleiskite, norėdami grįžti į normalų grojimą.
▶ 	Spauskite, norėdami laikinai sustabdyti/ pratęsti grojimą
INFO	Spauskite, norėdami pasirinkti įvairią grojimo informaciją.
REPEAT	Spauskite, norėdami pasirinkti pakartotino grojimo režimus: [REP] : pakartotinai groti dabartinį takelį. [REP ALL] : pakartotinai groti visus takelius. Spauskite dar kartą, norėdami grįžti į normalų grojimą.
SHUFFLE	Spauskite, norėdami pasirinkti grojimo atsitiktine tvarka režimus: Spauskite dar kartą, norėdami grįžti į normalų grojimą.

Disko grojimas

1. Nuotolinio valdymo pulte spauskite **CD**, kad pasirinktumėte disko (CD) šaltinį.
2. Spauskite **▲**, kad atidarytumėte disko dėklą.
↳ Atsidarys disko durelės.
3. Įdėkite diską į dėklą taip, kad jo etiketė būtų viršuje, ir dar kartą spauskite **▲**, kad uždarytumėte disko dėklą.
↳ Grojimas prasidės automatiškai.

Patarimas

- Jei grojimas automatiškai neprasidės, spauskite **◀/▶**, kad pasirinktumėte takelį, ir tada spauskite **▶||**.

