

Register your product and get support at
www.philips.com/welcome

Streamium

MCi8080/12



ES Manual del usuario

PHILIPS

Contenido

1 Importante	5
Seguridad	5
Avisos medioambientales	6
Reciclaje	7
Aviso sobre marcas comerciales	7
2 Su MCI8080	9
Introducción	9
Contenido de la caja	9
Descripción general	10
Vista superior y frontal	10
Vista posterior	11
Mando a distancia	12
Pantalla táctil	14
Pantalla de inicio	15
Pantalla de reproducción	15
Introducción de texto	16
3 Preparación	18
Conexión de la unidad HDD a un ordenador	18
Copie los archivos del MCI8080 en el ordenador	18
Copia de archivos multimedia en la unidad HDD	18
Colocación de las pilas en el control remoto	19
4 Colocación de la unidad	20
Colocación de los altavoces	21
5 Conexión	22
Conexión de la unidad principal y la unidad de CD/DVD	22
Conexión de los altavoces	22
Conexión para la reproducción de discos	22
Conexión a un televisor	23
Conexión de la antena FM	24
Conexión de dispositivos de audio externos	24
Conexión de una base para iPod/iPhone	25
Encendido/apagado	25
Conexión de la alimentación	25
Encendido/apagado	26
6 Configuración inicial	27
Conexión a la red Wi-Fi/con cables doméstica	28
Conexión inalámbrica: configuración protegida de Wi-Fi (WPS) de un solo toque	29
Conexión inalámbrica: introducción manual de la clave de cifrado	30
Conexión inalámbrica: introducción manual de la dirección IP	31
Conexión con cables	32
Conexión con cables: introducción manual de la dirección IP	33
7 Reproducción desde la red Wi-Fi/con cables doméstica	35
Reproducción desde la unidad de disco duro (HDD)	35
Conecte la unidad HDD a la unidad MCI8080.	35
Biblioteca en la unidad HDD	35
Reproducción desde la unidad HDD	38
Multiroom Music	39
Transmisión desde un servidor UPnP	40
Biblioteca en un servidor UPnP	41
Transmisión desde un servidor UPnP	41
Reproducción de emisoras de radio por Internet	43
Sintonización de emisoras de radio por Internet	43
Almacenamiento de emisoras presintonizadas	43
Edición de emisoras favoritas	44
Gestión de la radio por Internet en línea	45
Adición manual de emisoras en línea	46
Transmisión desde servicios de música en línea	48
Transmisión desde Napster	48
Búsqueda de música/imágenes	49
Búsqueda alfanumérica	49
Quickjump	49
SuperScroll	50

8 Reproducción de CD de música/DVD de películas	51
Operaciones básicas	51
Uso de la pantalla táctil	51
Utilización del menú del disco	52
Acceso al menú del disco	52
Reproducción de discos de películas (DVD/DivX/VCD)	52
Pausa/Reanudación/Detención	52
Búsqueda	53
Selección de idiomas para la reproducción de discos	53
Programación de capítulos/pistas favoritos	53
Selección de las opciones de reproducción	54
Selección de las opciones de repetición/reproducción aleatoria	54
Cómo acercar/alejar la imagen	54
Cambio del ángulo de la cámara	54

9 Reproducción de la radio FM	55
Sintonización de emisoras de radio FM	55
Almacenamiento automático	55
Sintonización manual	55
Edición de emisoras presintonizadas	55
Cómo escuchar la radio FM	56
RDS (del inglés Radio Data System, sistema de datos por radio)	56
Uso de RDS para ajustar el reloj	56

10 Reproducción desde un dispositivo de audio externo (AUX)	57
Reproducción desde un dispositivo de audio externo	57

11 Ajustes	58
Modos de reproducción	58
Ajustes de sonido	58
Graves y agudos	58
Sonido total	58
Fuente directa	58
Balance de audio	59
Ajustes de pantalla	59

Brillo	59
Papel tapiz	59
Protector pantalla	59
Ajustes de secuencia	60
Portada de álbum	60
Sonido de "clic"	61
Ajustes del reloj	61
Alarma	61
Temporizador	62
Fecha y hora	62
Configuración de red	63
Configuración de la red	63
Nombre del dispositivo	63
Uso compartido por USB	64
Ubicación y zona horaria	64
Idioma	64
Información del dispositivo	64
Cómo comprobar las actualizaciones de software	64
Modo demo	64
Restablecimiento de los ajustes de fábrica	64

12 Registro del MCI8080 con Philips	65
Ventajas	65
Registro del MCI8080	65
Registro en el sitio Web	65
Registro en el dispositivo	65
Cancelación del registro del MCI8080	66
Comprobación de la información de registro	66

13 Mantenimiento	67
Limpieza	67

14 Datos técnicos	68
--------------------------	-----------

15 Solución de problemas	72
---------------------------------	-----------

16 Información de contacto	73
-----------------------------------	-----------

1 Importante

Seguridad

Información para Europa:

Atención a estos símbolos de seguridad



El signo de exclamación indica características importantes cuya información debe leer detenidamente en los manuales adjuntos a fin de evitar problemas en el funcionamiento y en el mantenimiento.

El símbolo del rayo indica componentes sin aislamiento dentro del producto que pueden generar una descarga eléctrica.

Para reducir el riesgo de incendio o descarga eléctrica, el producto no debe exponerse a la lluvia o humedad ni se deben colocar sobre aquél objetos que contengan líquidos.

- 1 Lea estas instrucciones.
- 2 Guarde estas instrucciones.
- 3 Preste atención a todas las advertencias.
- 4 Siga todas las instrucciones.
- 5 No use este producto cerca del agua.
- 6 Utilice únicamente un paño seco para la limpieza.

- 7 No bloquee las aberturas de ventilación. Realice la instalación de acuerdo con las indicaciones del fabricante.
- 8 No quite nunca la carcasa de este producto.
- 9 Use el producto únicamente en interiores. No exponga el producto a goteos ni salpicaduras de agua, lluvia o humedad.
- 10 No exponga el producto a la luz solar directa, al calor o a las llamas.
- 11 No instale cerca ninguna fuente de calor como, por ejemplo, radiadores, rejillas de calefacción, hornos u otros aparatos eléctricos (incluidos los amplificadores).
- 12 No coloque ningún otro aparato eléctrico sobre el producto.
- 13 No coloque sobre el producto objetos que puedan suponer un peligro (por ejemplo, objetos que contengan líquido o velas encendidas).
- 14 Este producto podría incluir pilas. Consulte las instrucciones de seguridad y desecho en este manual de usuario.
- 15 Este producto puede contener plomo y mercurio. Es posible que la eliminación de estos materiales se encuentre bajo regulación debido a causas medioambientales. Consulte las instrucciones de desecho en este manual de usuario.



Precaución

- El uso de controles, los ajustes o el funcionamiento distintos a los aquí descritos pueden producir exposición a la radiación u otras situaciones de peligro.



Advertencia

- No quite nunca la carcasa de este aparato.
- No lubrique ninguna pieza de este aparato.
- No coloque nunca este aparato sobre otro equipo eléctrico.
- No exponga el aparato a la luz solar directa, al calor o a las llamas.
- No mire nunca al haz láser que está dentro del aparato.
- Asegúrese de tener siempre un fácil acceso al cable de alimentación, al enchufe o al adaptador para desconectar el aparato de la corriente.
- Si usa el enchufe de alimentación o un adaptador para desconectar el aparato, éstos deberán estar siempre a mano.

Riesgo de sobrecalentamiento. Nunca instale este aparato en espacios reducidos. Deje siempre un espacio de al menos 10 cm alrededor del aparato para permitir su ventilación. Asegúrese de que las cortinas u otros objetos no cubran las ranuras de ventilación del aparato.

Seguridad auditiva



Utilice un nivel de sonido moderado:

El uso de los auriculares a un nivel de sonido elevado puede dañar el oído. Este producto produce sonidos con rangos de decibelios que pueden provocar una pérdida auditiva a una persona con un nivel auditivo normal, incluso en el caso de una exposición inferior a un minuto. Los rangos de decibelios más elevados se ofrecen para aquellas personas que tengan cierta deficiencia auditiva.

El nivel de sonido puede ser engañoso. Con el paso del tiempo, el "nivel de comodidad" de escucha se adapta a los niveles de sonido más elevados. Por lo tanto, tras una escucha prolongada, el sonido de un nivel "normal" puede ser en realidad de tono elevado y perjudicial para el oído. Para protegerse contra esto, ajuste el nivel de sonido a un

nivel seguro antes de que su oído se adapte y manténgalo así.

Para establecer un nivel de sonido seguro:

Fije el control de volumen en un ajuste bajo.

Aumente poco a poco el sonido hasta poder oírlo de manera cómoda y clara, sin distorsión.

Escuche durante períodos de tiempo razonables:

La exposición prolongada al sonido, incluso a niveles "seguros", también puede provocar una pérdida auditiva.

Asegúrese de utilizar su equipo de forma razonable y realice los descansos oportunos.

Asegúrese de respetar las siguientes pautas cuando use los auriculares.

Escuche a niveles de sonido razonables durante períodos de tiempo razonables.

Tenga cuidado de no ajustar el nivel de sonido mientras se adapta su oído.

No suba el nivel de sonido hasta tal punto que no pueda escuchar lo que le rodea.

En situaciones posiblemente peligrosas, debe tener precaución o interrumpir temporalmente el uso.

Avisos medioambientales



Este producto cumple los requisitos de interferencias de radio de la Comunidad Europea.

CE 0560 (i) R&TTE Directive 1999/5/EC													
BG	✓	RO	✓	BE	✓	LT	✓	LI	✓	IS	✓	SE	✓
DK	✓	ES	✓	CZ	✓	NL	✓	AT	✓	LV	✓	SK	✓
FR	✓	UK	✓	FI	✓	PT	✓	CY	✓	MT	✓	PL	✓
HU	✓	NO	✓	GR	✓	SI	✓	EE	✓				
IT	✓	LU	✓	IE	✓	CH	✓	DE	✓				

Este producto cumple los requisitos de la directiva 1999/5/EC.

Este aparato incluye esta etiqueta:

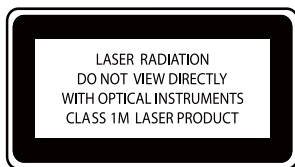

Símbolo de equipo de Clase II:



Este símbolo indica que este producto tiene un sistema de doble aislamiento.

Modificaciones

Las modificaciones no autorizadas por el fabricante pueden anular la autoridad del usuario para utilizar este producto.

Reciclaje



El producto ha sido diseñado y fabricado con materiales y componentes de alta calidad que pueden reciclarse y reutilizarse.

Cuando vea el símbolo de cubo de basura tachado en un producto, significa que cumple la Directiva europea 2002/96/EC:



Nunca se deshaga del producto con el resto de la basura doméstica. Infórmese acerca de la normativa local sobre el reciclaje de productos eléctricos y electrónicos. La eliminación correcta de un producto usado ayuda a evitar

potencialmente consecuencias negativas para el medio ambiente y la salud humana.

Información sobre el uso de las pilas:



Precaución

- Riesgo de fugas: utilice sólo el tipo especificado de pilas. No mezcle pilas nuevas y usadas. No mezcle pilas de diferentes marcas. Asegúrese que la polaridad es correcta. Extraiga las pilas de los productos que no utilice durante largos periodos de tiempo. Guarde las pilas en un lugar seco.
- Riesgo de lesión: use guantes cuando manipule pilas con fugas. Mantenga las pilas fuera del alcance de niños y mascotas.
- Riesgo de explosión: evite los cortocircuitos en las pilas. No exponga las pilas a un calor excesivo. No arroje las pilas al fuego. No dañe ni rompa las pilas. No cargue pilas no recargables.

Información sobre el desecho de pilas:

El producto contiene pilas cubiertas por la Directiva europea 2006/66/EC, que no se pueden eliminar con la basura doméstica normal.

Infórmese acerca de la normativa local sobre el reciclaje de pilas. La eliminación correcta de las pilas ayuda a evitar consecuencias potencialmente negativas para el medio ambiente y la salud humana.

Aviso sobre marcas comerciales



HDMI, el logotipo de HDMI y High-Definition Multimedia Interface son marcas comerciales o marcas comerciales registradas de HDMI Licensing LLC en Estados Unidos y otros países.



Fabricado con licencia de Dolby Laboratories. Dolby y el símbolo de doble D son marcas comerciales de Dolby Laboratories.



DivX® y DivX Ultra® son marcas comerciales registradas de DivX, Inc. y se utilizan bajo licencia. DivX Ultra® Certified para reproducir vídeo DivX® con funciones avanzadas y contenido de calidad superior.

ACERCA DE VÍDEOS DIVX: DivX® es un formato de vídeo digital creado por DivX, Inc. Este dispositivo es "DivX certified" y puede reproducir vídeos DivX. Visite www.divx.com para obtener más información y herramientas de software para convertir sus archivos al formato de vídeo DivX.

ACERCA DE DIVX VIDEO-ON-DEMAND: Este dispositivo DivX Certified® debe estar registrado para poder reproducir contenidos DivX Video-on-Demand (VOD). Para generar el código de registro, busque la sección de DivX VOD en el menú de configuración del dispositivo. Vaya a vod.divx.com con este código para completar el proceso de registro y obtenga más información acerca de DivX VOD.



'DVD Video' es una marca comercial de DVD Format/Logo Licensing Corporation.



Windows Media y el logotipo de Windows son marcas comerciales o marcas comerciales registradas de Microsoft Corporation en EE. UU. u otros países.



La copia no autorizada de material protegido contra copia, incluidos programas informáticos, archivos, emisiones y grabaciones de sonido, puede infringir los derechos de copyright y constituir un delito. Este equipo no se debe utilizar para tales fines.

Este producto incorpora tecnología de protección de derechos de autor recogida en las patentes de EE.UU. y otros derechos de la propiedad intelectual pertenecientes a Rovi Corporation. Se prohíbe la ingeniería inversa y el desmontaje.

2 Su MCi8080

Ha adquirido un producto Philips. Para sacar el mayor partido a la asistencia que Philips le ofrece, registre el producto en www.philips.com/welcome.

Introducción

El MCi8080 permite

- Conectar una unidad de disco duro (dispositivo de almacenamiento masivo USB);
- Conectarse a una red Wi-Fi o con cables doméstica existente, que puede estar compuesta por ordenadores y dispositivos UPnP;
- Conectar los sistemas de audio o vídeo domésticos existentes, incluidos televisores, sistemas de audio y reproductores de MP3.
- Conectar una base para iPod/iPhone.

Estas conexiones le permiten

- Reproducir música almacenada en una unidad de disco duro (HDD) mediante los altavoces;
- Reproducir emisoras de radio por Internet y *servicios de música en línea por Internet;
- Reproducir DVD de películas en un televisor;
- Reproducir música o fotografías almacenadas en un ordenador o servidor UPnP;
- Reproducir música de un sistema de audio o un reproductor multimedia portátil mediante los altavoces.
- Cargar o reproducir el iPod/iPhone mediante esta unidad.

Consejo

- *Los servicios en línea sólo están disponibles en algunos países.

El reproductor de DVD de la unidad MCi8080 admite los siguientes formatos de disco:



Contenido de la caja

Compruebe e identifique el contenido del paquete:

- Unidad principal y unidad de CD/DVD
- Unidad de disco duro (HDD) con un cable USB
- 2 altavoces (con cables de conexión)
- Control remoto con pilas
- Cable de vídeo compuesto
- Antena FM tipo T
- Cable de alimentación de CA
- Soporte para la unidad de disco duro (HDD)
- Conjunto de software (almacenado en la unidad de disco duro incluida)
- Guía de inicio rápido

Descripción general

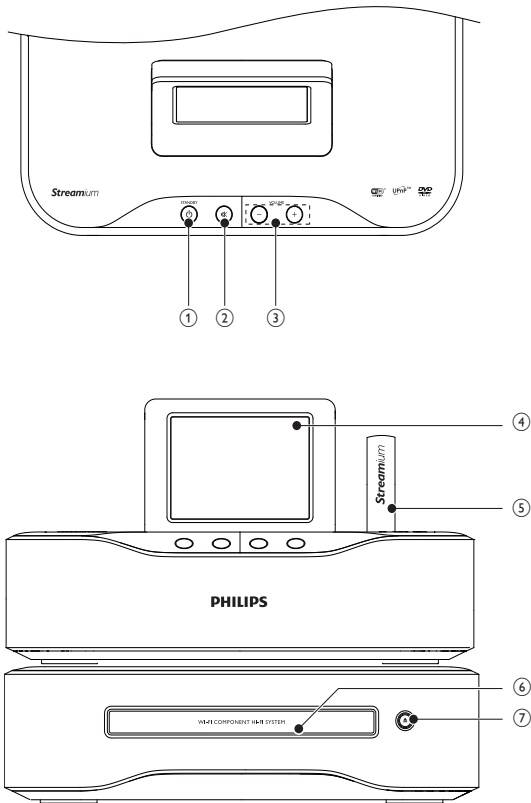

Vista superior y frontal

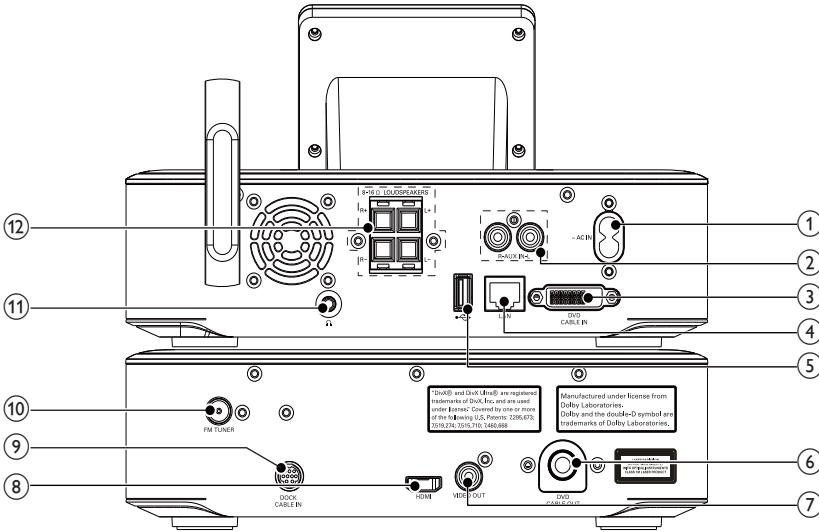

- 1. STANDBY**
Púselo para encender el dispositivo;
Para apagarlo. Púselo para cambiar al modo de espera activo; o bien, mantenga pulsado para cambiar al modo de espera de bajo consumo.
Sale del modo de demostración.
- 2. **
Desactiva/activa el sonido.
- 3. - VOLUME +**
Sube/baja el volumen.
- 4.** Pantalla LCD

- 5.** Antena Wi-Fi
- 6.** Compartimento de disco
- 7. **
Abre o cierra la bandeja de discos.



- | | | | | | |
|----|---|---|-----|---|--|
| 1. | ~ AC IN | | 7. | VIDEO OUT | |
| | | para el cable de alimentación de CA | | | Toma de salida de vídeo para la reproducción de discos para el cable de vídeo compuesto incluido que conecta el reproductor de discos y un televisor estándar |
| 2. | AUX IN L / R | | 8. | HDMI | |
| | | tomas de entrada de audio para un reproductor multimedia portátil para reproducir mediante los altavoces en el MCI8080 | | | Toma de salida de vídeo para la reproducción de discos para el cable HDMI (no incluido) que conecta el reproductor de disco y un televisor de alta definición (HDTV) |
| 3. | DVD CABLE IN | | 9. | DOCK CABLE IN | |
| | | Toma para la conexión de la unidad principal a la unidad de CD/DVD | | | Toma para la conexión de una base para iPod/iPhone (no incluida) |
| 4. | LAN | | 10. | FM TUNER | |
| | | Toma para el cable Ethernet que conecta el MCI8080 a la red Wi-Fi o con cables doméstica, en caso de que desee una conexión con cables. | | | Toma para la conexión de la antena FM suministrada |
| 5. |  | | 11. |  | |
| | | puerto USB para la unidad de disco duro | | | conexión para auriculares de 3,5 mm |
| 6. | DVD CABLE OUT | | 12. | LOUDSPEAKERS | |
| | | Toma para la conexión de la unidad de CD/DVD a la unidad principal | | | Tomas para los cables de conexión que conectan los altavoces suministrados |

Mando a distancia

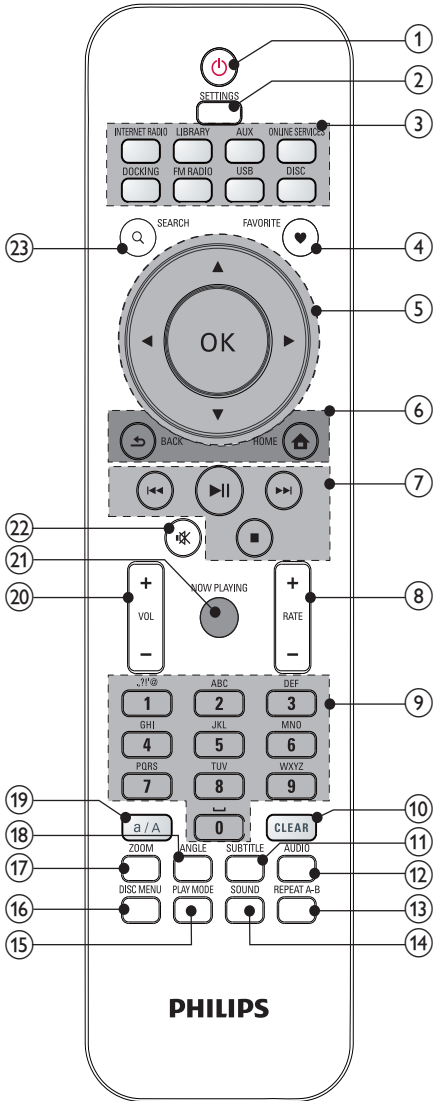

1. Púlselo para encender la unidad; Para apagarlo. Púlselo para cambiar al modo de espera activo; o bien, mantenga pulsado para cambiar al modo de espera de bajo consumo.

Sale del modo de demostración.
2. **SETTINGS**

Accede al menú de ajustes.
3. **Selector de fuente**

Seleccione una fuente multimedia:

INTERNET RADIO: servicios de radio a través de Internet;

LIBRARY: biblioteca multimedia en un servidor multimedia UPnP;

AUX: dispositivo de audio externo conectado (por ejemplo, un reproductor de MP3 u otros tipos de reproductores de música portátiles);

ONLINE SERVICES: servicios de música compatibles a través de Internet (sólo disponibles en algunos países);

DOCKING: soportes multimedia compatibles en el iPod/iPhone conectado;









FM RADIO: emisoras de radio FM, compatibles con RDS (del inglés Radio Data System, sistema de datos por radio);

USB: biblioteca multimedia en la unidad de disco duro conectada a la unidad;

DISC: DVD, archivos DivX/WMA/MP3/WMA en discos y CD de audio.
4. **FAVORITE**

En el modo **LIBRARY:**
Agrega canciones a la lista de favoritos.

En el modo **INTERNET RADIO:**
Agrega la emisora actual a la lista de emisoras favoritas.

5. 
Botones de desplazamiento
Púselos para desplazarse por los menús.
-
- 
En el modo **LIBRARY/INTERNET RADIO/USB**:
Superscroll: en una lista larga de opciones, manténgalos pulsados para iniciar la función Superscroll. Suéltelos para ir al primer elemento que empiece por la letra/número actual.
-
- En el modo **DISC**:
Seleccione un álbum (para MP3/CD de WMA).
-
- 
En el modo **FM RADIO**:
Manténgalos pulsados para iniciar la sintonización automática hasta la siguiente emisora disponible;
Púselos varias veces para realizar una sintonización fina.
-
- OK**
Confirma la selección.
-
6. 
HOME: vuelve a la pantalla de inicio (menú principal).
-
- 
BACK: vuelve a la pantalla anterior.
-
7. 
En el modo **LIBRARY/USB/DISC**:
Púselo para saltar a la pista o capítulo anterior o siguiente;
-
- 
Inicia/hace una pausa/reanuda la reproducción;
En el modo **LIBRARY/USB**: comienza a reproducir toda la carpeta de archivos (SuperPlay™).
-
- 
Detiene la reproducción;
-
8. **+ RATE -**
En el modo **ONLINE SERVICES**: aumenta/disminuye la puntuación* de la música actual.
-
9. **Alfanumérica botones**
Para introducir texto
En el modo **INTERNET RADIO/FM RADIO**:
En la pantalla de reproducción de radio, mantenga pulsado un botón numérico para almacenar la emisora actual en la ubicación como emisora presintonizada.
-
- En el modo **LIBRARY/INTERNET RADIO/USB**:
Quickjump: en una lista larga de opciones clasificadas en orden alfabético, púselo una vez o varias veces para seleccionar una letra e ir al primer elemento que empiece por esa letra.
-
10. **CLEAR**
Púselo para eliminar la entrada anterior;
Manténgalo pulsado para eliminar todas las entradas.
-
11. **SUBTITLE**
En el modo **DISC**: seleccione el idioma de los subtítulos (sólo para discos DVD y DivX).
-
12. **AUDIO**
En el modo **DISC**:
Seleccione el canal estéreo, mono izquierdo, mono derecho o mono mixto (sólo para discos de VCD);
Seleccione un idioma de audio (sólo para discos DVD y DivX).
-
13. **REPEAT A-B**
En el modo **DISC**: repite una sección específica de una pista o un disco.
-
14. **SOUND**
Seleccione los ajustes de sonido.

15. **PLAY MODE**
Selecciona el modo de repetición de la reproducción o de reproducción aleatoria.
16. **DISC MENU**
En el modo **DISC**:
Accede al menú del disco o sale del mismo.
17. **ZOOM**
En el modo **DISC**: acerca o aleja la imagen (para discos de vídeo y archivos de imágenes en CD).
18. **ANGLE**
En el modo **DISC**: seleccione un ángulo de cámara (para discos de vídeo y archivos de imágenes en CD).
19. **a/A**
Púlselo para alternar entre minúsculas y mayúsculas;
En el modo **FM RADIO**, pulse en la lista de emisoras presintonizadas para comenzar a editar el nombre de la emisora.
20. **+VOL—**
Aumenta/disminuye el volumen.
21. **NOW PLAYING**
Vuelve a la pantalla de reproducción.
22. **🔊**
Desactiva o activa el sonido.
23. **SEARCH**
Púlselo para comenzar a buscar/
explorar por entrada alfanumérica.

☰ Nota

- * La opción de puntuar la música actual está disponible sólo para servicios de música que admitan puntuaciones y sólo está disponible en algunos países.

Pantalla táctil

EIMCi8080 dispone de una pantalla táctil.

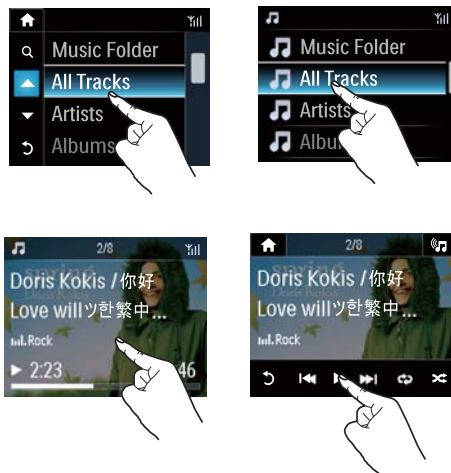

- Si es necesario, toque la pantalla para mostrar los botones de función.
- Toque los botones para seleccionar las funciones correspondientes.
- Toque una opción para seleccionarla.

Pantalla de inicio

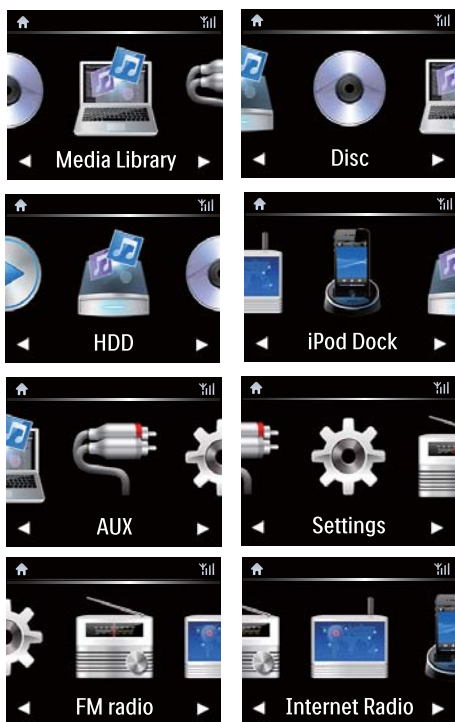

En el **MCi8080**, acceda a la pantalla de inicio una vez que ha finalizado la configuración inicial.

Para seleccionar una fuente de música o acceder al menú [Ajustes]

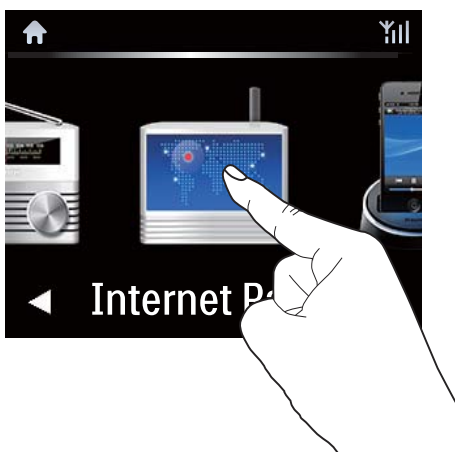

- En la pantalla de inicio toque en  para desplazarse por los iconos. Toque en el icono correspondiente para seleccionar:



- O bien, pulse /OK en el control remoto para seleccionar la fuente deseada.

Para ir a la pantalla anterior

- Pulse BACK.

Para volver la pantalla de inicio

- Pulse HOME.

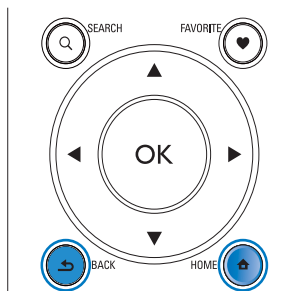

Pantalla de reproducción

En el modo **LIBRARY/INTERNET RADIO/ONLINE SERVICES**, la pantalla de reproducción aparece cuando comienza la reproducción.



Para desplazarse por los menús durante la reproducción de música, realice lo siguiente:

- 1 En el control remoto, pulse **↵**, a continuación, utilice los botones de navegación.
- 2 Para volver a la pantalla de reproducción, pulse **NOW PLAYING**.

Consejo

- En la pantalla de reproducción, también puede pulsar **◀◀** y **▶▶** varias veces para seleccionar canciones.

Introducción de texto

Para introducir texto y símbolos, puede:

- tocar el cuadro de texto e introducir directamente texto y símbolos con el teclado emergente
- pulsar los botones alfanuméricos correspondientes en el control remoto

Introducción de texto con el control remoto

- Para introducir letras/números/símbolos correspondientes al mismo botón alfanumérico, pulse brevemente el botón varias veces.

	abc...	English ABC...
1	1.,?!'@- _./:#\$%& () * + <=> [\] ^ { } ~	1.,?!'@- _./:#\$%& () * + <=> [\] ^ { } ~
2	abc2	ABC2
3	def3	DEF3
4	ghi4	GHI4
5	jkl5	JKL5
6	mno6	MNO6
7	pqrs7	PQRS7
8	tuv8	TUV8
9	wxyz9	WXYZ9
0	_0	_0

- Para introducir símbolos, pulse **1** varias veces.
- Para introducir un espacio, pulse **0**.
- Para alternar entre minúsculas y mayúsculas, pulse **a/A**.
- Para eliminar el carácter anterior, pulse **CLEAR**. Para eliminar todas las entradas, mantenga pulsado **CLEAR**.

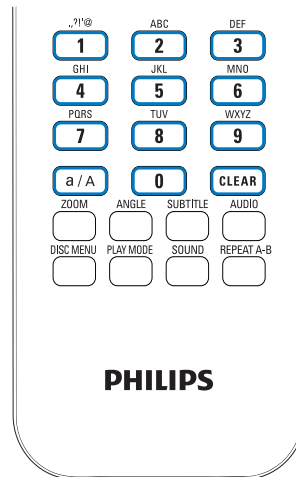

PHILIPS



Consejo

- En el caso de idiomas distintos del inglés, las letras a las que se corresponde un botón alfanumérico pueden variar.

Русский	
абв...	АБВ...
1.,?!'@- _::/'#\$%& ())*+<=>[]^`{ }~ ~	1.,?!'@- _::/'#\$%& ())*+<=>[]^`{ }~ ~
абвг2abc	АБВГ2ABC
дежз3def	ДЕЖЗ3DEF
ийкл4ghi	ИЙКЛ4GHI
мноп5jkl	МНОП5JKL
рсту6mno	РСТУ6MNO
фхцч7pqrs	ФХЦЧ7PQRS
шщъы8tuv	ШЩЪЫ8TUV
ьэюя9wxyz	ЬЭЮЯ9WXYZ
_0	_0

Other Languages	
abc...	ABC...
1.,?!'@- _::/'#\$%& ())*+<=>[]^`{ }~ ~	1.,?!'@- _::/'#\$%& ())*+<=>[]^`{ }~ ~
abc2ááááääæ	ABC2AAAAAAÆ
def3èéèèë	DEF3ÉÉÉÉÈ
ghi4iïï	GHI4IÏÏ
jkl5	JKL5
mno6ñóóóöø	MNO6ÑÓÓÓÖ
pqrs7ß	PQRS7ß
tuv8ùúúù	TUV8ÚÚÚÚ
wxyz9	WXYZ9
_0	_0

3 Preparación

Conexión de la unidad HDD a un ordenador

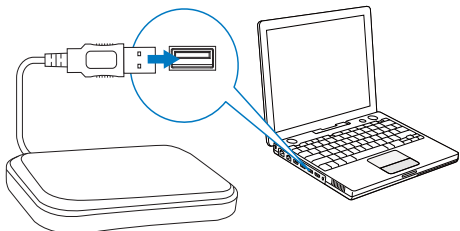

La unidad de disco duro (HDD) incluida contiene el software de PC/Mac para el **MCi8080 (Media Browser/TwonkyMedia Server)**, el tutorial de vídeo y el manual de usuario, así como otra información adicional sobre la unidad MCi8080 que puede serle útil.

- Conecte la unidad HDD incluida a un ordenador.
↳ Espere hasta que el ordenador detecte la unidad HDD.

Copie los archivos del MCi8080 en el ordenador

- 1 En el ordenador, en [My Computer] o [Computer],
 - Busque la unidad HDD del **MCi8080**;
 - Busque un lugar del ordenador en el que vaya a almacenar los archivos del **MCi8080** de la unidad HDD.
- 2 Arrastre y suelte la carpeta "MCi8080" de la unidad HDD a la ubicación que haya elegido del ordenador.

Copia de archivos multimedia en la unidad HDD

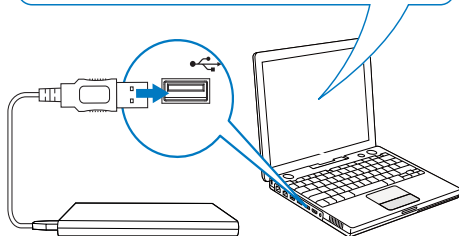
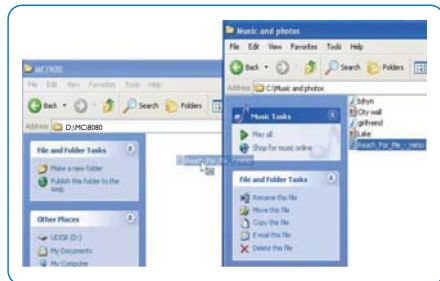

Transfiera los archivos de música/imágenes del ordenador a la unidad HDD. En el **MCi8080** podrá reproducir música y fotografías.

- 1 En el ordenador, en [My Computer] o [Computer],
 - Busque la unidad HDD del **MCi8080**;
 - Busque la carpeta de música que desee.
- 2 En la carpeta de música/fotografías del ordenador, arrastre y suelte los archivos de música/imágenes a la unidad HDD.

Consejo

- Copia archivos multimedia en la unidad HDD, independientemente de la estructura de carpetas.
- La transferencia de archivos de música/imágenes puede tardar cierto tiempo. Puede continuar con los pasos siguientes cuando esté transfiriendo archivos de música/imágenes a la unidad HDD.

Colocación de las pilas en el control remoto



Precaución

- Riesgo de explosión. Mantenga las pilas alejadas del calor, la luz del sol o el fuego. Nunca tire las pilas al fuego.
- Riesgo de menor duración de las pilas. Nunca mezcle pilas de diferentes marcas o tipos.
- Riesgo de daños en el dispositivo. Quite las pilas del control remoto si éste no se va a usar durante un periodo largo de tiempo.

- 1 Abra el compartimento de las pilas.
- 2 Inserte dos pilas AAA LR03 con la polaridad (+/-) correcta, tal como se indica.
- 3 Cierre el compartimento de las pilas.

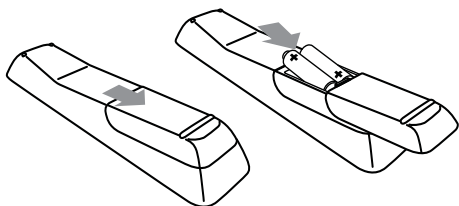

4 Colocación de la unidad

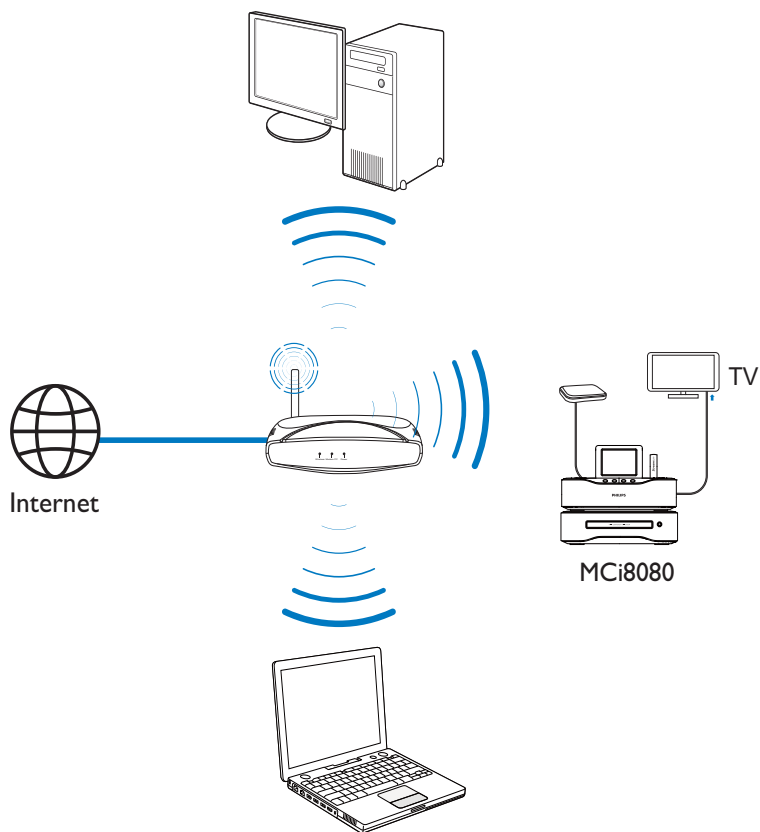

- Coloque la unidad **MCi8080** cerca de un televisor para utilizar el reproductor de discos.
- Para obtener una buena recepción Wi-Fi, coloque la unidad dentro de la zona de cobertura del router/punto de acceso (no incluidos).
- Para evitar interferencias magnéticas o ruido no deseado, no coloque nunca el

dispositivo demasiado cerca de cualquier otro dispositivo que emita radiación.

Nota

- No coloque nunca esta unidad en un armario cerrado.
- Instale esta unidad cerca de una toma de CA y donde tenga fácil acceso al enchufe de alimentación de CA.

Colocación de los altavoces

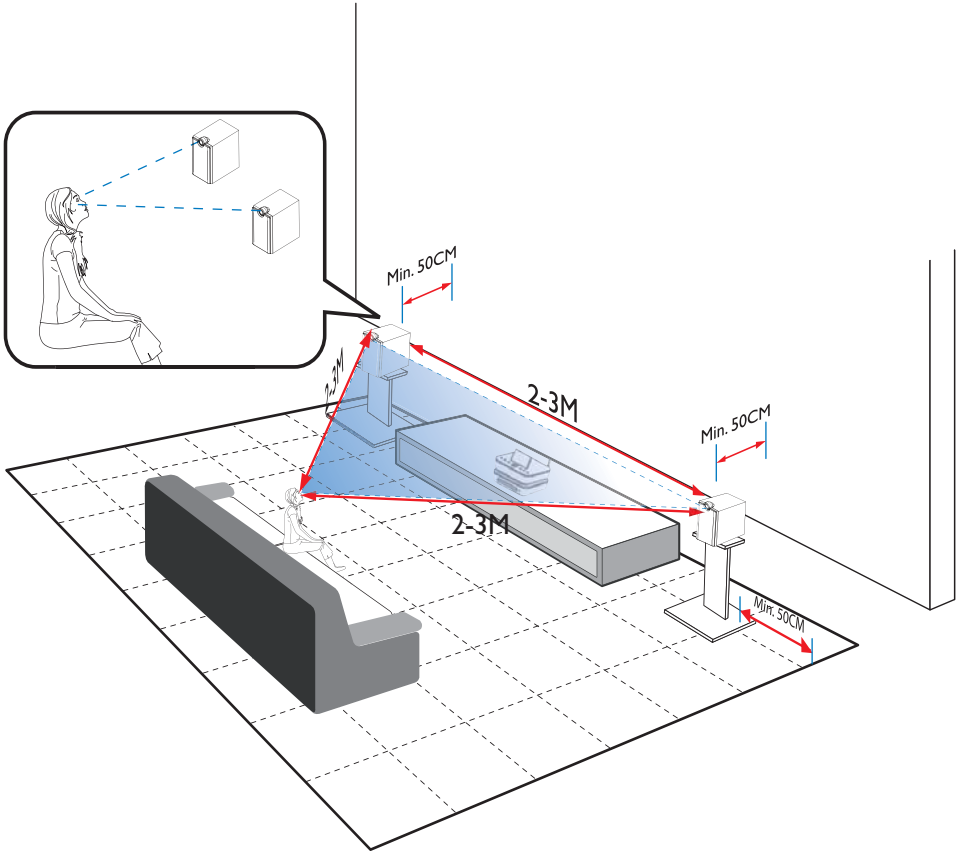

Para obtener la mejor experiencia de escucha posible:

- Coloque los altavoces con los tweeters a la altura del oído y con una separación mínima de 50 cm respecto a la pared posterior.
- Coloque los altavoces en los soportes correspondientes para obtener el mejor resultado posible.
- Coloque los altavoces con una separación entre ellos de entre 2 y 3 metros. Los dos altavoces deben formar un triángulo equilátero con respecto a la posición preferida para escuchar música.
- Coloque los altavoces con los tweeters colocados mirando hacia el área de escucha preferida.
- Para que los tweeters no tengan ninguna obstrucción, no los coloque nunca entre estantes.

Consejo

- También puede colocar los altavoces en el suelo o sobre estantes, si bien no es lo recomendado.
- Al colocar los altavoces con una separación mínima de 50 cm con respecto a la pared posterior, puede hacer que los graves sean intensos y mejorar la experiencia de escucha.

5 Conexión

Conexión de la unidad principal y la unidad de CD/DVD

- Como se muestra, conecte el cable en DVD CABLE IN.

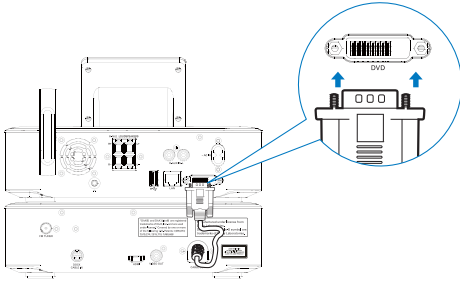

Conexión de los altavoces

Nota

- Asegúrese de que los colores de los cables del altavoz y los terminales coinciden.
- Para obtener un sonido óptimo, utilice únicamente los altavoces suministrados.
- Sólo debe conectar altavoces con un nivel de impedancia igual o superior al de los altavoces suministrados. Consulte la sección de especificaciones de este manual.

Para la unidad principal:

- 1 Presione hacia abajo la pestaña de la toma.
- 2 Inserte la parte desnuda del cable por completo.
 - Inserte los cables del altavoz derecho en "R" y los del altavoz izquierdo en "L".
 - Inserte los cables rojos en "+" y los cables negros en "-".

- 3 Suelte la pestaña de la toma.

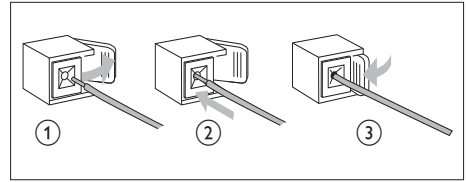

Para los altavoces:

- 4 Desatornille los conectores de los altavoces.
- 5 Para el altavoz izquierdo, identifique el cable del altavoz que está conectado a los conectores izquierdos de la unidad principal.
- 6 Inserte completamente el extremo rojo del cable del altavoz en el conector rojo (+).
- 7 Atornille el conector rojo (+) para fijar el cable.
- 8 Inserte completamente el extremo plateado del cable del altavoz en el conector negro (-).
- 9 Atornille el conector negro (-) para fijar el cable.
- 10 Repita los pasos 2-6 para conectar el altavoz derecho.

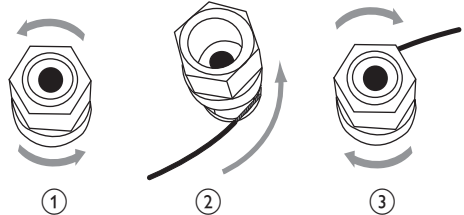

Conexión para la reproducción de discos

Para reproducir discos, realice las conexiones de audio/vídeo.

Conexión a un televisor

En la unidad **MCi8080**, puede conectar un televisor mediante una de las dos tomas de vídeo.

Seleccione la toma de vídeo que admita el televisor:

- Vídeo compuesto (CVBS): para un televisor estándar;
- Toma HDMI: para un televisor de alta definición compatible con HDMI (del inglés High-Definition Multimedia Interface, interfaz multimedia de alta definición)/DVI (del inglés Digital Visual Interface, interfaz visual digital) y HDCP (del inglés High-bandwidth Digital Contents Protection, protección de contenido digital de ancho de banda alto).

Uso de la toma CVBS

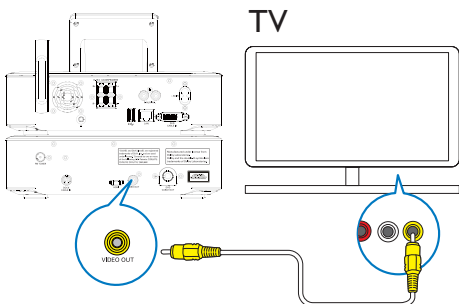

- Conecte el cable de vídeo compuesto incluido en las tomas correspondientes tal y como se muestra.

Uso de la toma HDMI (se vende por separado)

Utilice la toma HDMI para conectar un televisor de alta definición (HDTV), equipado con HDMI (interfaz multimedia de alta definición) o DVI (interfaz visual digital) y compatible con HDCP (protección de contenido digital de ancho de banda alto).

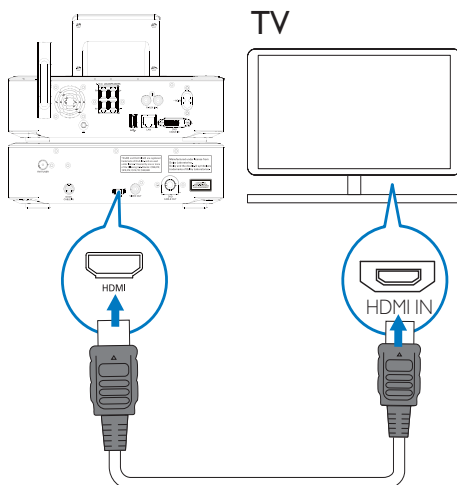

- Como se muestra, conecte un cable HDMI (no incluido) a:
 - la toma **HDMI** de esta unidad y
 - la toma de entrada **HDMI** del televisor.
- En el caso de un televisor/monitor que sólo tenga una toma DVI, utilice un adaptador de DVI a HDMI.

Consejo

- Como interfaz compacta de audio/vídeo, HDMI transmite los datos digitales sin comprimir. Con la conexión HDMI, el contenido de vídeo/audio de alta definición puede ofrecer una calidad de vídeo y audio óptima en una HDTV.

Conexión de la antena FM

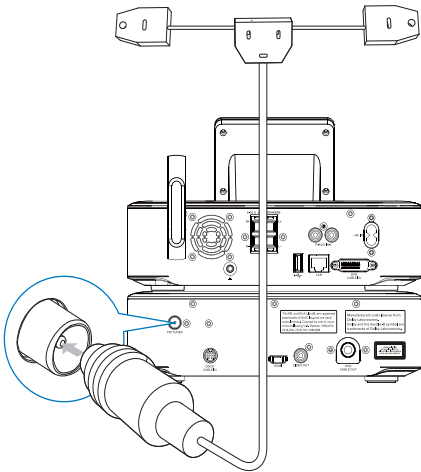

Nota

- Enchufe siempre la antena de FM antes de sintonizar una emisora de radio FM.
- Conecte la antena tipo T de FM suministrada a la toma **FM TUNER** de la unidad;
- Despliegue la antena totalmente y fjela a la pared.

Conexión de dispositivos de audio externos

También puede escuchar un dispositivo de audio externo a través de los altavoces del **MCi8080**. Para ello, realice las siguientes conexiones y, a continuación, seleccione el modo **AUX** en el **MCi8080**.

- Conecte los cables de audio (rojo/blanco, no incluido) a:
 - las tomas **AUX IN L / R** de esta unidad y
 - las tomas de salida de audio del dispositivo de audio externo.
- O bien, para reproducir desde un reproductor multimedia portátil con una conexión para auriculares de 3,5 mm Conecte un cable de auricular a RCA (no incluido) a:
 - las tomas **AUX IN L / R** de esta unidad y
 - la conexión para auriculares de 3,5 mm del reproductor multimedia portátil.

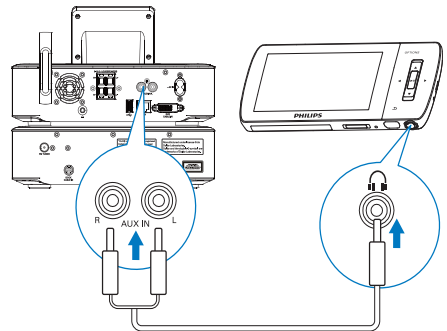

Conexión de una base para iPod/iPhone

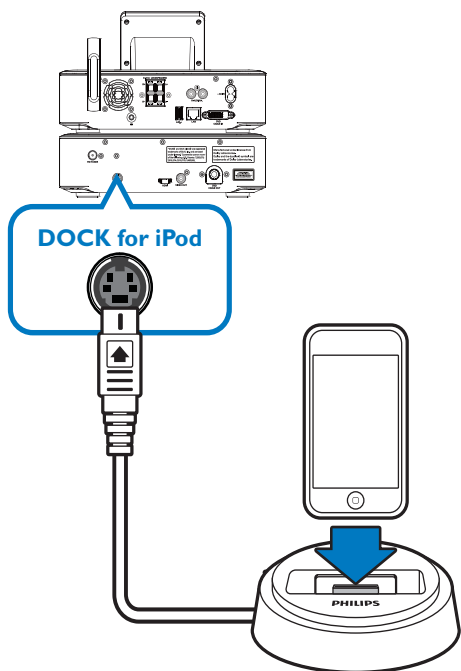

Con la base para iPod / iPhone conectada, puede cargar o escuchar música del iPod/iPhone mediante esta unidad.

- Conecte una base (no incluida) a la toma **DOCK CABLE IN** de esta unidad.



Consejo

- Para escuchar música de la base para iPod / iPhone, primero pulse **DOCKING** para seleccionar la base como fuente.

Encendido/apagado

Conexión de la alimentación



Advertencia

- Riesgo de daños en el producto. Compruebe que el voltaje de la fuente de alimentación se corresponde con el voltaje impreso en la parte posterior o inferior del producto.

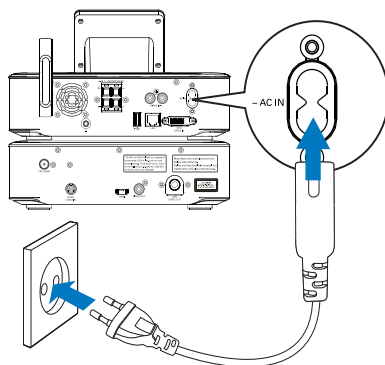



- Conecte el **MCi8080** a la alimentación.



Nota

- La información de la placa de identificación está situada en la parte posterior del producto o debajo del mismo.

Encendido/apagado

- 1 Pulse  o un selector de fuente para encender la unidad.
- 2 Para apagar la unidad:
 - Pulse  para cambiar a modo de espera activo;
 - O bien, mantenga pulsado  para cambiar al modo de espera de bajo consumo (modo de ahorro de energía).

Modo de espera activo

Cuando se encuentre en el modo de espera activo, algunas de las funciones principales del **MCi8080** se quedan en un estado de consumo de energía normal, por ejemplo, conexión Wi-Fi, pantalla del reloj. Por tanto, el **MCi8080** podrá volver rápidamente al modo de funcionamiento normal cuando active el modo de espera activo del **MCi8080**.

En el modo de espera activo:

- El piloto de encendido se enciende en rojo;
- Se muestra la hora del reloj si la ha configurado.

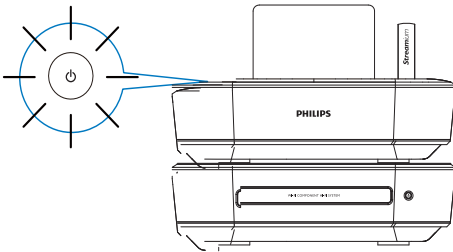

Además, la unidad sigue conectada a la red Wi-Fi/con cables.

Modo de espera activo automático

Si la unidad **MCi8080** permanece inactiva durante 20 minutos, ésta puede pasar automáticamente al modo de espera activo.

Modo de espera de bajo consumo

El modo de espera de bajo consumo es un modo de ahorro de energía. En este modo, las principales funciones pasan a un estado de menos energía o desconexión, por ejemplo, el microprocesador, la conexión Wi-Fi, la pantalla y el disco duro.

6 Configuración inicial

La primera vez que encienda el MCI8080:

1 Seleccione el idioma deseado en pantalla cuando se le solicite.

2 Para conocer las principales funciones del MCI8080:

- Seleccione **[Sí, quiero ver la demo]**, cuando se le pregunte si desea ver la demostración;
- Si es necesario, pulse **+VOL-** para ajustar el volumen;
- Para salir de la reproducción de demostración, pulse **⏏**.
 - ↳ La unidad pasa al modo de espera de bajo consumo.
 - ↳ Pulse **⏏** de nuevo para activar el **MCI8080** y reiniciar la configuración.

Para continuar con la configuración de red:

- Seleccione **[No]**, cuando se le pregunte si desea ver la demostración.

3 Seleccione su ubicación y zona horaria en la lista cuando se le solicite.

4 Seleccione **[Sí]**, cuando se le pregunte si desea configurar la conexión de red.

Conexión a la red Wi-Fi/con cables doméstica

Conexión inalámbrica

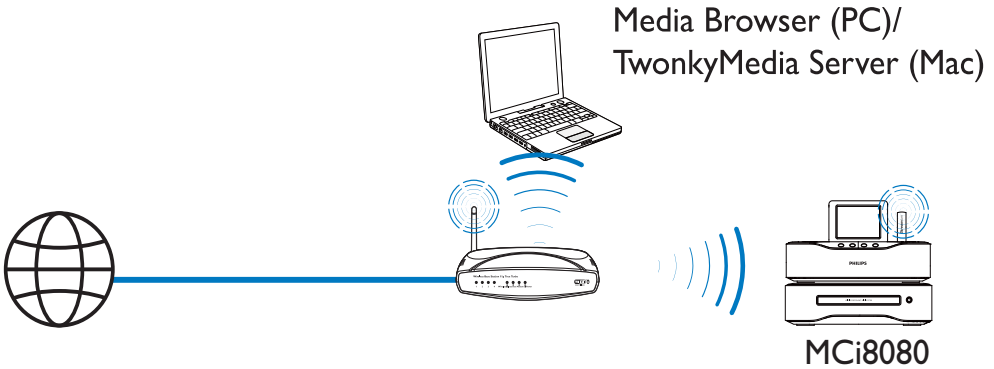

Conexión mediante un cable Ethernet

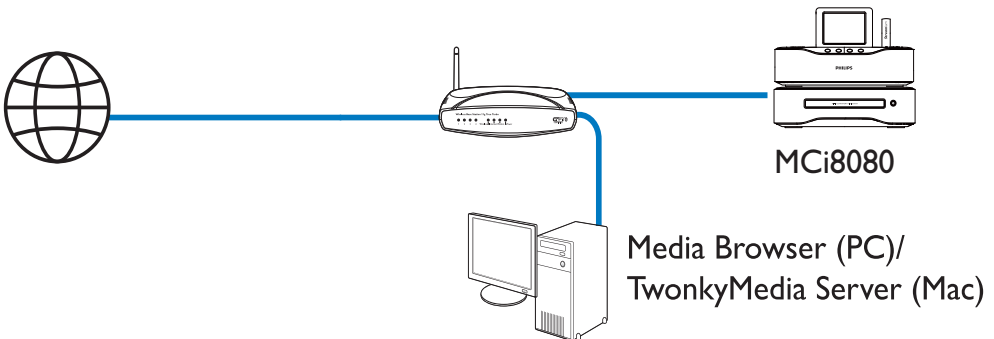

Puede conectar el **MCi8080** a una red Wi-Fi/con cables doméstica de varias formas: de forma inalámbrica o con cables, automática o manual.

- Utilice un router (o punto de acceso) para la red Wi-Fi/con cables doméstica. Es decir, conecte los ordenadores/dispositivos a un router.
- Conecte el **MCi8080** al router de forma inalámbrica o mediante un cable Ethernet.
- Para que la unidad se conecte a Internet mediante una red Wi-Fi/con cables doméstica, asegúrese de que el router se conecte directamente a Internet. No es necesario que exista ninguna conexión de marcado en el ordenador.
- Para cambiar de método de conexión (inalámbrico o con cables, automático o manual) o para cambiar de router, vaya a **[Ajustes] > [Ajustes de red] > [Configuración de red]**.

Conexión inalámbrica: configuración protegida de Wi-Fi (WPS) de un solo toque

El **MCi8080** admite la configuración protegida de Wi-Fi (WPS). Puede conectar el **MCi8080** de forma rápida y segura a un router inalámbrico que también admita WPS.

Puede elegir uno de los dos métodos de configuración: PBC (del inglés Push Button Configuration, botón de configuración) o PIN (del inglés Personal Identification Number, número de identificación personal).

Consejo

- Wi-Fi Protected Setup (WPS) es un estándar creado por Wi-Fi Alliance para el establecimiento sencillo de redes domésticas inalámbricas seguras.

Activación de WPS-PBC en el MCi8080

- 1 Seleccione **[Sí]**, cuando se le pregunte si desea configurar la conexión de red (consulte "Configuración inicial").
- 2 Seleccione **[Inalámb. (WiFi)]** > **[Pulse el botón (WPS – PBC)]**.

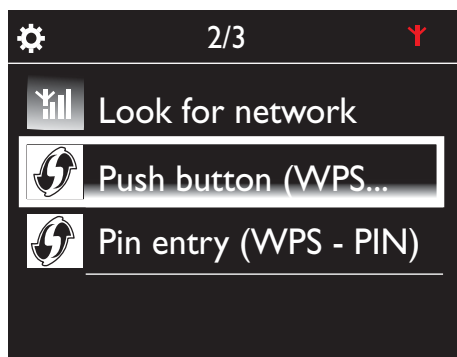

Adición del MCi8080a router

- Consulte el manual del usuario del router para obtener más información sobre cómo agregar un dispositivo WPS al router. Por ejemplo: Mantenga pulsado el botón WPS.
 - ↳ El router comienza a buscar un dispositivo WPS.
 - ↳ En el MCi8080, aparece un mensaje cuando la conexión se realiza correctamente.

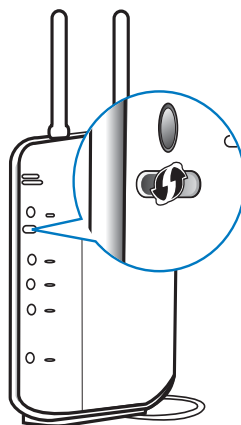

Consejo

- Para utilizar el PIN (número de identificación personal) como método de configuración: en el **MCi8080**, seleccione **[Inalámb. (WiFi)]** > **[Introducir PIN (WPS - PIN)]** y anote el PIN que aparece en el **MCi8080**; en el router, introduzca el PIN.
- Consulte el manual del usuario del router para obtener más información sobre cómo introducir el PIN en el router.

Conexión a Internet

- Conéctese a Internet cuando se le solicite.
 - ↳ Accederá a la pantalla de inicio una vez que haya finalizado la configuración inicial.

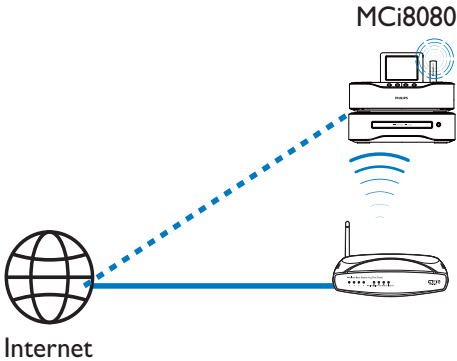

Nota

- Asegúrese de que el router se conecte directamente a Internet. No es necesario que exista ninguna conexión de marcado en el ordenador.

Conexión inalámbrica: introducción manual de la clave de cifrado

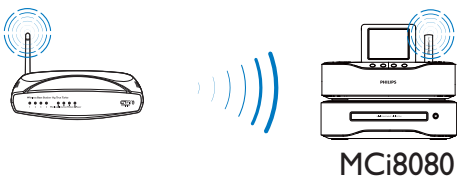

Consejo

- Antes de iniciar la configuración de red, tenga preparada la clave de cifrado para el router.

- 1 Seleccione **[Sí]**, cuando se le pregunte si desea configurar la conexión de red (consulte “Configuración inicial”).
- 2 Seleccione **[Inalámbr. (WiFi)] > [Buscar red]**.
 - ↳ La unidad comienza a buscar redes inalámbricas.
 - ↳ Aparece una lista de redes Wi-Fi disponibles.

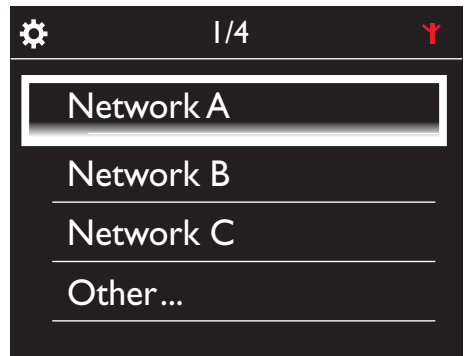
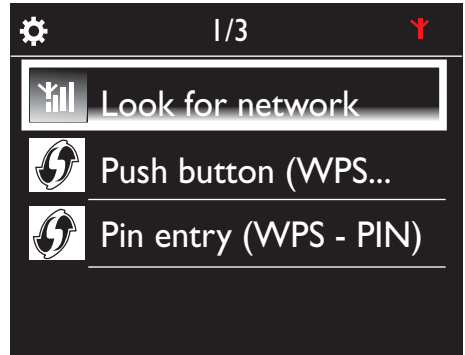

- 3 Seleccione la red Wi-Fi que desee.
- 4 Cuando se le solicite, introduzca la clave de cifrado para conectarse a la red.
 - ↳ La unidad comienza a obtener una dirección IP que ha asignado la red Wi-Fi automáticamente.
 - ↳ Aparece un mensaje cuando la conexión se realiza correctamente.



Conexión inalámbrica: introducción manual de la dirección IP



MCi8080

Cómo dejar de obtener la IP automática

- 1 Busque la red Wi-Fi doméstica y, a continuación, conéctese a ella.
 - ↳ La unidad comienza a obtener una dirección IP que ha asignado la red Wi-Fi automáticamente.
- 2 Pulse **BACK** en el control remoto para dejar de obtener la dirección IP automática.

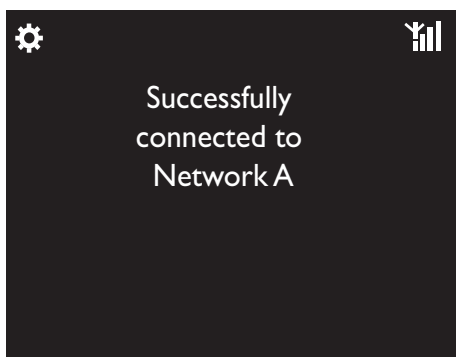

Consejo

- Si ha ocultado el SSID del router (por ejemplo, ha desactivado la emisión de SSID), vaya al final de la lista de la red Wi-Fi. Seleccione **[Otra...]** > **[Introducir SSID manualmente]**. En el cuadro de texto, introduzca el nombre del router.

Nota

- Es posible que el router no pueda asignar una dirección IP, si el protocolo de configuración dinámica de host DHCP (del inglés Dynamic Host Configuration Protocol) no está disponible o está desactivado en el router. Puede que tenga que introducir la dirección IP manualmente o pulsar **BACK** para comenzar la nueva conexión.

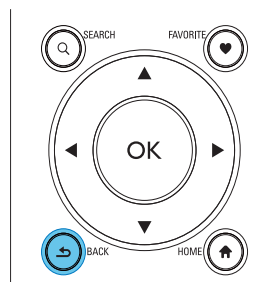

Obtención de la dirección IP del router

- Consulte el manual del usuario del router.
- O bien, para comprobar la configuración del router, introduzca la dirección IP (por ejemplo, 192.168.1.1) en el explorador Web (por ejemplo, Internet Explorer) del ordenador para que, a continuación, aparezca la información que desea en la página de configuración.

Introducción manual de la dirección IP

- En el **MCi8080**, introduzca la dirección IP que permita a la unidad estar en la misma subred que el router.
Por ejemplo, si el router tiene la dirección IP: 192.168.1.1 y la máscara de subred: 255.255.255.000, introduzca lo siguiente en la unidad:
Dirección IP: 192.168.1.XX (donde XX es un número); máscara de subred: 255.255.255.000.

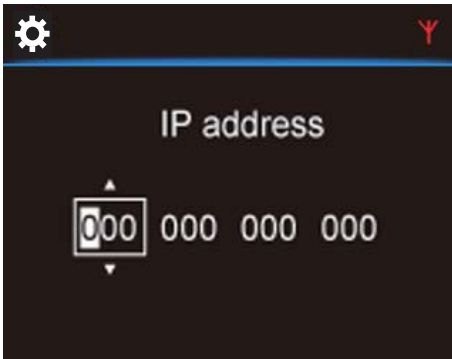

- Pulse ◀▶ varias veces para seleccionar la ubicación de la entrada;
- Para introducir los dígitos que desee, utilice los botones alfanuméricos del control remoto o pulse ▲▼ varias veces.

Nota

- Asegúrese de no introducir nunca una dirección IP que ya esté asignada a un ordenador/dispositivo de la red.

Conexión con cables



Conexión al router mediante el cable Ethernet

- 1 Seleccione **[Sí]**, cuando se le pregunte si desea configurar la conexión de red (consulte "Configuración inicial").
- 2 Utilice un cable Ethernet para conectar la unidad al router.

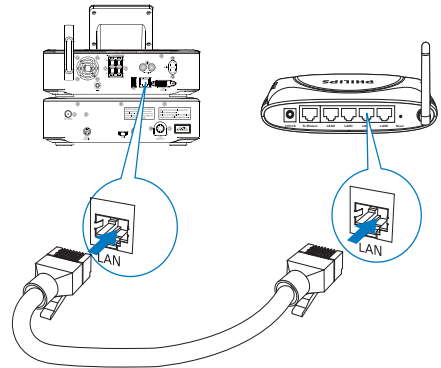

Conexión a la red Wi-Fi/con cables doméstica

- En la unidad, seleccione **[Por cable (Ethernet)]**.
 - ↳ La unidad comienza a obtener una dirección IP que ha asignado la red automáticamente.
 - ↳ Aparece un mensaje cuando la conexión se realiza correctamente.

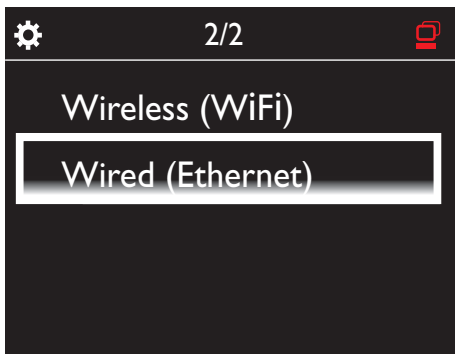

Consejo

- Es posible que el router no pueda asignar una dirección IP, si el protocolo de configuración dinámica de host DHCP (del inglés Dynamic Host Configuration Protocol) no está disponible o está desactivado en el router. Puede que tenga que introducir la dirección IP manualmente o pulsar **BACK** para comenzar la nueva conexión.

Conexión a Internet

- Conéctese a Internet cuando se le solicite.
 - ↳ Accederá a la pantalla de inicio una vez que haya finalizado la configuración inicial.

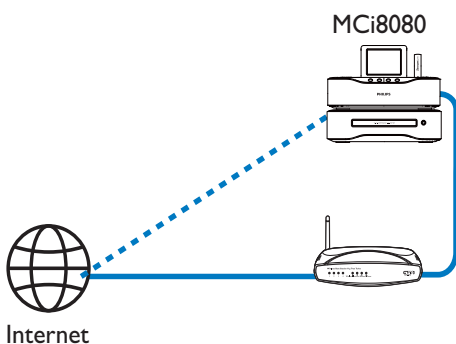

Nota

- Asegúrese de que el router se conecte directamente a Internet. No es necesario que exista ninguna conexión de marcado en el ordenador.

Conexión con cables: introducción manual de la dirección IP



Cómo dejar de obtener la IP automática

- 1 Utilice un cable Ethernet para conectar la unidad al router.
- 2 En la unidad, seleccione **[Por cable (Ethernet)]**.
- 3 Pulse **BACK** en el control remoto para dejar de obtener la dirección IP automática.

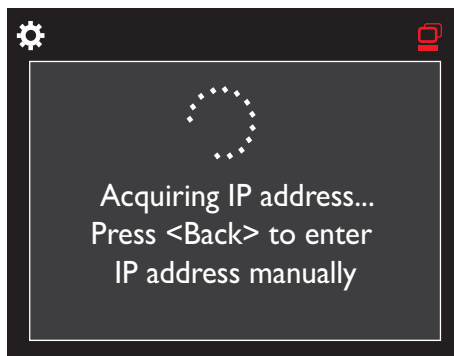

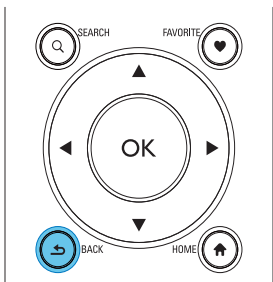

- Pulse ◀▶ varias veces para seleccionar la ubicación de la entrada;
- Para introducir los dígitos que desee, utilice los botones alfanuméricos del control remoto o pulse ▲▼ varias veces.

Nota

- Asegúrese de no introducir nunca una dirección IP que ya esté asignada a un ordenador/dispositivo de la red.

Obtención de la dirección IP del router

- Consulte el manual del usuario del router.
- O bien, para comprobar la configuración del router, introduzca la dirección IP (por ejemplo, 192.168.1.1) en el explorador Web (por ejemplo, Internet Explorer) del ordenador para que, a continuación, aparezca la información que desea en la página de configuración.

Asignación manual de la dirección IP

- En el **MCi8080**, introduzca la dirección IP que permita a la unidad estar en la misma subred que el router.
Por ejemplo, si el router tiene la dirección IP: 192.168.1.1 y la máscara de subred: 255.255.255.000, introduzca lo siguiente en la unidad:
Dirección IP: 192.168.1.XX (donde XX es un número); máscara de subred: 255.255.255.000.



7 Reproducción desde la red Wi-Fi/con cables doméstica

Reproducción desde la unidad de disco duro (HDD)

Conecte la unidad HDD a la unidad MCi8080.

Una vez que haya transferido archivos de música/imágenes desde el ordenador hasta la unidad HDD CA - COMMON TOPIC - PREPARE - HEADER - Prepare (consulte 'Preparación' en la página 18),

- 1 Instale el software incluido en el ordenador: **Media Browser** en el caso de un PC y **TwonkyMedia Server** en el caso de un Mac.
 - En el ordenador, busque la carpeta "MCi8080" que ha copiado de la unidad HDD;
 - Ejecute el archivo de instalación de la carpeta **TwonkyMedia** para comenzar la instalación en el ordenador.
- 2 Asegúrese de que ha extraído la unidad HDD del ordenador de forma segura.
- 3 Conecte la unidad HDD al MCi8080.

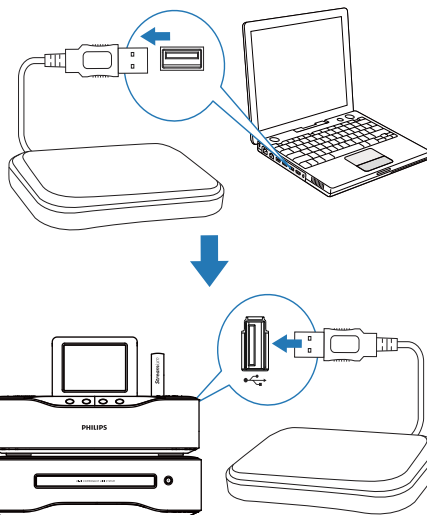

* Consejo

- Con el software instalado, el ordenador puede funcionar como servidor de música. Puede transmitir música/imágenes del ordenador al **MCi8080**, si ambos dispositivos están conectados a la red Wi-Fi/con cables doméstica.

Biblioteca en la unidad HDD

Puede transferir los archivos de música/imágenes del ordenador a la unidad HDD de dos formas:

- mediante un cable USB que conecte la unidad HDD al ordenador;
- o bien, mediante la red Wi-Fi/con cables doméstica.

Transferencia mediante la red Wi-Fi/con cables doméstica

Mediante la red puede transferir cómodamente un reducido número de canciones/imágenes del ordenador a la unidad HDD, sin tener que extraer la unidad HDD del MCi8080.

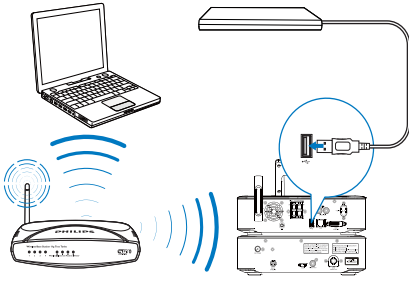

- 1 Asegúrese de que el ordenador está conectado a la red Wi-Fi/con cables doméstica.
En el MCI8080, asegúrese de que
 - la unidad HDD está conectada correctamente;

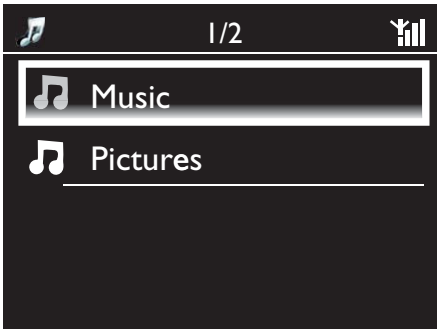

- En [Ajustes] > [Ajustes de red], la función "[Compartir USB]" está activada.
Para ordenadores que funcionan con Windows XP Professional:
- 2 La primera vez que conecte la unidad HDD como unidad de red, asigne una unidad de red a la unidad HDD en el ordenador.
 - En un ordenador con Windows XP, haga doble clic en [My Computer]; En un ordenador con Windows Vista, haga doble clic en [Computer].



- En [My Computer], seleccione [Tools] > [Map Network Drive];
 - Haga clic para asignar una unidad de red a la unidad HDD (por ejemplo X: como se muestra). Escriba el nombre de la unidad HDD \\Philipsmci8080\usb como se muestra. Haga clic en [Finish].
- 3 En [My Computer] (Windows XP), o [Computer] (Windows Vista),
 - Busque la unidad HDD debajo de [Network Drives];
 - Busque la carpeta de música/fotos en el ordenador.
Para ordenadores que funcionan con Mac OS X:

- Como se muestra, seleccione [Go] > [Network];
- Debajo de [SHARED], seleccione [All] > [philips-network];
- En [philips-network], seleccione [philipsmci8080] y, a continuación, [usb].

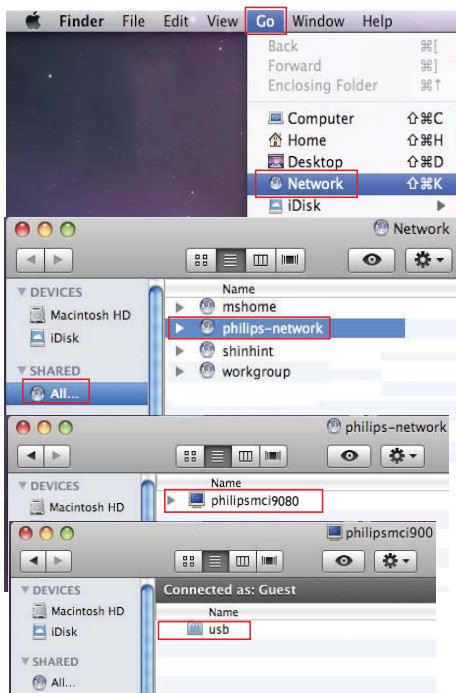

- Busque la carpeta de música/fotos en el ordenador.

4 Arrastre y suelte los archivos de música/imagen de la carpeta de música/imágenes al MCI8080.

- ↳ En MCI8080, puede cambiar a la colección de música/imágenes de la fuente [HDD] (Pulse HDD en el control remoto).

Consejo

- En el caso de un gran número de archivos multimedia, el rendimiento de la red puede afectar a la velocidad de transferencia o incluso provocar la interrupción de la transferencia.
- **Philipsmci8080** es el nombre predeterminado del dispositivo. Para cambiar el nombre del dispositivo, vaya a [Ajustes] > [ID e información del dispositivo].

Organización de los archivos de la unidad HDD

- Archivos de audio:
Si los archivos contienen información (etiqueta meta o ID3), éstos se pueden ordenar automáticamente por la información del archivo, como artista, álbum o género, entre otros.

Inicie el software de gestión de contenido multimedia para comprobar o editar la información de archivos. Por ejemplo, haga clic como se muestra en **Reproductor de Windows Media 11**. Seleccione la canción que desee y, a continuación, haga doble clic en ella para editarla.



Si es necesario, también puede organizar los archivos de audio en las carpetas que desee.

- Archivos de imágenes:

Organice los archivos en las carpetas que desee. Las carpetas se clasifican en orden alfabético.

Reproducción desde la unidad HDD



- 1 En el MCI8080, asegúrese de que la unidad HDD está conectada correctamente.
- 2 En el control remoto, pulse **USB**.
 - ↳ El proceso de clasificación de archivos puede tardar cierto tiempo. Durante esta clasificación, se muestran las carpetas de archivos.
 - ↳ Los archivos de audio aparecen en distintas categorías (por ejemplo, artista, álbum, género), en el caso de que las etiquetas meta/ID3 de los archivos se editen.
 - ↳ También aparecen organizados los archivos de imágenes.
- 3 Seleccione la pista o el álbum que desee.
- 4 Pulsar **▶||** para iniciar la reproducción.
 - La reproducción comenzará desde el principio del álbum si pulsa **▶||** en un álbum.

- La pantalla de reproducción aparece cuando comienza la reproducción (consulte "Su MCI8080" -> "Descripción" -> "Pantalla de reproducción").

- 5 Para detener la reproducción, pulse **■**.

Multiroom Music

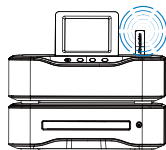

MCi8080

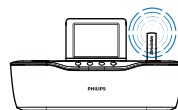

NP3700

Con la función Multiroom Music, puede reproducir la misma canción en el MCi8080 y en un reproductor Network Music Player de Philips (NP3700) al mismo tiempo.

Antes de que active esta función, asegúrese de que:

- tanto el MCi8080 como el NP3700 están conectados a la red Wi-fi doméstica;
- está reproduciendo canciones de la unidad HDD conectada al MCi8080;

- 1 Reproduzca una canción de la unidad HDD (consulte "Reproducción desde la red Wi-Fi/con cables doméstica" ->"Reproducción desde la unidad de disco duro (HDD)"->"Reproducción desde la unidad HDD").
- 2 Desde la pantalla de inicio, seleccione **[Multiroom Music]** para activar la función Multiroom Music.

- 3 Espere hasta que la función Multiroom Music se active correctamente.
 - Para cancelar la reproducción simultánea, pulse **■** en el MCi8080.

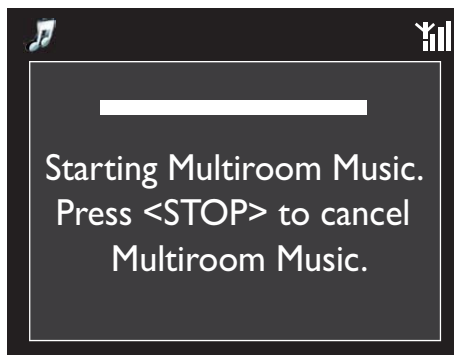

Transmisión desde un servidor UPnP

Media Browser (PC)/
TwonkyMedia Server (Mac)

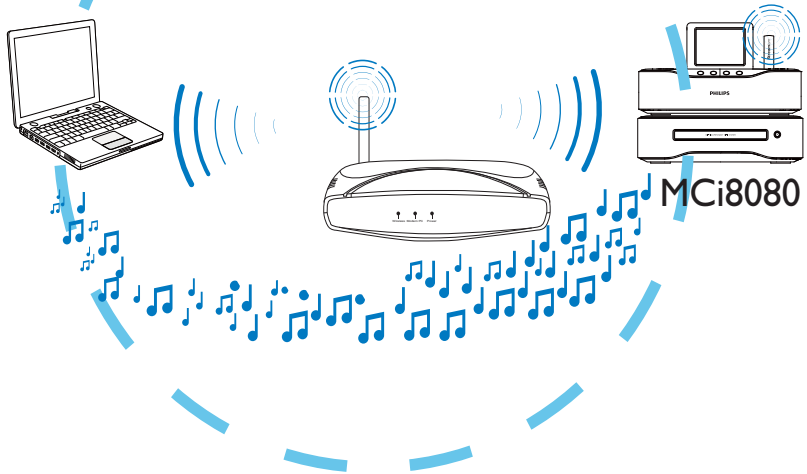

Puede transmitir música/fotografías entre distintos ordenadores y el **MCI8080** cuando

- el **MCI8080** esté conectado a la red Wi-Fi/con cables doméstica;
- La función de uso compartido de la música esté configurada en los ordenadores, otros servidores UPnP que también están conectados a la red Wi-Fi/con cables doméstica.

Con el software para compartir música (**Media Browser** suministrado y **TwonkyMedia Server**), esos ordenadores pueden funcionar como servidores de contenido multimedia UPnP (bibliotecas de música/fotografías) del **MCI8080**, siempre que estén activados.

Mediante los protocolos UPnP (Universal Plug and Play), un servidor multimedia UPnP permite transmitir archivos de música o imágenes desde el servidor hasta un dispositivo cliente UPnP

(por ejemplo, el **MCI8080**). En el dispositivo cliente UPnP, puede reproducir la música y las imágenes desde el servidor.

El **MCI8080** también puede ser el servidor multimedia UPnP de esos ordenadores y de otros dispositivos UPnP conectados a la red Wi-Fi doméstica si el **MCI8080** está encendido o está en el modo de espera activo.

Conecte una unidad de disco duro (HDD)* al **MCI8080**. Los archivos de música e imágenes de la unidad HDD se pueden reproducir en esos ordenadores y en los dispositivos UPnP.



Consejo

- *La unidad de disco duro (HDD) puede tener una capacidad máxima de 160 GB o hasta 40.000 archivos multimedia.

Biblioteca en un servidor UPnP

En los ordenadores (servidores UPnP), el software incluido **Media Browser** o **TwonkyMedia Server** puede acceder a las bibliotecas de música que están organizadas por los distintos programas de gestión de contenido multimedia, incluido **Reproductor de Windows Media 11** y **iTunes**.

iTunes es una marca comercial de Apple Inc., registrada en EE. UU. y otros países.

Transmisión desde un servidor UPnP

En el MCI8080, reproduzca las bibliotecas de música/imágenes que se transmiten desde un servidor UPnP (un ordenador de la red Wi-Fi/ con cables doméstica).

- 1 Asegúrese de que el servidor UPnP está conectado a la red Wi-Fi/con cables doméstica.
- 2 En el MCI8080, pulse **LIBRARY** en el control remoto.
 - O bien, en la pantalla de inicio, seleccione **[Biblioteca multimedia]**.
- 3 Seleccione una biblioteca de música/ imágenes.
 - ↳ Puede ver las categorías por las que se ha clasificado la música o los archivos (por ejemplo, artista, álbum o género).
- 4 Seleccione la pista o el álbum que desee.
- 5 Pulsar **▶||** para iniciar la reproducción.
 - La reproducción comenzará desde el principio del álbum si pulsa **▶||** en un álbum.
 - La pantalla de reproducción aparece cuando comienza la reproducción (consulte "Su MCI8080" ->"Descripción" ->"Pantalla de reproducción").



- 6 Para detener la reproducción, pulse **■**.

Reproducción de las canciones favoritas

En el MCI8080, puede que desee escuchar determinadas canciones de distintos artistas, álbumes y géneros. Agregue las canciones a **[Favoritos]**.

- 1 Vaya a una lista de canciones.
- 2 En el control remoto, pulse **FAVORITE** para agregar la canción actual a **[Favoritos]**.
 - O bien, pulse **FAVORITE** cuando esté escuchando una canción.
 - Se crea una lista de canciones favoritas en **[Biblioteca multimedia]** > **[Favoritos]**.
- 3 Para buscar y reproducir las canciones favoritas, pulse **HOME** en el control remoto.
 - ↳ En la pantalla de inicio, puede encontrar las canciones favoritas en **[Biblioteca multimedia]** > **[Favoritos]**.
Para eliminar una canción favorita de **[Favoritos]**
 - ↳ Seleccione la canción en **[Biblioteca multimedia]** > **[Favoritos]**. Pulse **FAVORITE** en el control remoto.

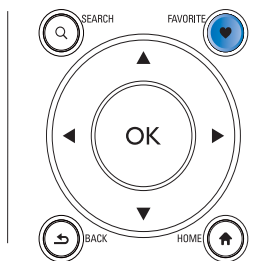

Reproducción de fotos

- Pulse ▲/▼ para girar la imagen;
- Pulse ◀▶ para ir a la imagen anterior o siguiente;
- Pulse ▶▶ para comenzar a reproducir todas las imágenes en el modo secuencia de diapositivas.



Control externo desde un PC

En la red W-Fi/con cables doméstica, **Media Browser** en un PC (servidor UPnP) permite controlar la unidad MCI8080.

- 1 En el PC de sobremesa, para iniciar **Media Browser**, haga doble clic en el icono.
- 2 En **Media Browser**, seleccione las canciones que se van a reproducir en el MCI8080. Arrastre las canciones al icono del MCI8080.
 - ↳ Si las canciones tienen formatos admitidos, aparece un signo "+" de color verde.

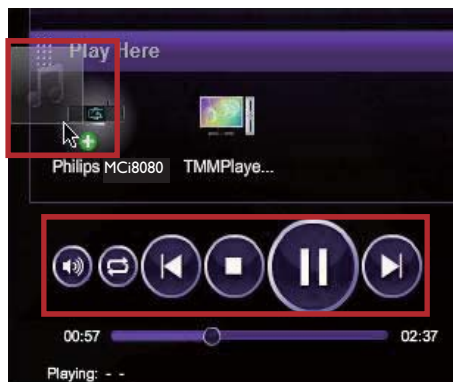

- 3 En el ordenador, puede hacer clic en los botones para
 - Ajustar el volumen;
 - Seleccionar las canciones anteriores o siguientes si ha arrastrado más de una canción al MCI8080. Consulte el paso 2 anterior.
 - Buscar de forma rápida hacia delante o hacia atrás;
 - Reproducir/hacer una pausa y reanudar.
- 4 En el MCI8080, realice lo siguiente para salir del control externo.
 - Pulse ■ en el control remoto;
 - Pulse un selector de fuente en el control remoto;
 - Pulse ⏻;
 - Pulse HOME.

Nota

- El control externo se detiene si el temporizador se activa una vez transcurrido el tiempo establecido.

Reproducción de emisoras de radio por Internet

Para reproducir emisoras de radio por Internet, asegúrese de que

- La unidad **MCi8080** está conectada a Internet mediante la red Wi-Fi/con cables doméstica.



Nota

- Asegúrese de que el router se conecte directamente a Internet. No es necesario que exista ninguna conexión de marcado en el ordenador.

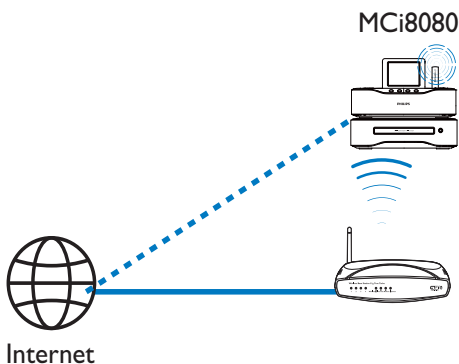

- Para buscar una emisora por nombre, utilice el control remoto para comenzar una búsqueda alfanumérica o SuperScroll (consulte "Reproducción desde la red Wi-Fi/ con cables doméstica" ->"Búsqueda de música/imágenes").

- 4 Seleccione la emisora que desee para que empiece a sonar.

Almacenamiento de emisoras presintonizadas

En el MCi8080, puede almacenar hasta 10 emisoras presintonizadas. Cada emisora presintonizada se corresponde con un botón numérico del control remoto. En la pantalla de reproducción de la radio, pulse un botón numérico. Cambiará rápidamente a la emisora presintonizada correspondiente.

De forma predeterminada, las emisoras presintonizadas están precargadas en el MCi8080 según la ubicación que seleccione durante la configuración inicial. Para comprobar o cambiar esa ubicación, vaya a **[Ajustes] > [Lugar/zona hor.]**.

Para almacenar una emisora presintonizada

- 1 Reproduzca la emisora deseada (consulte "Reproducción desde la red Wi-Fi/con cables doméstica" ->"Reproducción de emisoras de radio por Internet"->"Sintonización de emisoras de radio por Internet").
 - ↳ Aparece un mensaje que indica que se ha agregado la emisora a la ubicación correspondiente.
- 2 En la pantalla de reproducción, mantenga pulsado el botón numérico que desee (0-9).
 - ↳ La nueva emisora presintonizada sustituye a la anterior si la ubicación ya tenía una emisora presintonizada.

Sintonización de emisoras de radio por Internet

- 1 Asegúrese de que el MCi8080 esté conectado a Internet.
- 2 En el MCi8080, pulse **INTERNET RADIO** en el control remoto.
 - O bien, en la pantalla de inicio, seleccione **[Radio Internet]**.
- 3 Para buscar emisoras de radio:
 - Vaya a **[All stations] > [Locations]** para buscar las emisoras por región;

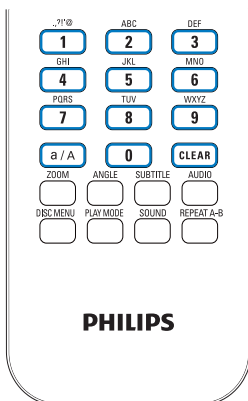

Para reproducir una emisora presintonizada

- Vaya a **[Radio Internet] > [Presintonías]**.
- O bien, en la pantalla de reproducción de radio, pulse el botón numérico correspondiente (0-9).

Edición de emisoras favoritas

En el MCI8080, puede marcar una emisora de radio por Internet como favorita. Todas las emisoras se agregan a **[Radio Internet] > [Emisoras favoritas]**. De esta forma, podrá acceder rápidamente a sus emisoras favoritas.

Para agregar una emisora a [Emisoras favoritas]

- En una lista de emisoras, seleccione la que desea. Pulse **FAVORITE** en el control remoto.
- O bien, reproduzca la emisora que desee. En la pantalla de reproducción, pulse **FAVORITE** en el control remoto.
 - ↳ Aparece un mensaje que indica que se ha agregado la emisora a **[Emisoras favoritas]**.

Para eliminar una emisora de [Emisoras favoritas]

- Seleccione la emisora de la lista de emisoras o vaya a la pantalla de reproducción de la emisora. Pulse **FAVORITE** de nuevo.
- O bien, pulse **CLEAR** en la pantalla de reproducción de la emisora.

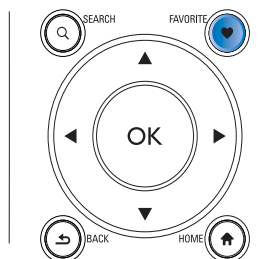

Gestión de la radio por Internet en línea

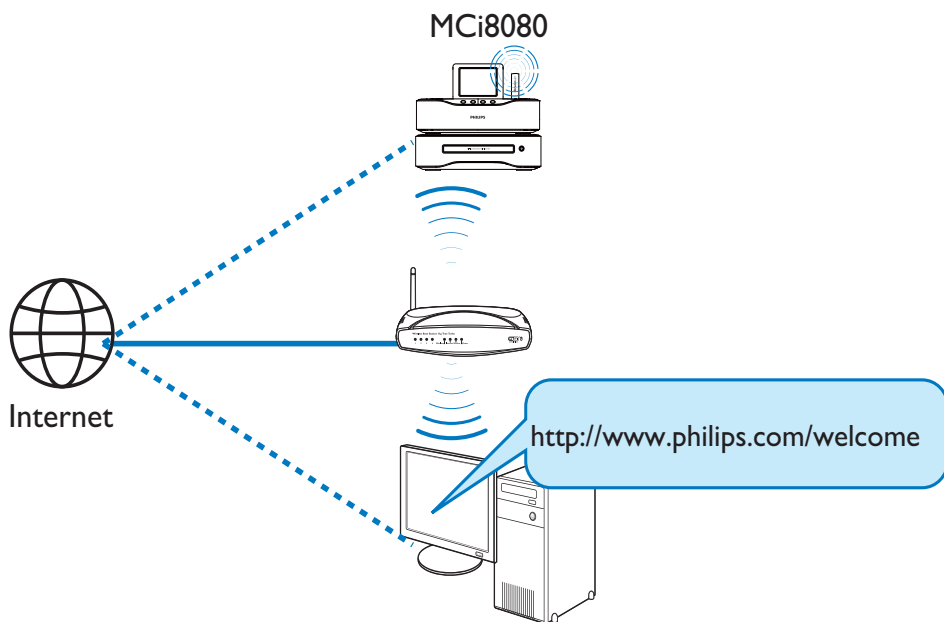

Al registrar el MCI8080 en www.philips.com/welcome (consulte "Registre el MCI8080 con Philips"), puede iniciar sesión en el Club Philips. En este club, puede realizar las siguientes tareas para gestionar la radio por Internet en un ordenador:

- Editar emisoras favoritas;
- Agregar emisoras manualmente que no haya podido encontrar en el MCI8080.

Edición de emisoras favoritas en línea

Mediante Club Philips, puede gestionar la lista de emisoras favoritas de un ordenador. Al conectar el MCI8080 a Internet, actualiza las emisoras favoritas en el MCI8080.

- 1 En un ordenador, inicie la sesión en el Club Philips (consulte "Registre el MCI8080 con Philips").

- 2 Para marcar/cancelar la selección de emisoras como favoritas:

- Haga clic en [Streamium management] (Gestión de Streamium) > [Favorites] (Favoritos) > [Browse] (Explorar);

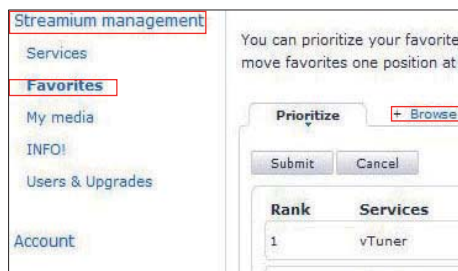

- En [Browse] (Explorar), busque las emisoras que desee;



- En [Favorite] (Favorito), active la casilla correspondiente a la emisora.
↳ Ésta se marca como favorita.
- Para cancelar la selección, desactive la casilla correspondiente a una emisora.



- 3** Para cambiar el orden de las emisoras favoritas en la lista:
- Haga clic en [Prioritize] (Asignar prioridad);
 - Haga clic en la fila de la emisora que se va a mover;
 - Arrastre y suelte la fila hacia arriba o hacia abajo.

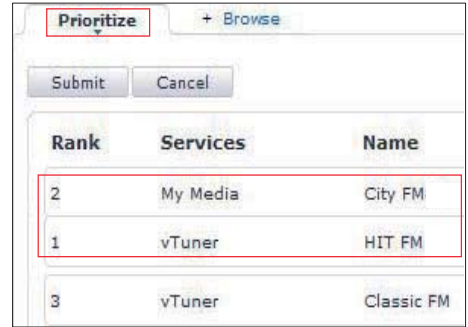

- ↳ En el MCI8080, puede encontrar emisoras en el orden que desee en **[Radio Internet] > [Emisoras favoritas]** si ha conectado el MCI8080 a Internet.

Consejo

- En la lista de emisoras favoritas, para colocar una emisora favorita delante de la primera, coloque la emisora justo detrás de la primera; arrastre y suelte la primera emisora hacia abajo.
- Para colocar una emisora detrás de la última, coloque la emisora justo delante de la última; arrastre y suelte la última emisora hacia arriba.

Adición manual de emisoras en línea

Adición manual de emisoras

En Club Philips, puede agregar manualmente emisoras de radio por Internet al MCI8080 en un ordenador:

- 1** En un ordenador, inicie la sesión en el Club Philips (consulte "Registre el MCI8080 con Philips").
- 2** Para agregar una emisora, haga clic en [Streamium management] (Gestión de Streamium) > [My media] (Mi contenido multimedia) > [Music] (Música).



3 En [Music] (Música), introduzca la información de la emisora en los cuadros de texto:

- En [URL], rellene el sitio Web de la emisora;
- En [Nickname] (Apodo), rellene un nombre que aparezca como nombre de emisora en [My media] (Mi contenido multimedia);
- En [Description] (Descripción), rellene la descripción de una palabra de la emisora, por ejemplo, música, deporte, noticias. La descripción se utiliza como categoría para ordenar las emisoras de [My media] (Mi contenido multimedia).

4 Haga clic en [Save] (Guardar).

- ↳ La emisora se agrega manualmente bajo los cuadros de texto.

Para editar una emisora agregada

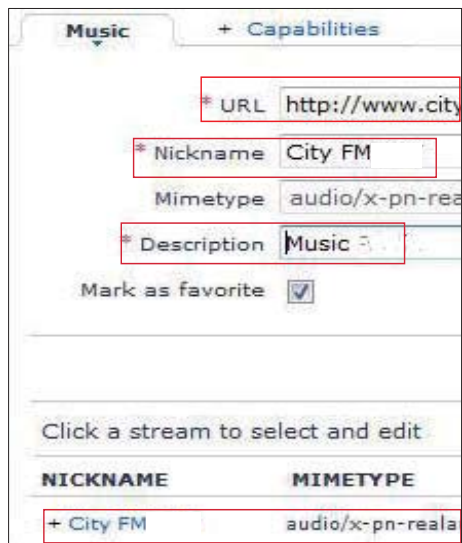

- Como se muestra, haga clic en una emisora.
 - ↳ Los cuadros de texto se rellenan y aparece la información sobre la emisora.
- Haga clic en los cuadros de texto para editar la información.

Transmisión desde servicios de música en línea

La unidad MCi8080 le permite disfrutar de servicios de música en línea.

Con estos servicios, puede acceder a sus bibliotecas de música en línea.

Cree una cuenta de usuario para utilizar estos servicios. Para acceder a algunas funciones, puede que tenga que suscribirse a servicios.

Nota

- Los servicios en línea sólo están disponibles en algunos países.

Transmisión desde Napster

Nota

- Para la transmisión desde servicios de música en línea, asegúrese de que la unidad **MCi8080** está conectada a Internet mediante la red Wi-Fi/con cables doméstica.

Inicie sesión en su cuenta de Napster

Para acceder al servicio de música en línea **Napster**, debe iniciar sesión en su cuenta de **Napster**. Utilice su cuenta de **Napster** existente, o utilice la cuenta de prueba antes de crear una cuenta con **Napster**.

- 1 En el MCi8080, pulse **ONLINE SERVICES** en el control remoto.
 - En la pantalla de inicio, vaya a **[Servicios online] > [Napster]**.
- 2 Inicie sesión en la cuenta existente/cuenta de prueba:
 - Pulse **◀** o **▶** para seleccionar la ubicación de la entrada;
 - Utilice los botones alfanuméricos para introducir los dígitos/letras que desee;

- También puede pulsar **▲** o **▼** varias veces, o bien mantener pulsado **▲** o **▼** hasta que aparezca el dígito/letra que desee.
- Pulse **OK** para confirmar.
 - ↳ La próxima vez que seleccione **Napster**, verá el nombre de cuenta/contraseña introducido con anterioridad.

Consejo

- Vaya hasta la pantalla de gestión de cuenta si no puede iniciar sesión en la cuenta de **Napster**. Cuando se le solicite, vuelva a iniciar sesión en la cuenta o cambie a otra cuenta.

Buscar música

- 1 En la pantalla **Napster**, seleccione **[Search]** (Buscar) > **[Song]** (Canción), **[Album]** (Álbum), o **[Artist]** (Artista).
 - ↳ Puede buscar música a partir del nombre de una canción, del álbum, o del artista.
 - 2 Introduzca el nombre de la canción deseada, del álbum o del artista.
 - Pulse **◀** o **▶** para seleccionar la ubicación de la entrada;
 - Utilice los botones alfanuméricos para introducir las letras que desee;
 - También puede pulsar **▲** o **▼** varias veces, o bien mantener pulsado **▲** o **▼** hasta que aparezca la letra que desee.
 - Pulse **OK** para confirmar.
- O bien,
- 1 En la pantalla **Napster**, seleccione **[Channels]** (Canales).
 - 2 Seleccione una lista de reproducción por género (por ejemplo, jazz, blues).

O bien,

- En la pantalla **Napster**, seleccione **[Catalogue]** (Catálogo).
↳ Puede explorar música según la clasificación y organización del servicio de música experto de **Napster**.

Reproducción de música

- Para comenzar a reproducir, pulse **▶▶**.
- Para detener la reproducción, pulse **■**.

Mi biblioteca

Toda la música reproducida se guarda en **[My Library]** (Mi biblioteca). Puede buscar música a partir de una canción, canal, álbum, artista y género.

Búsqueda de música/imágenes

En una lista de opciones, puede realizar una de las siguientes opciones para buscar lo que necesita.

Consejo

- Al realizar búsquedas de las siguientes formas, asegúrese de que el MCI8080 se encuentre en el modo **[Biblioteca multimedia]**, **[HDD]** o **[Radio Internet]**.
- Utilice los botones de navegación **▲**, **▼**, **◀**, **▶**.
- Comience a realizar una búsqueda rápida mediante la **búsqueda alfanuméricaSuperscroll** y **Quickjump**.

Nota

- **Búsqueda alfanumérica**, **Superscroll** y **Quickjump** sólo están disponibles cuando introduzca una lista larga de opciones ordenada (a excepción de la pantalla de inicio y las listas de menús).

Búsqueda alfanumérica

En una lista larga de opciones, comience la búsqueda alfanumérica introduciendo caracteres por los que empiece un elemento o que éste contenga.

- 1 Pulse **SEARCH** en el control remoto si es necesario.
↳ Aparece un cuadro de texto.



- 2 Introduzca caracteres utilizando el control remoto (consulte "Su MCI8080" ->"Descripción"->"Introducción de texto").
- 3 Pulse **OK** después de introducir el texto.
↳ Comienza la búsqueda.
↳ Puede buscar una lista de elementos que contengan los caracteres.
↳ Puede buscar una coincidencia cercana si no hay ningún elemento que contenga el carácter.

Quickjump

También puede utilizar **Quickjump** para las búsquedas alfanuméricas.

Para llegar al primer elemento que empiece por una determinada letra

- En el botón correspondiente a la letra, pulse una vez o varias veces hasta que aparezca la letra.

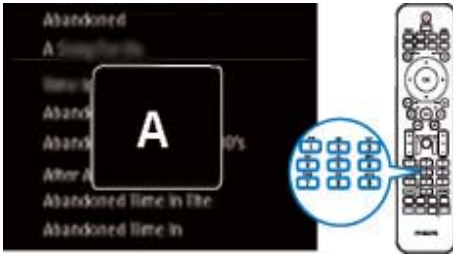

Para llegar al primer elemento que empiece por la siguiente letra

- Pulse ►.

Para llegar al primer elemento que empiece por la letra anterior

- Pulse ◀.

SuperScroll

En una lista larga de opciones, **Superscroll** le permite comenzar una búsqueda en orden alfabético. Puede llegar rápidamente al primer elemento que empiece por la letra seleccionada.

- 1 Mantenga pulsado ▲/▼ para comenzar la función Superscroll.
 - ↳ Aparece un cuadro de texto emergente. Las letras se muestran una y otra vez en orden alfabético, a partir de la letra actual.

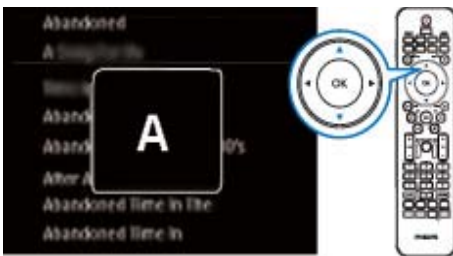

- 2 Suelte ▲/▼ cuando llegue a la letra que desee.

- ↳ Llega al primer elemento que empiece por la letra.

8 Reproducción de CD de música/ DVD de películas

! Precaución

- No mire nunca al haz de láser que está dentro de la unidad.
- Riesgo de daños en el producto. No reproduzca discos con accesorios tales como anillos de estabilización o cubiertas protectoras de discos.
- No coloque nunca ningún objeto que no sea un disco en el compartimento de discos.

☰ Nota

- Asegúrese de haber realizado las conexiones para la reproducción de discos (consulte "Conexión" ->"Conexión para la reproducción de discos").
- Para obtener información de los formatos de disco admitidos, consulte "Su MCI8080"->"Introducción".

Operaciones básicas

- 1 En el MCI8080, pulse ▲.
↳ Se abre la bandeja de discos.
- 2 Cargue un disco en la bandeja, con la cara impresa hacia arriba. Pulse ▲.
↳ La reproducción comienza automáticamente una vez finalizada la lectura del disco.

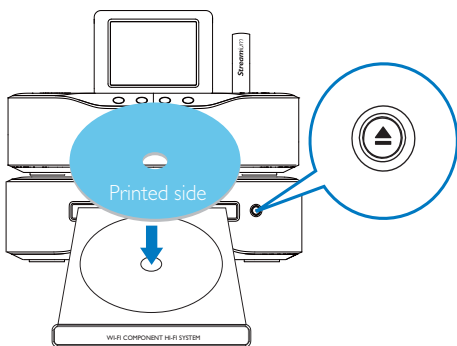

- 3 Si es necesario, pulse **DISC** en el control remoto y, a continuación, **▶▶** para comenzar la reproducción.
- 4 Durante la reproducción de discos:
 - Pulse **◀◀▶▶** varias veces para seleccionar una pista/capítulo. En el caso de archivos WMA/MP3 en un CD-R/RW o en un DVD grabable, pulse **▲/▼** para seleccionar una carpeta de archivos.
 - Mantenga pulsado **◀▶** para realizar búsquedas hacia delante o hacia atrás.
 - Pulse **▶▶** para hacer una pausa o reanudar.
 - Pulse **■** para detener la grabación.

Uso de la pantalla táctil

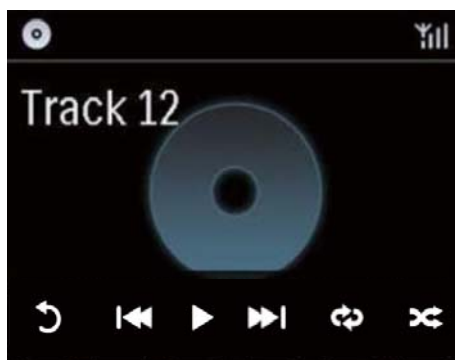

En la pantalla de reproducción del CD,

- Toque la pantalla para mostrar los botones de función.
- Seleccione opciones de reproducción tocando los botones correspondientes:

|| / ▶: toque para pausar o reproducir la canción actual.

◀◀ / ▶▶: toque para seleccionar la canción anterior o siguiente.

↺: toque para reproducir todas las canciones de la carpeta actual aleatoriamente.

↻: toque para reproducir todas las canciones de la carpeta actual continuamente.

⏪: toque para volver a la pantalla anterior.

Utilización del menú del disco

Después de cargar un disco en la bandeja, puede ver su configuración en la pantalla del televisor.

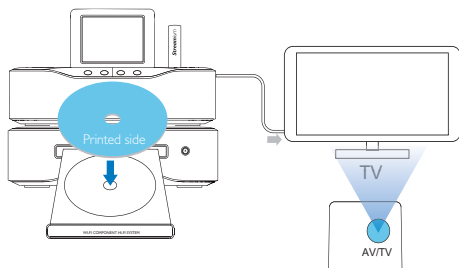

1 En la unidad MCI8080, cargue un disco en la bandeja.

2 Encienda el televisor y seleccione el canal de entrada de vídeo correcto de una de estas formas:

- En el control remoto del televisor, pulse el botón AV/TV varias veces hasta que vea la pantalla de Philips o la pantalla del disco de vídeo.
- Seleccione el canal más bajo del televisor y, a continuación, pulse el botón de disminución de canal hasta ver la pantalla de Philips o la pantalla del disco de vídeo.
- Pulse repetidamente el botón fuente del control remoto del televisor.



Consejo

- El canal de entrada de vídeo se encuentra entre los más bajos y más altos, y es posible que tenga el nombre FRONT, A/V IN, VIDEO, etc. Consulte el manual de usuario del televisor para obtener información sobre cómo seleccionar la entrada correcta del televisor.

Acceso al menú del disco

Para acceder al menú o salir del mismo manualmente

- En el modo **DISC**, pulse **DISC MENU** o **SETTINGS** en el control remoto.

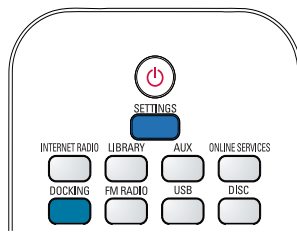

Reproducción de discos de películas (DVD/DivX/VCD)

Pausa/Reanudación/Detención

Para hacer una pausa

- Durante la reproducción del disco, pulse **▶||** para hacer una pausa.
↳ En la pantalla del televisor aparecen las escenas en las que ha detenido la reproducción.
- O bien, durante la reproducción de un DVD, pulse **■**.
↳ En la pantalla del televisor aparece la pantalla de Philips.

Para reanudar

- Pulse **▶||**.
↳ La reproducción del disco se reanuda desde el último punto en el que se detuvo.

Para detener

- Pulse **■** de nuevo.



Búsqueda

Búsqueda rápida hacia delante o hacia atrás

1 Durante la reproducción, mantenga pulsado para seleccionar una velocidad de búsqueda.

- Para reanudar la reproducción a velocidad normal, pulse .

Búsqueda por tiempo o por capítulo/pista

1 Durante la reproducción de discos, pulse **SEARCH** hasta que se muestre un campo de tiempo o un campo de capítulo o pista.

- Introduzca la posición de reproducción en horas, minutos y segundos en el campo de tiempo.
- Introduzca el capítulo o la pista en el campo de capítulo o pista.
 - ↳ La reproducción se inicia automáticamente en el punto seleccionado.

Selección de idiomas para la reproducción de discos

Selección de un idioma de audio

Puede seleccionar un idioma de audio en discos DVD o DivX.

1 Durante la reproducción del disco, pulse **AUDIO**.

- ↳ Aparecen las opciones de idioma. Si el canal de audio no está disponible, se utilizará el canal de audio predeterminado del disco.

Nota

- Para algunos discos DVD, el idioma se puede cambiar únicamente a través del menú del disco.

Selección del idioma de los subtítulos

Puede seleccionar un idioma de los subtítulos en los DVD.

- Durante la reproducción del disco, pulse **SUBTITLE**.

Nota

- Para algunos discos DVD, el idioma se puede cambiar únicamente a través del menú del disco.

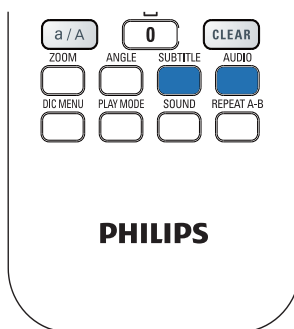

Programación de capítulos/pistas favoritos

Puede reproducir determinados capítulos/pistas de un disco. Programe los capítulos/pistas que desee en la pantalla del televisor.

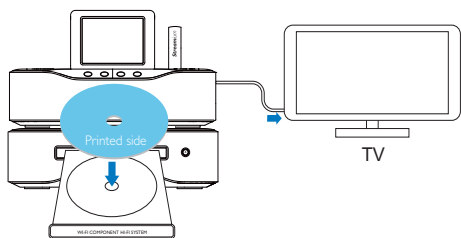

- 1 En el modo **DISC**, asegúrese de que se detiene la reproducción del disco.
- 2 Pulse **FAVORITE** en el mando a distancia.
 - ↳ En la pantalla del televisor, puede ver un menú en el que puede programar los capítulos/pistas que desee.
- 3 Utilice el control remoto para introducir los capítulos/pistas que desee.
- 4 Pulse **FAVORITE** para salir.

Para reproducir el programa

- Pulse **▶||**.

Para borrar el programa

- Pulse **■** dos veces;
- **○** bien, extraiga el disco de la bandeja.

Selección de las opciones de reproducción

Selección de las opciones de repetición/reproducción aleatoria

Durante la reproducción de discos, puede reproducir de forma repetida un capítulo/pista o uno o varios archivos de una carpeta. También puede reproducir pistas o archivos de una carpeta en orden aleatorio.

Para activar o desactivar las opciones de repetición/reproducción aleatoria

- Pulse **PLAY MODE** en el mando a distancia.

Para reproducir de forma repetida una sección de un disco

- 1 Durante la reproducción de música o vídeo, pulse **REPEAT A-B** en el punto de inicio.
- 2 Pulse **REPEAT A-B** en el punto final.
 - ↳ La sección seleccionada comienza a reproducirse una y otra vez.
 - ↳ Para cancelar la repetición de la reproducción, pulse **REPEAT A-B** otra vez.

Nota

- La sección comprendida entre los puntos A y B sólo se puede ajustar dentro de la misma pista o título.

Cómo acercar/alejar la imagen

- 1 Durante la reproducción de un vídeo o una imagen, pulse **ZOOM** varias veces para acercar/alejar la imagen.
 - Cuando la imagen esté ampliada, puede pulsar **▲▼/◀▶** para desplazarse por ella.

Cambio del ángulo de la cámara

Algunos DVD contienen escenas alternativas, como las escenas grabadas desde diferentes ángulos de cámara. En el caso de dichos DVD, puede seleccionar una de las escenas alternativas disponibles.

- 1 Durante la reproducción de DVD, pulse **ANGLE** repetidamente para cambiar el ángulo de la cámara.



9 Reproducción de la radio FM

Sintonización de emisoras de radio FM



Nota

- Antes de sintonizar las emisoras de radio FM, asegúrese de haber instalado correctamente la antena FM incluida (consulte "Conexión" ->"Conexión de la antena FM").

Almacenamiento automático

- 1 En el MCI8080, pulse **FM RADIO** en el control remoto.
 - O bien, en la pantalla de inicio, seleccione **[Radio FM]**.
- 2 En **[Radio FM]**, seleccione **[Almacen. automático]**.
 - ↳ La unidad MCI8080 comienza a buscar automáticamente las emisoras disponibles.
 - ↳ Se empieza a escuchar la radio y se almacenan como máximo 60 emisoras como emisoras presintonizadas cuando finaliza la sintonización automática.
 - ↳ Las emisoras presintonizadas se escuchan en el orden de potencia de recepción, estando las emisoras RDS al principio.
- 3 Para seleccionar una emisora presintonizada, vaya a **[Presintonías]**.
 - O bien, pulse **FAVORITE** durante la reproducción de radio.

Sintonización manual

- 1 En **[Radio FM]**, seleccione **[Sintonización manual]**.
- 2 Mantenga pulsado  para comenzar la sintonización automática.
 - ↳ Se sintoniza hasta la siguiente emisora disponible que tenga una recepción suficiente.
- 3 Pulse  varias veces para realizar una sintonización fina.

Edición de emisoras presintonizadas

Almacenamiento de la emisora actual en una ubicación

Cuando escuche una emisora de radio, puede almacenar la emisora actual como emisora deseada (0-9) en la lista de emisoras presintonizadas. Los botones numéricos (0-9) del control remoto se corresponden con las ubicaciones (0-9) de la lista de emisoras presintonizadas.

- 1 Sintonice la emisora de radio que desee.
- 2 En la pantalla de reproducción de radio, mantenga pulsado un botón numérico.
 - Si es necesario, pulse **NOW PLAYING** para volver a la pantalla de reproducción de radio.
 - La emisora actual se almacena en la ubicación.

Edición de la información de la emisora

- 1 En el modo **FM RADIO**, vaya a **[Presintonías]**.
 - En la pantalla de reproducción de radio, pulse **FAVORITE**.

- En la lista de emisoras presintonizadas:
 - Seleccione la emisora que va a editar;
 - Pulse **a/A** para comenzar a editarla;
 - Pulse **◀▶** para seleccionar la ubicación de la entrada; pulse **▲** / **▼** varias veces para seleccionar las letras que desee.
- Pulse **OK** para confirmar. Pulse **BACK** para descartar los cambios.

Cómo escuchar la radio FM

- En el MCi8080, pulse **FM RADIO** en el control remoto.
 - O bien, en la pantalla de inicio, seleccione **[Radio FM]**.
- Sintonice la emisora de radio que desee (consulte "Reproducción de la radio FM" > "Sintonización de emisoras de radio FM").
 - **Para seleccionar una emisora presintonizada:**
Vaya a **[Radio FM] > [Presintonías]**;
O bien, pulse el botón numérico correspondiente en la pantalla de reproducción de radio (sólo para las 10 primeras emisoras presintonizadas).
- Para desactivar/activar el sonido de la radio
 - Pulse **⌘**.

RDS (del inglés Radio Data System, sistema de datos por radio)

El sistema de datos por radio RDS (del inglés Radio Data System) es un servicio que permite a las emisoras FM mostrar información adicional.

Durante el almacenamiento automático, las emisoras RDS se almacenan automáticamente al principio de la lista de emisoras presintonizadas.

Al sintonizar una emisora RDS, puede ver la información siguiente en la pantalla:

- Nombre de la emisora;
- Tipo de programa, como noticias, deportes y música pop;
- Frecuencia;
- Texto en desplazamiento (texto RDS), si está disponible.

Uso de RDS para ajustar el reloj

Nota

- Al utilizar una emisora RDS para ajustar el reloj, asegúrese de que la emisora RDS emite señales de hora.

- En la pantalla de inicio, seleccione **[Ajustes] > [Ajustes del reloj] > [Fecha y hora]**.
 - Para acceder a **[Ajustes]**, también puede pulsar **SETTINGS** en el control remoto.
- En **[Fecha y hora]**, seleccione **[Fecha y hora actual] > [Automático (RDS)]**.
 - ↳ La unidad busca automáticamente la primera emisora presintonizada.
 - ↳ La hora se ajusta según las señales de hora de la emisora.
- Para utilizar otra emisora RDS para ajustar el reloj, sintonice de forma inmediata la emisora RDS.

Consejo

- Para utilizar una emisora RDS para realizar un ajuste del reloj normal, almacene la emisora como primera emisora presintonizada.

10 Reproducción desde un dispositivo de audio externo (AUX)

Gracias a la toma **AUX IN L / R** y al modo **AUX**, la unidad MCI8080 le permite reproducir un dispositivo de audio externo (por ejemplo, un reproductor multimedia portátil) mediante los altavoces del MCI8080.

Reproducción desde un dispositivo de audio externo

- 1** Asegúrese de que el dispositivo de audio externo esté conectado correctamente al MCI8080 (consulte "Conexión" ->"Conexión de dispositivos de audio externos").
- 2** En el MCI8080, seleccione el modo **AUX**.
 - En la pantalla de inicio, seleccione **[AUX]**.
 - O bien, pulse **AUX** en el control remoto.
- 3** En el dispositivo de audio externo, comienza la reproducción de música.
 - Para la reproducción de música, puede utilizar los ajustes de sonido en el MCI8080 (consulte "Ajustes" ->"Ajustes de sonido").



11 Ajustes

Modos de reproducción

Al reproducir música, puede elegir entre la reproducción repetida, la reproducción en orden aleatorio o la reproducción de una pista tras otra. Seleccione el modo de reproducción que desee.

Para seleccionar un modo de reproducción de música

Antes o durante la reproducción de la música:

- En la pantalla de inicio, vaya a **[Ajustes] > [Modo de reprod.]**; bien,
- Pulse **PLAY MODE** en el mando a distancia.
 - ↳ : reproduce todas las canciones de la carpeta actual repetidamente;
 - ↳ : reproduce la canción actual repetidamente;
 - ↳ : reproduce todas las canciones de la carpeta actual de forma aleatoria.

Ajustes de sonido

En la unidad MCI8080, puede seleccionar distintos ajustes de sonido en **[Ajustes] > [Ajustes sonido]**.

- 1 En la pantalla de inicio, vaya a **[Ajustes] > [Ajustes sonido]**.
 - bien, pulse **SETTINGS** en el control remoto para acceder a **[Ajustes]**.
- 2 Seleccione la opción. Pulse **OK** para activarla o desactivarla.
O bien,

En el control remoto, pulse **SOUND** para acceder al menú de ajustes de sonido.

- Para salir del menú de ajustes de sonido, pulse **BACK**.

Graves y agudos

Utilice **[Graves/Agudos]** para ajustar el rango de tonos bajos (graves) o altos (agudos) de las notas musicales.

- 1 En la pantalla de inicio, vaya a **[Ajustes] > [Ajustes sonido] > [Graves/Agudos]**.
 - bien, pulse **SOUND** en el control remoto para acceder al menú de ajustes de sonido.
- 2 Pulse  varias veces para aumentar/ disminuir el nivel.
 - Pulse **CLEAR** para seleccionar un nivel neutro.

Sonido total

[FullSound] restaura los detalles sónicos que se pierden con la compresión de la música (por ejemplo, en los formatos MP3 y WMA).

Active o desactive **[FullSound]** en **[Ajustes] > [Ajustes sonido]**.

Fuente directa

Con **[Fuente directa]**, puede desactivar los ajustes de los efectos de sonido de la unidad MCI8080, incluida **[FullSound]** y **[Graves/Agudos]**.

De esta forma, la música se reproduce de una forma original, sin los efectos de sonido de la unidad MCI8080.

- Active o desactive **[Fuente directa]** en **[Ajustes] > [Ajustes sonido]**.



Consejo

- Cuando la opción **[Fuente directa]** está activada, podrá seguir ajustando el volumen y **[Balance]**.
- Los ajustes de efecto de sonido se mantienen y activan cuando **[Fuente directa]** está desactivada.

Balance de audio

Con **[Balance]**, puede mejorar la experiencia de escucha mediante el ajuste de la diferencia entre los canales de audio izquierdo y derecho.

- 1 En la pantalla de inicio, vaya a **[Ajustes]** > **[Ajustes sonido]** > **[Balance]**.
 - O bien, pulse **SOUND** en el control remoto para acceder al menú de ajustes de sonido.
- 2 Pulse **◀▶** varias veces para aumentar/ disminuir la salida de los canales de audio izquierdo/derecho.
 - Pulse **CLEAR** para igualar la salida de los canales de audio izquierdo/ derecho.

Ajustes de pantalla

Brillo

En la unidad MCi8080, puede ajustar el brillo de la pantalla. Según desee, la pantalla se puede iluminar, atenuar o desactivar cuando el MCi8080 se encienda o pase al modo de espera activo.

- En **[Ajustes]** > **[Mostrar ajustes]** > **[Brillo cuando está activado]** o **[Brillo en espera]**, seleccione una opción y pulse **OK**.

Papel tapiz

Puede establecer la pantalla de fondo (fondo de pantalla) de los menús del MCi8080.

Para establecer el fondo de pantalla

- 1 En la unidad MCi8080, seleccione una fotografía para verla.
- 2 Pulse **SETTINGS** en el control remoto para seleccionar **[Ajustes]** > **[Mostrar ajustes]** > **[Fondo de pantalla]**.
- 3 En **[Fondo de pantalla]**, seleccione **[Imagen actual]**.
 - ↳ La imagen actual se establece como fondo de pantalla.

Protector pantalla

En el MCi8080, se activa el salvapantallas cuando el MCi8080 pasa al modo de espera activo.

Cuando esté activado, aparece el salvapantallas seleccionado. El reloj aparece en la esquina inferior derecha de la pantalla.

De forma predeterminada, aparece la pantalla del reloj como salvapantallas.

Para establecer el salvapantallas

- 1 En la unidad MCi8080, seleccione una imagen para verla.
- 2 Pulse **SETTINGS** en el control remoto para seleccionar **[Ajustes]** > **[Mostrar ajustes]** > **[Salvapantallas]**.
- 3 En **[Salvapantallas]**, seleccione **[Imagen actual]**.
 - ↳ La imagen actual se establece como salvapantallas.

Ajustes de secuencia

Cuando se encuentre en el modo de secuencia de diapositivas, puede ver las imágenes de una en una.

Para seleccionar un modo de reproducción para la secuencia de diapositivas

- 1 En la pantalla de inicio, vaya a **[Ajustes]** > **[Ajustes present. diapositivas]**.
O bien, pulse **SETTINGS** en el control remoto para acceder a **[Ajustes]**.
- 2 Seleccione uno de los siguientes modos de reproducción. Pulse **OK** para activarla o desactivarla.
 - ↳ **[Repetición]**: repite la reproducción de todas las imágenes;
 - ↳ **[Aleatorio]**: reproduce todas las imágenes en el modo aleatorio.

Para establecer la hora de reproducción de cada imagen

- 1 En la pantalla de inicio, vaya a **[Ajustes]** > **[Ajustes present. diapositivas]** > **[Tiempo por diapositiva]**.
 - O bien, pulse **SETTINGS** en el control remoto para acceder a **[Ajustes]**.
- 2 En **[Tiempo por diapositiva]**, seleccione la duración que desee.

Portada de álbum

A veces hay disponible una carátula (la imagen del CD/portada del álbum) para descargas de música. En el caso de algunos programas de gestión de contenido multimedia, se puede insertar una carátula para las canciones. Al activar o desactivar **[Carátula del álbum]**, puede elegir si aparecerá la imagen del CD/portada del álbum en las canciones correspondientes.

Para activar **[Carátula del álbum]**

- 1 En la pantalla de inicio, vaya a **[Ajustes]** > **[Carátula del álbum]**.
O bien, pulse **SETTINGS** en el control remoto para acceder a **[Ajustes]**.
- 2 Seleccione **[Carátula del álbum]**. Pulse **OK** para activarla o desactivarla.
Si **[Carátula del álbum]** está activado:
 - ↳ En la lista de canciones, la carátula aparece como imagen en miniatura junto con la canción correspondiente.



- ↳ Durante la reproducción de la canción, la carátula aparece en el modo de pantalla completa como fondo.



Sonido de “clic”

El MCI8080 emitirá una señal sonora (clic) cada vez que pulse un botón del control remoto.

Puede activar o desactivar el sonido de “clic” en [Ajustes] > [Sonido de clic].

Ajustes del reloj

Alarma

Ajuste de la alarma

- 1 Asegúrese de que ha ajustado el reloj (consulte “Ajustes”->“Fecha y hora”).
- 2 En la pantalla de inicio, vaya a [Ajustes] > [Ajustes del reloj] > [Alarma].
 - O bien, pulse **SETTINGS** en el control remoto para acceder a [Ajustes].
- 3 Para establecer la fuente del sonido de la alarma,
 - Seleccione [Música];
 - ↳ A la hora establecida de la alarma, comienza o se reanuda la última canción reproducida o se sintoniza la última emisora de radio por Internet escuchada.
 - Seleccione [Zumbador].
 - ↳ A la hora establecida de la alarma, suena el zumbador.
- 4 Para ajustar la hora de la alarma:
 - Mantenga pulsado ▲/▼ o pulse ▲/▼ varias veces hasta que llegue a los dígitos que desee. Pulse **OK** para confirmar.
 - O bien, introduzca los dígitos que desee mediante los botones alfanuméricos del control remoto.
 - ↳ El icono de alarma  aparece en la pantalla.

Para reproducir una canción o una emisora de radio por Internet como siguiente sonido de la alarma

- 1 Asegúrese de que ha seleccionado [Música] en el paso 3 anterior;
- 2 Antes de apagar la unidad MCI8080 o de que MCI8080 pase al modo de espera activo:
 - Vaya a [Biblioteca multimedia] y seleccione la canción que desee para que se reproduzca;
 - O bien, vaya a [Radio Internet] y sintonice la emisora que desee.

Uso de la alarma

A la hora establecida para la alarma, se reproduce la música/emisora de radio por Internet según se desee o suena el zumbador.



Nota

- La alarma suena incluso aunque el MCI8080 haya pasado al modo de espera activo o de bajo consumo.
- Sin embargo, suena el zumbador si la unidad MCI8080 no puede conectar a una biblioteca de música o a una emisora de radio por Internet.
- Se activa el sonido del MCI8080 si estaba desactivado.
- La alarma suena con un volumen mayor si el nivel de volumen está más bajo del mínimo.

Para posponer la alarma

- Pulse cualquier botón de la unidad o el control remoto (excepto los botones de volumen).
 - ↳ La alarma vuelve a sonar 15 minutos después. Se mantiene el icono de la alarma.

Para detener la alarma

- Mantenga pulsado  o .
 - ↳ La alarma se detiene. Desaparece el icono de la alarma.
 - ↳ La alarma volverá a sonar el día siguiente.

Para desactivar la alarma

- Vaya a **[Ajustes]** > **[Ajustes del reloj]** > **[Alarma]**. Seleccione **[Desact. alarma]** y pulse **OK** en el control remoto.

Temporizador

Con el temporizador, puede hacer que la unidad MCI8080 se apague automáticamente una vez transcurrido el tiempo establecido.

Para ajustar el tiempo establecido

- 1 En la pantalla de inicio, vaya a **[Ajustes]** > **[Ajustes del reloj]** > **[Temporizador]**.
 - bien, pulse **SETTINGS** en el control remoto para acceder a **[Ajustes]**.
- 2 Seleccione una opción. Pulse **OK** para activarla.

Fecha y hora

La fecha y la hora se pueden ajustar de forma automática o manual.

Ajuste automático

En el caso del ajuste automático del reloj, utilice el servicio en línea a través de Internet o la señal de hora de la radio FM RDS.

Mediante el servicio en línea por Internet

- 1 Encienda la unidad si es necesario.
 - Asegúrese de que la unidad está conectada a la red Wi-Fi/con cables doméstica y a Internet.
- 2 En la pantalla de inicio, seleccione **[Ajustes]** > **[Ajustes del reloj]** > **[Fecha y hora]**.
 - bien, pulse **SETTINGS** en el control remoto para acceder a **[Ajustes]**.

- 3 En **[Fecha y hora]**, seleccione **[Fecha y hora actual]** > **[Automático (Internet)]**.
 - ↳ La unidad comienza el proceso de ajuste automático de la hora por Internet.
 - ↳ Aparece un mensaje cuando se ajusta la hora.

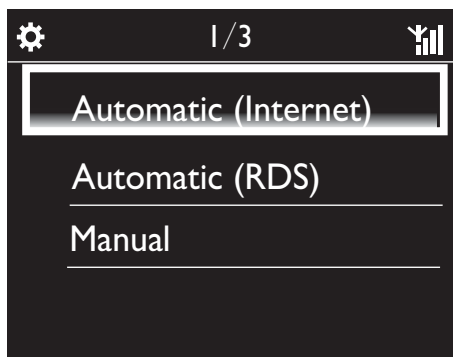

Consejo

- Según la ubicación y la zona horaria que haya seleccionado, se puede ajustar en la hora del reloj de la unidad automáticamente mediante el servicio en línea a través de Internet.
- Para comprobar y cambiar la ubicación y la zona horaria actuales, vaya a **[Ajustes]** > **[Lugar/zona hor.]**.

Mediante las señales horarias de la radio FM RDS

- 1 En la unidad, encienda la radio FM si es necesario.
 - Asegúrese de que la antena FM está conectada correctamente (CA-MCI8080-Conexión de la antena FM (consulte 'Conexión de la antena FM' en la página 24)).
- 2 En la primera ubicación de las emisoras presintonizadas, almacene una emisora FM RDS que transmita las señales horarias.

3 En la pantalla de inicio, seleccione **[Ajustes] > [Ajustes del reloj] > [Fecha y hora]**.

- O bien, pulse **SETTINGS** en el control remoto para acceder a **[Ajustes]**.

4 En **[Fecha y hora]**, seleccione **[Fecha y hora actual] > [Automático (RDS)]**.

- ↳ La unidad busca automáticamente la primera emisora presintonizada.
- ↳ La hora se ajusta según las señales de hora de la emisora.

Ajuste manual

1 Encienda la unidad si es necesario.

2 En la pantalla de inicio, seleccione **[Ajustes] > [Ajustes del reloj] > [Fecha y hora]**.

- O bien, pulse **SETTINGS** en el control remoto para acceder a **[Ajustes]**.

3 En **[Fecha y hora]**, seleccione **[Fecha y hora actual] > [Manual]**.

4 Para introducir la fecha y la hora:

- Pulse **◀** o **▶** para seleccionar la ubicación de la entrada;
- Utilice los botones alfanuméricos para introducir los dígitos que desee;
- Pulse **OK** para confirmar.
- También puede pulsar **▲** o **▼** varias veces o mantener pulsado **▲** o **▼** hasta que aparezca el dígito que desee.

Ajuste del formato de fecha y hora

Seleccione la forma en que aparecerán la fecha y la hora en el reloj.

1 Siga el paso 1-2 de "Ajuste manual".

2 En **[Fecha y hora]**, vaya a **[Formato de hora]** o **[Formato de fecha]** para seleccionar las opciones.

Configuración de red

Configuración de la red

Después de la configuración inicial, puede cambiar la forma en la que la unidad **MCi8080** se conecta a la red **Wi-Fi/inalámbrica doméstica**:

- Cambie entre los distintos métodos de conexión, inalámbrico o con cables, automático o manual);
- Cambie entre los distintos routers. Para ello, realice lo siguiente:

1 En la pantalla de inicio, vaya a **[Ajustes] > [Ajustes de red] > [Configuración de red]**.

- O bien, pulse **SETTINGS** en el control remoto para acceder a **[Ajustes]**.

2 Conecte el **MCi8080** de la misma forma que durante la configuración inicial (consulte "Configuración inicial" > "Conexión a la red Wi-Fi/con cables doméstica").

Nombre del dispositivo

En **[Nombre disposit.]**, puede asignar el nombre/cambiar el nombre del **MCi8080**. En un servidor/cliente UPnP conectado, la unidad **MCi8080** se puede encontrar por el nombre asignado.

1 En la pantalla de inicio, vaya a **[Ajustes] > [Ajustes de red] > [Nombre disposit.]**.

2 En **[Nombre disposit.]**, pulse **◀▶** para seleccionar la ubicación de la entrada; pulse **▲/▼** varias veces para seleccionar las letras que desee.

Uso compartido por USB

Al conectar el **MCI8080** a la red Wi-Fi/con cables doméstica, la unidad HDD conectada al **MCI8080** puede funcionar como un disco compartido de la red. El contenido de la unidad HDD se puede reproducir o compartir en ordenadores o dispositivos UPnP que también estén conectados a la red.

- Para permitir o prohibir el uso compartido, vaya a **[Ajustes] > [Ajustes de red] > [Compartir USB]**. Pulse **OK** para activar o desactivar el uso compartido.

Ubicación y zona horaria

Tras la configuración inicial, puede cambiar la ubicación y la zona horaria seleccionadas al cambiar a otra ubicación o zona horaria.

Según la ubicación y la zona horaria seleccionadas, la unidad MCI8080 puede

- Ajustar el reloj automáticamente por Internet (consulte "Ajustes" ->"Fecha y hora");
- Precargar automáticamente emisoras de radio por Internet presintonizadas.

Idioma

Tras la configuración inicial, puede cambiar la selección de idioma en **[Ajustes] > [Idioma]**.

Información del dispositivo

En la pantalla de inicio, vaya a **[Ajustes] > [ID e información del dispositivo]**. Puede obtener información sobre la unidad MCI8080, incluido el número de modelo, el nombre que se mostrará en un servidor/cliente UPnP, la versión del software y los ajustes de red.

Cómo comprobar las actualizaciones de software

En la unidad MCI8080, puede comprobar si hay actualizaciones de software. Después de hacer clic para aceptar los términos y condiciones, comienza automáticamente la descarga e instalación de nuevas actualizaciones.

- 1 Asegúrese de que el MCI8080 esté conectado a Internet.
- 2 En la pantalla de inicio, vaya a **[Ajustes] > [Buscar actualización de software]**.

Modo demo

Tras la configuración inicial, puede volver a ver la demostración.

- 1 En la pantalla de inicio, vaya a **[Ajustes] > [Modo demo]**.
 - ↳ Comienza la reproducción de la demostración.
- 2 Para salir de la reproducción de demostración, pulse **⏏**.
 - ↳ La unidad pasa al modo de espera de bajo consumo.

Restablecimiento de los ajustes de fábrica

Puede restaurar los ajustes de fábrica del MCI8080. Todos los ajustes se eliminan, incluidos los de red, sonido, pantalla, reloj, alarma e idioma.

- 1 Vaya a **[Ajustes] > [Restablecer ajustes de fábrica]**.
- 2 Cuando se le solicite, seleccione **[Sí]**.
 - ↳ La unidad se apaga.
 - ↳ La unidad se vuelve a encender automáticamente cuando se restauran los ajustes de fábrica.
 - ↳ Lleve a cabo la configuración inicial.

12 Registro del MCI8080 con Philips

Ventajas

Registrar la unidad MCI8080 en www.philips.com/welcome le permite

- Tener derecho a actualizaciones de software gratuitas;
- Gestionar sus propias emisoras de radio favoritas;
- Recibir boletines de Streamium.

Nota

- Para registrar el **MCI8080** se necesita una dirección de correo electrónico válida.

Registro del MCI8080

Utilice una dirección de correo electrónico válida como cuenta al registrar la unidad MCI8080 en www.philips.com/welcome.

Puede finalizar el registro directamente en www.philips.com/welcome. O bien, utilice una dirección de correo electrónico para realizar el registro en el dispositivo y, a continuación, realice el registro mediante el enlace del sitio Web que ha recibido en el mensaje.

Registro en el sitio Web

Para registrar la unidad MCI8080 directamente en www.philips.com/welcome, debe rellenar la siguiente información cuando se le solicite durante el proceso de registro:

- Una dirección de correo electrónico válida como cuenta de registro;
- El número de modelo de producto;
- La identificación de registro del producto.

Para encontrar el número de modelo del producto

- Busque en el embalaje del dispositivo o en la etiqueta del producto. En cualquier momento podrá buscar el número de modelo en la caja de embalaje o en la etiqueta del producto (por ejemplo, MCI8080, NP3700).

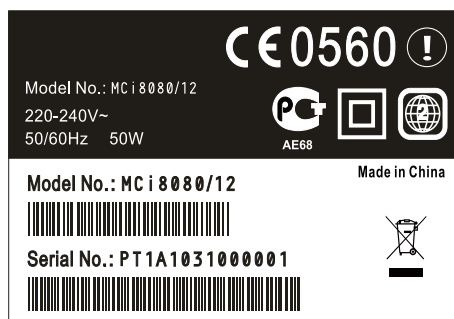

Para encontrar la identificación de registro del producto

- En la unidad MCI8080, vaya a **[Ajustes] > [ID e información del dispositivo]**. Pulse ▼ varias veces para encontrar **[ID de registro del producto]**.

Registro en el dispositivo

Utilice una dirección de correo electrónico para realizar el registro en el dispositivo y, a continuación, realice el registro mediante el enlace del sitio Web que ha recibido en el mensaje.

- 1 Asegúrese de que el MCI8080 esté conectado a Internet.
- 2 Para realizar el registro en www.philips.com/welcome,
 - En el MCI8080, seleccione **[Ajustes] > [Registro de usuario] > [Registrarse ya] > [Registrarse en el dispositivo]**;

- Cuando se le solicite, introduzca una dirección de correo electrónico válida (consulte "Su MCI8080" ->"Descripción"->"Introducción de Texto").
↳ Recibirá un mensaje de correo electrónico de ConsumerCare@Philips.com.
- En un ordenador, utilice el enlace del sitio Web del mensaje para finalizar el registro.



Consejo

- Para iniciar sesión posteriormente en los servicios en línea de Philips, utilice el enlace del sitio Web del mensaje y la contraseña proporcionada.

Comprobación de la información de registro

Puede comprobar si ha registrado la unidad MCI8080, así como la cuenta utilizada para el registro. Para comprobar la información, vaya a **[Ajustes] > [Registro de usuario] > [Estado del registro]**.

Cancelación del registro del MCI8080

Al realizar el registro en www.philips.com/welcome, sólo puede utilizar una cuenta para una unidad (por ejemplo, el MCI8080). En cada cuenta, puede mantener una serie de emisoras favoritas y de emisoras agregadas manualmente.

Para utilizar otra cuenta para el registro, debe cancelar el registro de la actual.

Para cancelar el registro de una cuenta

- 1 En la unidad MCI8080, seleccione **[Ajustes] > [Registro de usuario] > [Anular registro]**.
- 2 Cuando se le solicite, confirme para comenzar a cancelar el registro de la cuenta.



Consejo

- Cuando esté volviendo a registrar la cuenta, puede recuperar las emisoras de radio por Internet que tenía con los servicios en línea de Philips.

13 Mantenimiento

En este capítulo encontrará algunos consejos para el mantenimiento del MCI8080.

Limpieza



Nota

- Evite la humedad y la abrasión.

- 1 Limpie el MCI8080 únicamente con un paño suave y seco.

14 Datos técnicos

Información general

Alimentación de CA (Unidad principal)

230 V \pm 10%, 50 Hz (para /12, /05 /79)

120 V \pm 10%, 60 Hz (para /37)

Alimentación de CC (unidad de DVD)

Conector DIN (salida que ofrece la unidad principal)

Alimentación de CC (unidad de HDD)

Alimentación por USB de 5 V, 900 mA (que ofrece la unidad principal)¹

Dimensiones

Unidad principal: 251 x 251 x 142 mm (LCD incluido)

Unidad de DVD: 251 x 251 x 74 mm

Unidad de HDD: 122 x 75 x 13 mm

Altavoz: 180 X 282,9 X 295 mm

Peso (neto)

12,50 kg (todos los componentes)

Nota

- ¹Utilice la unidad de HDD sólo con el cable USB incluido.

Consumo de energía

Activo (On)

50 W

Modo de espera (activo)

\leq 12.5 W (disco duro inactivo)

Modo de espera de bajo consumo (pasivo)

\leq 0,9 W

Entradas de audio

Entrada auxiliar (entrada de línea)

2 cables cinch

Sensibilidad de entrada

0,8 V

Impedancia de entrada

$>$ 10 k Ω (ohmios)

Salidas de audio

Auriculares

1 toma de 3,5 mm, 20 – 18000 Hz, 32 Ω (ohmios)

Relación señal/ruido (auriculares)

normalmente \geq 85 dBA (IEC)

Distorsión (auriculares)

\leq 1%

Salidas de audio/vídeo (sólo ofrece salida durante la reproducción de discos)

CVBS

1 cable cinch, 1 Vpp, 75 ohmios

HDMI

480i, 480p, 576i, 576p, 1080i, 1080p

Sistema de vídeo

PAL / NTSC

Formato de vídeo

4:3 / 16:9

Amplificador de audio (digital)

Corriente de salida

2 x 50 W (RMS) (= potencia total 100 W)

Respuesta de frecuencia

20 Hz a 20000 Hz (\pm 0,5 dB)

Relación señal/ruido

normalmente 92 dB/ \geq 93 dBA

Altavoces

Gestión de la potencia

50 W (RMS)

Impedancia

8 Ω (ohmios)

Sensibilidad

83 dB/ 1 m / W

Dimensiones

Woofer: 5,25 pulgadas

Tweeter: 1 pulgada

Respuesta de frecuencia

75 a 20000 Hz

Funciones de sonido

FullSound®

Sí (activada/desactivada)

Control de graves/agudos

+ / - 10 pasos

Control del balance

+ / - 10 pasos

Fuente directa (sin efectos)

Sí (activada/desactivada)

Inalámbrico

Estándar inalámbrico

802.11n, compatible con versiones anteriores hasta 802.11b/g

Seguridad inalámbrica

WEP (64 ó 128 bits)

WPA/WPA2 (8-63 caracteres)

Rango de frecuencia

2412 - 2462 MHz (CH1-CH11) (para /79, /37, /55, /97)

2412 - 2472 MHz (CH1-CH13) (para /12, /05)

Antena

1 externa, modo de diversidad activado

Configuración protegida inalámbrica (WPS)

Sí (PBC + PIN)

Configuración con cable (LAN/Ethernet)

Estándar con cable

802.3/802.3 u

Velocidad

10 / 100 mbps

Modo

dúplex medio/completo

Detección cruzada (Auto MDIX)

Sí

Nota

- Las interfaces de red con cables e inalámbrica no pueden estar activadas a la vez.

Servicios de Internet

Radio a través de Internet

Biblioteca multimedia

Posibilidades de decodificación (excluido el reproductor de discos)

MP3

8 - 320 kbps (CBR / VBR)

WMA

32 kbps - 192 kbps (CBR / VBR)

WMT DRM - ND (WMA DRM - 10)

Sí, activado (sólo desde un servidor UPnP)

AAC (M4A)

16 - 320 kbps (CBR / VBR)

PCM/ WAV

1x (1,4 Mbps)

FLAC

Sí, admitido

Ogg Vorbis

Sí, admitido

eAAC+

Sí, admitido

JPEG

Sí, compatible (tamaño máximo: 7 MB)

Compatibilidad con listas de reproducción (excluido el reproductor de discos)

*.m3u, *.wpl

Sí

iTunes, Rhapsody

Sí (mediante servidor UPnP incluido)

Sintonizador FM

Rango de frecuencia

87,50 a 108 MHz

No. de presintonías

60

Relación señal/ruido

Normalmente 60 dB

Intervalo de sintonización

50 KHz

RDS

Sí, incluido el ajuste del reloj RDS

Conector de la antena

IEC (75 ohmios)

Reproductor de discos

Discos compatibles

DVD, VCD, SVCD, DVD+RW, DVD-RW, DVD+R, DVD-R, CD de imágenes (JPEG), disco DivX (Ultra), MP3 / WMA CDR / CDRW, CD (CDDA)

Tamaño de disco compatible

8 cm/12 cm

Decodificación de vídeo

MPEG 1, MPEG 2, DivX, JPEG

Decodificación de audio

MP3: 32 a 320 kbps (velocidad de muestreo: 32, 44,1, 48 kHz)

WMA: 32 a 360 kbps (velocidad de muestreo: 44,1, 48 kHz)

RDS

Sí; PTY, PS, texto incluyendo el ajuste del reloj RDS

Compatibilidad de audio HDMI

Sí

USB

Tipo de puerto USB

Tipo A

Medios compatibles

FAT, FAT-32, NTFS V 3-1

Clases compatibles

Sólo MSC (no compatible con MTP)

Compatibilidad con partición múltiple

No, sólo la primera partición legible

Compatibilidad con base de datos

Hasta 40.000 canciones

HDD

Tipo de disco

2,5 pulgadas

Tamaño

160 GB³

Formato

FAT32



Nota

- ³El tamaño del disco disponible es menor debido a los contenidos previamente cargados.

Pantalla/reloj

Resolución

Dotmatrix, 320 x 240 puntos (QVGA), TFT en color

Tamaño

3,5 pulgadas

Retroiluminación

Puede estar activada/desactivada o atenuada

Visualización de reloj/fecha

Sí

Fondo de pantalla/ protector pantalla

Sí

Ajuste automático de la hora mediante Internet (NTP)

Sí, activado

Temporizador

Sí

Sonido de "clic" interno (tecla)

Sí

Otros

UPnP²

DMP (representación local, punto de control local) / DMS

Nota

- ² Es necesario estar registrado en Rhapsody.
- ² Capacidad para conectarse a - Reproductor de Windows Media 11/12, Winamp, TwonkyMedia;- Philips Music Center WAC3500 / WAC7500 / MCI500H;- Philips NAS SPD8020CC;Teléfono móvil Nokia N85, N95, N900.
- Las especificaciones y la apariencia externa pueden cambiar sin previo aviso.

15 Solución de problemas

- Oriente los dispositivos hacia diferentes direcciones para minimizar las interferencias.

No puedo oír ningún sonido o el sonido es demasiado bajo. ¿Qué puedo hacer?

- Pulse **+ VOL** - para aumentar el volumen.
- Pulse el botón **MUTE** de nuevo para volver a activar la salida de sonido.

¿Hay una distancia máxima de transmisión entre el router inalámbrico y el MCi8080 para lograr una transmisión efectiva?

Sí. La distancia máxima de transmisión Wi-Fi es de 250 m (medido en un espacio abierto). No obstante, en un entorno doméstico, donde existen obstáculos sólidos como paredes o puertas, la distancia de transmisión efectiva se reduce a 50-100 m. Coloque los dispositivos en otro lugar si nota problemas de transmisión.

No he recibido ningún correo electrónico de registro de ConsumerCare@Philips.com.

- Asegúrese de que la dirección de correo electrónico introducida en la sección de registro de usuario es válida y está escrita correctamente.
- Asegúrese de que el ordenador tiene una conexión a Internet activa.
- Puede que el servidor de Internet esté ocupado. Vuelva a intentarlo más tarde.
- Asegúrese de que el correo electrónico se haya enviado a la carpeta de correo no deseado.

¿Cómo puedo evitar las interferencias Wi-Fi de otros dispositivos que operan en el mismo espectro de frecuencia (2,4 GHz), como teléfonos DECT o dispositivos Bluetooth?

- Aleje el MCi8080 a una distancia de al menos 3 m de estos dispositivos.
- Use una clave de cifrado WEP/WPA cuando cree la conexión inalámbrica con el ordenador o la red doméstica.
- Cambie el canal de funcionamiento de los dispositivos que interfieren.

16 Información de contacto

Argentina	(54-11) 4544-2047
Australia	1300 363 391
Austria	0810 000 205
Bélgica	78250145
Bielorrusia	882000110068
Brasil	0800 701 02 03 (excepto en Sao Paulo)(11) 2121-0203 (sólo en Sao Paulo)
Bulgaria	8001154424
Canadá	1-888-744-5477
Chile	600 744 5477 (600- PHILIPS)
China	4008 800 008
Colombia	01 800 700 7445
Croacia	800222778
República Checa	800142840
Dinamarca	35258759
Estonia	8000100288
Finlandia	923113415
Francia	805025510
Alemania	8000007520
Grecia	80031221280
Hong Kong	852-2619 9663
Hungría	680018189
India	1860-180-1111
Irlanda	16011777
Israel	9600900-09
Italia	800088774
Japón	0570-07-6666
Corea	080-600-6600
Letonia	80002794
Luxemburgo	4066615644
Malasia	1800 880 180
México	01 800 504 6200
Países Bajos	8000230076
Nueva Zelanda	0800 658 224
Noruega	22708111

Pakistán	051 580 902-3
Perú	0800 00100
Filipinas	(63 2) 667 9000
Polonia	8003111318
Portugal	800780903
Rumania	800894910
Federación Rusa	(495)961-1111 (tarifa local)8-800-200- 0880 (teléfono móvil, gratuito)
Singapur	65 6882 3999
Eslovaquia	800004537
Sudáfrica	(011) 471-5194
España	900800655
Suecia	857929100
Suiza	844800544
Taiwán	0800 231 099
Tailandia	(66 2) 652 8652
Turquía	0800 261 3302
Ucrania	8-800-500-69-70
Reino Unido	8003316015
Estados Unidos	1-888-744-5477
Uruguay	(598-2) 619 6666
Venezuela	0800 100 4888

Términos y condiciones de uso del Equipo Streamium de Philips

Requisitos para el registro.

Enhorabuena por la compra de un Equipo Streamium de Philips. Estos términos y condiciones de uso le conceden el derecho a utilizar ciertas funciones de su Equipo relacionadas con la transmisión de contenidos. Debe aceptar estos términos y condiciones de uso antes de utilizar el Equipo. Su empleo del Equipo supone la aceptación de estos términos y condiciones de uso, y le concede el derecho a acceder a dichas funciones. Si no acepta estos términos y condiciones de uso, puede devolver el Equipo al punto de venta. Estos términos y condiciones de uso son complementarios a los términos, condiciones o limitaciones de responsabilidad que fueron entregados con la compra del Equipo y no los sustituyen. Dichos términos, condiciones y limitaciones de responsabilidad mantienen pleno efecto y validez.

Requisito para el registro.

La edad mínima para poder asumir las responsabilidades de estos términos y condiciones de uso es de 14 años. Si tiene menos de 14 años no puede utilizar el equipo, a menos que uno de sus padres o tutores legales asuma la responsabilidad de estos términos y condiciones de uso. El uso del equipo supone la manifestación implícita de que tiene usted más de 14 años o, si tiene menos de 14 años, de que uno de sus padres o tutores legales ha asumido las responsabilidades de estos términos y condiciones de uso.

Restricciones a la modificación del Equipo

El Equipo proporciona acceso a determinadas transmisiones de contenido. Como condición para obtener acceso a estas transmisiones a través del Equipo, usted se compromete a no alterar ni intentar modificar el Equipo de ninguna forma (incluido mediante el uso de software o por medio de alteraciones físicas realizadas en el Equipo). Usted se compromete a no evitar ni intentar evitar medidas tecnológicas utilizadas para controlar el acceso a los contenidos o para controlar los derechos sobre los mismos. Usted se compromete a no evitar ni intentar evitar ningún sistema de gestión de copias por ningún medio. Usted se compromete a no descifrar ni intentar descifrar claves criptográficas ni anular o intentar anular cualquier función de seguridad implementada en el Equipo o en las transmisiones de contenidos. Usted se compromete a no utilizar el Equipo para fines no autorizados ni en violación de ninguna legislación o normativa.

Limitación de responsabilidad relativa a contenidos.

Las transmisiones de contenidos a las que se puede acceder por medio del Equipo no están controladas ni programadas por Philips. Por el contrario, son proporcionadas por terceros. Piense en el Equipo (además de sus otras funciones) como una especie de "sintonizador" que le permite recibir los contenidos retransmitidos por otros muchos fuera de su área local. Puesto que los contenidos los proporcionan terceras personas, PHILIPS NO POSEE NINGÚN CONTROL EDITORIAL SOBRE LOS CONTENIDOS RECIBIDOS POR MEDIO DEL DISPOSITIVO Y, POR LO TANTO, NO ES RESPONSABLE DE LOS MISMOS, NI DE SU NATURALEZA, NI DE SU ENVÍO. PHILIPS NO SE HACE RESPONSABLE DE LAS OPINIONES EXPRESADAS EN LOS CONTENIDOS RECIBIDOS POR MEDIO DEL DISPOSITIVO. PHILIPS NO GARANTIZA QUE LOS CONTENIDOS SEAN VERACES, EXACTOS, FIABLES, COMPLETOS NI QUE LLEGUEN A TIEMPO. USTED ACEPTA QUE SI CONFÍA EN LOS CONTENIDOS LO HACE POR SU CUENTA Y RIESGO.

Limitaciones sobre el acceso a las transmisiones.

Philips no garantiza el acceso a una determinada transmisión ni el contenido de la misma. Philips puede, según su propio criterio, añadir o eliminar el acceso determinadas transmisiones o contenidos en cualquier momento. En algunas transmisiones el acceso a las mismas es posible gracias a acuerdos celebrados con proveedores de servicios en línea, los cuales determinan el contenido incluido en sus directorios. Aunque Philips hará lo posible para proporcionar una buena selección de proveedores de servicios en línea, no garantiza un acceso continuado a ningún proveedor de servicios en línea específico. Philips, según lo crea conveniente, puede añadir o eliminar el acceso a un determinado proveedor de servicios en línea.

Derechos sobre los contenidos .

Es posible que los contenidos estén protegidos por la legislación sobre derechos de autor u otras leyes sobre propiedad intelectual o sobre derechos de propiedad. En algunos casos, tales como la utilización del Equipo en un entorno comercial, puede que sea necesario obtener una licencia u otro tipo de autorización para utilizar dichos contenidos. Usted se compromete a que, en caso de que sea necesaria dicha licencia o autorización, es su responsabilidad obtenerla. Usted se compromete a que es usted el único responsable de los daños que se

puedan producir en caso de no obtener las licencias o autorizaciones adecuadas para el uso de los contenidos a los que puede acceder por medio de este Equipo. Usted se compromete a que Philips no tendrá ninguna responsabilidad frente a usted en relación con los contenidos.

Cambios en las funciones.

Philips puede, si lo cree conveniente, cambiar las funciones del Equipo, añadiendo o eliminando funciones en el Equipo. Algunas funciones pueden implicar cambios en estos términos y condiciones de uso. El uso de estas nuevas funciones supondrá su aceptación de los términos y condiciones de uso revisados.

Derechos sobre el software y la propiedad intelectual.

Es posible que necesite utilizar determinados programas de software para tener acceso total a determinadas funciones del Equipo y poder utilizarlas. Ha recibido software con la compra del Equipo y puede que reciba más software en el futuro. La mayoría del software está incluido en el Equipo y no puede acceder al mismo. Parte de este software es propiedad de Philips y parte es propiedad de terceros. El uso del software propiedad de Philips está sujeto a estos términos y condiciones de uso y a cualquier acuerdo de licencia que sea aplicable. El uso del software propiedad de terceros está regulado por cualquier acuerdo de licencia que sea aplicable. El uso del software no le transfiere ningún derecho de titularidad ni de propiedad sobre el mismo. Philips conserva todos los derechos sobre el software y otros derechos de propiedad intelectual, incluidos derechos de autor, los derechos sobre las patentes y los derechos sobre las marcas comerciales y nombres comerciales. Usted se compromete a no desmontar, descompilar, modificar, distribuir, realizar ingeniería inversa en el software, crear trabajos derivados del mismo, otorgar licencias y a no utilizar el software para fines no autorizados o en violación de cualquier legislación o normativa.

Limitación de responsabilidad sobre garantías.

PHILIPS NO GARANTIZA, DE FORMA EXPRESA O IMPLÍCITA, QUE EL DISPOSITIVO CUMPLA LOS REQUISITOS DEL USUARIO NI QUE EL USO DEL DISPOSITIVO SEA ININTERRUMPIDO, A TIEMPO, SEGURO O ESTÉ LIBRE DE ERRORES. PHILIPS NO OTORGA NINGUNA GARANTIA EN RELACIÓN CON EL CONTENIDO DE CUALQUIER TRANSMISIÓN. PHILIPS NO OTORGA NINGUNA GARANTIA, DE FORMA EXPRESA O IMPLÍCITA, SOBRE LA INFORMACIÓN O LOS CONTENIDOS A LOS QUE ACCEDA POR MEDIO DEL DISPOSITIVO NI SOBRE LA CONFIANZA QUE USTED PUEDA DEPOSITAR EN CUALQUIER INFORMACIÓN O CONTENIDO A LOS QUE SE PUEDA ACCEDER POR MEDIO DEL DISPOSITIVO, NI TAMPOCO SOBRE EL USO QUE PUEDA HACER DE LOS MISMOS. CON LA COMPRA DEL DISPOSITIVO SE LE OTORGARON GARANTÍAS ESPECÍFICAS LAS CUALES SIGUEN EN VIGOR, INCLUIDAS LAS LIMITACIONES DE RESPONSABILIDAD REPECTO A DICHAS GARANTÍAS. Puesto que algunas jurisdicciones no permiten la limitación de responsabilidad respecto a garantías implícitas, puede que estas limitaciones no sean aplicables en su caso.

Limitación de responsabilidad.

PHILIPS NO SERÁ RESPONSABLE FRENTE AL USUARIO O NI FRENTE A TERCERAS PERSONAS DE NINGÚN DAÑO INDIRECTO, INCIDENTAL, PUNITIVO, ESPECIAL O RESULTANTE (INCLUIDA LA PÉRDIDA DE BENEFICIOS O AHORROS), NI POR LA PÉRDIDA DE DATOS NI POR LA INTERRUPCIÓN DEL NEGOCIO QUE DERIVEN DE O EN RELACIÓN CON EL USO DEL DISPOSITIVO, CON INDEPENDENCIA DE QUE LA RECLAMACIÓN POR DAÑOS SE BASE EN RESPONSABILIDAD CIVIL, GARANTÍAS, CONTRATOS U CUALESQUIERA OTRAS TEORÍAS LEGALES, INCLUSO SI SE HA INFORMADO A PHILIPS O PHILIPS ES CONSCIENTE DE LA POSIBILIDAD DE QUE SE PRODUZCAN DICHOS DAÑOS. LA RESPONSABILIDAD TOTAL ACUMULADA DE PHILIPS POR DAÑOS (CUALQUIERA QUE SEA LA CAUSA) NO EXCEDERÁ EN NINGÚN CASO EL IMPORTE PAGADO POR EL DISPOSITIVO.

Varios

Este acuerdo está regulado por las leyes de España.

Para cualquier controversia en relación con el presente documento, las partes se someten expresamente a la jurisdicción de los juzgados y tribunales de Madrid con renuncia expresa a cualquier otro fuero que pudiera corresponderles. Si cualquier disposición de este acuerdo no es válida o no se puede hacer cumplir de acuerdo con dichas leyes, se considerará modificada de tal modo que pueda ser válida y se pueda hacer cumplir. Las demás disposiciones de este acuerdo permanecerán en vigor. Estos términos y condiciones de uso no se rigen por la convención de las Naciones Unidas sobre contratos de compraventa internacional de mercancías, renunciando las partes expresamente a su aplicación.

AL UTILIZAR SU EQUIPO, ACEPTA QUE HA LEÍDO Y COMPRENDE ESTOS TÉRMINOS Y CONDICIONES DE USO Y QUE LOS ACEPTA.

AVISO

CONTRATO DE LICENCIA PARA EL USUARIO FINAL DEL SOFTWARE

ESTE CONTRATO DE LICENCIA PARA EL USUARIO FINAL DEL SOFTWARE (EL "CONTRATO") ES UN ACUERDO LEGAL Y VINCULANTE QUE SE CELEBRA ENTRE USTED (PERSONA FÍSICA O JURÍDICA) Y PHILIPS CONSUMER ELECTRONICS B.V., SOCIEDAD DE RESPONSABILIDAD LIMITADA HOLANDESA CON SEDE PRINCIPAL EN GLASLAAN 2, 5616 LV EINDHOVEN (PAÍSES BAJOS) Y SUS EMPRESAS FILIALES (EN ADELANTE, INDIVIDUAL Y COLECTIVAMENTE, "PHILIPS"). ESTE CONTRATO LE OTORGA EL DERECHO DE UTILIZAR CIERTO SOFTWARE (EL "SOFTWARE"), INCLUIDA LA DOCUMENTACIÓN DEL USUARIO EN FORMATO ELECTRÓNICO, QUE LE PUEDE HABER SIDO ENTREGADO DE FORMA INDEPENDIENTE O JUNTO CON UN PRODUCTO PHILIPS (EN ADELANTE EL "DISPOSITIVO") O CON UN PC. AL DESCARGAR, INSTALAR O UTILIZAR EL SOFTWARE, ACEPTA Y SE COMPROMETE A QUEDAR VINCULADO POR TODOS LOS TÉRMINOS Y CONDICIONES DE ESTE CONTRATO. SI NO ESTÁ DE ACUERDO CON ESTOS TÉRMINOS Y CONDICIONES, NO DESCARGUE, INSTALE NI UTILICE EL SOFTWARE. SI HA ADQUIRIDO EL SOFTWARE EN UN SOPORTE TANGIBLE (POR EJEMPLO, EN CD), NO HA PODIDO CONSULTAR LA LICENCIA Y NO ESTÁ DE ACUERDO CON ESTOS TÉRMINOS, PUEDE RECIBIR UNA DEVOLUCIÓN TOTAL DEL DINERO PAGADO (SI CORRESPONDE) POR EL SOFTWARE. PARA ELLO DEBERÁ DEVOLVER EL SOFTWARE SIN UTILIZAR JUNTO CON UNA PRUEBA DE COMPRA DENTRO DE LOS 30 DÍAS SIGUIENTES A LA ADQUISICIÓN.

1. Concesión de licencia. Este Contrato le concede una licencia no exclusiva, intransferible y no cedible para instalar y utilizar, en el Dispositivo o en un PC (según corresponda), una (1) copia de la versión específica del Software en formato de código objeto, tal y como se establece en la documentación del usuario, y exclusivamente para su uso personal. El Software se considera "en uso" al cargarlo en la memoria temporal o permanente (es decir, la memoria RAM, disco duro, etc.) del PC o del Dispositivo.

2. Propiedad. Usted adquiere una licencia sobre el Software, no su propiedad. Este Contrato sólo le concede el derecho de utilizar el Software, pero usted no adquiere ningún derecho, expreso o implícito, sobre el Software, aparte de los especificados en el presente Contrato. Philips y sus licenciantes conservan todos los derechos, títulos e intereses relacionados con el Software, incluidas todas las patentes, derechos de autor, secretos comerciales y cualesquiera otros derechos de propiedad intelectual incorporados al mismo. El Software está protegido por las leyes sobre derechos de autor, disposiciones de tratados internacionales y otras leyes sobre propiedad intelectual. Por lo tanto, salvo en las formas en que se establece expresamente en este documento, usted no puede copiar el Software sin previa autorización por escrito de Philips. La única excepción es la realización de una (1) copia de seguridad del Software para su uso personal. Además, no puede copiar ningún material impreso incluido con el Software, ni imprimir más de una (1) copia de la documentación del usuario proporcionada en formato electrónico. Sin embargo, puede hacer una (1) copia de seguridad de dicha documentación para su uso personal.

3. Restricciones de la licencia. Excepto en el caso de que se establezca lo contrario en este documento, no podrá alquilar, vender, ceder, prestar o transferir en manera alguna el Software, ni ceder la licencia sobre el mismo. No podrá, ni permitirá a terceras partes, invertir la ingeniería, descompilar ni desensamblar el Software, excepto en la medida en que la legislación aplicable prohíba la anterior restricción de forma expresa. No retirará ni destruirá ninguna identificación del producto, avisos sobre derechos de autor ni ningún otro aviso o restricción de propiedad que tenga el Software. Todos los avisos sobre derechos de propiedad, marcas comerciales, derechos de autor y derechos restringidos deben ser reproducidos en la copia de seguridad personal del Software. No podrá modificar ni adaptar el Software, incorporar el Software en otro programa ni crear trabajos derivados basados en el Software.

4. Terminación de funciones concretas. Puede que el Software contenga componentes de determinado software con licencia, incluido el software con licencia de Microsoft Corporation ("Microsoft"), que implementa la tecnología de administración de derechos digitales de Windows Media. Los proveedores de contenido utilizan la tecnología de administración de derechos digitales de Windows Media ("WM-DRM") para proteger la integridad de

su contenido ("Contenido Seguro") y que no se produzcan apropiaciones ilícitas de la propiedad intelectual, incluidos los derechos de autor, sobre dicho contenido. Puede que su Dispositivo también utilice el software WM-DRM para transferir o reproducir Contenido Seguro ("Software WM-DRM"). Si la seguridad de dicho Software WM-DRM se ve comprometida, Microsoft puede anular (por su cuenta o tras solicitud de los propietarios del Contenido Seguro ("Propietarios del Contenido Seguro") el derecho del Software WM-DRM para adquirir nuevas licencias para copiar, almacenar, transferir, visualizar y/o reproducir el Contenido Seguro. La anulación no modifica la capacidad del Software WM-DRM para reproducir contenido no protegido. Cada vez que descargue una licencia de Contenido Seguro, se le enviará una lista del Software WM-DRM anulado a su PC y/o Dispositivo. Junto con dicha licencia, Microsoft también podrá descargar listas de anulación en el Dispositivo en nombre de los Propietarios del Contenido seguro. Estas listas podrán desactivar la capacidad del Dispositivo para copiar, almacenar, mostrar, transferir y/o reproducir el Contenido Seguro. Los Propietarios del Contenido Seguro también pueden solicitarle que actualice algunos de los componentes WM-DRM distribuidos con este Software ("Actualizaciones de WM-DRM") antes de acceder a su contenido. Al intentar reproducir el Contenido Seguro, el Software WM-DRM incorporado por Microsoft le informará sobre la necesidad de realizar una Actualización de WM-DRM y, a continuación, le solicitará su consentimiento antes de descargar dicha actualización. Puede que el Software WM-DRM incorporado por Philips siga el mismo proceso. Si rechaza la actualización, no podrá acceder al Contenido Seguro que requiere la Actualización de WM-DRM; sin embargo, seguirá teniendo acceso al contenido no protegido y a la parte del Contenido Seguro que no requiera actualización. Es posible desactivar las funciones de WM-DRM que implican acceso a Internet, como la adquisición de nuevas licencias y/o la ejecución de Actualizaciones de WM-DRM requeridas. Al desactivarlas, sigue siendo posible ejecutar el Contenido Seguro si se dispone de una licencia válida para dicho contenido almacenada en el dispositivo. Sin embargo, no podrá hacer uso de ciertas funciones del Software WM-DRM que requieren de acceso a Internet, como la posibilidad de descargar contenido que requiera la Actualización de WM-DRM. Todos los derechos sobre los títulos y la propiedad intelectual del Contenido Seguro pertenecen a los propietarios respectivos del Contenido Seguro y pueden estar protegidos por las leyes y tratados sobre derechos de autor u otros tipos de propiedad intelectual. Este Contrato no le otorga ningún derecho de uso sobre dicho Contenido Seguro. **En resumen, si el Software contiene componentes de Microsoft WM-DRM, el Contenido Seguro que desee descargar, copiar, almacenar, visualizar y/o reproducir está protegido por componentes de Microsoft WM-DRM del Software. Microsoft, los Propietarios del Contenido Seguro o los distribuidores del Contenido Seguro pueden denegarle o limitar el acceso al Contenido Seguro aunque lo haya pagado y/u obtenido. Ni su consentimiento ni el consentimiento o aprobación por parte de Philips resultan necesarios para que ninguno de ellos deniegue, retenga o limite de algún otro modo su acceso al Contenido Seguro. Philips no garantiza que pueda descargar, copiar, almacenar, visualizar, transferir y/o reproducir el Contenido Seguro.**

5. Software de Fuente Abierta. (a) Este Software puede contener software sujeto a Condiciones de Fuente Abierta, como se indica en la documentación que acompaña a este Dispositivo. Este Acuerdo no se aplica a dicho software como tal. (b) Entre los derechos de este Acuerdo no se incluye ningún derecho ni licencia de uso, distribución o creación de trabajos derivados del Software de ninguna forma en que el Software pudiera quedar sujeto a Condiciones de Fuente Abierta. "Condiciones de Fuente Abierta" hace referencia a los términos de cualquier licencia que, de forma directa o indirecta, (1) cree o pretenda crear obligaciones para Philips relacionadas con el Software o cualquier trabajo derivado del mismo; o bien (2) otorgue o pretenda otorgar a cualquier tercero cualquier derecho o inmunidad que afecte a la propiedad intelectual o los derechos de propiedad de Philips sobre el Software o cualquier trabajo derivado del mismo.

6. Expiración. Este Contrato tendrá efecto desde la instalación o el primer uso del Software y expirará (i) a discreción de Philips si no se observa cualquiera de las condiciones de este Contrato; o bien (ii) al destruirse todas las copias del Software y de los materiales relacionados proporcionados por Philips. Sus obligaciones y los derechos de Philips no desaparecen al expirar este Contrato.

7. Actualizaciones. Philips podrá, de forma unilateral, realizar actualizaciones del Software y hacerlas disponibles colgándolas en una página Web o por cualquier otro medio o método. Dichas actualizaciones podrán estar disponibles de acuerdo con los términos de este Contrato, o bien la entrega de dichas actualizaciones puede estar sujeta a la aceptación de otro contrato.

8. Servicios de asistencia. Philips no está obligado a proporcionar asistencia técnica o de otro tipo ("Servicios de Asistencia") para el Software. Si Philips proporcionara dichos Servicios de Asistencia, éstos se regirán por términos independientes acordados entre usted y Philips.

9. Garantía limitada de software. Philips proporciona el Software 'tal cual está', sin ninguna garantía, a excepción de que el Software funcionará sustancialmente de acuerdo con la documentación que se incluye con el mismo, durante un período de noventa (90) días después de la primera descarga, instalación o uso del mismo, lo que primero se produzca. Toda la responsabilidad de Philips y lo único a lo que usted tendrá derecho en caso de incumplimiento de esta garantía será, a discreción de Philips, (i) la devolución del precio pagado por el Software (si corresponde); o bien (b) la reparación o sustitución del Software que no cumpla los términos de la garantía establecidos en este documento, y que deberá ser devuelto a Philips con una copia de su recibo. Esta garantía limitada se será de aplicación si el fallo de funcionamiento del Software está provocado por cualquier accidente, uso incorrecto o aplicación errónea. Cualquier Software que se proporcione en sustitución del anterior dispondrá de una garantía por el tiempo restante del período de garantía original o por treinta (30) días, el que sea mayor. Esta garantía limitada no se aplicará si el Software le ha sido proporcionado de forma gratuita y únicamente para que lo evalúe.

10. EXCLUSIÓN DE OTRAS GARANTÍAS. EXCEPTO POR LO ESTABLECIDO ANTERIORMENTE, PHILIPS Y SUS LICENCIANTES NO GARANTIZAN QUE EL SOFTWARE FUNCIONE SIN ERRORES O DE FORMA ININTERRUMPIDA O QUE CUMPLA SUS REQUISITOS. USTED ASUME TODAS LAS RESPONSABILIDADES DERIVADAS DE LA ELECCIÓN DEL SOFTWARE PARA CONSEGUIR LOS RESULTADOS DESEADOS, ASÍ COMO DE SU INSTALACIÓN, SU USO Y DE LOS RESULTADOS OBTENIDOS DEL SOFTWARE. DENTRO DE LOS LÍMITES MÁXIMOS PERMITIDOS POR LA LEY APLICABLE, PHILIPS Y SUS LICENCIANTES DECLINAN CUALQUIER GARANTÍA Y CONDICIÓN, EXPRESA O TÁCITA, INCLUIDAS, SIN ÁNIMO DE EXHAUSTIVIDAD, LAS GARANTÍAS IMPLÍCITAS DE COMERCIABILIDAD, ADECUACIÓN A UN PROPÓSITO CONCRETO Y PRECISIÓN O CUMPLIMIENTO DE RESULTADOS CON RELACIÓN AL SOFTWARE Y AL MATERIAL QUE LO ACOMPAÑA. NO HAY NINGUNA GARANTÍA CONTRA EL INCUMPLIMIENTO. PHILIPS NO GARANTIZA QUE PUEDA DESCARGAR, COPIAR, ALMACENAR, VISUALIZAR, TRANSFERIR Y/O REPRODUCIR CONTENIDO SEGURO.

11. LIMITACIÓN DE RESPONSABILIDAD. BAJO NINGUNA CIRCUNSTANCIA NI PHILIPS NI SUS LICENCIANTES SE RESPONSABILIZAN DE DAÑOS EMERGENTES, ESPECIALES, INDIRECTOS, INDICENTALES O PUNITIVOS, INCLUIDOS, SIN ÁNIMO DE EXHAUSTIVIDAD, DAÑOS POR PÉRDIDA DE BENEFICIOS O INGRESOS, INTERRUPCIÓN DE NEGOCIO, PÉRDIDA DE INFORMACIÓN COMERCIAL, PÉRDIDA DE DATOS, PÉRDIDA DE USO U OTRO TIPO DE PÉRDIDA PECUNIARIA, INCLUSO SI PHILIPS O SUS LICENCIANTES HUBIERAN SIDO INFORMADOS SOBRE LA POSIBILIDAD DE TALES DAÑOS. EN NINGÚN CASO, LA RESPONSABILIDAD ACUMULADA DE PHILIPS O DE SUS LICENCIANTES RESULTANTE DEL PRESENTE CONTRATO EXCEDERÁ LA MAYOR CANTIDAD ENTRE EL PRECIO PAGADO POR EL SOFTWARE O CINCO EUROS (5,00 €).

12. Marcas comerciales. Algunos de los nombres de producto y de Philips utilizados en este Contrato, en el Software y en la documentación del usuario impresa pueden ser marcas comerciales de Philips, de sus licenciantes o de terceros. Usted no está autorizado a utilizar ninguna de dichas marcas comerciales.

13. Administración de exportaciones. Usted acepta no exportar o reexportar, de forma directa o indirecta, el Software a ningún país en el que se requiera licencia de exportación u otra aprobación del Gobierno de EE.UU en virtud de la ley estadounidense de administración de exportaciones o de cualquier ley o norma estadounidense similar, excepto si se ha obtenido dicha licencia o aprobación de exportación con anterioridad. Al descargar o instalar el Software acepta someterse a esta disposición sobre Exportaciones.

14. Ley vigente. Este Contrato se rige por las leyes de su país de residencia, no obstante lo que puedan disponer sus normas para conflictos de leyes. Cualquier disputa entre usted y Philips relativa a este Contrato estará sujeta a la jurisdicción no exclusiva de los juzgados y tribunales de su país de residencia.

15. General. Este Contrato contiene el acuerdo completo entre usted y Philips, y sustituye a cualquier otra declaración, compromiso, notificación o anuncio realizados con anterioridad en relación con el Software y la documentación del usuario. Si cualquier parte del presente Contrato se considerara no válida, el resto del Contrato seguirá en vigor y con pleno efecto. Este Contrato no afecta a los derechos expresamente reconocidos por ley a cualquiera de las partes que actúe en condición de consumidor.

