

PHILIPS

Mira

schnurloses Design-
Telefon (M560)

schnurloses
Design-Telefon mit
Anrufbeantworter
(M565)



Benutzerhandbuch

Hier können Sie Ihr Produkt registrieren und Unterstützung erhalten:

www.philips.com/support

Inhaltsangabe

1	Wichtige Sicherheitshinweise	3		
2	Ihr Telefon	4		
	Lieferumfang	4		
	Übersicht über das Telefon	5		
	Übersicht über die Basisstation	7		
3	Erste Schritte	8		
	Anschließen der Basisstation	8		
	Installieren des Mobilteils	9		
	Konfigurieren Ihres Telefons (landesabhängig)	9		
	Ändern des PIN-Codes für den Fernzugriff (nur M565)	10		
	Aufladen des Mobilteils	10		
	Überprüfen des Akkuladezustands	11		
	Was ist der Standby-Modus?	11		
	Anzeigesymbole	11		
	Prüfen der Signalstärke	12		
	Ein-/Ausschalten des Mobilteils	12		
4	Anrufe	13		
	Tätigen eines Anrufs	13		
	Entgegennehmen eines Anrufs	13		
	Beenden eines Anrufs	14		
	Einstellen der Lautstärke des Ohrhörers/Lautsprechers	14		
	Stummschalten des Mikrofons	14		
	Ein-/Ausschalten des Lautsprechers	14		
	Tätigen eines zweiten Anrufs	14		
	Entgegennehmen eines zweiten Anrufs	15		
	Wechseln zwischen zwei Anrufen	15		
	Konferenzschaltung mit externen Anrufern	15		
5	Intercom- und Konferenzschaltungen	16		
	Tätigen eines Anrufs bei einem anderen Mobilteil	16		
	Tätigen einer Konferenzschaltung	17		
6	Text und Zahlen	18		
	Eingeben von Text und Zahlen	18		
	Wechseln zwischen Klein- und Großbuchstaben	18		
7	Telefonbuch	19		
	Anzeigen des Telefonbuchs	19		
	Durchsuchen der Einträge	19		
	Wählen einer Nummer aus dem Telefonbuch	19		
	Zugreifen auf das Telefonbuch während eines Anrufs	20		
	Hinzufügen eines Eintrags	20		
	Bearbeiten eines Eintrags	20		
	Löschen eines Eintrags	20		
	Löschen aller Einträge	21		
8	Anrufprotokoll	22		
	Anruflistentyp	22		
	Anzeigen der Anrufeinträge	22		
	Speichern eines Anrufeintrags im Telefonbuch	23		
	Zurückrufen einer Nummer	23		
	Löschen eines Anrufeintrags	23		
	Löschen aller Anrufeinträge	23		

9	Wahlwiederholungsliste	24	13	Dienste	37
	Anzeigen der			Anruflistentyp	37
	Wahlwiederholungseinträge	24		Automatische Konferenz	37
	Wahlwiederholung	24		Telefonnetztyp	37
	Speichern eines			Automatisches Präfix	37
	Wahlwiederholungseintrags im			Auswählen des	
	Telefonbuch	24		Wahlwiederholung-Intervalls	38
	Löschen eines			Wählmodus	38
	Wahlwiederholungseintrags	24		Automatische Uhr	39
	Löschen aller			Registrieren weiterer Mobilteile	39
	Wahlwiederholungseinträge	25		Abmelden/Abmeldung der	
				Mobilteile	40
				Wiederherstellen der	
				Standardeinstellungen	40
10	Telefonereinstellungen	26	14	Technische Daten	41
	Toneinstellungen	26			
	Benennen des Mobilteils	27	15	Hinweis	42
	Festlegen von Datum und			Konformitätserklärung	42
	Uhrzeit	27		Einhaltung des GAP-Standards	42
	Einstellen der Anzeigesprache	27		Elektromagnetische	
	Modus ECO+	27		Verträglichkeit	42
11	Anrufbeantworter	29		Entsorgung von Altgeräten und	
	Ein-/Ausschalten des			Batterien	42
	Anrufbeantworters	29	16	Häufig gestellte Fragen	44
	Einstellen der Sprache des			(FAQ)	
	Anrufbeantworters	29			
	Bandansagen	29	17	Anhang	47
	Eingehende Nachrichten	31		Eingabetabelle für Text und	
	Einstellen der Klingelverzögerung	31		Ziffern	47
	Zugriff von einem entfernten		18	Index	49
	Standort	32			
12	Privatsphären-Modus	34			
	Anruf Sperre (ausgehende				
	Anrufe blockieren)	34			
	Sperrung eingehender Anrufe	35			
	Ändern des PIN bzw. Kennworts				
	für den Privatsphären-Modus	36			

1 Wichtige Sicherheits-hinweise

Stromanforderungen

- Dieses Produkt benötigt einen elektrischen Anschluss mit 100 bis 240 Volt Wechselstrom. Im Falle eines Stromausfalls kann die Verbindung abbrechen.
- Die Spannung im Telefonnetz wird als TNV-3 (Telecommunication Network Voltages) gemäß Standard EN 60950 eingestuft.



Warnung

- Das elektrische Netz wird als gefährlich eingestuft. Um das Ladegerät abzuschalten, muss das Netzkabel aus der Steckdose gezogen werden. Stellen Sie sicher, dass die Steckdose jederzeit frei zugänglich ist.

So vermeiden Sie Schäden und Fehlfunktionen:



Achtung

- Verwenden Sie nur das in der Bedienungsanleitung aufgelistete Netzkabel.
- Verwenden Sie nur die in der Bedienungsanleitung aufgelisteten Akkus.
- Falls der Akku durch einen falschen Akkutyp ersetzt wird, besteht Explosionsgefahr.
- Entsorgen Sie gebrauchte Akkus vorschriftsgemäß.
- Entsorgen Sie Akkus nicht durch Verbrennen.
- Verwenden Sie immer die Kabel, die mit dem Produkt geliefert wurden.
-

- Lassen Sie die Ladekontakte und den Akku niemals mit metallenen Objekten in Berührung kommen.
- Lassen Sie keine kleinen metallenen Gegenstände in Berührung mit dem Gerät kommen. Dies kann die Tonqualität vermindern und das Gerät beschädigen.
- Metallene Gegenstände können in der Nähe bleiben, wenn sie sich in der Nähe des bzw. auf dem Mobilteil-Empfänger befinden.
- Verwenden Sie das Gerät nicht in Umgebungen mit Explosionsgefahr.
- Öffnen Sie niemals das Mobilteil, die Basisstation oder das Ladegerät, da Sie ansonsten hohen Spannungen ausgesetzt werden könnten.
- Bei Geräten mit Steckerverbindung muss sich die Steckdose immer in der Nähe der Geräte befinden und leicht zugänglich sein.
- Die Aktivierung des Freisprechmodus kann die Lautstärke im Ohrhörer deutlich anheben. Stellen Sie deshalb sicher, dass das Mobilteil sich nicht zu nahe an Ihrem Ohr befindet.
- Mit diesem Gerät können keine Notrufe getätigt werden, falls die Stromverbindung unterbrochen ist. Es muss eine Alternative zum Tätigen von Notrufen zur Verfügung gestellt werden.
- Lassen Sie das Produkt niemals mit Flüssigkeiten in Berührung kommen.
- Verwenden Sie keine Reinigungsmittel, die Alkohol, Ammoniak, Benzol oder Scheuermittel enthalten, da das Gerät durch diese Mittel beschädigt werden könnte.
- Setzen Sie das Gerät nicht zu starker Wärme durch Heizungen oder direktes Sonnenlicht aus.
- Lassen Sie das Telefon nicht herunterfallen oder andere Gegenstände darauf fallen.
- Eingeschaltete Mobiltelefone in der Nähe können Störungen verursachen.

Betriebs- und Lagertemperatur

- Betreiben Sie das Gerät an einem Ort, wo die Temperatur immer zwischen 0 °C und +40 °C (bis zu 90 % relative Luftfeuchtigkeit) beträgt.
- Lagern Sie das Gerät an einem Ort, wo die Temperatur immer zwischen -20 °C und + 45 °C (bis zu 95 % relative Luftfeuchtigkeit) beträgt.
- Niedrige Temperaturen können die Lebensdauer des Akkus verkürzen.

2 Ihr Telefon

Herzlichen Glückwunsch zu Ihrem Kauf und willkommen bei Philips!
Um das Kundendienstangebot von Philips vollständig nutzen zu können, sollten Sie Ihr Produkt unter www.philips.com/welcome registrieren.

Lieferumfang



Mobilteil**

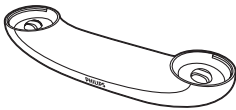

Basisstation (mit zwei Anschlüssen)

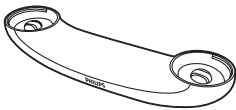

Ladegerät (mit einem Anschluss)**

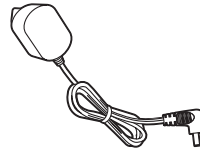

Netzteil**

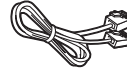

Telefonkabel*

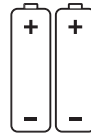

2 AAA-Akkus**



Garantie



Benutzerhandbuch



Kurze Bedienungsanleitung



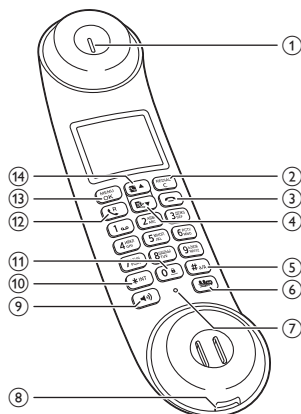
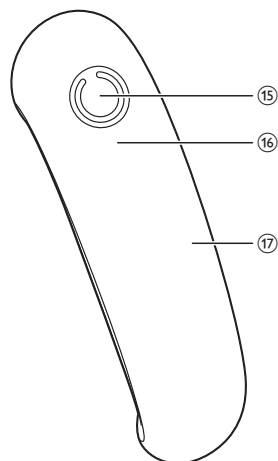

Hinweis

- * In einigen Ländern müssen Sie den Leitungsadapter mit dem Telefonkabel verbinden und anschließend das Telefonkabel in die Telefonbuchse stecken.
- ** Bei Modellen mit mehreren Mobilteilen sind zusätzliche Mobilteile, Ladestationen, Netzteile und Akkus im Lieferumfang enthalten.





- ① Ohrhörer
- ② REDIAL/C
 - Löschen von Text oder Ziffern
 - Abbrechen eines Vorgangs
 - Aufrufen der Wahlwiederholungsliste
- ③
 - Beenden eines Anrufs
 - Schließen des Menüs/Beenden eines Vorgangs
 - Gedrückt halten, um das Mobilteil ein- oder auszuschalten.
- ④ ▼
 - Blättern nach unten im Menü
 - Verringern der Lautstärke des Ohrhörers/Lautsprechers
 - Zugreifen auf das Anrufprotokoll im Standby-Modus.
- ⑤ # a/A
 - Gedrückt halten, um eine Wählpause beim Tätigen eines Anrufs zu machen.
 - Wechseln zwischen Groß- und Kleinbuchstaben bei der Eingabe

- ⑥  (für M560) oder  /  (für M565)
- Stummschalten des Mikrofons bzw. Beenden des Stummschaltens
 - Zugreifen auf das Anrufbeantwortermenü im Standby-Modus (nur für M565)
 - Anhören von neuen Nachrichten vom Anrufbeantworter (nur für M565)

⑦ Mikrofon

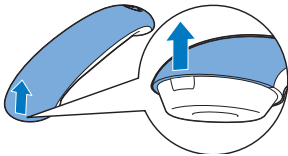
⑧ Öffnen der Akkuabdeckung



- ⑨ 
- Ein- und Ausschalten des Lautsprechers.
 - Tätigen und Empfangen von Anrufen über den Lautsprecher.

- ⑩ *INT
- Gedrückt halten, um einen Intercom-Anruf zu tätigen (nur für Modelle mit mehreren Mobilteilen)
 - Einstellen des Wahlmodus (Impuls- oder temporärer Ton-Modus)

- ⑪ 
- Drücken, um während der Textbearbeitung ein Leerzeichen einzugeben.
 - Gedrückt halten, um das Tastenfeld im Standby-Modus zu sperren/entsperren

- ⑫ 
- Tätigen und Empfangen von Anrufen
 - Recall-Taste (Diese Funktion ist vom Telefonnetz abhängig.)

- ⑬ MENU/OK
- Zugriff auf das Hauptmenü
 - Bestätigung der Auswahl
 - Aufrufen des Optionsmenüs
 - Drücken, um während eines Anrufs auf das Telefonbuch zuzugreifen

- ⑭  ▲
- Blättern nach oben im Menü
 - Erhöhen der Lautstärke des Ohrhörers/Lautsprechers
 - Zugreifen auf das Telefonbuch im Standby-Modus

⑮ Lautsprecher

- ⑯ LED-Anzeige
- Aus: kein neues Ereignis
 - Ein: zwei Sekunden lang beim Setzen des Mobilteils auf die Basisstation
 - Blinkt: neue entgangene Anrufe/neue Nachrichten auf dem Anrufbeantworter, neue Voicemails.
 - Blinkt schnell: neue eingehende Anrufe

⑰ Hintere Abdeckung des Mobilteils

Übersicht über die Basisstation

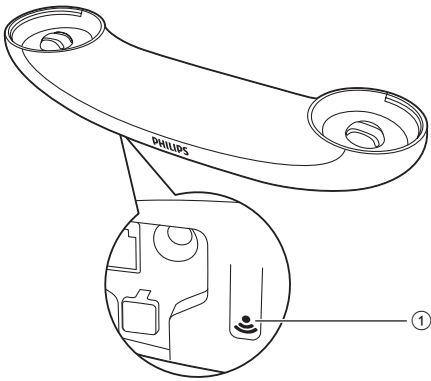

- ① •)
- Drücken, um Mobilteile zu finden.
 - Gedrückt halten, um in den Registrierungsmodus zu wechseln

3 Erste Schritte

Achtung

- Stellen Sie sicher, dass Sie die Sicherheitshinweise im Abschnitt "Wichtige Sicherheitshinweise" lesen, bevor Sie das Mobilteil anschließen und installieren.

Anschließen der Basisstation

Warnung

- Möglicher Produktschaden! Prüfen Sie, ob die Netzspannung mit dem aufgedruckten Wert auf der Rück- oder Unterseite des Geräts übereinstimmt.
- Verwenden Sie zum Laden der Akkus ausschließlich das im Lieferumfang enthaltene Netzteil.

Hinweis

- Wenn Sie über Ihr Telefonkabel eine DSL-Internetverbindung nutzen, stellen Sie sicher, dass Sie zwischen dem Telefonkabel und der Steckdose einen DSL-Filter installieren. Der Filter verhindert Rauschen und Probleme bei der Übermittlung der Anrufer-ID durch DSL-Störungen. Weitere Informationen zu DSL-Filtern erhalten Sie von Ihrem DSL-Anbieter.
- Das Typenschild befindet sich auf der Rückseite der Basisstation.

- 1 Verbinden Sie das Netzkabel wie folgt mit:
 - der DC-Eingangsbuchse an der Unterseite der Basisstation;
 - der Steckdose.
- 2 Verbinden Sie die Anschlüsse des Telefonkabels wie folgt mit:
 - der Telefonbuchse an der Unterseite der Basisstation;
 - der Telefonbuchse in der Wand.

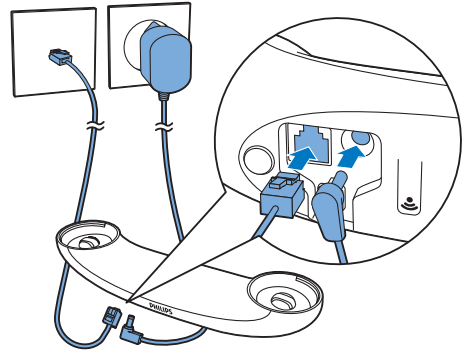

- 3 Schließen Sie das Netzkabel wie folgt an (nur für Modelle mit mehreren Mobilteilen):
 - der DC-Eingangsbuchse an der Unterseite der zusätzlichen Ladestation;
 - der Steckdose.

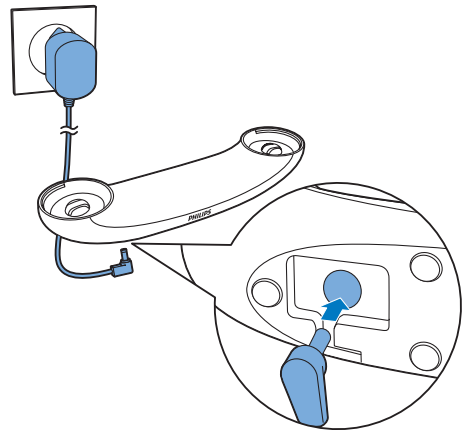

Installieren des Mobilteils

Die Akkus sind im Mobilteil vorinstalliert. Ziehen Sie das Klebeband von der Akkuabdeckung ab, bevor Sie die Akkus aufladen.

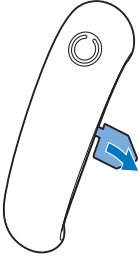

Achtung

- Explosionsgefahr! Halten Sie die Akkus von Hitze, Sonnenlicht und Feuer fern. Werfen Sie die Akkus niemals ins Feuer.
- Verwenden Sie nur die mitgelieferten Akkus.
- Kann zu einer Verringerung der Akkulebensdauer führen! Kombinieren Sie keine unterschiedlichen Akkutypen.

Hinweis

- Laden Sie die Akkus vor der ersten Verwendung 8 Stunden lang auf.
- Es ist normal, dass das Mobilteil beim Laden der Akkus warm wird.

Warnung

- Überprüfen Sie beim Einsetzen ins Akkufach die Polarität. Eine falsche Polarität kann das Gerät beschädigen.

Konfigurieren Ihres Telefons (landesabhängig)

- 1 Wenn Sie Ihr Telefon zum ersten Mal verwenden, wird eine Willkommensnachricht angezeigt.
- 2 Drücken Sie die Taste MENU/OK.

Festlegen des Landes/der Sprache

Wählen Sie Ihr Land/Ihre Sprache aus, und bestätigen Sie anschließend mit MENU/OK.

- ↳ Die Landes-/Spracheinstellung wird gespeichert.





Hinweis

- Die Länder-/Spracheinstellungen sind landesabhängig. Wenn keine Willkommensnachricht angezeigt wird, bedeutet das, dass die Länder-/Spracheinstellungen für Ihr Land voreingestellt sind. Anschließend können Sie das Datum und die Uhrzeit festlegen.

Um die Sprache erneut einzustellen, beachten Sie folgende Schritte.

- 1 Wählen Sie MENU/OK > [Telefon-Setup] > [Sprache], und bestätigen Sie anschließend mit MENU/OK.
- 2 Wählen Sie eine Sprache aus, und bestätigen Sie anschließend mit MENU/OK.
 - ↳ Die Einstellung wird gespeichert.



Festlegen von Datum und Uhrzeit

- 1 Drücken Sie die Taste MENU/OK.
- 2 Wählen Sie [Telefon-Setup] > [Datum & Zeit], und bestätigen Sie anschließend mit MENU/OK.
- 3 Geben Sie über die Zifferntasten das Datum ein, und bestätigen Sie mit MENU/OK.
 - ↳ Das Einstellungs Menü für die Uhrzeit wird auf dem Mobilteil angezeigt.
- 4 Geben Sie über die Zifferntasten die Uhrzeit ein.
 - Wenn die Uhrzeit im 12-Stunden-Format angezeigt werden soll, drücken Sie   /  , um [am] oder [pm] auszuwählen (länderspezifisch).
- 5 Drücken Sie zur Bestätigung die Taste MENU/OK.

Ändern des PIN-Codes für den Fernzugriff (nur M565)

Hinweis

- Die Standard-PIN für den Zugriff auf den Anrufbeantworter von einem entfernten Standort ist 0000. Es ist wichtig, diese PIN zu ändern, um die Sicherheit zu garantieren.

- 1 Drücken Sie  /  oder MENU/OK > [Anrufbeantw.].
- 2 Wählen Sie [Fernabfrage] > [PIN ändern], und bestätigen Sie anschließend mit MENU/OK.
- 3 Geben Sie die alte PIN ein, und bestätigen Sie mit MENU/OK.
- 4 Geben Sie die neue PIN ein, und bestätigen Sie mit MENU/OK.
- 5 Geben Sie die neue PIN erneut ein, und bestätigen Sie mit MENU/OK.
 - ↳ Die Einstellung wird gespeichert.

Aufladen des Mobilteils

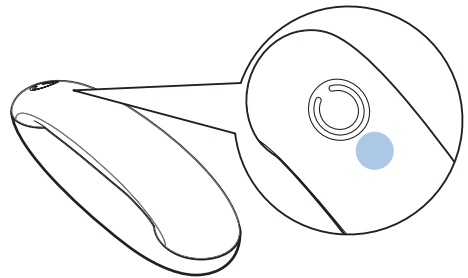

Laden Sie Ihr Mobilteil auf, indem Sie es in beliebiger Richtung auf das Dock setzen. Wenn das Mobilteil richtig in die Basisstation gesetzt wird, ertönt ein akustisches Signal (siehe 'Einstellen des Docking-Tons' auf Seite 26).

- ↳ Das Mobilteil wird aufgeladen.



Hinweis

- Laden Sie die Akkus vor der ersten Verwendung 8 Stunden lang auf.
- Es ist normal, dass das Mobilteil warm wird, wenn die Akkus geladen werden.

Nun ist Ihr Telefon einsatzbereit.

Überprüfen des Akkuladestatus

Das Akkusymbol zeigt den aktuellen Ladezustand an.

	Wenn sich das Mobilteil nicht in der Basisstation befindet, zeigen die Balken den Akkuladestand an (voll, mittel, niedrig).
	Wenn sich das Mobilteil auf der Basis- bzw. Ladestation befindet, blinken die Balken so lange, bis der Ladevorgang beendet ist.
	Das Symbol für einen leeren Akku blinkt. Der Akkuladestand ist niedrig; die Akkus sollten aufgeladen werden.

Wenn die Akkus leer sind, schaltet sich das Mobilteil aus. Wenn Sie sich in einem Gespräch befinden, wird ein Warnton ausgegeben, sobald der Akku fast leer ist. Nach der Warnung wird der Anruf beendet.







Was ist der Standby-Modus?

Wenn Ihr Telefon nicht verwendet wird, befindet es sich im Standby-Modus. Der Name des Mobilteils, Datum, Uhrzeit

und die Nummer des Mobilteils werden auf dem Standby-Bildschirm angezeigt.

Anzeigesymbole

Im Standby-Modus weisen die Symbole auf dem Hauptbildschirm darauf hin, welche Funktionen auf dem Mobilteil zur Verfügung stehen.

Symbol	Funktion
	Wenn sich das Mobilteil nicht auf der Basis- bzw. Ladestation befindet, zeigen die Balken den Akkuladestand an (voll bis niedrig). Wenn sich das Mobilteil auf der Basis- bzw. Ladestation befindet, zeigen die Balken den Ladevorgang an.
	
	
	Das Symbol für die leeren Akkus blinkt, und Sie hören einen Signalton. Der Akkuladestand ist niedrig; die Akkus sollten aufgeladen werden.
	Zeigt den Verbindungsstatus zwischen Mobilteil und Basis an. Je mehr Balken angezeigt werden, umso stärker ist das Signal.
	Leuchtet ununterbrochen, wenn Sie angenommene eingegangene Anrufe im Anrufprotokoll durchsuchen.
	Zeigt einen ausgehenden Anruf in Anrufliste.

 Leuchtet auf, wenn neue verpasste Anrufe vorhanden sind, oder wenn Sie die neuen entgangenen Anrufe im Anrufprotokoll durchsuchen. Leuchtet ununterbrochen, wenn Sie die alten entgangenen Anrufe im Anrufprotokoll durchsuchen.

 Blinkt bei eingehendem Anruf. Leuchtet dauerhaft während eines Anrufs.

 Lautsprecher ein

 Klingelton aus

 Anrufbeantworter (nur M565): blinkt, wenn eine neue Nachricht vorhanden oder der Speicher voll ist. Wird dauerhaft angezeigt, wenn der Anrufbeantworter aktiviert ist.

 Blinkt bei neuer Sprachnachricht. Leuchtet dauerhaft, wenn die Sprachnachrichten schon im Anrufprotokoll angezeigt wurden. Das Symbol wird nicht angezeigt, wenn keine Sprachnachricht vorliegt.

 Wird angezeigt, wenn Sie in einer Liste nach oben/unten blättern bzw. die Lautstärke erhöhen/verringern.

 Rechts sind weitere Ziffern vorhanden. Drücken Sie REDIAL/C, um sie anzuzeigen.

 Der ECO+-Modus ist aktiviert.

Prüfen der Signalstärke

 Die Anzahl der Balken zeigt den Verbindungsstatus zwischen dem Mobilteil und der Basisstation an. Je mehr Balken angezeigt werden, umso besser ist die Verbindung.

- Stellen Sie sicher, dass das Mobilteil mit der Basisstation verbunden ist, bevor Sie Anrufe tätigen oder empfangen und die Funktionen des Telefons nutzen.
- Wenn während eines Gesprächs Warntöne ausgegeben werden, sind entweder die Akkus des Mobilteils fast leer oder das Mobilteil verliert die Verbindung zur Basisstation. Laden Sie die Akkus auf, oder bringen Sie das Mobilteil näher an die Basisstation.

Hinweis

- Wenn ECO+ eingeschaltet ist, wird die Signalstärke nicht angezeigt (siehe 'Modus ECO+' auf Seite 27).

Ein-/Ausschalten des Mobilteils

 gedrückt halten, um das Mobilteil ein- oder auszuschalten.

4 Anrufe

Hinweis

- Wenn die Stromversorgung unterbrochen wird, können mit dem Telefon keine NotrufFunktionen verwendet werden.

Tipp

- Prüfen Sie die Signalstärke, bevor Sie einen Anruf entgegennehmen oder tätigen. (siehe 'Prüfen der Signalstärke' auf Seite 12)



Tätigen eines Anrufs

Sie können einen Anruf folgendermaßen tätigen:



- Normaler Anruf
- Anruf über vorherige Nummerneingabe

Sie können einen Anruf auch von der Wahlwiederholungsliste (siehe 'Wahlwiederholung' auf Seite 24), dem Telefonbuch (siehe 'Wählen einer Nummer aus dem Telefonbuch' auf Seite 19) und dem Anrufprotokoll (siehe 'Zurückrufen einer Nummer' auf Seite 23) aus tätigen.

Normaler Anruf

- 1 Drücken Sie  oder .
- 2 Wählen Sie die Telefonnummer.
 - ↳ Die Nummer wird gewählt.
 - ↳ Die Dauer des aktuellen Anrufs wird angezeigt.



Anruf über vorherige Nummerneingabe

- 1 Wählen Sie die Telefonnummer.
 - Um eine Ziffer zu löschen, drücken Sie die Taste REDIAL/C.
 - Um eine Pause einzugeben, halten Sie **#**#** gedrückt.
- 2 Drücken Sie  oder , um die Verbindung herzustellen.

Hinweis

- Die Gesprächszeit Ihres aktuellen Anrufs wird im Anruf-Timer angezeigt.
- Wenn Warntöne ausgegeben werden, ist entweder der Akku des Telefons fast leer, oder das Telefon befindet sich außerhalb der Reichweite der Basisstation. Laden Sie den Akku auf, oder bringen Sie das Telefon näher an die Basisstation.

Entgegennehmen eines Anrufs

Wenn ein Anruf eingeht, klingelt das Telefon. Drücken Sie die Taste  oder , um den Anruf entgegenzunehmen.

Warnung

- Um Hörschäden zu vermeiden, sollten Sie das Mobilteil niemals nahe an Ihr Ohr halten, wenn es klingelt oder der Freisprechmodus aktiviert ist.

Hinweis

- Der Anrufer-ID-Dienst steht zur Verfügung, wenn Sie sich über Ihren Dienstanbieter für diesen Dienst registriert haben.

Tipp

- Wenn Sie einen Anruf verpasst haben, wird eine Benachrichtigung angezeigt.

Ausschalten des Klingeltons für den aktuell eingehenden Anruf



Wenn das Telefon klingelt, drücken Sie die Taste **REDIAL/C**, um den Klingelton vorübergehend für den aktuell eingehenden Anruf auszuschalten.

Beenden eines Anrufs

Sie können einen Anruf folgendermaßen beenden:



- auf .
- Setzen Sie das Mobilteil auf die Basisstation oder das Ladegerät.

Einstellen der Lautstärke des Ohrhörers/Lautsprechers

Drücken Sie  , um die Lautstärke während eines Anrufs einzustellen.

- ↳ Die Lautstärke des Ohrhörers/Lautsprechers wird angepasst, und auf dem Telefon wird wieder der Anrufbildschirm angezeigt.

Stummschalten des Mikrofons

- 1 Drücken Sie während eines Anrufs auf .
 - ↳ Auf dem Mobilteil wird [Stumm ein] angezeigt.
 - ↳ Der Anrufer kann Sie nicht mehr hören, während Sie ihn jedoch weiterhin hören können.
- 2 Drücken Sie erneut auf , um die Stummschaltung des Mikrofons zu deaktivieren.
 - ↳ Nun können Sie mit dem Anrufer sprechen.

Ein-/Ausschalten des Lautsprechers

Drücken Sie die Taste .

Tätigen eines zweiten Anrufs

Hinweis

- Dieser Dienst ist vom Telefonnetz abhängig. Informationen zum Betrieb erhalten Sie von Ihrem Netzanbieter.



- 1 Drücken Sie während eines Anrufs auf .
 - ↳ Der erste Anrufer wird auf Warten gesetzt.
- 2 Wählen Sie die zweite Nummer.
 - ↳ Die auf dem Bildschirm angezeigte Nummer wird gewählt.

Entgegennehmen eines zweiten Anrufs

Hinweis

- Dieser Dienst ist vom Telefonnetz abhängig.

Wenn ein regelmäßiger Piepton ausgegeben wird, um Sie über einen eingehenden Anruf zu informieren, können Sie den Anruf folgendermaßen entgegennehmen:

- 1 Drücken Sie die Tasten  und **2_{ABC}**, um den Anruf entgegenzunehmen.
↳ Der erste Anruf wird auf Warten gesetzt, und Sie sind mit dem zweiten Anrufer verbunden.
- 2 Drücken Sie die Tasten  und **1_{AB}**, um den aktuellen Anruf zu beenden und den ersten Anruf entgegenzunehmen.

Konferenzschaltung mit externen Anrufern

Hinweis

- Dieser Dienst ist vom Telefonnetzwerk abhängig und länderspezifisch. Informationen zu Gebühren und zusätzlichen Kosten erhalten Sie bei Ihrem Dienstanbieter.

Wenn Sie zwei Anrufe angenommen haben, drücken Sie  und anschließend

3_{DEF}.

- ↳ Beide Anrufe werden zusammengeführt, und eine Konferenz wird eingeleitet.

Wechseln zwischen zwei Anrufen

Hinweis

- Dieser Dienst ist vom Telefonnetz abhängig. Informationen zum Betrieb erhalten Sie von Ihrem Netzanbieter.

Drücken Sie  und **2_{ABC}**.

- ↳ Der aktuelle Anruf wird auf Warten gesetzt, und Sie sind mit dem anderen Anruf verbunden.

5 Intercom- und Konferenzschaltungen

Ein Intercom-Anruf ist ein Anruf bei einem anderen Mobilteil, das dieselbe Basisstation nutzt. Bei einer Konferenzschaltung kommunizieren Sie mit einem anderem Mobilteilbenutzer und externen Anrufern.

Tätigen eines Anrufs bei einem anderen Mobilteil

Hinweis

- Wenn die Basisstation nur über zwei registrierte Mobilteile verfügt, halten Sie ***INT** gedrückt, um das andere Mobilteil anzurufen.

- 1 ***INT** gedrückt halten.
 - ↳ Bei Versionen mit mehreren Mobilteilen werden die für Intercom verfügbaren Mobilteile angezeigt. Fahren Sie dann mit Schritt 2 fort.
 - ↳ Bei Versionen mit zwei Mobilteilen klingelt das jeweils

andere Mobilteil. Fahren Sie dann mit Schritt 3 fort.

- 2 Wählen Sie ein Mobilteil aus, und bestätigen Sie mit **MENU/OK**.
 - ↳ Das ausgewählte Mobilteil klingelt.
- 3 Drücken Sie auf dem ausgewählten Mobilteil die Taste **↵**.
 - ↳ Die Intercom-Verbindung wird hergestellt.
- 4 Drücken Sie **☎**, um den aktuellen Anruf zu beenden

Während eines Gesprächs

Während eines Gesprächs können Sie die Mobilteile wechseln:

- 1 ***INT** gedrückt halten.
 - ↳ Der aktuelle Anrufer wird auf Warten gesetzt.
 - ↳ Bei Versionen mit mehreren Mobilteilen werden die für Intercom verfügbaren Mobilteile angezeigt. Fahren Sie dann mit Schritt 2 fort.
 - ↳ Bei Versionen mit zwei Mobilteilen klingelt das jeweils andere Mobilteil. Fahren Sie dann mit Schritt 3 fort.
- 2 Wählen Sie ein Mobilteil aus, und bestätigen Sie mit **MENU/OK**.
 - ↳ Warten Sie, bis Ihr Gesprächspartner den Anruf entgegennimmt.
- 3 Drücken Sie auf dem ausgewählten Mobilteil die Taste **↵**.
 - ↳ Die Intercom-Verbindung wird hergestellt.

Wechseln zwischen Anrufen

Halten Sie *INT gedrückt, um zwischen dem externen Anruf und dem Intercom-Anruf zu wechseln.

Tätigen einer Konferenzschaltung

Eine Dreierkonferenz ist ein Gespräch zwischen Ihnen, einem anderen Mobilteilbenutzer und externen Anrufern. Dafür sind zwei Mobilteile erforderlich, die dieselbe Basisstation nutzen.

Während eines externen Anrufs

- 1 Halten Sie *INT gedrückt, um einen internen Anruf zu beginnen.
 - ↳ Der externe Anrufer wird auf Warten gesetzt.
 - ↳ Bei Versionen mit mehreren Mobilteilen werden die für Intercom verfügbaren Mobilteile angezeigt. Fahren Sie dann mit Schritt 2 fort.
 - ↳ Bei Versionen mit zwei Mobilteilen klingelt das jeweils andere Mobilteil. Fahren Sie dann mit Schritt 3 fort.
- 2 Wählen Sie ein Mobilteil aus, und bestätigen Sie mit MENU/OK.
 - ↳ Das ausgewählte Mobilteil klingelt.
- 3 Drücken Sie auf dem ausgewählten Mobilteil die Taste ^R.
 - ↳ Die Intercom-Verbindung wird hergestellt.
- 4 Drücken Sie die Taste MENU/OK.
 - ↳ Sie befinden sich nun in einer Dreierkonferenz mit einem

externen Anruf und einem ausgewählten Mobilteil.

- 5 Drücken Sie die Taste , um die Konferenzschaltung zu beenden.

Hinweis

- Drücken Sie die Taste ^R, um an einer aktiven Konferenzschaltung mit einem anderen Mobilteil teilzunehmen, falls für [Dienste] > [Konferenz] die Option [Auto] festgelegt ist.

Während einer Konferenzschaltung

- 1 Halten Sie *INT gedrückt, um den externen Anruf auf Warten zu setzen und zum internen Anruf zurückzukehren.
 - ↳ Der externe Anrufer wird auf Warten gesetzt.
- 2 Drücken Sie MENU/OK, um die Konferenzschaltung wiederherzustellen.

Hinweis





- Wenn ein Mobilteil während der Konferenzschaltung aufgelegt wird, bleibt das andere Mobilteil mit dem externen Anrufer verbunden.

6 Text und Zahlen

Sie die Taste #*/^ gedrückt, um zwischen Klein- und Großbuchstaben zu wechseln.

Sie können Text und Zahlen für den Namen des Mobilteils, Telefonbucheinträge und andere Menüelemente eingeben.

Eingeben von Text und Zahlen

- 1 Drücken Sie einmal oder mehrmals auf die alphanumerischen Tasten, um das gewünschte Zeichen auszuwählen.
- 2 Drücken Sie die Taste REDIAL/C, um ein Zeichen zu löschen. Halten Sie die Taste REDIAL/C gedrückt, um alle Einträge zu löschen. Drücken Sie   und  , um den Cursor nach links oder rechts zu bewegen.
- 3 Drücken Sie 0#, um ein Leerzeichen hinzuzufügen.



Hinweis

- Informationen zur Tastenzuordnung von Zeichen und Nummern finden Sie im Kapitel "Anhang".

Wechseln zwischen Klein- und Großbuchstaben

Standardmäßig wird der erste Buchstabe jedes Wortes in einem Satz in Großbuchstaben und der Rest in Kleinbuchstaben eingegeben. Halten

7 Telefonbuch

Dieses Telefon verfügt über ein Telefonbuch, in dem Sie bis zu 100 Einträge speichern können. Sie können über die Basisstation auf das Telefonbuch zugreifen. Jeder Eintrag kann einen Namen mit bis zu 14 Zeichen und eine Nummer mit bis zu 24 Zeichen umfassen.

Es stehen zwei Kurzwahltasten zur Verfügung (Taste 1 und Taste 2). Je nach Land sind die Tasten 1 und 2 mit der Nummer der Mailbox und den Informationsdienst des jeweiligen Diensteanbieters belegt. Wenn Sie die Taste im Standby-Modus gedrückt halten, wird die gespeicherte Nummer automatisch gewählt.



Hinweis

- Die Verfügbarkeit von Kurzwahleinträgen ist länderspezifisch.

Anzeigen des Telefonbuchs

Hinweis

- Sie können das Telefonbuch jeweils nur auf einem Mobilteil gleichzeitig anzeigen.





- 1 Drücken Sie  , oder drücken Sie MENU/OK > [Telefonbuch] > [Anzeigen] > MENU/OK, um das Telefonbuch aufzurufen.
- 2 Wählen Sie einen Kontakt aus, und zeigen Sie die verfügbaren Informationen an.

Durchsuchen der Einträge



Sie können die Einträge im Telefonbuch folgendermaßen durchsuchen:

- Blättern Sie durch die Kontaktliste.
- Geben Sie den ersten Buchstaben des Kontakts ein.



Blättern durch die Kontaktliste

- 1 Drücken Sie   oder MENU/OK > [Telefonbuch] > [Anzeigen], um das Telefonbuch aufzurufen.
- 2 Drücken Sie   und , um durch das Telefonbuch zu blättern.

Eingeben des ersten Buchstabens des Kontakts

- 1 Drücken Sie   oder MENU/OK > [Telefonbuch] > [Anzeigen], um das Telefonbuch aufzurufen.
- 2 Drücken Sie auf die alphanumerische Taste für das Zeichen.
 - ↳ Der erste Eintrag, der mit diesem Buchstaben beginnt, wird angezeigt.

Wählen einer Nummer aus dem Telefonbuch

- 1 Drücken Sie  , oder drücken Sie MENU/OK > [Telefonbuch] > [Anzeigen] > MENU/OK, um das Telefonbuch aufzurufen.
- 2 Wählen Sie aus dem Telefonbuch einen Kontakt aus.
- 3 Drücken Sie die Taste , um den Anruf zu tätigen.

Zugreifen auf das Telefonbuch während eines Anrufs

- 1 Drücken Sie die Taste **MENU/OK**.
- 2 Wählen Sie den Kontakt, und drücken Sie dann **MENU/OK**, um die Nummer anzuzeigen.



Hinzufügen eines Eintrags

Hinweis

- Wenn Ihr Telefonbuchspeicher voll ist, wird eine Benachrichtigung auf dem Mobilteil angezeigt. Löschen Sie einige der Einträge, um neue hinzufügen zu können.
- Wenn Sie die Nummer eines Eintrags ändern, überschreibt die neue Nummer die alte Nummer.

- 1 Drücken Sie die Taste **MENU/OK**.
- 2 Wählen Sie **[Telefonbuch] > [Neu hinzu]**, und bestätigen Sie anschließend mit **MENU/OK**.
- 3 Geben Sie den Namen ein, und bestätigen Sie mit **MENU/OK**.
- 4 Geben Sie die Nummer ein, und bestätigen Sie mit **MENU/OK**.
↳ Ihr neuer Eintrag wird gespeichert.

Tipp

- Halten Sie **#**#** gedrückt, um eine Pause einzufügen.
- Drücken Sie einmal oder mehrmals auf die alphanumerischen Tasten, um das gewünschte Zeichen auszuwählen.
- Drücken Sie die Taste **REDIAL/C**, um das Zeichen zu löschen. Drücken Sie   und , um den Cursor nach links oder rechts zu bewegen.

Bearbeiten eines Eintrags

- 1 Drücken Sie die Taste **MENU/OK**.
- 2 Wählen Sie **[Telefonbuch] > [Bearbeiten]**, und bestätigen Sie anschließend mit **MENU/OK**.
- 3 Wählen Sie einen Kontakt, und bestätigen Sie mit **MENU/OK**.
- 4 Bearbeiten Sie den Namen, und bestätigen Sie mit **MENU/OK**.
- 5 Bearbeiten Sie die Nummer, und bestätigen Sie mit **MENU/OK**.
↳ Der Eintrag wird gespeichert.

Löschen eines Eintrags

- 1 Drücken Sie die Taste **MENU/OK**.
- 2 Wählen Sie **[Telefonbuch] > [Löschen]**, und bestätigen Sie anschließend mit **MENU/OK**.
- 3 Wählen Sie einen Kontakt, und bestätigen Sie mit **MENU/OK**.
↳ Auf dem Mobilteil wird eine Bestätigungsanfrage angezeigt.
- 4 Drücken Sie zur Bestätigung die Taste **MENU/OK**.
↳ Der Eintrag wird gelöscht.

Löschen aller Einträge

- 1 Drücken Sie die Taste MENU/OK.
- 2 Wählen Sie [Telefonbuch] > [Alle löschen], und bestätigen Sie mit MENU/OK.
 - ↳ Auf dem Mobilteil wird eine Bestätigungsanfrage angezeigt.
- 3 Drücken Sie zur Bestätigung die Taste MENU/OK.
 - ↳ Alle Einträge (außer den zwei Kurzwahleinträgen) werden gelöscht.

8 Anrufprotokoll

Im Anrufprotokoll wird der Anrufverlauf aller entgangenen und empfangenen Gespräche gespeichert. Im Protokoll für die eingehenden Anrufe werden der Name und die Nummer des Anrufers sowie Datum und Uhrzeit des Anrufs gespeichert. Diese Funktion steht zur Verfügung, wenn Sie sich über Ihren Dienstanbieter beim Anrufer-ID-Dienst registriert haben.

Das Telefon kann bis zu 50 Anrufeinträge speichern. Das Symbol für die Anrufübersicht auf dem Mobilteil blinkt, wenn entgangene Anrufe gespeichert sind. Wenn der Anrufer Name und Nummer übertragen hat, werden diese Informationen angezeigt. Die Anrufeinträge werden in chronologischer Reihenfolge angezeigt, wobei der aktuellste Anruf an erster Stelle wiedergegeben wird.

Hinweis

- Stellen Sie sicher, dass es sich um eine gültige Nummer handelt. Anschließend können Sie sie direkt aus der Anrufliste zurückrufen.

Die Symbole, die auf dem Bildschirm gezeigt werden, geben an, ob es sich um Anrufe in Abwesenheit oder empfangene Anrufe handelt.

Symbole	Beschreibung
	Leuchtet ununterbrochen, wenn Sie eingehende Anrufe im Anrufprotokoll suchen.

-
- | | |
|--|--|
|  | Blinkt bei neuem, entgangenem Anruf. Leuchtet dauerhaft, wenn Sie verpasste Anrufe im Anrufprotokoll suchen. |
|--|--|
-

Anruflistentyp

Sie können festlegen, ob Sie alle eingehenden Anrufe oder nur verpasste Anrufe im Anrufprotokoll anzeigen lassen.

Hinweis

- Diese Funktion ist landesabhängig.

Einstellen des Anruflistentyps

- 1 Drücken Sie die Taste **MENU/OK**.
- 2 Wählen Sie **[Dienste] > [Anrufliste]**, und bestätigen Sie anschließend mit **MENU/OK**.
- 3 Wählen Sie eine Option aus, und bestätigen Sie anschließend mit **MENU/OK**.



Anzeigen der Anrufeinträge

- 1 Drücken Sie die Taste  **▼**.
↳ Das Protokoll für eingehende Anrufe wird angezeigt.
- 2 Wählen Sie einen Eintrag aus, drücken Sie die Taste **MENU/OK**, und wählen Sie **[Anzeigen]**, um weitere Informationen anzuzeigen.

Speichern eines Anrufeintrags im Telefonbuch

- 1 Drücken Sie die Taste  ▼.
↳ Das Protokoll für eingehende Anrufe wird angezeigt.
- 2 Wählen Sie einen Eintrag aus, und bestätigen Sie mit **MENU/OK**.
- 3 Wählen Sie [**Num. speichern**], und bestätigen Sie anschließend mit **MENU/OK**.
- 4 Geben Sie den Namen ein, und bearbeiten Sie ihn. Bestätigen Sie mit **MENU/OK**.
- 5 Geben Sie die Nummer ein, und bearbeiten Sie sie. Bestätigen Sie mit **MENU/OK**.
↳ Der Eintrag wird gespeichert.

Zurückrufen einer Nummer

- 1 Drücken Sie die Taste  ▼.
- 2 Wählen Sie aus der Liste einen Eintrag aus.
- 3 Drücken Sie die Taste , um den Anruf zu tätigen.

Löschen eines Anrufeintrags

- 1 Drücken Sie die Taste  ▼.
↳ Das Protokoll für eingehende Anrufe wird angezeigt.
- 2 Wählen Sie einen Eintrag aus, und bestätigen Sie mit **MENU/OK**.
- 3 Wählen Sie [**Löschen**], und bestätigen Sie anschließend mit **MENU/OK**.
↳ Auf dem Mobilteil wird eine Bestätigungsanfrage angezeigt.
- 4 Drücken Sie zur Bestätigung die Taste **MENU/OK**.
↳ Der Eintrag wird gelöscht.

Löschen aller Anrufeinträge

- 1 Drücken Sie die Taste  ▼.
↳ Das Protokoll für eingehende Anrufe wird angezeigt.
- 2 Drücken Sie die Taste **MENU/OK**, um das Optionsmenü aufzurufen.
- 3 Wählen Sie [**Alle löschen**], und bestätigen Sie anschließend mit **MENU/OK**.
↳ Auf dem Mobilteil wird eine Bestätigungsanfrage angezeigt.
- 4 Drücken Sie zur Bestätigung die Taste **MENU/OK**.
↳ Alle Einträge werden gelöscht.

9 Wahlwiederholungsliste

In der Wahlwiederholungsliste wird der Anrufverlauf der gewählten Nummern gespeichert. Dort finden Sie Name und/oder Nummer für die getätigten Anrufe. Das Telefon kann bis zu 20 Wahlwiederholungseinträge speichern.

Anzeigen der Wahlwiederholungseinträge

Drücken Sie die Taste **REDIAL/C**.

Wahlwiederholung

- 1 Drücken Sie die Taste **REDIAL/C**.
- 2 Wählen Sie einen Eintrag aus, und drücken Sie **↵**.
↳ Die Nummer wird gewählt.

Speichern eines Wahlwiederholungseintrags im Telefonbuch

- 1 Drücken Sie die Taste **REDIAL/C**, um die Liste der gewählten Anrufe anzuzeigen.
- 2 Wählen Sie einen Eintrag aus, und bestätigen Sie mit **MENU/OK**.
- 3 Wählen Sie [**Num. speichern**], und bestätigen Sie anschließend mit **MENU/OK**.
- 4 Geben Sie den Namen ein, und bearbeiten Sie ihn. Bestätigen Sie mit **MENU/OK**.
- 5 Geben Sie die Nummer ein, und bearbeiten Sie sie. Bestätigen Sie mit **MENU/OK**.
↳ Der Eintrag wird gespeichert.

Löschen eines Wahlwiederholungseintrags

- 1 Drücken Sie die Taste **REDIAL/C**, um die Liste der gewählten Anrufe anzuzeigen.
- 2 Wählen Sie einen Eintrag aus, und bestätigen Sie mit **MENU/OK**.
- 3 Wählen Sie [**Löschen**], und bestätigen Sie anschließend mit **MENU/OK**.
↳ Auf dem Mobilteil wird eine Bestätigungsanfrage angezeigt.
- 4 Drücken Sie zur Bestätigung die Taste **MENU/OK**.
↳ Der Eintrag wird gelöscht.

Löschen aller Wahlwiederholungseinträge

- 1 Drücken Sie die Taste **REDIAL/C**, um die Liste der gewählten Anrufe anzuzeigen.
- 2 Drücken Sie die Taste **MENU/OK**, um das Optionsmenü aufzurufen.
- 3 Wählen Sie **[Alle löschen]**, und bestätigen Sie anschließend mit **MENU/OK**.
 - ↳ Auf dem Mobilteil wird eine Bestätigungsanfrage angezeigt.
- 4 Drücken Sie zur Bestätigung die Taste **MENU/OK**.
 - ↳ Alle Einträge werden gelöscht.

10 Telefoneinstellungen

Sie können die Einstellungen des Telefons nach Ihren Wünschen anpassen.

Toneinstellungen

Festlegen der Lautstärke des Klingeltons auf dem Mobilteil

Sie können aus fünf Lautstärken wählen, oder die Option [Aus] einstellen.

- 1 Drücken Sie die Taste **MENU/OK**.
- 2 Wählen Sie [**Telefon-Setup**] > [**Töne**] > [**Klingellaut.**], und bestätigen Sie anschließend mit **MENU/OK**.
- 3 Wählen Sie eine Lautstärke aus, und bestätigen Sie mit **MENU/OK**.
↳ Die Einstellung wird gespeichert.

Festlegen des Klingeltons auf dem Mobilteil

Sie können aus 10 Klingeltönen auswählen.

- 1 Drücken Sie die Taste **MENU/OK**.
- 2 Wählen Sie [**Telefon-Setup**] > [**Töne**] > [**Ruftonmelodie**], und bestätigen Sie anschließend mit **MENU/OK**.
- 3 Wählen Sie einen Klingelton aus, und bestätigen Sie mit **MENU/OK**.
↳ Die Einstellung wird gespeichert.

Festlegen des Tastentons

Tastentöne werden ausgegeben, wenn Sie auf dem Mobilteil die Tasten drücken.

- 1 Drücken Sie die Taste **MENU/OK**.
- 2 Wählen Sie [**Telefon-Setup**] > [**Töne**] > [**Tastenton**], und bestätigen Sie anschließend mit **MENU/OK**.
- 3 Wählen Sie [**Ein**]/[**Aus**], und bestätigen Sie anschließend mit **MENU/OK**.
↳ Die Einstellung wird gespeichert.

Einstellen des Docking-Tons

Der Docking-Ton ist das akustische Signal, das ausgegeben wird, wenn Sie das Mobilteil auf die Basis- bzw. Ladestation setzen.

- 1 Drücken Sie **MENU/OK**.
- 2 Wählen Sie [**Telefon-Setup**] > [**Töne**] > [**Dockington**], und bestätigen Sie anschließend mit **MENU/OK**.
- 3 Wählen Sie [**Ein**]/[**Aus**], und bestätigen Sie anschließend mit **MENU/OK**.
↳ Die Einstellung wird gespeichert.

Festlegen des Akkutons

Der Akkuton ist der Ton, der ertönt, wenn der Akku fast leer ist und aufgeladen werden muss.

- 1 Drücken Sie die Taste **MENU/OK**.
- 2 Wählen Sie [**Telefon-Setup**] > [**Töne**] > [**Akkuton**], und bestätigen Sie anschließend mit **MENU/OK**.
- 3 Wählen Sie [**Ein**]/[**Aus**], und bestätigen Sie anschließend mit **MENU/OK**.
↳ Die Einstellung wird gespeichert.

Benennen des Mobilteils

Der Name des Mobilteils kann aus bis zu 12 Zeichen bestehen. Er wird im Standby-Modus auf dem Bildschirm des Mobilteils angezeigt.

- 1 Drücken Sie die Taste **MENU/OK**.
- 2 Wählen Sie **[Telefon-Setup] > [Telefonname]**, und bestätigen Sie anschließend mit **MENU/OK**.
- 3 Geben Sie den Namen ein bzw. bearbeiten Sie ihn. Um ein Zeichen zu löschen, drücken Sie die Taste **REDIAL/C**.
- 4 Drücken Sie zur Bestätigung die Taste **MENU/OK**.
↳ Die Einstellung wird gespeichert.

Festlegen von Datum und Uhrzeit

Weitere Informationen erhalten Sie im Abschnitt "Festlegen von Datum und Uhrzeit" unter "Erste Schritte".

Einstellen der Anzeigesprache

Hinweis

- Diese Funktion ist nur für Modelle verfügbar, die mehrere Sprachen unterstützen.
- Die verfügbaren Sprachen sind von Land zu Land unterschiedlich.

- 1 Drücken Sie die Taste **MENU/OK**.
- 2 Wählen Sie **[Telefon-Setup] > [Sprache]**, und bestätigen Sie anschließend mit **MENU/OK**.
- 3 Wählen Sie eine Sprache aus, und bestätigen Sie anschließend mit **MENU/OK**.
↳ Die Einstellung wird gespeichert.

Modus ECO+

Wenn der Modus ECO+ aktiviert ist, wird die Übertragungsleistung des Mobilteils und der Basisstation im Standby-Modus vollständig eingestellt.

- 1 Drücken Sie die Taste **MENU/OK**.
- 2 Wählen Sie **[Telefon-Setup] > [Modus ECO+]**, und bestätigen Sie anschließend mit **MENU/OK**.
- 3 Wählen Sie **[Ein]/[Aus]**, und bestätigen Sie anschließend mit **MENU/OK**.
↳ Die Einstellung wird gespeichert.
↳ ECO+ wird nach kurzer Zeit im Standby-Modus angezeigt.



Hinweis

- Vergewissern Sie sich, dass alle mit der Basisstation registrierten Mobilteile M560/M565 sind, damit die ECO+-Funktion ordnungsgemäß funktioniert.
- Wenn ECO+ aktiviert ist, ist die Standby-Zeit verringert. Der Grund dafür ist, dass im Modus ECO+ kein Signal von der Basisstation im Standby-Modus übertragen wird. Daher muss das Mobilteil häufiger "hören", ob Anrufe oder andere Anfragen von der Basisstation eingehen. Die Zeit, die das Mobilteil benötigt, um auf Funktionen wie Anrufeinrichtung, Anrufprotokoll, Paging und Durchsuchen des Telefonbuchs zuzugreifen, verlängert sich ebenfalls. Das Mobilteil weist Sie nicht auf einen Verbindungsverlust hin, wenn ein Stromausfall eintritt oder Sie sich nicht mehr im Empfangsbereich befinden.



11 Anrufbeantworter

Hinweis

- Nur verfügbar für M565.

Das Telefon enthält einen Anrufbeantworter, der nicht entgegengenommene Anrufe aufzeichnet. Sie können von einem entfernten Standort auf den Anrufbeantworter zugreifen und die Einstellungen über das Anrufbeantwortermenü auf dem Mobilteil ändern.

Ein-/Ausschalten des Anrufbeantworters

- 1 Drücken Sie  /  oder MENU/OK > [Anrufbeantw.].
- 2 Wählen Sie [Ein/Aus] > [Ein]/[Aus], und bestätigen Sie anschließend mit MENU/OK.
- 3 Wählen Sie [Mit Aufzeichn.]/[Nur Ansage], wenn der Anrufbeantworter eingeschaltet ist, und bestätigen Sie anschließend mit MENU/OK.
↳ Die Einstellung wird gespeichert.

Hinweis

- [Mit Aufzeichn.] bedeutet, Anrufe werden entgegengenommen und Nachrichten werden aufgezeichnet. [Nur Ansage] bedeutet, Anrufe werden nur angenommen, Nachrichten werden nicht aufgezeichnet.



↳ Die Einstellung wird gespeichert.

Einstellen der Sprache des Anrufbeantworters

Hinweis

- Diese Funktion ist nur für Modelle verfügbar, die mehrere Sprachen unterstützen.

Die Sprache des Anrufbeantworters ist die Sprache, die für die Bandansage verwendet wird.



- 1 Drücken Sie  /  oder MENU/OK > [Anrufbeantw.].
- 2 Wählen Sie [Ansagesprache], und bestätigen Sie anschließend mit MENU/OK .
- 3 Wählen Sie eine Sprache aus, und bestätigen Sie anschließend mit MENU/OK.
↳ Die Einstellung wird gespeichert.

Bandansagen

Die Bandansage ist die Nachricht, die der Anrufer hört, wenn der Anrufbeantworter das Gespräch entgegennimmt. Der Anrufbeantworter bietet zwei werksseitig aufgenommene Bandansagen: [Mit Aufzeichn.] und [Nur Ansage].

Aufnehmen einer Bandansage



Die Höchstlänge der Bandansage, die Sie aufzeichnen können, beträgt drei Minuten. Die neu aufgezeichnete Bandansage ersetzt automatisch die alte Bandansage.

- 1 Drücken Sie  /  oder MENU/OK > [Anrufbeantw.].
- 2 Wählen Sie [Ansage], und bestätigen Sie anschließend mit MENU/OK .
- 3 Wählen Sie [Nur Ansage] oder [Mit Aufzeichn.], und bestätigen Sie anschließend mit MENU/OK.
- 4 Wählen Sie [Aufnehmen], und bestätigen Sie anschließend mit MENU/OK .
- 5 Nehmen Sie nach dem Signalton Ihre Bandansage auf, und sprechen Sie dabei dicht am Mikrofon.
- 6 Drücken Sie die Taste MENU/OK, um die Aufnahme anzuhalten. Ansonsten wird die Aufnahme nach 3 Minuten beendet.
↳ Sie können die neu aufgenommene Bandansage über das Mobilteil wiedergeben.

Hinweis

- Stellen Sie sicher, dass Sie nah am Mikrofon sprechen, wenn Sie eine Bandansage aufnehmen.



Wiedergeben der Bandansage

- 1 Drücken Sie  /  oder MENU/OK > [Anrufbeantw.].
- 2 Wählen Sie [Ansage], und bestätigen Sie anschließend mit MENU/OK.
- 3 Wählen Sie [Nur Ansage] oder [Mit Aufzeichn.], und bestätigen Sie anschließend mit MENU/OK.
- 4 Wählen Sie [Abspielen], und bestätigen Sie anschließend mit MENU/OK .
↳ Sie können die aktuelle Bandansage wiedergeben.

Hinweis

- Sie können die Bandansage nicht mehr anhören, wenn Sie einen eingehenden Anruf annehmen.

Wiederherstellen der Standard-Bandansage

- 1 Drücken Sie  /  oder MENU/OK > [Anrufbeantw.].
- 2 Wählen Sie [Ansage], und bestätigen Sie anschließend mit MENU/OK .
- 3 Wählen Sie [Mit Aufzeichn.] oder [Nur Ansage], und bestätigen Sie anschließend mit MENU/OK.
- 4 Wählen Sie [Std verwend.], und bestätigen Sie anschließend mit MENU/OK .
↳ Auf dem Mobilteil wird eine Bestätigungsanzeige angezeigt.
- 5 Drücken Sie zur Bestätigung die Taste MENU/OK.
↳ Die Standard-Bandansage wird wiederhergestellt.

Eingehende Nachrichten





Jede Nachricht kann bis zu drei Minuten lang sein. Wenn Sie neue Nachrichten erhalten haben, blinkt auf dem Anrufbeantworter und dem Mobilteil die Nachrichten-LED.

Hinweis

- Wenn Sie das Telefon abheben, während der Anrufer eine Nachricht hinterlässt, wird die Aufnahme beendet, und Sie können direkt mit dem Anrufer sprechen.
- Wenn der Speicher voll ist, wechselt der Anrufbeantworter automatisch in den Modus [Nur Ansage]. Löschen Sie alte Nachrichten, um neue aufzeichnen zu können.

Wiedergeben der eingehenden Nachrichten

Sie können die eingegangenen Nachrichten in der Reihenfolge wiedergeben, in der sie aufgezeichnet wurden.



- Wenn neue Nachrichten vorhanden sind, drücken Sie  / , um sie wiederzugeben. Wenn keine neuen Nachrichten vorhanden sind, drücken Sie  /  und dann MENU/OK, um alte Nachrichten wiederzugeben.
- Drücken Sie MENU/OK > [Anrufbeantw.] > [Abspielen], und bestätigen Sie mit MENU/OK.
↳ Die neuen Nachrichten werden wiedergegeben. Wenn keine neuen Nachrichten vorhanden sind, werden die alten Nachrichten wiedergegeben.
- Drücken Sie REDIAL/C, um die Wiedergabe zu beenden.
- Drücken Sie die Taste MENU/OK, um das Optionsmenü aufzurufen.

- Drücken Sie  ▲ / , um die Lautstärke zu erhöhen/verringern.

Löschen einer eingehenden Nachricht

- 1 Drücken Sie während der Wiedergabe der Nachricht MENU/OK, um das Optionsmenü aufzurufen.
- 2 Wählen Sie [Löschen], und bestätigen Sie anschließend mit MENU/OK.
↳ Die aktuelle Nachricht wird gelöscht.

Löschen aller alten eingehenden Nachrichten

- 1 Drücken Sie  /  oder MENU/OK > [Anrufbeantw.] .
- 2 Wählen Sie [Alle löschen], und bestätigen Sie anschließend mit MENU/OK.
↳ Auf dem Mobilteil wird eine Bestätigungsanfrage angezeigt.
- 3 Drücken Sie zur Bestätigung die Taste MENU/OK.
↳ Alle alten Nachrichten werden endgültig gelöscht.



Hinweis

- Sie können nur bereits abgerufene Nachrichten löschen. Gelöschte Nachrichten können nicht wiederhergestellt werden.

Einstellen der Klingelverzögerung

Sie können festlegen, wie oft das Telefon klingeln soll, bevor

der Anrufbeantworter den Anruf entgegennimmt.

- 1 Drücken Sie  /  oder MENU/OK > [Anrufbeantw.].
- 2 Wählen Sie [Klingelverzög.], und bestätigen Sie anschließend mit MENU/OK .
- 3 Wählen Sie eine neue Einstellung aus, und bestätigen Sie mit MENU/OK.
↳ Die Einstellung wird gespeichert.

Hinweis

- Um diese Funktion nutzen zu können, müssen Sie sicherstellen, dass der Anrufbeantworter aktiviert ist.

Tipp

- Wenn Sie von einem entfernten Standort auf den Anrufbeantworter zugreifen, sollten Sie für die Klingelverzögerung den Modus [Sparfunktion] auswählen. Dies ist eine kosteneffektive Möglichkeit zum Verwalten Ihrer Nachrichten. Wenn neue Nachrichten vorhanden sind, nimmt der Anrufbeantworter den Anruf nach drei Klingeltönen an. Wenn keine Nachrichten gespeichert sind, nimmt er ihn nach fünf Klingeltönen an.

Zugriff von einem entfernten Standort



Sie können den Anrufbeantworter auch bedienen, wenn Sie nicht zu Hause sind. Rufen Sie einfach über ein Tontelefon Ihr Telefon an, und geben Sie den vierstelligen PIN-Code ein.

Hinweis



- Die PIN für den Zugriff von einem entfernten Standort entspricht der System-PIN. Die voreingestellte PIN lautet 0000.

Aktivieren/Deaktivieren des Zugriffs von einem entfernten Standort

Sie können den Zugriff von einem entfernten Standort auf den Anrufbeantworter zulassen oder sperren.

- 1 Drücken Sie  /  oder MENU/OK > [Anrufbeantw.].
- 2 Wählen Sie [Fernabfrage], und bestätigen Sie anschließend mit MENU/OK.
- 3 Wählen Sie [Aktivieren]/[Deaktivieren], und bestätigen Sie anschließend mit MENU/OK.
↳ Die Einstellung wird gespeichert.

Ändern des PIN-Codes

- 1 Drücken Sie  /  oder MENU/OK > [Anrufbeantw.].
- 2 Wählen Sie [Fernabfrage] > [PIN ändern], und bestätigen Sie anschließend mit MENU/OK.
- 3 Geben Sie die alte PIN ein, und bestätigen Sie mit MENU/OK.
- 4 Geben Sie die neue PIN ein, und bestätigen Sie mit MENU/OK.
- 5 Geben Sie die neue PIN erneut ein, und bestätigen Sie mit MENU/OK.
↳ Die Einstellung wird gespeichert.

Zugreifen von einem entfernten Standort auf den Anrufbeantworter

- 1 Rufen Sie Ihr Telefon über ein Tontelefon an.
- 2 Wenn Sie die Bandansage hören, drücken Sie #.
- 3 Geben Sie Ihren PIN-Code ein.
↳ Jetzt haben Sie Zugriff auf Ihren Anrufbeantworter und können neue Nachrichten abrufen.

Hinweis

- Sie haben zwei Versuche, den korrekten PIN-Code einzugeben, bevor Ihr Telefon die Verbindung beendet.

- 4 Drücken Sie auf eine Taste, um eine Funktion auszuführen. Eine Liste der verfügbaren Funktionen finden Sie in der folgenden Tabelle für den Zugriff von einem entfernten Standort.

Hinweis

- Wenn keine Nachricht vorhanden ist, beendet das Telefon die Verbindung automatisch, wenn Sie 8 Sekunden lang keine Taste drücken.

Befehle für den Zugriff von einem entfernten Standort

Taste	Funktion
1	Wiedergeben der vorherigen Nachricht
2	Wiedergeben von Nachrichten
3	Springen zur nächsten Nachricht
6	Löschen der aktuellen Nachricht

7	Einschalten des Anrufbeantworters (nicht verfügbar, wenn Sie Nachrichten wiedergeben)
8	Wiedergeben einer Nachricht beenden
9	Deaktivieren des Anrufbeantworters (nicht verfügbar während der Wiedergabe einer Nachricht)

12 Privatsphären-Modus

Sie können auf das Menü für den Privatsphären-Modus zugreifen, um eingehende und ausgehende Anrufe zu sperren.

Anrufsperre (ausgehende Anrufe blockieren)

Sie können ausgehende Anrufe an bestimmte Nummern sperren, wie zum Beispiel Auslandsverbindungen oder unerwünschte Hotlines, indem Sie Anrufe sperren, die mit einer bestimmten Ziffernfolge beginnen. Sie können 2 Ziffernfolgen mit jeweils höchstens 4 Ziffern erstellen. Wenn Sie einen Anruf tätigen, der mit einer dieser 2 Ziffernfolgen beginnt, wird der ausgehende Anruf gesperrt.

Aktivieren/Deaktivieren der Sperre von ausgehenden Anrufen

- 1 Drücken Sie die Taste **MENU/OK**.
- 2 Wählen Sie **[Privater Modus]**, und bestätigen Sie anschließend mit **MENU/OK**.
- 3 Ändern des PIN bzw. Kennworts für den Privatsphären-Modus
Die Standard-PIN bzw. das Standardkennwort lautet "0000".
Drücken Sie anschließend **MENU/OK**, um die Auswahl zu bestätigen.
- 4 Wählen Sie **[Ausgeh. block.] > [Blockiermodus] > [Ein]/[Aus]**, drücken Sie anschließend zur Bestätigung **MENU/OK**.
↳ Die Einstellung wird gespeichert.

Hinzufügen neuer Nummern zur Sperrliste für ausgehende Anrufe

- 1 Drücken Sie die Taste **MENU/OK**.
- 2 Wählen Sie [**Privater Modus**], und bestätigen Sie anschließend mit **MENU/OK**.
- 3 Ändern des PIN bzw. Kennworts für den Privatsphären-Modus
Die Standard-PIN lautet "0000".
Drücken Sie anschließend **MENU/OK**, um die Auswahl zu bestätigen.
- 4 Wählen Sie [**Ausgeh. block.**] > [**Nummer block.**], und bestätigen Sie anschließend mit **MENU/OK**.
- 5 Wählen Sie eine Nummer aus der Liste aus, und bestätigen Sie dann mit **MENU/OK**.
- 6 Bearbeiten Sie die Nummer, und bestätigen Sie mit **MENU/OK**.
↳ Die Einstellung wird gespeichert.

Sperrn eingehender Anrufe

Sie können Nummern auf die schwarze Liste setzen, um eingehende Anrufe bestimmter unerwünschter Nummern zu blockieren. Sie können 4 Ziffernfolgen mit jeweils höchstens 24 Ziffern erstellen. Wenn die Nummer eines eingehenden Anrufs mit einer dieser 4 Ziffernfolgen anfängt, wird der Anruf stummgeschaltet.

Beispiel:

Zu blockierende Nummer = 0123

Nummer zum eingehenden Anruf = 0123456789

Der Anruf wird blockiert.

Zu blockierende Nummer = 23456789
Nummer zum eingehenden Anruf = 03123456789

Der Anruf wird nicht blockiert.

Hinweis

- Stellen Sie sicher, dass Sie die Anruferkennung registriert haben, bevor Sie diese Funktion nutzen.
- Der Name des Kontakts im Telefonbuch wird nicht angezeigt, wenn die Nummer dieses Kontakts mit dem Eintrag in der schwarzen Liste übereinstimmt.

Aktivieren/Deaktivieren der schwarzen Liste

- 1 Drücken Sie die Taste **MENU/OK**.
- 2 Wählen Sie [**Privater Modus**], und bestätigen Sie anschließend mit **MENU/OK**.
- 3 Ändern des PIN bzw. Kennworts für den Privatsphären-Modus
Die Standard-PIN lautet "0000".
Drücken Sie anschließend **MENU/OK**, um die Auswahl zu bestätigen.
- 4 Wählen Sie [**Eingeh. block.**] > [**Sperrmodus**] > [**Ein**]/[**Aus**], drücken Sie anschließend zur Bestätigung **MENU/OK**.
↳ Die Einstellung wird gespeichert.

Hinzufügen von Nummern

- 1 Drücken Sie die Taste **MENU/OK**.
- 2 Wählen Sie [**Privater Modus**], und bestätigen Sie anschließend mit **MENU/OK**.
- 3 Ändern des PIN bzw. Kennworts für den Privatsphären-Modus
Die Standard-PIN lautet "0000".
Drücken Sie anschließend **MENU/OK**, um die Auswahl zu bestätigen.
- 4 Wählen Sie [**Eingeh. block.**] > [**Nummernsperre**], und bestätigen Sie anschließend mit **MENU/OK**.
- 5 Geben Sie die Nummer ein, und bestätigen Sie mit **MENU/OK**.
↳ Die Einstellung wird gespeichert.

Ändern des PIN bzw. Kennworts für den Privatsphären-Modus

- 1 Drücken Sie die Taste **MENU/OK**.
- 2 Wählen Sie [**Privater Modus**], und bestätigen Sie anschließend mit **MENU/OK**.
- 3 Geben Sie die alte PIN bzw. das Kennwort zur Rufnummernabweisung ein. Die Standard-PIN lautet "0000".
Drücken Sie anschließend **MENU/OK**, um die Auswahl zu bestätigen.
- 4 Wählen Sie [**PIN ändern**], und bestätigen Sie anschließend mit **MENU/OK**.
- 5 Geben Sie die neue PIN bzw. das neue Kennwort ein, und bestätigen Sie mit **MENU/OK**.
- 6 Geben Sie die neue PIN bzw. das neue Kennwort erneut ein, und bestätigen Sie mit **MENU/OK**.
↳ Die Einstellung wird gespeichert.

13 Dienste

Das Telefon unterstützt eine Vielzahl von Funktionen, die Ihnen bei der Handhabung und Verwaltung Ihrer Anrufe helfen.

Anruflistentyp

Sie können festlegen, ob Sie alle eingehenden Anrufe oder nur verpasste Anrufe im Anrufprotokoll anzeigen lassen.

Hinweis

- Diese Funktion ist landesabhängig.

Einstellen des Anruflistentyps

- 1 Drücken Sie die Taste **MENU/OK**.
- 2 Wählen Sie **[Dienste] > [Anrufliste]**, und bestätigen Sie anschließend mit **MENU/OK**.
- 3 Wählen Sie eine Option aus, und bestätigen Sie anschließend mit **MENU/OK**.

Automatische Konferenz

Um einen externen Anruf mit einem anderen Mobilteil zu verbinden, drücken Sie die Taste .

Hinweis

- Diese Funktion ist nur bei Modellen mit mehreren Mobilteilen verfügbar.

Aktivieren/Deaktivieren der automatischen Konferenz

- 1 Drücken Sie die Taste **MENU/OK**.
- 2 Wählen Sie **[Dienste] > [Konferenz]**, und bestätigen Sie anschließend mit **MENU/OK**.
- 3 Wählen Sie **[Auto]/[Aus]**, und bestätigen Sie anschließend mit **MENU/OK**.
↳ Die Einstellung wird gespeichert.

Telefonnetztyp

Hinweis

- Diese Funktion ist landesabhängig. Sie ist nur für Modelle verfügbar, auf denen der Telefonnetztyp unterstützt wird.

- 1 Drücken Sie die Taste **MENU/OK**.
- 2 Wählen Sie **[Dienste] > [Netzart]**, und drücken Sie dann **MENU/OK**.
- 3 Wählen Sie einen Telefonnetztyp, und drücken Sie anschließend **MENU/OK**.
↳ Die Einstellung wird gespeichert.

Automatisches Präfix

Mit dieser Funktion wird vor dem tatsächlichen Wählen die Nummer eines ausgehenden Anrufs überprüft und formatiert. Die Präfixnummer kann die Erkennungsnummer ersetzen, die im Menü festgelegt ist. Beispielsweise legen Sie 604 als Erkennungsnummer und 1250 als Präfix fest. Wenn Sie dann eine Nummer wie 6043338888 wählen, ändert das Telefon beim Wählen die Nummer in 12503338888.

Hinweis

- Die Höchstlänge der Erkennungsnummer beträgt fünf Ziffern. Die Höchstlänge des automatischen Präfixes beträgt zehn Ziffern.
- Diese Funktion ist landesabhängig.

Einstellen des automatischen Präfixes

- 1 Drücken Sie die Taste MENU/OK.
- 2 Wählen Sie [Dienste] > [Auto. Vorwahl], und bestätigen Sie anschließend mit MENU/OK.
- 3 Geben Sie die Erkennungsnummer ein, und bestätigen Sie mit MENU/OK.
- 4 Geben Sie die Präfixnummer ein, und bestätigen Sie mit MENU/OK.
↳ Die Einstellung wird gespeichert.

Hinweis

- Um eine Pause einzugeben, halten Sie #** gedrückt.
- Wenn das Präfix eingestellt ist und die Erkennungsnummer leer bleibt, wird die Präfixnummer allen ausgehenden Anrufen hinzugefügt.
- Die Funktion ist nicht verfügbar, wenn die gewählte Nummer mit * oder # beginnt.

Auswählen des Wahlwiederholungsintervalls

Stellen Sie sicher, dass die Rückrufzeit ordnungsgemäß eingestellt ist, bevor Sie einen zweiten Anruf entgegennehmen. Im Normalfall ist das Telefon bereits für die Wahlwiederholungsdauer eingestellt. Sie können aus drei Optionen wählen: [Kurz], [Mittel] und

[Lang]. Die Anzahl der verfügbaren Optionen unterscheidet sich je nach Land. Weitere Informationen erhalten Sie von Ihrem Dienstanbieter.

- 1 Drücken Sie die Taste MENU/OK.
- 2 Wählen Sie [Dienste] > [Rückrufzeit], und bestätigen Sie anschließend mit MENU/OK.
- 3 Wählen Sie eine Option aus, und bestätigen Sie anschließend mit MENU/OK.
↳ Die Einstellung wird gespeichert.

Wählmodus

Hinweis

- Diese Funktion wird nur von Modellen mit Ton- und Impulswahl unterstützt.

Der Wählmodus ist das Telefonsignal, das in Ihrem Land verwendet wird. Das Telefon unterstützt Tonwahl (DTMF) und Impulswahl (Drehscheibe). Wenden Sie sich für weitere Informationen an den Dienstanbieter.

Einstellen des Wahlmodus

- 1 Drücken Sie die Taste MENU/OK.
- 2 Wählen Sie [Dienste] > [Wahlverfahren], und bestätigen Sie anschließend mit MENU/OK.
- 3 Wählen Sie einen Wählmodus aus, und bestätigen Sie mit MENU/OK.
↳ Die Einstellung wird gespeichert.

Hinweis

- Wenn sich Ihr Telefon im Impulswahlmodus befindet, drücken Sie während eines Anrufs *INT, um temporär in den Tonmodus zu wechseln. Ziffern, die für diesen Anruf eingegeben werden, werden als Tonsignale gesendet.

Automatische Uhr

Hinweis

- Dieser Dienst ist vom Telefonnetz abhängig.
- Stellen Sie sicher, dass Sie die Anruferkennung registriert haben, bevor Sie diese Funktion nutzen.

Der Dienst synchronisiert das Datum und die Uhrzeit auf dem Telefon automatisch mit dem öffentlichen Telefonnetz. Damit das Datum synchronisiert werden kann, müssen Sie sicherstellen, dass das aktuelle Jahr eingestellt ist.

- 1 Drücken Sie die Taste **MENU/OK**.
- 2 Wählen Sie **[Dienste] > [Auto Uhr]**, und bestätigen Sie anschließend mit **MENU/OK**.
- 3 Wählen Sie **[Ein]/[Aus]**. Drücken Sie die Taste **MENU/OK**.
↳ Die Einstellung wird gespeichert.

Registrieren weiterer Mobilteile

Sie können zusätzliche Mobilteile an der Basisstation registrieren. Die Basisstation kann bis zu vier Mobilteile registrieren.

- 1 Sie können Ihr Mobilteil wie folgt registrieren:
 - Wenn sich das Mobilteil im Status **[Abgemeldet!]** befindet, drücken Sie **MENU/OK**.
 - Wenn sich das Mobilteil im Status **[Suche...]** und **[Nicht verfügb.]** befindet, drücken

Sie **MENU/OK > [Dienste] > [Anmelden] > MENU/OK**.

- 2 Halten Sie die Taste **(*)** auf der Basisstation 10 Sekunden lang gedrückt.
- 3 Geben Sie die System-PIN ein. Drücken Sie die Taste **REDIAL/C**, um Korrekturen vorzunehmen. Drücken Sie dann **MENU/OK**, um die PIN zu bestätigen.
↳ Die Registrierung ist in weniger als zwei Minuten abgeschlossen. Die Basisstation weist dem Mobilteil automatisch eine Mobilteilnummer zu.

Hinweis

- Wenn die PIN falsch ist oder innerhalb eines bestimmten Zeitraums keine Basisstation gefunden wird, zeigt das Mobilteil eine Benachrichtigung an.
- Wenn die Anmeldung fehlgeschlagen ist, trennen Sie das Netzteil von der Basisstation, und schließen Sie es erneut an. Warten Sie 15 Sekunden, und wiederholen Sie anschließend den Registrierungsvorgang.
- Die voreingestellte PIN lautet "0000". Sie kann nicht geändert werden.

Abmelden/Abmeldung der Mobilteile

- 1 Drücken Sie die Taste **MENU/OK**.
- 2 Wählen Sie **[Dienste] > [Abmelden]**, und bestätigen Sie anschließend mit **MENU/OK**.
- 3 Geben Sie die System-PIN ein. (Die voreingestellte PIN lautet 0000.) Drücken Sie die Taste **REDIAL/C**, um die Nummer zu löschen.
- 4 Wählen Sie das Mobilteil aus, das deregistriert werden soll.
- 5 Drücken Sie zur Bestätigung die Taste **MENU/OK**.
↳ Das Mobilteil wird deregistriert.

Tipp

- Der Mobilteilname wird im Standby-Modus neben der Nummer des Mobilteils angezeigt.

Hinweis

- Ein Mobilteil kann die Registrierung nicht selbst aufheben.

Wiederherstellen der Standardeinstellungen

Sie können die Einstellungen des Telefons auf die Standardeinstellungen zurücksetzen.

- 1 Drücken Sie die Taste **MENU/OK**.
- 2 Wählen Sie **[Dienste] > [Zurücksetzen]**, und bestätigen Sie anschließend mit **MENU/OK**.
↳ Auf dem Mobilteil wird eine Bestätigungsanfrage angezeigt.
- 3 Drücken Sie zur Bestätigung die Taste **MENU/OK**.
↳ Alle Einstellungen (mit Ausnahme des Telefonbuchs und den Informationen für den direkten Tastenzugriff) werden zurückgesetzt.

14 Technische Daten

Allgemeine technische Daten und Funktionen

- Gesprächszeit: 16 Stunden
- Standby-Zeit: 250 Stunden
- Reichweite im Haus: 50 Meter
- Reichweite im Freien: 300 Meter
- Telefonbuch mit 100 Einträgen
- Wahlwiederholungsliste mit 20 Einträgen
- Anrufprotokoll mit 50 Einträgen
- Anrufbeantworter mit 30 Minuten Aufnahmezeit
- Standardunterstützung für Anruferidentifikation: FSK, DTMF

Akku

- Philips: 2 wiederaufladbare AAA-Ni-MH-Akkus, 1,2 V, 500 mAh

Netzteil

Basis- und Ladestation

- Tenpao: S003GV0600050,
Eingangsleistung: 100 -
240 V~, 50/60 Hz, 150 mA,
Ausgangsleistung: 6 V DC, 500 mA

RF-Ausgangsleistung

- < 24 dBm

Frequenzband

- 1880 MHz ~ 1900 MHz

Stromverbrauch

- Stromverbrauch im Standby-Modus: ca. 0,7 W (M560); 0,75 W (M565)

Gewicht und Abmessungen

- Mobilteil: 132 Gramm
213 x 50 x 44 mm (H x B x T)
- Basisstation: 86 Gramm
35 x 215 x 50 mm (H x B x T)
- Ladegerät: 72 Gramm
35 x 215 x 50 mm (H x B x T)

15 Hinweis

Konformitätserklärung

Hiermit erklärt Gibson Innovations, dass dieses Produkt den grundlegenden Anforderungen und anderen relevanten Bestimmungen der Richtlinie 2014/53/EU entspricht. Die Konformitätserklärung finden Sie unter www.p4c.philips.com.

Einhaltung des GAP-Standards

Der GAP-Standard garantiert, dass alle DECT™-GAP-Mobilteile und -Basisstationen unabhängig vom Hersteller einen Mindestbetriebsstandard einhalten. Das Mobilteil und die Basisstation sind mit GAP kompatibel und garantieren deshalb folgende Mindestfunktionen: Registrieren eines Mobilteils, Herstellen eines Freizeichens, Tätigen und Empfangen eines Anrufs. Wenn Sie die Geräte zusammen mit Elementen anderer Hersteller verwenden, stehen die erweiterten Funktionalitäten möglicherweise nicht zur Verfügung. Um dieses Mobilteil mit einer GAP-kompatiblen Basisstation eines anderen Herstellers zu verwenden, halten Sie sich zunächst an die Anweisungen des Herstellers. Folgen Sie anschließend der Vorgehensweise in diesem Handbuch für die Registrierung eines Mobilteils. Um ein Mobilteil eines anderen Herstellers an der Basisstation zu registrieren, aktivieren Sie den Registrierungsmodus der Basisstation,

und halten Sie sich anschließend an die Anweisungen des Mobilteil-Herstellers.

Elektromagnetische Verträglichkeit

Dieses Produkt erfüllt sämtliche Normen und Regelungen bezüglich der Exposition in elektromagnetischen Feldern.

Entsorgung von Altgeräten und Batterien



Ihr Gerät wurde unter Verwendung hochwertiger Materialien und Komponenten entwickelt und hergestellt, die recycelt und wiederverwendet werden können.



Dieses Symbol auf einem Produkt bedeutet, dass für dieses Produkt die Europäische Richtlinie 2012/19/EU gilt.



Dieses Symbol bedeutet, dass das Produkt Batterien enthält, für die die Europäische Richtlinie 2013/56/EU gilt. Entsorgen Sie diese niemals über den normalen Hausmüll. Informieren Sie sich über die örtlichen Bestimmungen zur getrennten Sammlung von elektrischen und elektronischen Geräten sowie Batterien. Befolgen Sie die örtlichen Bestimmungen, und entsorgen Sie

das Produkt und die Batterien nicht mit dem normalen Hausmüll. Eine ordnungsgemäße Entsorgung von alten Produkten und Batterien hilft, negative Auswirkungen auf Umwelt und Gesundheit zu vermeiden.

Herausnehmen der Batterien

Um die Akkus zu entfernen, lesen Sie den Abschnitt "Häufig gestellte Fragen (FAQ)".



Ist ein Produkt mit diesem Logo gekennzeichnet, bedeutet dies, dass eine entsprechende Gebühr an das Recyclingprogramm des jeweiligen Landes gezahlt wurde.

Umweltinformationen

Auf überflüssige Verpackung wurde verzichtet. Die Verpackung kann leicht in drei Materialtypen getrennt werden: Pappe (Karton), Styropor (Polsterung) und Polyethylen (Beutel, Schaumstoff-Schutzfolie).

Ihr Gerät besteht aus Werkstoffen, die wiederverwendet werden können, wenn das Gerät von einem spezialisierten Fachbetrieb demontiert wird. Bitte beachten Sie die örtlichen Vorschriften zur Entsorgung von Verpackungsmaterial, verbrauchten Akkus und Altgeräten.

16 Häufig gestellte Fragen (FAQ)

Auf dem Bildschirm werden keine Balken für die Signalstärke angezeigt.

- Das Mobilteil befindet sich außerhalb des Empfangsbereichs. Verwenden Sie es näher an der Basisstation.
- Wenn auf dem Mobilteil [Abgemeldet!] angezeigt wird, müssen Sie es registrieren.

Tipp

- Weitere Informationen erhalten Sie im Kapitel "Dienste" im Abschnitt "Anmelden/Anmeldung zusätzlicher Mobilteile".

Wie soll ich vorgehen, wenn ich keine zusätzlichen Mobilteile an der Basisstation koppeln (registrieren) kann?

Der Speicher der Basisstation ist voll. Deregistrieren Sie ungenutzte Mobilteile, und versuchen Sie es erneut.

Tipp

- Weitere Informationen erhalten Sie im Kapitel "Dienste" im Abschnitt "Abmelden/Abmeldung der Mobilteile".

Die Reichweite ist gering. Wie kann ich sie verbessern?

Die Reichweite ist abhängig von Umgebungsbedingungen, wie

elektrischen Geräten oder dazwischen liegenden Wänden.

- Stellen Sie die Basisstation in einem anderen Bereich/Raum auf.
- Entfernen Sie die Basisstation von anderen elektrischen Geräten in der Nähe, die den Empfangsbereich beeinträchtigen könnten (wie Router, Fernseher, Radio usw.).
- Stellen Sie die Basisstation nicht auf einen Tisch aus Metall oder eine Metalloberfläche.

Mein Mobilteil befindet sich im Suchmodus oder ist nicht verfügbar. Was kann ich tun?

- Vergewissern Sie sich, dass die Basisstation an die Stromversorgung angeschlossen ist.
- Gehen Sie mit dem Mobilteil näher an die Basisstation.
- Registrieren Sie das Mobilteil an der Basisstation.

Ich habe eine falsche Sprache gewählt, die ich nicht lesen kann. Was kann ich tun?

- 1 Drücken Sie die Taste , um zum Standbybildschirm zurückzukehren.
- 2 Drücken Sie MENU/OK, um das Hauptmenü aufzurufen.
- 3 Einer der folgenden Texte wird auf dem Bildschirm angezeigt:

Phone setup > Language

Réglages > Langue

Telefon-Setup > Sprache

Config. telef. > Lingua

Tlfn ayarları > Dil

- 4 Wählen Sie eine Option aus, um auf die Sprachoptionen zuzugreifen.
- 5 Wählen Sie Ihre eigene Sprache aus.

Ich habe ein falsches Land im Willkommensbildschirm ausgewählt. Was soll ich tun?

Sie können die Einstellungen des Telefons auf die Werkseinstellungen (siehe 'Wiederherstellen der Standardeinstellungen' auf Seite 40) zurücksetzen.

Kein Wählton /keine freie Leitung

- Prüfen Sie die Telefonanschlüsse.
- Das Mobilteil befindet sich außerhalb des Empfangsbereichs. Verwenden Sie es näher an der Basisstation.
- Das Mobilteil hat den Status [Suche...] oder [Nicht verfügb.]. Registrieren Sie das Mobilteil an der Basisstation

Kein Docking-Ton

- Das Mobilteil wurde nicht richtig auf die Basis- bzw. Ladestation gesetzt.
- Die Ladkontakte sind verschmutzt. Trennen Sie die Stromzufuhr, und reinigen Sie die Kontakte anschließend mit einem feuchten Tuch.

Ich kann die Einstellungen meiner Voicemail nicht ändern. Wie gehe ich vor?

Der Voicemail-Dienst wird von Ihrem Dienstanbieter verwaltet, nicht vom Telefon selbst. Wenden Sie sich an den Dienstanbieter, um die Einstellungen zu ändern.

Das Mobilteil im Ladegerät wird nicht aufgeladen, oder der Akku entlädt sich zu schnell.

- Vergewissern Sie sich, dass die Akkus richtig eingesetzt sind.
- Vergewissern Sie sich, dass das Mobilteil ordnungsgemäß auf das Ladegerät gesetzt wurde. Wenn der Docking-Ton eingeschaltet ist, können Sie ihn hören, wenn Sie das Mobilteil in die Ladestation stellen.
- Die Ladkontakte sind verschmutzt. Trennen Sie die Stromzufuhr, und reinigen Sie die Kontakte anschließend mit einem feuchten Tuch.
- Der Akku ist nicht vollständig geladen. Lassen Sie das Mobilteil für mindestens 8 Stunden in der Ladestation oder bis das Akkusymbol auf dem Mobilteil einen vollen Fortschrittsbalken zeigt.
- Der Akku ist alt oder defekt. Kaufen und ersetzen Sie ihn mit neuen, wiederaufladbaren Akkus mit denselben Spezifikationen. Um die Akkuabdeckung zu entfernen, folgen Sie den Anweisungen in der folgenden Abbildung.

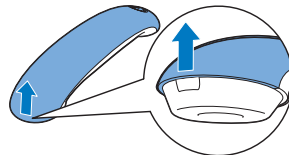

Keine Anzeige

- Achten Sie darauf, dass die Akkus aufgeladen sind.
- Vergewissern Sie sich, dass eine Stromversorgung besteht und das Telefon verbunden ist.

Schlechter Ton (Knistern, Echo usw.)

- Das Mobilteil befindet sich beinahe außerhalb des Empfangsbereichs. Verwenden Sie es näher an der Basisstation.
- Das Telefon empfängt Interferenzen von nahestehenden elektrischen Geräten. Entfernen Sie die Basisstation aus diesem Bereich.
- Das Telefon befindet sich zwischen dicken Wänden. Entfernen Sie die Basisstation aus diesem Bereich.
- Das Telefon empfängt Störungsgeräusche von der DSL-Verbindung. Installieren Sie einen DSL-Filter, um das Rauschen zu verhindern. Wenden Sie sich an Ihren Serviceanbieter bezüglich des DSL-Filters.

Das Mobilteil klingelt nicht.

- Stellen Sie sicher, dass der Klingelton des Mobilteils aktiviert ist.
- Stellen Sie sicher, dass das Mobilteil bei der Basisstation registriert ist.

Die Anrufer-ID wird nicht angezeigt.

- Der Dienst ist nicht aktiviert. Wenden Sie sich an Ihren Dienstanbieter.
- Die Daten des Anrufenden werden unterdrückt oder sind nicht verfügbar.

Das Mobilteil kann die Zeichen * und # nicht anzeigen.

Die Zeichen * und # werden als kleines "n" bzw. "o" auf dem LCD-Display angezeigt. Dieses Verhalten ist normal aufgrund der 7 Segmente in der zweiten Zeile des Displays (Sie finden die Zeichen auf diesen 4 Tasten finden: *INT und #*/A).



Hinweis

- Wenn die oben genannten Lösungen das Problem nicht beheben, trennen Sie das Mobilteil und die Basisstation vom Strom. Schließen Sie das Telefon nach einer Minute wieder an, und versuchen Sie es erneut.

17 Anhang

Eingabetabelle für Text und Ziffern

Taste	Zeichen in Großbuchstaben (für Englisch/Französisch/ Deutsch/Italienisch/Türkisch/ Portugiesisch/Spanisch/ Niederländisch/Dänisch/ Finnisch/Norwegisch/ Schwedisch/Rumänisch/ Polnisch/Tschechisch/ Ungarisch/Slowakisch/ Slowenisch/Kroatisch/ Litauisch/Estnisch/Lettisch/ Bulgarisch)
0	Leerzeichen 0 , / ; : " ' ! ; ? ; * + - % ^ ~
1	1 @ _ # = < > () & € £ \$ ¥ [] { } ¢ § ...
2	A B C 2 À Â Ã Ä Å Æ Å Æ Ç Ć
3	D E F 3 È É Ê Ë Ì Í Î Ï Δ Φ
4	G H I 4 Ğ Ğ İ İ Ĵ Ĵ Γ
5	J K L 5 Λ
6	M N O 6 Ñ Ó Ô Õ Ö
7	P Q R S 7 Š Š Œ Π Θ Σ
8	T U V 8 Ù Ú Û Ü Ū
9	W X Y Z 9 Ø Ω Ξ Ψ Ž

Taste	Zeichen in Kleinbuchstaben (für Englisch/Französisch/ Deutsch/Italienisch/Türkisch/ Portugiesisch/Spanisch/ Niederländisch/Dänisch/ Finnisch/Norwegisch/ Schwedisch)
0	Leerzeichen 0 , / ; : " ' ! ; ? ; * + - % ^ ~
1	1 @ _ # = < > () & € £ \$ ¥ [] { } ¢ § ...
2	a b c 2 à â ã ä å æ å æ ç ĉ
3	d e f 3 è é ê ë ì í î ï Δ Φ
4	g h i 4 ğ ğ ĩ ĩ ĵ ĵ Γ
5	j k l 5 λ
6	m n o 6 ñ ó ô õ ö ò
7	p q r s 7 š š Œ Π Θ Σ
8	t u v 8 ù ú û ü ū μ
9	w x y z 9 ø Ω Ξ Ψ ž

Taste	Zeichen in Großbuchstaben (für Griechisch)
0	Leerzeichen 0 , / ; : " ' ! ; ? ; * + - % ^ ^ ~
1	1 @ _ # = < > () & € £ \$ ¥ [] { } ¢ § ...
2	A B Γ 2 A B C Æ Ä Å Ç
3	Δ E Z 3 D E F É
4	H Θ I 4 G H I
5	K Λ M 5 J K L
6	N Ξ O 6 M N O Ñ Ö
7	Π Ρ Σ 7 P Q R S
8	T Υ Φ 8 T U V Ü
9	X Ψ Ω 9 W X Y Z Ø

Taste	Zeichen in Kleinbuchstaben (für Griechisch)
0	Leerzeichen 0,/;:"'!j?i*+-%\ ^~
1	1@_#=<>()&€£\$¥[]{} α§...
2	αβγ2abcàæää
3	δεζ3defèé
4	ηθι4ghii
5	κλμ5jklΛ
6	νξο6mnoñöò
7	πρσς7pqrsβ
8	τυφ8tuvüü
9	χψω9wxyzø

Taste	Kleinbuchstaben (für Serbisch)
0	Leerzeichen 0,/;:"'!j?i*+-%\ ^~
1	1@_#=<>()&€£\$¥[]{} α§...
2	abcЂЃЇ2А БВГ
3	defЈДЗДЕЖЗ
4	ghiЉ4ИЙКЛ
5	ijklЊ5МНОП
6	mnoЂ6РСТУ
7	pqrѕЖЅ7ФХЦЧПΘΣΒ
8	tuvlj8ШЦЪЫ
9	wxyzŽ9ЬЭЮЯΩΞΨ

Taste	Großbuchstaben (für Serbisch)
0	Leerzeichen O,/;:"'!j?i*+-%\ ^~
1	1@_#=<>()&€£\$¥[]{} α§...
2	ABCЂЃЇ2АБВГ
3	DEFЈДЗДЕЖЗДФ
4	GHIЉ4ИЙКЛГ
5	JKLMЊ5МНОПЛ
6	MNOЂ6РСТУ
7	PQRSЖЅ7ФХЦЧПΘΣΒ
8	TUV8ШЦЪЫ
9	WXYZŽ9ЬЭЮЯΩΞΨ

18 Index

A	
Akku	8, 9, 37
Anmeldung/Abmeldung	35
Anrufbeantworter	26
Anrufe	12
Anrufe in Abwesenheit	20
Anrufer-ID	12, 20
Anruferliste	20
Anruflistentyp	20, 33
Anzeigesymbole	10
Automatische Konferenz	33
Automatische Uhr	35

B	
Bandansagen	26
Basisstation	
Einstellung	7
Übersicht	6
Benennen des Mobilteils	24

D	
Datumseinstellung	25, 35

E	
Eingehende Nachrichten	27
Ein- oder aus (Anrufbeantworter)	26
Entgegennehmen eines Anrufs	12
Entsorgung	38

F	
Fehlerbehebung/FAQ	40

G	
GAP	38

I	
Intercom	15
Interner Anruf	15

K	
Klingelton	24
Klingelverzögerung	28
Konferenzschaltung	12, 15, 33
Kontakte	18

L	
Laden	9
Lautsprecher	13
Lautstärkeregelung	13
Löschen von Nachrichten	28

M	
Modus ECO+	25

N	
Netzteil	37

P	
PIN	
Anrufbeantworter	9, 25
Privatsphären-Modus	32
Registrierung	35
Privatsphären-Modus	31

S	
Sicherheit	3
Signalstärke	10
Speichern einer Nummer	21
Sperren ausgehender Anrufe	31
Sperren eingehender Anrufe	31
Sprache des Anrufbeantworters	26
Spracheinstellung	
Anrufbeantworter	26
Mobilteil	9, 12, 27
Standardeinstellungen	36
Standby-Modus	9
Stummschaltung	13
Suche nach Mobilteilen/Paging	6

T

Technische Daten	37
Telefonbuch	18, 21, 22
Telefoneinstellungen	24
Telefonnetztyp	33
Texteingabe	17
Töne	
Docking	24
Tastenton	24

W

Wählmodus	34
Wiedergeben von Nachrichten	28

Z

Zeiteinstellung	25, 35
Zugriff von einem entfernten Standort auf den Anrufbeantworter	29
Zusätzliche Mobilteile	35
Zwei Anrufe/Anruf in Warteschleife	14



2016 © Gibson Innovations Limited. Alle Rechte vorbehalten.
Dieses Produkt wurde von Gibson Innovations Ltd. hergestellt und wird unter der Verantwortung dieses Unternehmens vertrieben. Gibson Innovations Ltd. ist der Garantiegeber in Bezug auf dieses Produkt.
Philips und das Philips-Emblem sind eingetragene Marken der Koninklijke Philips N.V. und werden unter Lizenz der Koninklijke Philips N.V. verwendet.

UM_M560-M565_38_DE_V2.0
WK1630

