

PHILIPS

WelcomeEye
Look

Home Security Camera



Notice d'utilisation

Enregistrez votre produit sur www.philips.com/register



Sommaire

1. Consignes de sécurité.....	2
2. Contenu du kit.....	2
3. Description générale.....	3
4. Description détaillée.....	3
5. Installation de la caméra.....	4
5.1. Installation de l'embase.....	4
5.2. Câblage.....	5
6. Mise en service.....	5
6.1. Installation et association.....	5
6.2. Configuration de la caméra.....	9
6.3. Alerte sur détection.....	11
6.4. Configuration avec les assistants vocaux.....	13
7. Utilisation.....	14
7.1. Consultation et gestion des enregistrements vidéo.....	14
7.2. Visualisation du direct.....	15
8. Caractéristiques techniques.....	16
9. FAQ - Problèmes courants et solutions.....	17
10. Assistance technique - Garantie.....	18
11. Mesures de sécurité	18
12. Avertissement FCC/CE	19
13. Déclaration de conformité.....	20

1. Consignes de sécurité

Important !

- Si vous installez ce produit pour d'autres, pensez à laisser le manuel ou une copie à l'utilisateur final.

Avertissement :

- Les différents éléments ne devront être démontés que par un technicien autorisé
- Votre caméra utilise une électronique de précision. Évitez de bouger le moteur de votre caméra à la main.

Mesures de sécurité :

- Pour une exploitation en toute sécurité de ce système, il est essentiel que les installateurs, utilisateurs et techniciens suivent toutes les procédures de sûreté décrites dans ce manuel.
- Des avertissements spécifiques et des symboles d'attention sont indiqués sur les éléments si nécessaire.

2. Contenu du kit

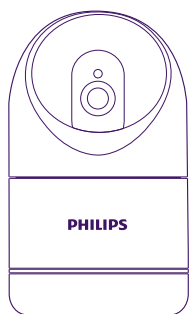

1. Caméra



2. Cheilles pour fixation murale de l'embase (x2)



3. Vis pour fixation murale de l'embase (x2)

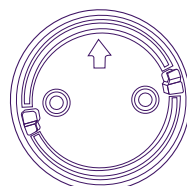

4. Embase pour fixation au plafond

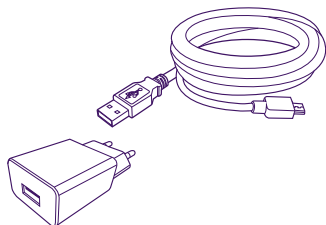

5. Alimentation



6. Outil de réinitialisation



7. Carte SD de 8 Gb (pré-insérée dans la caméra)

3. Description générale

Cette caméra est conçue pour apporter une fonction de sécurité et un point de surveillance intérieure aux utilisateurs de l'application et de l'écosystème Philips WelcomeEye. Elle permet en votre absence ou à distance de contrôler, dissuader, rassurer, quelques soient les circonstances ou la luminosité.

Pour un usage efficace, veuillez lire attentivement ce manuel d'instructions.

4. Description détaillée

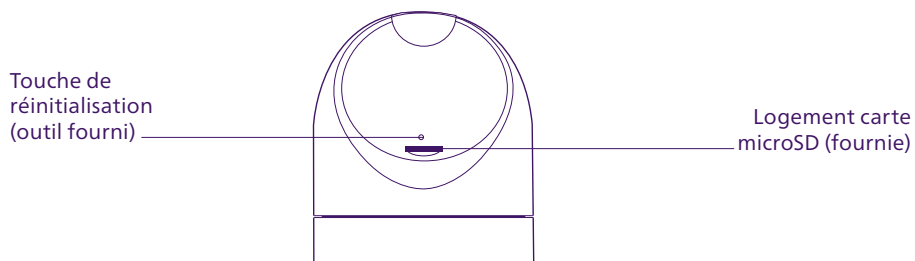
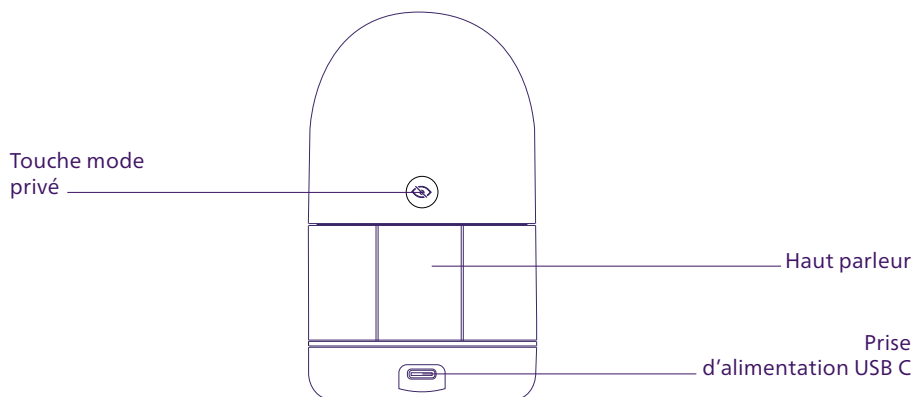
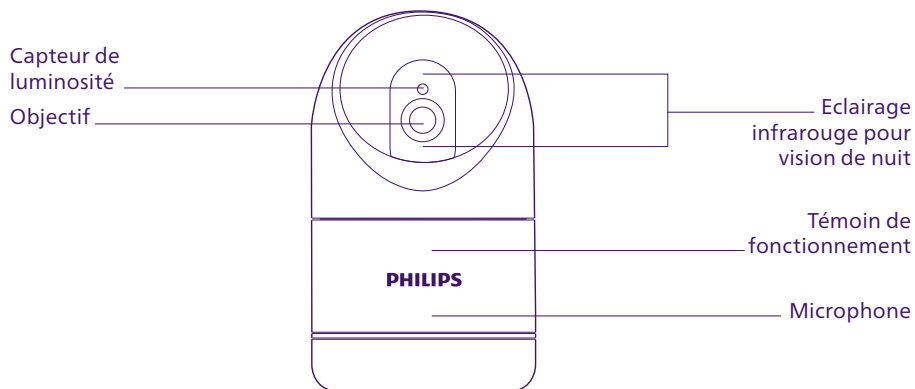

5. Installation de la caméra

Conseils et notes importantes :

- ⚠ Nous vous conseillons de vérifier avant installation que le signal de votre réseau WiFi est accessible et de qualité suffisante à l'endroit où vous souhaitez installer votre caméra.
- L'installation et l'utilisation de la caméra doivent être effectuées en accord avec les législations en vigueur.
- Votre caméra s'alimente exclusivement à l'aide de l'adaptateur secteur fourni 100-240Vac 50/60Hz / 5Vdc 1A.

5.1. Installation au plafond (facultatif)

Si vous souhaitez installer votre caméra Philips WelcomeEye Look au plafond, la partie recouverte de textile à l'avant peut être retournée à des fins esthétiques :

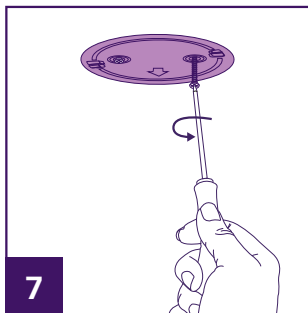
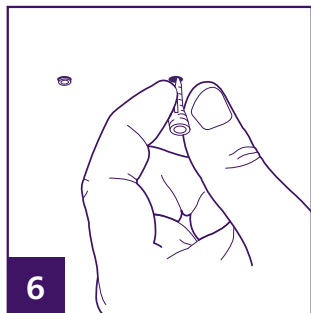
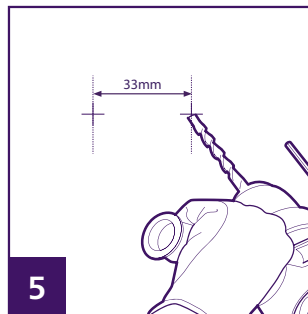
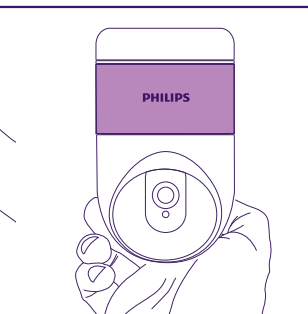
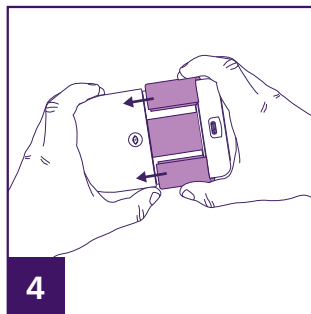
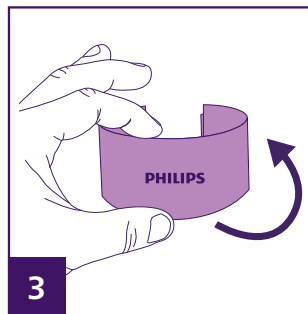
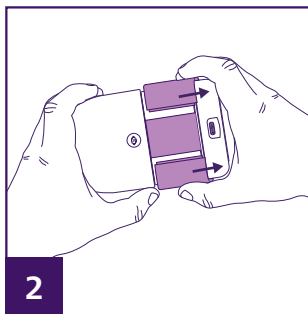
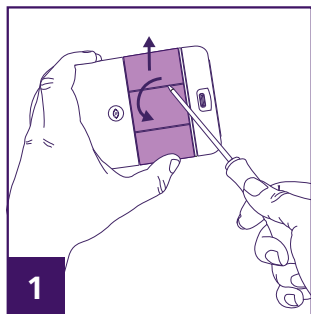

1. Insérez délicatement un tournevis plat à l'arrière de la caméra pour dégager vers l'extérieur la partie avant en textile. Procédez de la même manière avec l'autre côté.
2. Faites coulisser la partie avant en textile vers le bas pour l'enlever complètement de la caméra.
3. Retournez la partie avant en textile avec le logo.
4. Procédez dans l'ordre inverse pour remettre doucement la partie en textile.
5. Repérez au plafond l'emplacement des 2 trous pour la fixation au plafond de votre caméra. Percez les trous.
6. Insérez les chevilles fournies.
7. Fixez l'embase à l'aide des 2 vis fournies. Les vis et chevilles fournies sont adaptées à un matériau plein, adaptez la fixation à votre support si nécessaire.
8. Placez la caméra sur l'embase et verrouillez en la tournant.

5.2. Alimentation

Une fois la caméra installée (posée sur un meuble ou fixée au plafond), connectez l'adaptateur secteur pour la mettre sous tension

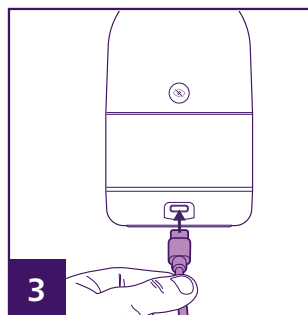
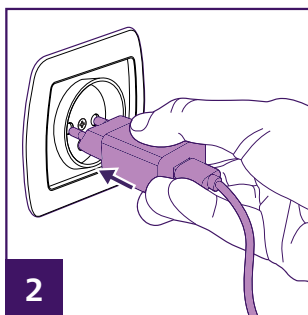
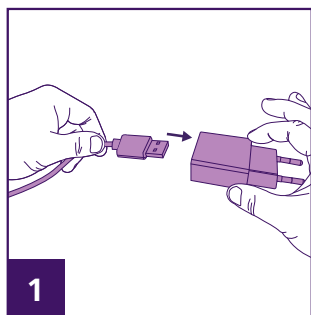

6. Mise en service

6.1. Installation et association

Remarque : les captures d'écran ci-dessous sont issues de la version Android de l'application. La version iOS est identique.

Téléchargez l'application **Philips WelcomeEye** sur votre iPhone ou votre smartphone Android.

Lancez ensuite l'application :



[WelcomeEye for Android](#)



[WelcomeEye for iOS](#)

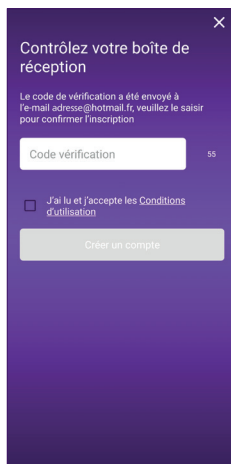
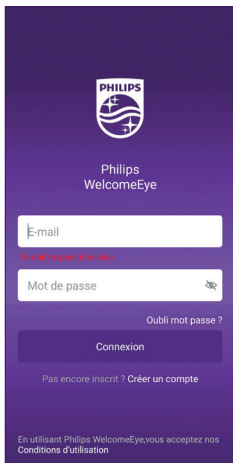

Si vous ne disposez pas déjà d'un compte Philips WelcomeEye, cliquez sur « **Créer un compte** ».

Un e-mail automatique est envoyé sur votre adresse e-mail pour confirmation. Entrez le code à 6 chiffres indiqué dans le mail pour poursuivre, cochez la case puis cliquez sur « **Créer un compte** ».

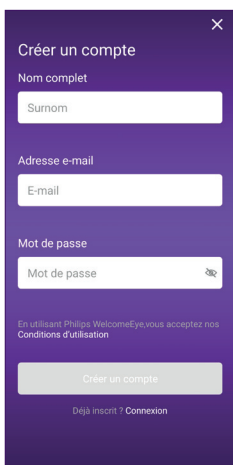

Si l'e-mail automatique n'est pas reçu au bout d'une minute, vérifiez le dossier courrier indésirable de votre boîte mail. Une fois la création de compte terminée, cliquez sur OK :

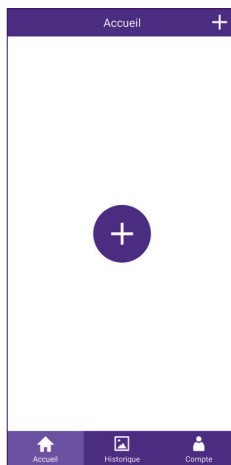

Entrez votre nom complet, une adresse e-mail valide et le mot de passe de votre choix puis cliquez sur « **Créer un compte** ».

La liste des produits associés au compte apparaît. Cliquez sur l'icône **+** pour continuer.

Votre Bluetooth doit être activé.

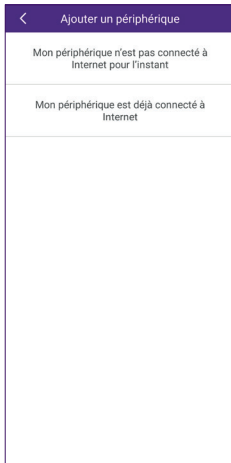

Si vous n'avez pas déjà connecté la caméra à votre réseau WiFi, cliquez « **Mon périphérique n'est pas connecté à Internet pour l'instant** ».

Sélectionnez la caméra WelcomeEye Look parmi la liste des produits compatibles avec l'application :

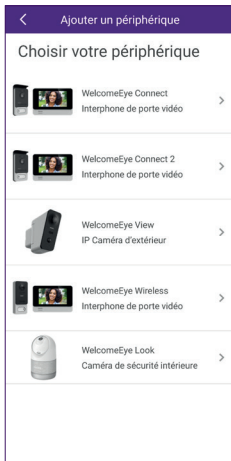
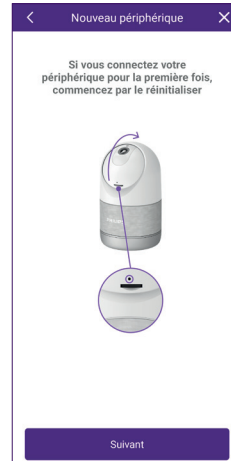

A cette étape votre caméra doit être sous tension et prête à être associée. En cas de doute, faites une réinitialisation comme indiqué (en appuyant sur le bouton reset pendant 3 secondes jusqu'à entendre un bip puis une mélodie) et patientez jusqu'à ce que la caméra soit prête. La caméra émet 2 séries de 5 bips sonores lorsqu'elle est prête pour la suite.

Cliquez ensuite sur « **Suivant** ».

Votre smartphone va détecter les périphériques à proximité en attente de configuration. La détection ne demande que quelques secondes, rapprochez-vous de la caméra si elle n'est pas détectée par le smartphone.

Important : l'application peut vous demander l'accès à la localisation de votre smartphone. L'unique raison est que cette autorisation est nécessaire pour accéder à la liste des réseaux WiFi environnants pour vous les proposer pour votre caméra.

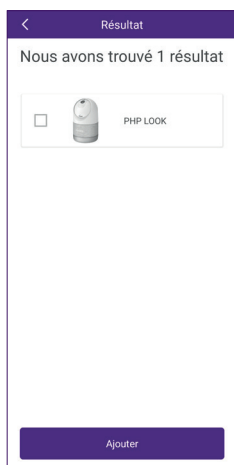

Cochez votre caméra puis cliquez sur « **Ajouter** ».

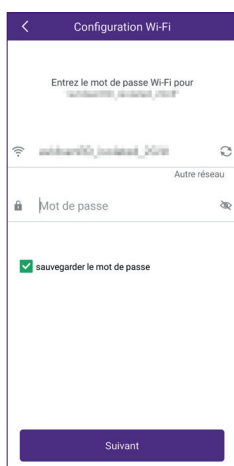

Sélectionnez le réseau WiFi que la caméra va devoir utiliser et saisissez manuellement la clé wifi de votre box internet ou routeur internet. Cliquez sur « **Suivant** ».

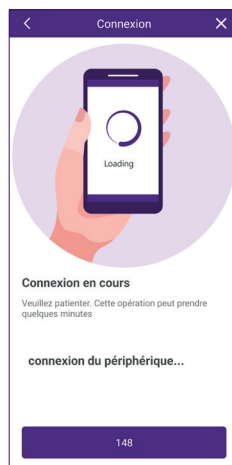

Votre smartphone transmet les informations à la caméra, puis la caméra se connecte à internet. La caméra émettra une mélodie indiquant qu'elle a reçu les informations de votre smartphone

Important : En cas d'erreur de saisie de mot de passe, la caméra émettra un bruit d'erreur et redémarrera, veuillez reprendre la configuration à l'étape initiale. Il ne sera pas nécessaire de la réinitialiser.

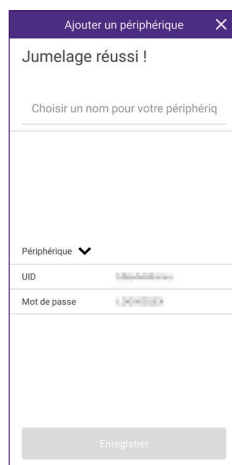

La caméra a été détectée par votre smartphone sur internet. Entrez le nom de votre choix pour la caméra puis cliquez sur « **Enregistrer** ».

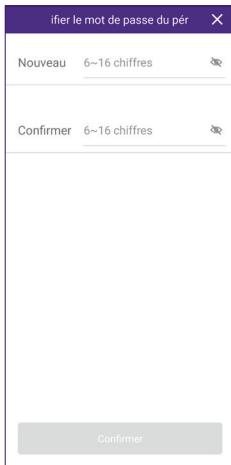



Le mot de passe de connexion par défaut de la caméra doit être changé avant de pouvoir afficher l'image. Entrez un nouveau mot de passe de 6 à 16 chiffres puis cliquez sur « **Confirmer** ».

L'écran d'accueil de l'application s'affiche.

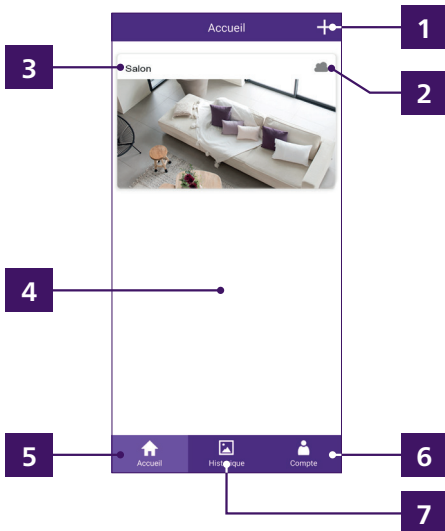
6.2. Configuration de la caméra



1	Ajout d'un nouveau produit (autre caméra Philips ou visiophone Philips compatible)
2	État de la connexion de la caméra  : en ligne  : hors ligne
3	Nom de la caméra
4	Si vous disposez d'un autre produit Philips WelcomeEye, il apparaîtra également sur cette page
5	Liste des produits associés dans l'appli (écran actuel)
6	Accès aux options du compte et de l'appli
7	Accès à l'historique des événements

En cliquant sur l'image de votre caméra vous accédez à son image en direct :

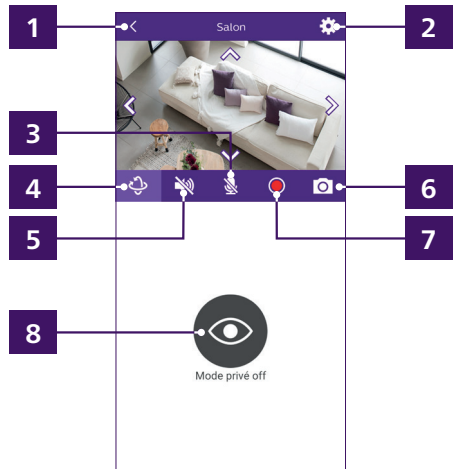

1	Retour à l'écran précédent
2	Accès aux options et réglages de la caméra
3	Coupe/rétablissement du micro du smartphone
4	Contrôle du moteur (fait apparaître à l'image les flèches de déplacement haut, bas, gauche et droite)

5	Coupe/rétablissement du micro de la caméra
6	Prise d'une photo avec stockage sur le smartphone
7	Lancement d'un enregistrement du direct sur la mémoire du smartphone
8	Passage en mode privé : coupe immédiatement le microphone et le haut-parleur, déclenche le passage en mode privé sur la caméra et masque totalement l'objectif

8	Réglage des enregistrements vidéo
9	Changement de mot de passe et mise à l'heure
10	Suppression de la caméra de votre compte

Cliquez sur  pour mettre votre caméra à l'heure.

L'heure est affichée sur l'image en direct et elle est également utilisée pour dater les enregistrements faits automatiquement par la caméra :

Cliquez sur l'icône  en haut à droite de l'image pour accéder à l'ensemble des options de la caméra :

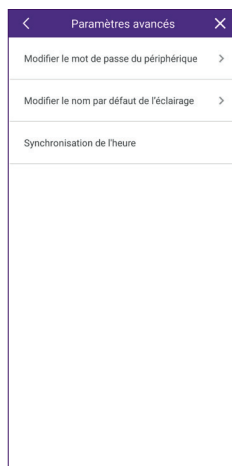

Cliquez sur  pour copier l'heure de votre smartphone dans votre caméra.

1	Retour vers l'image en direct
2	Nom personnalisé de la caméra
3	UID et version de l'appareil
4	Détails et formatage de la carte mémoire, redémarrage de la caméra
5	Partage de la caméra avec d'autres utilisateurs
6	Qualité vidéo
7	Réglages des détections

6.3. Alerte sur détection

Votre caméra dispose de deux systèmes de détection. La détection de tout mouvement dans son champ de vision et la reconnaissance de silhouette humaine. Vous pouvez utiliser l'une et l'autre indépendamment ou simultanément.

Réglage de la détection de mouvement :

Les réglages de la détection de mouvement sont accessibles en cliquant sur  dans les réglages de votre caméra. La caméra cherche des zones mobiles dans son champ de vision et déclenche ou non l'alerte en fonction de leur taille.

La sensibilité de la détection joue sur la taille minimum de la zone mobile pour que l'alerte soit donnée :

- Si la sensibilité est faible, seul un mouvement important dans le champ de vision de la caméra va provoquer une alerte.
- Si la sensibilité est élevée, tout mouvement même mineur donnera lieu à une alerte.

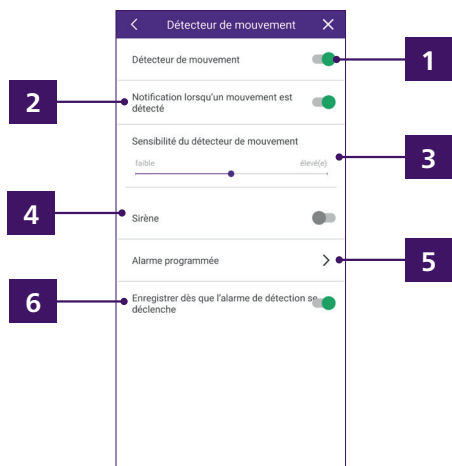

1	Activation de la détection de mouvement
2	Activation de la notification si un mouvement est détecté (vous êtes prévenu sur votre smartphone)
3	Sensibilité de la détection (voir ci-dessus)
4	Activation de la fonction sirène si un mouvement est détecté
5	Programmation de plages d'activation (voir ci-dessous)
6	Enregistrement d'une vidéo sur la carte mémoire si un mouvement est détecté

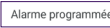
Vous pouvez activer manuellement la détection de mouvement, ou automatiquement en programmant des horaires. Si vous souhaitez activer automatiquement en fonction de l'heure, cliquez sur  puis choisissez une journée de la semaine :

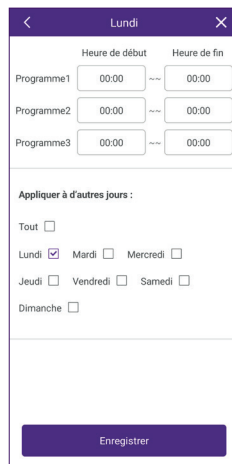

Vous pouvez définir pour la journée jusqu'à 3 plages horaires avec une heure de début et une heure de fin, pendant lesquelles la détection de mouvement sera active.

Vous pouvez également cocher en dessous si vous voulez appliquer les mêmes plages à tout ou partie des autres jours de la semaine. Cliquez sur « **Enregistrer** » pour terminer.

Réglage de la reconnaissance de silhouette humaine et autotracking :

Les réglages de la reconnaissance de silhouette humaine et l'option autotracking sont accessibles en cliquant sur  Réglages de l'alarme dans les réglages de votre caméra. La caméra cherche dans son champ de vision les contours des zones en mouvement, et déclenche ou non l'alerte en fonction de leur forme.

La sensibilité de la détection joue sur la ressemblance à la silhouette d'un être humain pour que l'alerte soit donnée :

- Si la sensibilité est faible, seul une forme très proche d'une silhouette humaine déclenchera l'alerte.
- Si la sensibilité est élevée, toute forme ressemblant vaguement à un être humain donnera lieu à une alerte.



5	Activation de la fonction sirène si un mouvement est détecté
6	Programmation de plages d'activation (voir ci-dessous)
7	Enregistrement d'une vidéo sur la carte mémoire si un mouvement est détecté
8	Activée : la détection d'une portion de silhouette humaine suffit à donner l'alerte (reconnaissance des contours d'un visage par exemple)

Tout comme pour la détection de mouvement, vous pouvez activer manuellement la reconnaissance de silhouette humaine, ou automatiquement en programmant des horaires. Si vous souhaitez activer automatiquement en fonction de l'heure, cliquez sur  puis choisissez une journée de la semaine :

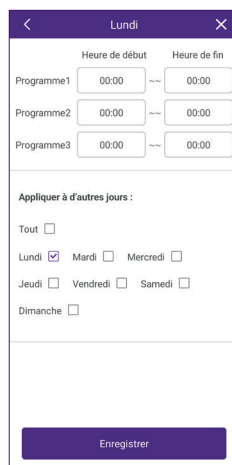

1	Activation de la reconnaissance de silhouette humaine
2	Activation de la notification si un être humain est détecté (vous êtes prévenu sur votre smartphone)
3	Autotracking : la caméra bouge le moteur automatiquement pour suivre la silhouette détectée
4	Sensibilité de la détection (voir ci-dessus)

Vous pouvez définir pour la journée jusqu'à 3 plages horaires avec une heure de début et une heure de fin, pendant lesquelles la détection de mouvement sera active. Vous pouvez également cocher en dessous si vous voulez appliquer les mêmes plages à tout ou partie des autres jours de la semaine. Cliquez sur « **Enregistrer** » pour terminer.

6.4. Configuration avec les assistants vocaux

Votre caméra WelcomeEye Look est compatible avec les assistants vocaux Alexa et Google Assistant.

Vous pouvez par exemple afficher l'image de votre caméra si votre assistant vocal est équipé d'un écran, ou contrôler l'allumage et l'extinction de la lumière si vous avez relié un luminaire à votre caméra.

Alexa : Rendez-vous dans l'application Alexa et installez la skill «Philips WelcomeEye ». Indiquez ensuite l'adresse e-mail de votre compte sur l'application WelcomeEye et son mot de passe.

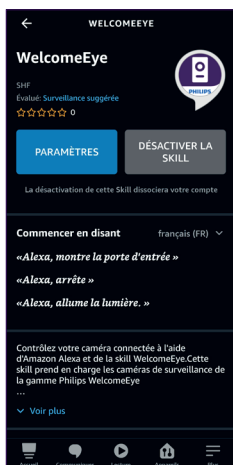

Google Assistant : Rendez-vous dans l'application GoogleHome et ajoutez l'application « Philips WelcomeEye » dans la section « Configurer un appareil »/ »fonctionne avec Google ». Indiquez ensuite l'adresse e-mail de votre compte sur l'application WelcomeEye et son mot de passe.

Lancez ensuite si nécessaire une détection des nouveaux appareils sur votre assistant vocal.

7. Utilisation

7.1. Consultation et gestion des enregistrements vidéo

Si vous avez configuré des enregistrements vidéo suite à une détection de mouvement ou à horaires précis dans les réglages de la caméra, les enregistrements sont consultables à distance depuis votre application en cliquant sur  depuis la page principale de l'application :

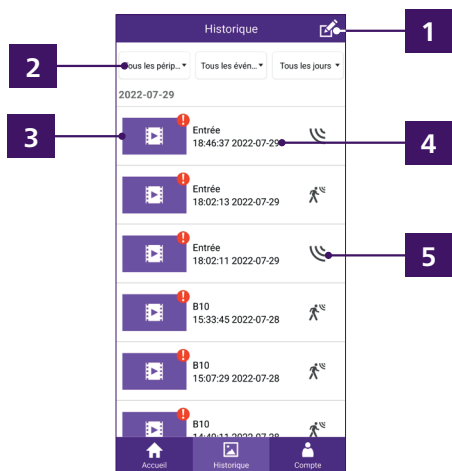

1	Modification : fait apparaître les options de sélection et de suppression des vidéos si vous le souhaitez
2	Filtres si vous cherchez une vidéo précise
3	Vidéo enregistrée : le symbole  indique que vous n'avez pas encore consulté la vidéo
4	Nom de la caméra, date et heure de prise
5	Nature de la détection qui a déclenché l'enregistrement

Cliquez sur une vidéo pour la lire :

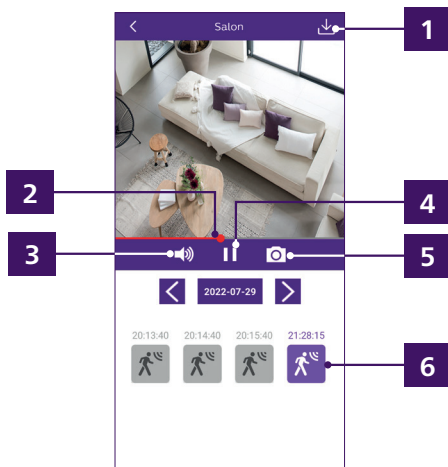

1	Téléchargement de la vidéo avec enregistrement dans la mémoire du smartphone
2	Barre d'avancement
3	Coupure/reprise du son
4	Pause/reprise de la lecture
5	Prise d'une photo de l'image en cours de lecture avec enregistrement dans la mémoire du smartphone
6	Vidéo en cours de lecture avec heure de prise. Vous pouvez sélectionner une autre vidéo en cliquant dessus

7.2. Visualisation du direct

Cliquez sur l'image de votre caméra depuis l'écran d'accueil de l'application :

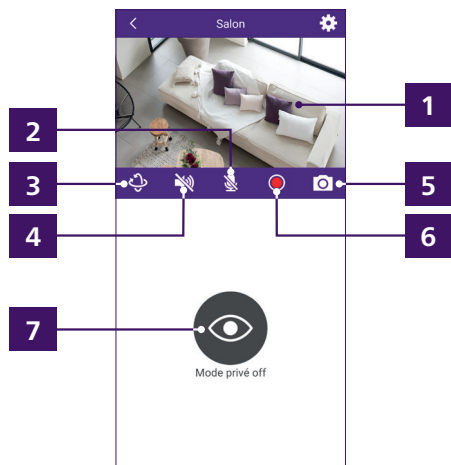

Ces mêmes contrôles sont accessibles si vous basculer votre smartphone en mode paysage :

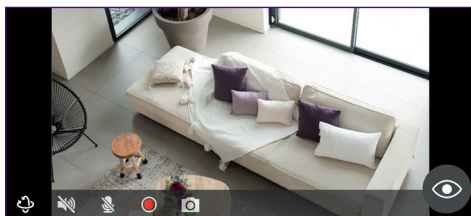

1	Pincez l'écran avec 2 doigts pour zoomer dans l'image
2	Coupure/rétablissement du micro du smartphone : un clic active le micro, permettant de parler dans la caméra. Un second clic coupe le micro
3	Contrôle du moteur (fait apparaître à l'image les flèches de déplacement gauche et droite)
4	Coupure/rétablissement du micro de la caméra
5	Prise d'une photo avec stockage sur le smartphone
6	Lancement d'un enregistrement du direct sur la mémoire du smartphone
7	Activation du mode privé de la caméra

Remarque : l'activation du mode privé coupe aussi la fonction sirène de votre caméra si elle a été déclenchée.

8. Caractéristiques techniques

Compatibilité assistants vocaux	Amazon Alexa - Google Home
Garantie	2 ans
Alimentation	Adaptateur secteur 230V (fourni)
Résolution	2k - 2560 x 1440 px
Réseau WiFi	2.4GHz + 5GHz 802.11b/g/n/ac, Bluetooth, WiFi compatible avec les boxes et modems de l'ensemble des fournisseurs d'accès Internet européens
Motorisation	Axe horizontal : 355° avec fonction autotracking Axe vertical : 75°
Champ de vision	360°
Audio	Audio bidirectionnel + sirène 90dBa à 1m
Vision nocturne infrarouge	Portée 10m
Température de fonctionnement	-20°C ~ 55°C
Utilisation	Intérieur, installation possible posée sur un meuble ou montée au plafond avec support fourni.
Caractéristiques produit seul	Dimensions : 135 (h.) x 80 (l.) x 80 (p). mm Poids : 300 g
Norme et certification	CE, RoHS

9. FAQ - Problèmes courants et solutions

Symptômes	Causes possibles	Solutions
Impossible d'installer l'application WelcomeEye sur mon appareil Android	Votre appareil dispose d'une version trop ancienne d'Android ou incompatible	Contactez le support technique du fabricant de votre appareil Android afin d'obtenir une mise à jour récente
	Google Play effectue une vérification des éléments essentiels au bon fonctionnement de votre application, si votre matériel ne répond pas à tous les critères nécessaires, il vous refusera l'installation	Veillez vous munir d'un autre terminal Android
Impossible d'installer l'application WelcomeEye sur mon iPhone	Votre appareil dispose d'une version d'iOS trop ancienne	Veillez effectuer la mise à jour système de votre appareil
La caméra n'est pas détectée comme étant en ligne lorsqu'on veut l'associer sur smartphone	Délai dépassé après mise sous tension	Réinitialisez la caméra puis relancez la détection Bluetooth
La caméra est indiquée comme étant associée à un autre compte lors de la mise en service	La caméra doit être disponible pour être mise en service. Si on souhaite la partager avec un autre utilisateur, la procédure est différente	Effectuez une réinitialisation de la caméra à l'aide de la touche dans le logement pour carte microSD. Si vous souhaitez partager la caméra avec le propriétaire d'un autre compte WelcomeEye, utilisez la fonction Partage dans la configuration de la caméra
La connexion à la caméra est impossible depuis le réseau local	Problème réseau / alimentation électrique	Vérifiez vos connexions réseau et électrique
	Problème configuration réseau	Contrôlez la configuration réseau et la présence de WiFi au niveau de votre caméra
L'image de la caméra est inaccessible via internet	Problème configuration réseau	Contrôlez les réglages de votre installation (box, routeur)
	Réglages vidéo inappropriés	Contrôlez les réglages vidéo et baissez la qualité si nécessaire
L'image est de mauvaise qualité ou saccadée	Réglages vidéo inappropriés	Contrôlez les réglages vidéo et baissez la qualité si nécessaire
La détection de mouvement se déclenche de manière intempestive	Réglages détection de mouvement inappropriés	Diminuez la sensibilité de la détection. Orientez la caméra. Utilisez la détection de silhouette plutôt que la détection de mouvement

10. Assistance technique - Garantie

Cet appareil est garanti, pièces et main d'œuvre dans nos ateliers.

La garantie ne couvre pas : les consommables tels que piles et les dégâts occasionnés par : mauvaise utilisation, mauvaise installation, intervention extérieure, détérioration par choc physique ou électrique, chute ou phénomène atmosphérique.

- Ne pas couvrir l'appareil
- Entretien avec un chiffon doux seulement, pas de solvants. La garantie s'annule si vous démontez les pièces. Avant le nettoyage, mettez l'appareil hors tension et assurez-vous qu'il ne se déclenche pas de lui-même (désactivez la fonction autotracking si elle est active).

 **Attention :** N'employez aucun produit ou essence d'épuration carboxylique, alcool ou similaire. En plus de risquer d'endommager votre appareil, les vapeurs sont également dangereuses pour votre santé et explosives.

N'employez aucun outil pouvant être conducteur de tension (brosse en métal, outil pointu ou autre) pour le nettoyage.

Le ticket de caisse ou la facture fait preuve de la date d'achat.

En cas de besoin, les contacts et les horaires d'ouverture de nos centres d'assistance techniques sont disponibles sur le site www.philips.com

11. Mesures de sécurité

Les dommages provoqués par le manque de conformité au manuel mènent à l'expiration de la garantie. Nous n'assumerons aucune responsabilité pour les dommages en résultant ! Nous n'assumerons aucune responsabilité concernant tout dommage, sur les biens ou les personnes, causé par une mauvaise manipulation ou par manque de conformité aux consignes de sécurité.

Ce produit a été fabriqué dans le respect total des consignes de sécurité. Afin de maintenir ce statut et d'assurer la meilleure exploitation du produit, l'utilisateur doit observer les consignes et avertissements de sûreté contenus dans ce manuel.



Ce symbole indique un risque de choc électrique ou un risque de court-circuit.

- Vous ne devez utiliser ce produit qu'à une tension comprise entre : 100-240 Volts et 50- 60 hertz. N'essayez jamais d'utiliser cet appareil avec une tension différente.
- Veillez à ce que tous les raccordements électriques du système soient conformes aux consignes d'utilisation.
- Dans les établissements commerciaux, assurez-vous d'observer les règles de prévention des accidents pour les installations électriques.
- Dans les écoles, les équipements de formation, les ateliers... la présence d'un personnel qualifié est nécessaire pour contrôler le fonctionnement des appareils électroniques.
- Observez les consignes d'utilisation des autres appareils reliés au système.
- Veuillez contacter une personne expérimentée au cas où vous auriez des doutes au sujet du mode de fonctionnement ou de la sûreté des appareils.
- Ne jamais brancher ou débrancher les appareils électriques avec les mains mouillées.
- Lors de l'installation de ce produit, vérifiez bien que les câbles d'alimentation ne risquent pas d'être endommagés.
- Un dispositif de coupure (interrupteur sectionneur, disjoncteur, dispositif équivalent) rapidement accessible doit être incorporé dans l'installation de câblage du bâtiment pour le matériel relié à demeure au réseau.

- Conserver une distance minimum autour de l'appareil pour assurer une ventilation suffisante.
- La ventilation ne doit pas être empêchée en couvrant l'ouverture de ventilation avec un objet tel qu'un papier journal, une nappe, un rideau, etc.
- Aucune source à flamme nue telle qu'une bougie allumée ne doit être placée sur l'appareil.
- Respecter la température de fonctionnement de produit.
- Aucun objet rempli de liquide tel qu'un vase ne doit être placé sur l'appareil.

12. Avertissement FCC/CE

Remarque : Cet équipement a été testé et s'est avéré conforme aux limites d'un dispositif de la Classe B, conformément aux normes européennes en vigueur. Ces limites sont conçues pour fournir une protection raisonnable contre les interférences dans une installation résidentielle. Cet équipement utilise et peut émettre une énergie de fréquence radio et, s'il n'est pas installé et utilisé conformément aux instructions, peut provoquer des interférences aux communications radio.

Cependant, il n'y a aucune garantie que les interférences ne se produiront pas dans une installation particulière. Si cet équipement provoque des interférences à la réception radio ou TV ce qui peut être déterminé en mettant l'équipement en marche ou à l'arrêt, l'utilisateur est encouragé à essayer de rectifier les interférences en adoptant au moins l'une des mesures suivantes :

- Réorienter ou déplacer l'antenne réceptrice
- Augmenter la distance entre l'équipement et le récepteur
- Brancher l'équipement sur un circuit autre que celui sur lequel est branché le récepteur

13. Déclaration de conformité

À la directive RED

AVIDSEN déclare sous son entière responsabilité que l'équipement désigné ci-dessous :

Caméra-WelcomeEye Look DES8200HSC 531051

Est conforme à la directive RED 2014/53/UE et que sa conformité a été évaluée selon les normes applicables en vigueur :

- EN 62368-1 :2020+A11 :2020
- EN 62311 :2020
- EN 301 489-1 V2.2.3 (2019-11)
- EN 301 489-17 V3.2.4 (2020-09)
- EN 301 489-3 V2.1.1 (2019-03)
- EN 55032 :2015+A1 :2020
- EN 55035 :2017+A11 :2020
- EN 300 328 V2.2.2 (2019-07)
- EN 300 440 V2.2.1 (2018-07)
- EN 301893 V2.1.1 (2017-05)

Signé par Alexandre Chaverot, président au nom de Avidsen
19 avenue Marcel Dassault, 37200 Tours, France
À Tours le 20/03/2023





FR - Ne jetez pas les piles et les appareils hors d'usage avec les ordures ménagères. Les substances dangereuses qu'ils sont susceptibles de contenir peuvent nuire à la santé et à l'environnement. Faites reprendre ces appareils par votre distributeur ou utilisez les moyens de collecte sélective mise à votre disposition par votre commune. Directive WEEE 2012/19/EU

EN - Don't throw batteries or out of order products with the household waste (garbage). The dangerous substances that they are likely to include may harm health or the environment. Make your retailer take back these products or use the selective collect of garbage proposed by your city. Directive WEEE 2012/19/EU

NL - De lege batterijen en oude apparaten niet met het huisvuil meegeven: deze kunnen gevaarlijke stoffen bevatten die de gezondheid en het milieu schaden. De oude apparaten door uw distributeur laten innemen of de gescheiden vuilinzameling van uw gemeente gebruiken.

Directive WEEE 2012/19/EU
DE - Verbrauchte Batterien und nicht mehr benützte Geräte sind Sondermüll. Sie enthalten möglicherweise gesundheits- und umweltschädliche Substanzen. Geben Sie alte Geräte zur fachgerechten Entsorgung beim Gerätehändler ab bzw. benutzen Sie die örtlichen Recyclinghöfe. Directive WEEE 2012/19/EU

ES - No tire las pilas ni los aparatos inservibles con los residuos domésticos, ya que las sustancias peligrosas que ambos pueden contener perjudicar la salud y al medio ambiente. Pídale a su distribuidor que los recupere o utilice los medios de recogida selectiva puestos a su disposición por el ayuntamiento. Directive WEEE 2012/19/EU

PT - Não junte as pilhas nem os aparelhos que já não se usam com o lixo caseiro. As substâncias perigosas que ambos podem conter podem ser prejudiciais para a saúde e para o ambiente. Entregue esses aparelhos ao seu lixo ou recorra aos meios de recolha selectiva ao seu dispor. Directive WEEE 2012/19/EU

IT - Non gettare le pile e le apparecchiature fuori uso insieme ai rifiuti domestici. Le sostanze dannose contenute in esse possono nuocere alla salute dell'ambiente. Restituire questo materiale al distributore o utilizzare la raccolta differenziata organizzata dal comune. Directive WEEE 2012/19/EU

PL - Nie wyrzucać zużytych baterii i zepsutych urządzeń do śmieci. Substancje niebezpieczne, które mogą zawierać są szkodliwe dla zdrowia i środowiska. Urządzenia należy zwrócić do dystrybutora lub wykorzystać system zbiórki selektywnej dostępny na terenie gminy. Dyrektywa WEEE 2012/19/EU



Pour en savoir plus :
www.quefairedemesdechets.fr



FR - Ce symbole indique que l'appareil s'installe et s'utilise uniquement à l'intérieur

EN - This symbol indicates that the device must only be installed and used indoors

NL - Dit symbool betekent dat het apparaat alleen binnen mag worden geïnstalleerd en gebruikt

DE - Dieses Symbol zeigt an, dass das Gerät nur innen installiert und verwendet wird

ES - Este símbolo indica que el aparato se instala y utiliza únicamente en el interior

PT - Este símbolo indica que o aparelho só pode ser instalado e usado em interiores

IT - Questo simbolo indica che l'apparecchio si installa e si utilizza unicamente all'interno

PL - Ten symbol wskazuje, iż urządzenie przeznaczone jest wyłącznie do montażu i użytku wewnętrznego



FR - La protection des appareils qui portent ce symbole est assurée par une double isolation et ne requiert pas de branchement de sécurité à la terre/masse électrique.

EN - The protection of devices bearing this symbol is guaranteed by double insulation, they do not require a safety connection to electrical earth.

NL - Apparatuur die voorzien is van dit symbool, wordt beschermd door een dubbele isolatie en vereist geen beveiligde elektriciteitsaansluiting op de aarde/massa.

DE - Der Schutz der dieses Symbol tragenden Geräte wird durch eine zweifache Isolation gewährleistet und erfordert keinen elektrischen Schutzanschluss an Erde/Masse.

ES - La protección de los aparatos que llevan este símbolo está garantizada por un doble aislamiento y no requiere una conexión de seguridad a tierra/masa eléctrica.

PT - A proteção dos aparelhos que contêm este símbolo é assegurada através de isolação dupla e não necessita de ligações de segurança à terra/massa elétrica.

IT - La protezione delle apparecchiature che riportano questo simbolo è garantita da un doppio isolamento e non necessita di messa a terra/collegamento a massa.

PL - Urządzenia oznaczone takim symbolem są chronione podwójną izolacją i nie wymagają one bezpiecznego podłączenia do uziemienia/masy.



FR - Courant continu

EN - Direct Current

NL - Draaistroom

DE - Gleichstrom

ES - Corriente continua

PT - Corrente contínua

IT - Corrente continua

PL - Prąd stały



FR - Courant alternatif

EN - Alternating Current

NL - Gelijkstroom

DE - Wechselstrom

ES - Corriente alterna

PT - Corrente alterna

IT - Corrente alternata

PL - Prąd zmienny



Pour obtenir de l'aide, visitez le site : www.philips.com/support
2023©Avidsen. Tous droits réservés. Philips et l'emblème du bouclier Philips sont des marques déposées de Koninklijke Philips N.V. et sont utilisées sous licence. Ce produit a été fabriqué et est vendu sous la responsabilité d'AVIDSEN SAS, et AVIDSEN SAS est le garant de ce produit.