



User manual

PHILIPS
PENANAK NASI
HD3170
Daya masak: 400W
220V ~ 50/60Hz
Negara Pembuat: Cina
Diimpor oleh:
PT Versuni HomeLife Indonesia
Gedung Cibis Nine Lantai 10
Jl. TB Simatupang No. 2, RT 001/RW 005
Kel. Cilandak Timur, Kec. Pasar Minggu
Jakarta Selatan 12560 – Indonesia
No. Reg.: IMKG.1236.07.2023

PHILIPS and the Philips Shield Emblem are registered trademarks of Koninklijke Philips N.V. and are used under license. This product has been manufactured by and is sold under the responsibility of Versuni Holding B.V., and Versuni Holding B.V. is the warrantor in relation to this product.
2023 © Versuni Holding B.V.

2220.301.7100.0 (10/08/2023)

English

1 Important

Read this user manual carefully before you use the Rice cooker and save it for future reference.

Danger

- The appliance must not be immersed.

Warning

- This appliance is not intended for use by persons (including children) with reduced physical sensory or mental capabilities, or lack of experience and knowledge, unless they have been given supervision or instruction concerning use of the appliance by a person responsible for their safety.
- Children should be supervised to ensure that they do not play with the appliance.
- This appliance should be positioned in a stable situation with the handles (if any) positioned to avoid spillage of the hot liquids.
- This appliance is intended to be used in household and similar applications such as:
 - Staff kitchen areas in shops, offices and other working environments;
 - Farm houses;
 - By clients in hotels, motels and other residential type environments;
 - Bed and breakfast type environments.
- If the power cord set is damaged, it must be replaced by a cord set available from the manufacturer.
- The appliance is not intended to be operated by means of an external timer or a separate remote-control system.
- Check if the voltage indicated on the appliance corresponds to the local power voltage before you connect it.
- Do not let the power cord hang over the edge of the table or worktop on which the appliance stands.
- Make sure the heating element, the temperature sensor, and the outside of the inner pot are clean and dry before you put the plug in the power outlet.
- Do not plug in the appliance or press any of the buttons on the control panel with wet hands.
- WARNING: Make sure to avoid spillage on the power connector to avoid a potential hazard.
- WARNING: Always follow the instructions and use the appliance properly to avoid potential injury.

- According to the instructions prescribed in this user manual, use a soft damp cloth to clean the surfaces in contact with food and make sure to remove all the food residues stuck to the appliance.
- Don't place the power cord under the appliance when in use.

Caution

- CAUTION: Surface of the heating element is subject to residual heat after use.
- Never use any accessories or parts from other manufacturers or that Philips does not specifically recommend. If you use such accessories or parts, your guarantee becomes invalid.
- Do not expose the appliance to high temperatures, nor place it on a working or still hot stove or cooker.
- Do not expose the appliance to direct sunlight.
- Place the appliance on a stable, horizontal, and level surface.
- Always put the inner pot in the appliance before you put the plug in the power outlet and switch it on.
- Do not place the inner pot directly over an open fire to cook rice.
- Do not use the inner pot if it is deformed.
- The accessible surfaces may become hot when the appliance is operating. Take extra caution when touching the appliance.
- Beware of hot steam coming out of the steam vent during cooking or out of the appliance when you open the lid. Keep hands and face away from the appliance to avoid the steam.
- Do not lift and move the appliance while it is operating.
- Do not exceed the maximum water level indicated in the inner pot to prevent overflow which might cause potential hazard.
- Do not place the cooking utensils inside the pot while cooking, keeping warm or reheating rice.
- Only use the cooking utensils provided. Avoid using sharp utensils.
- To avoid scratches, it is not recommended to cook ingredients with crustaceans and shellfish. Remove the hard shells before cooking.
- Do not insert metallic objects or alien substances into the steam vent.
- Do not place a magnetic substance on the lid. Do not use the appliance near a magnetic substance.
- Always let the appliance cool down before you clean or move it.
- Always clean the appliance after use. Do not clean the appliance in a dishwasher.
- Always unplug the appliance if not used for a longer period.
- The operating altitude range of the appliance is 0 -2000 meters.
- If the appliance is used improperly or for professional or semi-professional purposes, or if it is not used according to the instructions in this user manual, the guarantee becomes invalid and Philips refuses liability for any damage caused.

Power-failure memory function

This appliance features a power-failure memory function that save the status prior to the power loss.

- If a power outage occurs during cooking and power is restored within 2 hours, the cooking time countdown will resume from its previous point.
- If a power outage occurs while the product is in preset mode and power is restored within 2 hours, the preset time countdown will resume from its previous point.
- If power is not restored within 2 hours, the appliance may not resume its previous work process.

Electromagnetic fields (EMF)

This appliance complies with the applicable standards and regulations regarding exposure to electromagnetic fields.

2 Your Rice cooker

Congratulations on your purchase, and welcome to Philips!
To fully benefit from the support that Philips offers, register your product at www.philips.com/welcome.

3 What's in the box

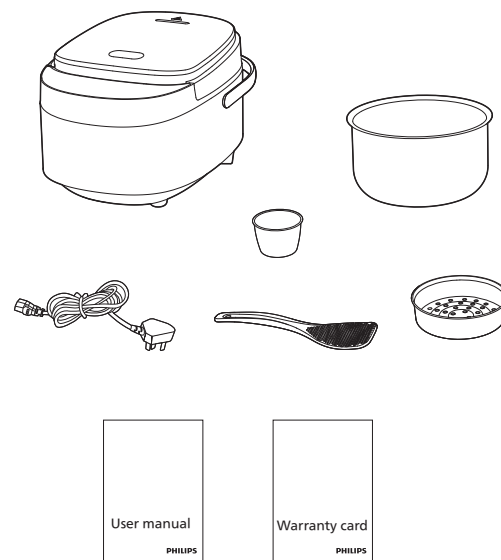

Main unit
Rice&soup ladle
Steaming plate
User manual

Power cord
Measuring cup
Inner pot
Warranty

4 Overview

Product overview

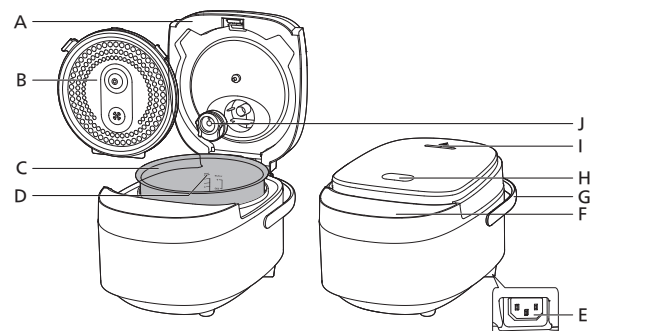

A	Top lid	F	Control Panel
B	Detachable inner lid	G	Handle
C	Inner pot	H	Lid release button
D	Water level indications	I	Steam vent
E	Power socket	J	Steam valve

Controls overview

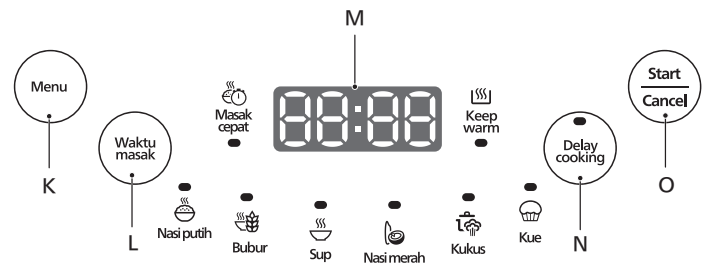

K	Choose menu button	N	Cooking time booking button
L	Cooking time button	O	Start/Cancel button
M	Time display		

Cooking programs

Cooking function	Default cooking time*	Adjustable time range
Fast cook	30 minutes**	N/A
White rice	50 minutes	N/A
Congee	90 minutes	1-2 hours
Soup	120 minutes	1.5-4 hours
Cake	50 minutes	N/A
Brown rice	50 minutes	N/A
Steam	30 minutes	1minute-1 hour
Keep warm	0-12 hours	N/A

*The default cooking time refers to the default cooking time displayed on the screen when the corresponding function is selected. The appliance cannot adjust the cooking time manually. The actual cooking time may vary depending on the amount of ingredients used, amount of water used, the temperature of the water, and the cooking environment.

**The cooking time for the Fast cook function may vary depending on factors such as the amount of rice used, the quantity of water used, the temperature of the water, and the cooking environment. As a result, the cooking time will be adjusted, either increased or decreased.

5 Using your rice cooker

Before first use

- Take out all the accessories from the inner pot. Remove the packaging material of the inner pot.
- Before first use, boil water and clean the Rice cooker.
- Clean the parts of the Rice cooker thoroughly before using it for the first time (see chapter "Cleaning and Maintenance").

Notes

- Make sure all parts are completely dry before you start using the Rice cooker.
- Make sure the outside of the inner pot is dry and clean, and that there is no foreign residue on the heating element.

Preparations before cooking

Warning

- Make sure the detachable inner lid and the steam valve are correctly installed.

Notes

- Make sure that the amount of food or liquid you add to the inner pot is within the range of the water level indication.
- For rice cooking, follow the water level indications on the inside of the inner pot. You can adjust the water level for different types of rice and your own preference. Do not exceed the quantities indicated on the inside of the inner pot.
- After the cooking process starts, you can tap **Start/Cancel** to cancel the cooking, the rice cooker will go to standby mode.

Perform the following preparations before cooking with the rice cooker:

- Press the lid release button to open the rice cooker.
- Take out the inner pot.
- Put the washed food into the inner pot, and wipe off water outside of the inner pot with a soft clean cloth, put it back into the appliance.
- Close the lid.
- Put the plug in the power socket.

Notes

- Make sure the outside of the inner pot is dry and clean, and that there is no foreign residue on the heating element.
- Make sure the inner pot is in proper contact with the heating element.

Cooking rice

- Follow the steps in "Preparations before cooking".

- Press **Choose menu** button to select Fast cook **White rice** or **Sticky rice**
 - The indicator of chosen cooking function blinks.
 - The default cooking timer displays on the screen.

- Press **Start** to start the cooking process.

- When the cooking is finished, you will hear 6 beeps and the selected cooking function light will be off.
- The rice cooker will be in keep warm mode automatically.
 - The keep-warm indicator lights up.

Notes

- Press **Start/Cancel** to terminate the current cooking process.
- The level marked inside the inner pot is just an indication; you can always adjust the water level for different types of rice and your own preference.
- Besides following the water level indications, you may also add rice and water at 1:(1.3-1.6) ratio for rice cooking
- To prevent the rice from clumping, loosen the rice within 30 minutes.
- Do not exceed the volume indicated nor exceed the maximum water level indicated in the inner pot, as this may cause the rice cooker to overflow and cause potential hazard.

Congee and soup

- Put all ingredients into the inner pot.
- Follow the steps in "Preparations before cooking".

- Press **Choose menu** button to select the **Congee** or **Soup** function.

- The indicator of chosen cooking function blinks.
- The default cooking timer displays on the screen.

Notes

- You can press the **Cooking time** button to adjust the time, the cooking time blinks on the screen.

- Press **Start** to start the cooking process.
- When the cooking is finished, you will hear 6 beeps and the selected cooking function light will be off.
- The rice cooker will be in keep warm mode automatically.
 - The keep-warm indicator lights up.

Baking cake

- Whisk the ingredients for cake well.
- Coat the inner pot with some butter or cooking oil, and then pour the ingredients into it.
- Follow the steps in "Preparations before cooking".

- Press **Choose menu** button to select **Cake** function.

- Press **Start** to start the cooking process.
- When the cooking is finished, you will hear 6 beeps and the selected cooking function light will be off.
 - The keep-warm indicator lights up.
- Open the lid and carefully take out the inner pot to cool down.
- After the inner pot is cool down, put a plate or cake rack on top of the pot, and then flip over to take the cake out.

Steam

- Add some water into the inner pot.
- Put the steam basket into the inner pot.
- Place foods on a food plate or directly on the steaming basket.

- Press **Choose menu** button to select the **Steam** function.
 - The indicator of chosen cooking function blinks.
 - The default cooking timer displays on the screen.

Notes

- You can press the **Cooking time** button to adjust the time, the cooking time after setting blinks on the screen.

- Press **Start** to start the cooking process.

- When the cooking is finished, you will hear 6 beeps and the selected cooking function light will be off.
- The rice cooker will be in keep warm mode automatically.
 - The keep-warm indicator lights up.

Preset time for delayed cooking

Notes

- The preset function is not available for **Cake** and **Keep warm**. The preset time is up to 24 hours.
- The preset timer should be longer than cooking time.
- If you want to enjoy delicious rice after 8 hours, set the preset time to 8 hours.

- Choose a function you need, press the **Cooking time booking** button to set the preset time.
 - The cooking time booking indicator blinks.
 - The time on the screen blinks.

- Press the **Cooking time booking** button to adjust the time.
 - With each press, the time increases by 10 minutes. Long press the button to quickly adjust the time by 1 hour.
- Press **Start** to start the cooking process.
 - The rice cooker starts countdown until the cooking process is finished.

6 Cleaning and Maintenance

Notes

- Unplug the Rice cooker before starting to clean it.
- Wait until the appliance has cooled down sufficiently before cleaning.

Inner lid

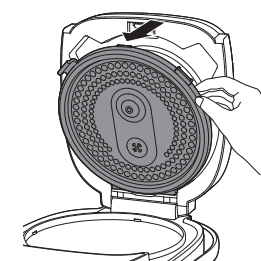

- Remove the inner lid that can be detached from the top lid and clean it.
- Soak the inner lid in warm water and wash it with a sponge.
- Remove all the food residues stuck to the appliance.
- Reattach the inner lid to the top lid.

Steam valve

- Remove the inner lid.
- Remove the steam valve from the top lid.

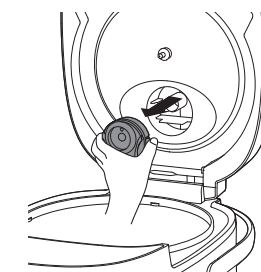

- Rinse the steam valve to remove any food residues. Once it has been cleaned, reattach the the steam valve to the top lid.

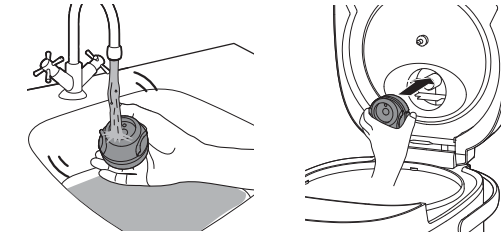

Interior

Top lid and inside of the appliance:

- Wipe with wrung out cloth.
- Remove all the food residues stuck to the appliance.

Heating element:

- Wipe with wrung out cloth.
- Remove all the food residues.

Exterior

- Wipe with a cloth damped with soap water.
- Only use soft and dry cloth to wipe the control panel.
- Make sure to remove all the food residues.

Accessories

- Rice scoop, steaming basket and inner pot.
- Soak in hot water and clean with sponge.

7 Recycling

Do not throw away the product with the normal household waste at the end of its life, but hand it in at an official collection point for recycling. By doing this, you help to preserve the environment.

Follow your country's rules for the separate collection of electrical and electronic products. Correct disposal helps prevent negative consequences for the environment and human health.

8 Guarantee and support

Versuni offers a two-year warranty after purchase on this product. This warranty is not valid if a defect is due to incorrect use or poor maintenance. Our warranty does not affect your rights under law as a consumer. For more information or for invoking the warranty, please visit our website www.philips.com/support.

9 Specifications

Model Number	HD3170
Rated power input	400W
Rated capacity	3.0L
Rice capacity	0.85L

10 Troubleshooting

If you encounter problems when using this appliance, check the following points before requesting service. If you cannot solve the problem, contact the Philips Consumer Care Center in your country.

Problem	Solution
The light on the button does not go on.	There is a connection problem. Check if the power cord is connected to the rice cooker properly and if the plug is inserted firmly into the power outlet. The light is defective. Take the appliance to your Philips dealer or a service center authorized by Philips.
The rice is not cooked	There is not enough water. Add water according to the scale on the inside of the inner pot. Make sure that there is no foreign residue on the heating element and the outside of the inner pot before switching the rice cooker on. The heating element is damaged, or the inner pot is deformed. Take the rice cooker to your Philips dealer or a service center authorized by Philips.
The rice is too hard, or not well cooked.	Add more water into the rice or cook longer.

Problem	Solution
The appliance does not switch to keep warm mode automatically.	The temperature control system has malfunction. Take the appliance to your Philips dealer or a service center authorized by Philips.
During cooking, There is water spilling in the rice cooker.	Based on the rice amount and different types of rice, add the appropriate amount of water according to the water level indication on the inner pot.
Rice smells bad after cooking	Use the cleaning agent and warm water to clean the inner pot. After cooking, make sure the steam vent cap, inner lid and inner pot are cleaned thoroughly. Clean the inner pot with some washing detergent and warm water.
E1, E2, E3 or E4 displays on the screen.	The sensor has malfunction. Take the appliance to your Philips dealer or a service center authorized by Philips.
E5 or E6 displays on the screen.	The voltage is too high or too low. Once the voltage in your area recovers, the error code will be disappeared from screen.

Indonesia

1 Penting

Bacalah petunjuk penggunaan ini dengan saksama sebelum menggunakan Penanak nasi dan simpan sebagai referensi di masa mendatang.

Bahaya

- Jangan merendam alat dalam air.

Peringatan

- Alat ini tidak dimaksudkan untuk digunakan oleh orang (termasuk anak-anak) dengan cacat fisik, indera atau kecakapan mental yang kurang, atau kurang pengalaman dan pengetahuan, kecuali jika mereka diberikan pengawasan atau petunjuk mengenai penggunaan alat oleh orang yang bertanggungjawab bagi keselamatan mereka.
- Anak kecil harus diawasi untuk memastikan mereka tidak bermain-main dengan alat ini.

- Alat ini sebaiknya diletakkan di tempat yang stabil dan pegangannya (bila ada) diposisikan sedemikian rupa agar cairan panas di dalamnya tidak tumpah.
- Alat ini dimaksudkan untuk digunakan di rumah tangga dan pemakaian yang serupa seperti:
 - Area dapur staf di toko, kantor, dan lingkungan kerja lainnya;
 - Rumah ladang;
 - Oleh klien di hotel, motel, dan lingkungan berjenis tempat tinggal lainnya;
 - Lingkungan yang menyediakan tempat tidur dan sarapan.

- Jika set kabel daya rusak, maka harus diganti dengan set kabel yang disediakan oleh produsen.
- Alat ini tidak ditujukan untuk dioperasikan dengan menggunakan timer eksternal atau sistem remote-control yang terpisah.
- Periksa apakah voltase pada alat sesuai dengan voltase listrik di rumah Anda sebelum menghubungkan alat.
- Jangan biarkan kabel listrik menggantung di tepi meja atau di tempat alat berada.
- Pastikan elemen pemanas, sensor suhu, dan sisi luar dari panci bagian dalam, bersih dan kering sebelum memasang steker ke stopkontak listrik.
- Jangan menghubungkan steker pada alat atau menekan tombol apa pun pada panel kontrol saat tangan basah.

- PERINGATAN: Pastikan tidak ada tumpahan yang mengenai konektor daya untuk mencegah kemungkinan bahaya.
- PERINGATAN: Selalu ikuti petunjuk dan gunakan alat dengan benar untuk mencegah kemungkinan bahaya.
- Sesuai dengan instruksi yang tercantum dalam petunjuk pengguna ini, gunakan kain lembap yang lembut untuk membersihkan permukaan yang bersentuhan dengan makanan dan pastikan untuk membersihkan semua sisa makanan yang menempel pada alat.
- Jangan meletakkan kabel daya di bawah alat saat digunakan.

Perhatian

- PERHATIAN: Permukaan elemen pemanas akan tetap panas setelah digunakan.
- Jangan sekali-kali menggunakan aksesoris atau komponen apa pun dari produsen lain atau yang tidak secara khusus direkomendasikan oleh Philips. Jika Anda menggunakan aksesoris atau komponen tersebut, garansi Anda menjadi batal.
- Jangan biarkan alat ini terkena suhu yang tinggi atau menempatkannya di atas kompor atau alat memasak lainnya yang sedang bekerja atau masih panas.
- Jangan biarkan alat terkena sinar matahari langsung.
- Letakkan alat pada permukaan yang stabil, datar dan rata.
- Selalu masukkan panci bagian dalam pada alat sebelum Anda menghubungkan ke stopkontak listrik dan menghidupkannya.
- Jangan menempatkan panci bagian dalam secara langsung di atas nyala api untuk memasak nasi.
- Jangan menggunakan panci bagian dalam jika sudah berubah bentuk.
- Permukaan alat akan menjadi panas pada saat dioperasikan. Beri perhatian ekstra saat menyentuh alat.
- Berhati-hatilah terhadap uap panas yang keluar dari lubang uap sewaktu memasak atau yang keluar dari alat sewaktu tutupnya dibuka. Jauhkan tangan dan wajah Anda dari alat untuk menghindari uap.

- Jangan mengangkat dan memindahkan alat selagi dioperasikan.
- Jangan masukkan air melebihi ukuran maksimum yang ditunjukkan pada panci bagian dalam guna mencegah luapan cairan berlebih yang dapat menimbulkan bahaya.
- Jangan menaruh perabot masak di panci bagian dalam selagi memasak, menghangatkan atau memanaskan nasi.
- Gunakan hanya perabot memasak yang disediakan. Hindari menggunakan perabot yang tajam.
- Untuk mencegah tergores, tidak disarankan memasak bahan yang bercampur dengan krustasea (udang-udangan) dan kerang. Singkirkan kulit yang keras sebelum memasak.
- Jangan memasukkan barang logam atau benda asing ke dalam lubang uap.
- Jangan meletakkan benda bermagnet pada penutup. Jangan menggunakan alat di dekat benda bermagnet.
- Selalu biarkan alat menjadi dingin terlebih dahulu sebelum membersihkan atau memindahkannya.
- Selalu bersihkan setiap kali selesai menggunakan alat. Jangan membersihkan alat dengan mesin cuci piring.
- Selalu cabut steker dari alat apabila tidak digunakan dalam waktu yang lama.
- Kisaran ketinggian pengoperasian alat adalah 0 -2000 meter.
- Jika alat ini digunakan tidak secara semestinya atau untuk tujuan profesional atau semi profesional atau tidak digunakan sesuai instruksi dalam petunjuk penggunaan ini, garansi menjadi tidak berlaku dan Philips tidak bertanggung jawab atas kerusakan apa pun yang ditimbulkan.

Fungsi memori bila listrik mati

Alat ini dilengkapi fungsi memori bila listrik mati yang menyimpan status alat sebelum listrik mati.

- Jika terjadi listrik padam selama memasak dan daya menyala kembali dalam waktu 2 jam, hitungan mundur waktu memasak akan dilanjutkan dari titik sebelumnya.
- Jika terjadi listrik padam saat produk berada dalam mode prasetel dan daya menyala kembali dalam waktu 2 jam, hitungan mundur waktu prasetel akan dilanjutkan dari titik sebelumnya.
- Jika daya tidak menyala kembali dalam waktu 2 jam, alat tidak dapat melanjutkan proses kerja sebelumnya.

Medan elektromagnet (EMF)

Alat ini telah memenuhi semua standar dan peraturan yang berlaku terkait paparan medan elektromagnet.

2 Penanak nasi Anda

Selamat atas pembelian Anda dan selamat datang di Philips! Untuk memanfaatkan sepenuhnya dukungan yang ditawarkan Philips, daftarkan produk Anda di **www.philips.com/welcome**.

3 Isi kemasan

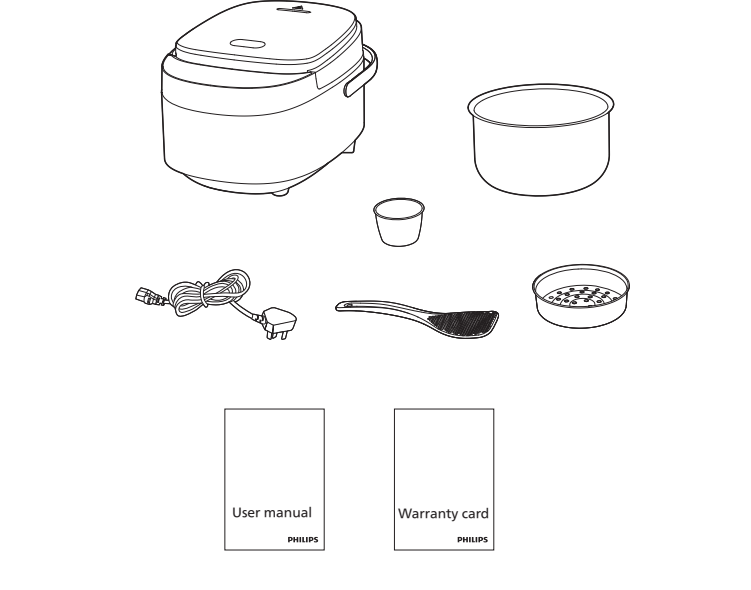

Unit utama	Kabel listrik
Sendok nasi dan sup	Gelas takar
Keranjang kukus	Panci bagian dalam
Petunjuk pengguna	Garansi

4 Ikhtisar

Tinjauan umum produk

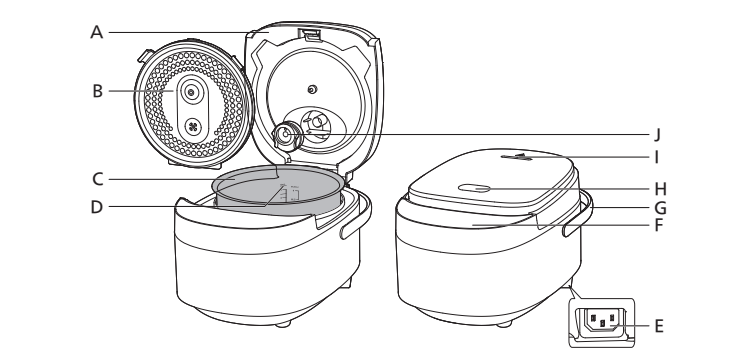

A	Tutup atas	F	Panel Kontrol
B	Tutup bagian dalam yang dapat dilepas	G	Pegangan
C	Panci bagian dalam	H	Tombol pembuka tutup
D	Indikator air	I	Lubang uap
E	Soket daya	J	Katup uap

Ikhtisar kontrol

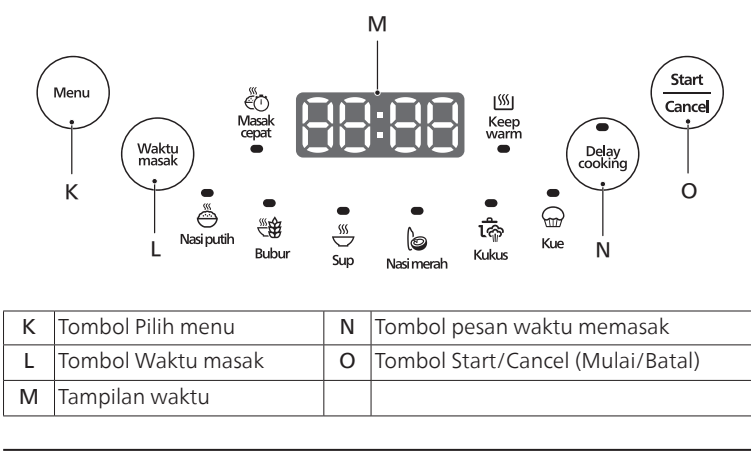

K	Tombol Pilih menu	N	Tombol pesan waktu memasak
L	Tombol Waktu masak	O	Tombol Start/Cancel (Mulai/Batal)
M	Tampilan waktu		

Program memasak

Fungsi memasak	Waktu memasak default*	Rentang waktu yang dapat disesuaikan
Memasak cepat	30 menit**	Tidak Ada
Nasi Putih	50 menit	Tidak Ada
Bubur	90 menit	1-2 jam
Sup	120 menit	1,5-4 jam
Kue	50 menit	Tidak Ada
Nasi merah	50 menit	Tidak Ada
Kukus	30 menit	1 menit-1 jam
Keep warm	0-12 jam	Tidak Ada

*Waktu memasak default mengacu pada waktu memasak default yang ditampilkan di layar saat fungsi yang sesuai dipilih. Alat tidak dapat menyesuaikan waktu memasak secara manual. Waktu memasak yang sebenarnya dapat bervariasi, tergantung pada jumlah bahan yang digunakan, jumlah air yang digunakan, suhu air, dan lingkungan memasak.

**Waktu memasak untuk fungsi Memasak cepat dapat bervariasi tergantung pada faktor-faktor seperti jumlah beras yang digunakan, jumlah air yang digunakan, suhu air, dan lingkungan memasak. Oleh karena itu, waktu memasak akan disesuaikan, baik ditambah atau dikurangi.

5 Menggunakan penanak nasi

Sebelum penggunaan pertama kali

- Lepaskan semua aksesoris dari panci bagian dalam. Lepaskan bahan kemasan panci bagian dalam.
- Sebelum penggunaan pertama kali, rebus air dan bersihkan Penanak nasi.

- Bersihkan bagian-bagian Penanak nasi dengan saksama sebelum menggunakannya untuk pertama kali (lihat bab “Membersihkan dan Memelihara”).

Catatan

- Pastikan semua bagian benar-benar kering sebelum Anda mulai menggunakan Penanak nasi.
- Pastikan bagian luar panci bagian dalam sudah kering dan bersih, dan tidak ada benda apa pun pada elemen pemanas.

Persiapan sebelum memasak

! Peringatan

- Pastikan tutup bagian dalam yang dapat dilepas dan katup uap terpasang dengan benar.

Catatan

- Pastikan jumlah makanan atau cairan yang Anda masukkan ke dalam panci bagian dalam berada dalam kisaran indikator ketinggian air.
- Untuk memasak nasi, ikuti indikator air pada panci bagian dalam. Anda dapat menyesuaikan ketinggian air untuk jenis beras yang berbeda dan preferensi Anda. Jangan melebihi jumlah yang ditunjukkan pada panci bagian dalam.
- Setelah proses memasak dimulai, Anda dapat menyetuk **Start/Cancel** untuk membatalkan proses memasak. Penanak nasi lalu akan masuk ke mode siaga.

Lakukan hal berikut sebelum memasak dengan Penanak nasi:

- Tekan tombol pembuka tutup untuk membuka penanak nasi.
- Keluarkan panci bagian dalam.
- Masukkan makanan yang sudah dibersihkan ke dalam panci bagian dalam, lalu seka air di luar panci bagian dalam dengan kain bersih yang lembut, lalu masukkan kembali ke alat.
- Pasang tutupnya.
- Pasang steker ke soket daya.

Catatan

- Pastikan bagian luar panci bagian dalam sudah kering dan bersih, dan tidak ada benda apa pun pada elemen pemanas.
- Pastikan panci bagian dalam telah bersentuhan dengan elemen pemanas secara tepat.

Memasak nasi

- Ikuti langkah-langkah di bagian “Persiapan sebelum memasak”.
- Tekan tombol **Pilih menu** untuk memilih antara **Memasak cepat** , **Nasi Putih**, , atau **Nasi merah** .
 - Indikator fungsi memasak yang dipilih akan berkedip.
 - Pengatur waktu memasak default akan ditampilkan pada layar.

- Tekan **Start** untuk memulai proses memasak.
- Setelah proses memasak selesai, Anda akan mendengar 6 bunyi bip dan lampu fungsi memasak yang dipilih akan mati.
- Penanak nasi akan otomatis beralih ke mode Tetap hangat (keep warm).
 - Indikator Tetap hangat (Keep Warm) menyala.

Catatan

- Tekan **Start/Cancel** untuk menghentikan proses memasak saat ini.
- Ukuran yang tertera pada panci bagian dalam hanya sebagai panduan saja; Anda boleh saja menyesuaikan ukuran air dengan jenis beras yang berbeda sesuai selera.
- Selain mengikuti indikator air yang ada, Anda juga dapat menambahkan beras dan air dengan perbandingan 1:(1.3-1.6) untuk memasak nasi.
- Agar nasi tidak menggumpal, nasi harus diaduk dalam waktu 30 menit.
- Jangan melebihi volume yang ditunjukkan dan jangan pula melebihi ketinggian air maksimum yang ditunjukkan di dalam panci bagian dalam, karena hal ini dapat menyebabkan penanak nasi meluap dan menyebabkan potensi bahaya.

Bubur dan sup

- Masukkan semua bahan ke panci bagian dalam.
- Ikuti langkah-langkah di bagian “Persiapan sebelum memasak”.



- Indikator fungsi memasak yang dipilih akan berkedip.
- Pengatur waktu memasak default akan ditampilkan pada layar.

Catatan

- Anda dapat menekan tombol **Waktu masak** untuk menyesuaikan waktunya, waktu memasak akan berkedip pada layar.

- Tekan **Start** untuk memulai proses memasak.
- Setelah proses memasak selesai, Anda akan mendengar 6 bunyi bip dan lampu fungsi memasak yang dipilih akan mati.
- Penanak nasi akan otomatis beralih ke mode Tetap hangat (keep warm).
 - Indikator Tetap hangat (Keep Warm) menyala.

Memanggang kue

- Kocok bahan-bahan untuk membuat kue.
- Oleskan mentega atau minyak sayur pada panci bagian dalam kemudian tuangkan adonan kue ke dalamnya.
- Ikuti langkah-langkah di bagian “Persiapan sebelum memasak”.



- Tekan **Start** untuk memulai proses memasak.
- Setelah proses memasak selesai, Anda akan mendengar 6 bunyi bip dan lampu fungsi memasak yang dipilih akan mati.
 - Indikator Tetap hangat (keep warm) menyala.
- Buka penutupnya dan keluarkan panci bagian dalam dengan hati-hati untuk mendinginkannya.
- Setelah panci bagian dalam mendingin, letakkan piring atau rak kue di atas panci, lalu balikkan panci untuk mengeluarkan kue.

Kukus

- Masukkan air ke panci bagian dalam
- Taruh keranjang kukus di panci bagian dalam.
- Taruh makanan di atas piring makanan atau langsung di keranjang kukus.

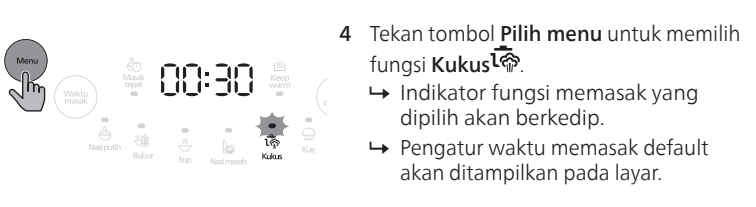

- Anda dapat menekan tombol **Waktu masak** untuk menyesuaikan waktunya, kemudian waktu memasak akan berkedip pada layar.

- Tekan **Start** untuk memulai proses memasak.
- Setelah proses memasak selesai, Anda akan mendengar 6 bunyi bip dan lampu fungsi memasak yang dipilih akan mati.
- Penanak nasi akan otomatis beralih ke mode Tetap hangat (keep warm).
 - Indikator Tetap hangat (keep warm) menyala.

Waktu preset untuk memasak yang ditunda

Catatan

- Fungsi prasetel tidak tersedia untuk **Kue** dan **Tetap hangat**. Waktu pengoperasian yang unggul hingga 24 jam
- Pengatur waktu prasetel tidak boleh lebih lama dari waktu memasak.
- Jika Anda ingin menikmati nasi yang lezat setelah 8 jam, atur waktu prasetel ke 8 jam.

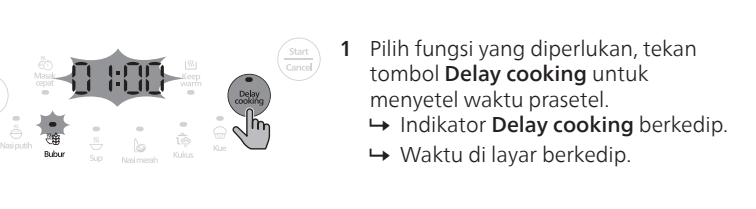

- Pilih fungsi yang diperlukan, tekan tombol **Delay cooking** untuk menyetel waktu prasetel.
 - Indikator **Delay cooking** berkedip.
 - Waktu di layar berkedip.
- Tekan tombol **Delay cooking** untuk mengatur waktu.
 - Setiap kali Anda menekan, waktu akan bertambah 10 menit. Tekan lama tombol untuk mengatur waktu dengan cepat selama 1 jam.

- Tekan **Start** untuk memulai proses memasak.
 - Penanak nasi akan mulai menghitung mundur hingga proses memasak selesai.

6 Membersihkan dan Memelihara

Catatan

- Cabut steker Penanak nasi sebelum membersihkannya.
- Tunggu hingga alat tidak lagi panas sebelum membersihkannya.

Tutup bagian dalam

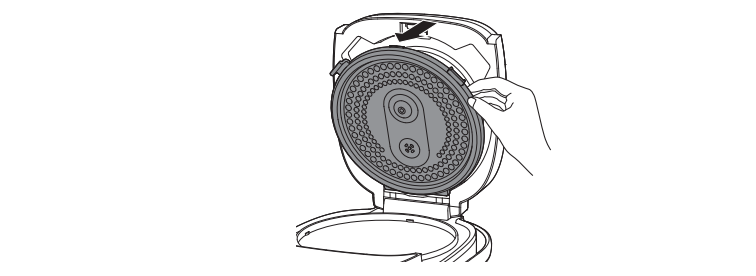

- Lepaskan tutup bagian dalam yang dapat dilepaskan dari tutup atas dan bersihkan.
- Rendam tutup bagian dalam dengan air hangat dan bersihkan dengan spons.
- Bersihkan semua sisa makanan yang menempel pada alat.
- Pasang kembali tutup bagian dalam ke tutup atas.

Katup uap

- Lepaskan tutup bagian dalam.
- Lepaskan katup uap dari tutup atas.

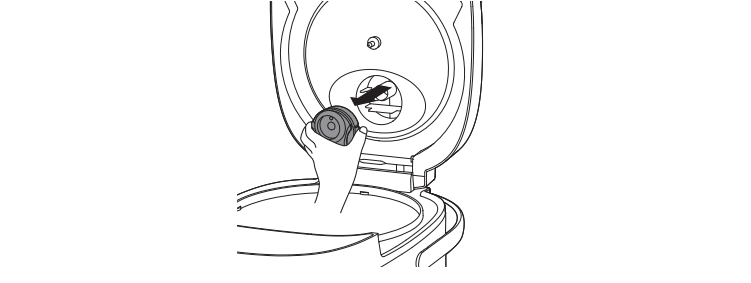

- Bilas katup uap untuk membersihkan sisa-sisa makanan. Setelah bersih, pasang kembali katup uap ke tutup atas.

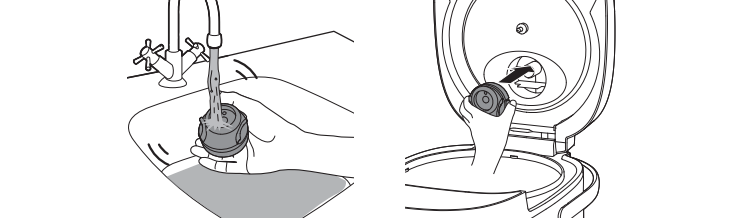

Bagian dalam

Tutup atas dan bagian dalam alat:

- Seka menggunakan kain bersih yang lembap.
- Bersihkan semua sisa makanan yang menempel pada alat.

Elemen pemanas:

- Seka menggunakan kain bersih yang lembap.
- Bersihkan semua sisa-sisa makanan.

Bagian luar

- Seka dengan kain yang dibasahi air sabun.
- Gunakan hanya kain lembut dan kering untuk menyeka panel kontrol.
- Pastikan untuk membersihkan semua sisa makanan.

Aksesoris

Sendok nasi, keranjang kukus, dan panci bagian dalam.

- Rendam di dalam air panas dan bersihkan dengan spons.

7 Daur ulang

Jangan membuang alat bersama limbah rumah tangga biasa jika alat sudah tidak bisa dipakai lagi, tetapi serahkanlah ke titik pengumpulan resmi untuk didaur ulang. Dengan melakukan hal ini, Anda ikut membantu melestarikan lingkungan.

Patuhi peraturan mengenai pengumpulan terpisah produk-produk elektrik dan elektronik di negara Anda .Pembuangan produk secara benar akan membantu mencegah dampak negatif terhadap lingkungan dan kesehatan manusia.

8 Garansi dan dukungan

Versini menawarkan garansi dua tahun setelah pembelian produk ini. Garansi ini tidak berlaku jika cacat disebabkan oleh kesalahan penggunaan atau pemeliharaan yang buruk. Garansi kami tidak mempengaruhi hak berdasarkan hukum Anda sebagai konsumen. Untuk informasi lebih lanjut atau untuk permohonan terkait garansi, silakan kunjungi situs web kami **www.philips.com/support**.

9 Spesifikasi

Nomor Model	HD3170
Peringkat masukan daya	400 W
Kapasitas terukur	3,0 L
Kapasitas beras	0,85 L

10 Penanganan masalah

Jika Anda menemukan masalah saat menggunakan alat ini, periksa poin-poin berikut ini sebelum menyervis. Jika masalah tidak dapat teratasi, hubungi Pusat Layanan Pelanggan Philips di negara Anda.

Masalah	Solusi
Lampu pada tombol tidak menyala.	Ada masalah sambungan. Periksa apakah kabel listrik sudah tersambung dengan benar ke penanak nasi dan apakah steker sudah terpasang dengan benar ke stopkontak. Lampu rusak. Bawalah alat ke dealer Philips Anda atau ke pusat layanan resmi Philips.
Nasi tidak matang.	Air tidak mencukupi. Tambahkan air sesuai dengan skala pada panci bagian dalam. Pastikan tidak ada endapan asing pada elemen pemanas dan di luar panci bagian dalam sebelum menghidupkan penanak nasi. Elemen pemanas rusak, atau panci bagian dalam sudah berubah bentuk. Bawa penanak nasi ke dealer Philips atau ke pusat layanan resmi Philips.
Nasi terlalu keras atau tidak matang.	Masak beras dengan lebih banyak air atau masak beras lebih lama.
Alat tidak secara otomatis beralih ke mode tetap hangat.	Sistem kontrol suhu mengalami kegagalan fungsi. Bawalah alat ke dealer Philips Anda atau ke pusat layanan resmi Philips.
Selama memasak, Ada air yang tumpah di dalam penanak nasi.	Berdasarkan takaran beras dan jenis beras yang berbeda, tambahkan air secukupnya sesuai dengan indikator ukuran air pada panci bagian dalam.
Nasi berbau tidak sedap setelah dimasak	Gunakan bahan pembersih dan air hangat untuk membersihkan panci bagian dalam. Setelah memasak, pastikan tutup lubang uap, tutup bagian dalam, dan panci bagian dalam dibersihkan secara menyeluruh. Bersihkan panci bagian dalam menggunakan deterjen cuci dan air hangat.
E1, E2, E3 atau E4 ditampilkan di layar.	Sensor mengalami kerusakan. Bawalah alat ke dealer Philips Anda atau ke pusat layanan resmi Philips.
E5 atau E6 ditampilkan di layar.	Tegangan terlalu tinggi atau terlalu rendah. Setelah tegangan di area Anda pulih, kode kesalahan akan hilang dari layar.