

PHILIPS

AVENT

SCD641, SCD643



Návod na použitie

Obsah

Úvod.....	4
Opis zariadenia	4
Dôležité bezpečnostné informácie	4
DÔLEŽITÉ	4
Príprava na použitie.....	6
Používanie detskej kamery.....	6
Aplikácia	7
Správa konta.....	8
Zabezpečenie a súkromie	9
Umiestnenie detskej kamery.....	10
Funkcie	11
Stavové svetlo	11
Upokojujúce zvuky.....	13
Skutočný rozhovor	14
Čistenie a údržba	14
Odkladanie.....	15
Objednávanie príslušenstva.....	15
Recyklácia	16
Informácie týkajúce sa životného prostredia.....	16
Podpora.....	16
Riešenie problémov	17
Upevnenie na stenu	22

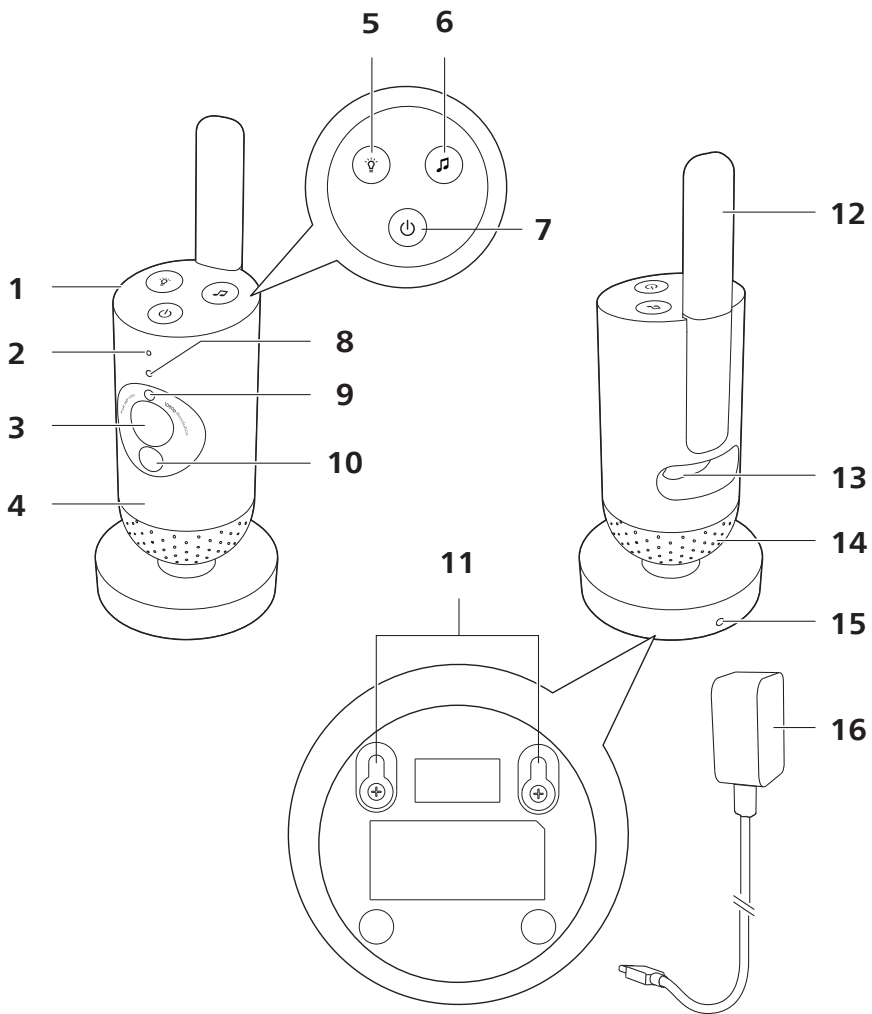

Úvod

Blahoželáme vám ku kúpe a vítame vás medzi zákazníkmi spoločnosti Philips Avent! Ak chcete využívať všetky výhody zákaznickej podpory výrobkov Philips Avent, zaregistrujte svoj výrobok na webovej stránke www.philips.com/welcome.

Dohliadajte na svoje dieťa bezpečne a odkiaľkoľvek pomocou pripojenej detskej kamery Philips Avent. Náš systém bezpečného pripojenia Secure Connect vám zaistí spojenie s vaším dromcom v celom dome. Pomocou aplikácie Baby Monitor+ ho navyše môžete skontrolovať, keď potrebujete z domu odísť. A nielen to.

Opis zariadenia

- 1 Detská kamera
- 2 Mikrofón
- 3 Objektív
- 4 Nočné osvetlenie
- 5 Tlačidlo nočného osvetlenia
- 6 Tlačidlo pre upokojujúce zvuky
- 7 Vypínač
- 8 Stavové svetlo
- 9 Snímač okolitého svetla
- 10 Infračervené svetlo
- 11 Otvory na upevnenie na stenu
- 12 Anténa
- 13 Zásuvka pre sieťový adaptér
- 14 Reproduktor
- 15 Teplotný snímač
- 16 Napájací adaptér

Dôležité bezpečnostné informácie

Pred použitím zariadenia si pozorne prečítajte tieto dôležité informácie a uschovajte si ich na neskoršie použitie.

DÔLEŽITÉ

Toto zariadenie je navrhnuté ako pomôcka. Nie je náhradou za zodpovednú a riadnu kontrolu zo strany dospelého osoby ani ho tak nemôžete používať.

Nikdy nenechávajte svoje dieťa doma samé. Vždy sa uistite, že je niekto prítomný, aby dohliadol na dieťa a postaral sa o jeho potreby.

Vyhlásenie

Veďte na vedomie, že toto zariadenie používate na vlastné riziko. Spoločnosť Koninklijke Philips N.V. a jej dcérske spoločnosti nie sú zodpovedné za prevádzku tohto zariadenia ani za vaše používanie tohto zariadenia, a preto neprijíma žiadnu zodpovednosť za škodu v súvislosti s vaším používaním tohto zariadenia.

Nebezpečenstvo

- Zariadenie nikdy neponárajte do vody ani inej tekutiny. Neumiestňujte zariadenie na miesto, kde hrozí, že naň môže kvapkať alebo sa vyliatť voda. Zariadenie nikdy nepoužívajte na vlhkých miestach ani v blízkosti vody.
- Nikdy nekladte žiaden predmet na vrchnú časť zariadenia ani ho neprikrývajte. Neblokujte vetracie otvory. Inštalujte podľa inštrukcií výrobcu.

Varovanie

- Dlhý kábel. Riziko uškrtenia!
- Pred zapojením zariadenia do siete skontrolujte, či napätie uvedené na adaptéri zodpovedá napätiu v sieti.
- Neupravujte ani neodstrihujte žiadnu časť adaptéra ani jeho kábla. Predstavuje to nebezpečnú situáciu.
- Používajte len adaptér dodaný spolu so zariadením.
- Ak je poškodený adaptér, nechajte ho vymeniť za niektorý z originálnych typov, aby ste predišli nebezpečným situáciám.
- Toto zariadenie môžu používať deti od 8 rokov a osoby, ktoré majú obmedzené telesné, zmyslové alebo mentálne schopnosti alebo nemajú dostatok skúseností a znalostí, pokiaľ sú pod dozorom alebo im bolo vysvetlené bezpečné používanie tohto zariadenia a za predpokladu, že rozumejú príslušným rizikám. Deti sa nesmú hrať s týmto zariadením. Deti bez dozoru nesmú čistiť ani vykonávať údržbu tohto zariadenia.
- Dbajte na to, aby na sieťový kábel nikto nestúpil ani ho neزالomil, najmä pri zástrčkách a v mieste, kde vychádza zo spotrebiča.
- Uistite sa, že ste zariadenie umiestnili takým spôsobom, aby jeho kábel nebol prekážkou vo dverách alebo chodbe. Ak umiestnite zariadenie na stôl alebo nízku skrinku, nenechajte sieťový kábel prevísať cez okraj stola alebo skrine. Niektorí by oň mohli zakopnúť. Uistite sa, že kábel neleží na zemi, kde predstavuje nebezpečenstvo potknutia sa.
- Baliace materiály (plastové vrecká, kartónová škatuľa a pod.) odkladajte mimo dosahu detí. Nie sú to hračky.
- Aby nedošlo k zásahu elektrickým prúdom, neotvárajte kryt zariadenia.

Upozornenie

- Tento spotrebič neinštalujte v blízkosti zdrojov tepla, ako sú radiátory, tepelné regulátory, kachle či iné zariadenia (vrátane zosilňovačov), ktoré vytvárajú teplo.
- Dbajte na to, aby vaše ruky boli suché pri manipulácii s rukoväťou adaptérov, zástrčkami a hlavným káblom.
- Kryty skrutiiek/gumové podložky sa môžu od spotrebiča odpojiť. Kontrolujte ich pravidelne.
- Všetky požadované označenia na zariadení a napájacím adaptéri sa nachádzajú na ich spodnej strane.
- Ak chcete zariadenie odpojiť, vyberte adaptér zo zásuvky. Adaptér a zásuvka musia byť vždy ľahko prístupné.

Vyhlasenie o zhode

Spoločnosť Philips Consumer Lifestyle B.V. týmto vyhlasuje, že tento produkt spĺňa základné požiadavky a ostatné príslušné ustanovenia smernice 2014/53/EÚ. Kópia vyhlásenia o zhode ES je dostupná online na webovej adrese www.philips.com/support.

Elektromagnetické polia (EMF)

Tento výrobok vyhovuje všetkým príslušným normám a smerniciam týkajúcim sa vystavenia elektromagnetickým poliam.

Príprava na použitie

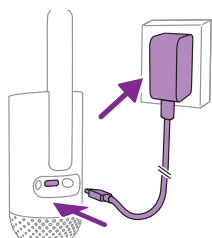

Zapojte napájací adaptér do detskej kamery a do sieťovej zásuvky.

Používanie detskej kamery

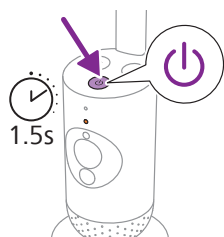

1 Detskú kameru zapnete stlačením vypínača na 1,5 sekundy.

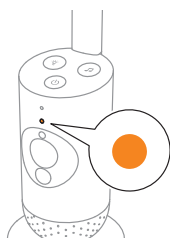

2 Po zapnutí detskej kamery a jej následnom spúšťaní sa farba svetelného indikátora zmení na oranžovú.

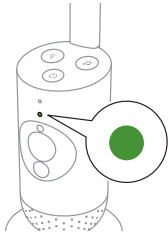

- 3 Detská kamera je pripravená na použitie, keď sa svetelný indikátor rozsvieti na zeleno. Teraz ju môžete prepojiť s aplikáciou.

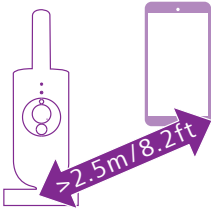

- 4 Uistite sa, že inteligentné zariadenie a detská kamera sú umiestnené aspoň 2,5 metra od seba, aby nedochádzalo k zvukovej spätnej väzbe.

Aplikácia

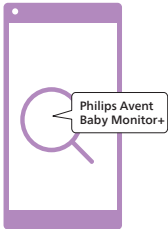

Skôr než začnete proces nastavenia, uistite sa, že:

- Máte bezdrôtový prístup na internet (Wi-Fi, pásmo 2,4 GHz).
- Ste dostatočne blízko k smerovaču siete Wi-Fi, aby ste mali dobrý signál Wi-Fi.
- Ak používate rozširovač Wi-Fi, uistite sa, že váš smerovač a rozširovač Wi-Fi používajú rovnaký identifikátor SSID (názov siete) a že používate to isté heslo pre smerovač aj rozširovač.
- Máte po ruke heslo svojej siete Wi-Fi. Detskú kameru vždy pripojte k zabezpečenej sieti (pozrite si časť „Zabezpečenie a súkromie“).

- 1 Uistite sa, že vaše inteligentné zariadenie používa systém iOS 11 alebo novší, alebo systém Android 6 alebo novší. Prevezmite aplikáciu Philips Avent Baby Monitor+ z obchodu App Store alebo Google Play. Na vyhľadanie aplikácie použite kľúčové slová „Philips Avent Baby Monitor+“.

- 2 Spustíte aplikáciu.

Tip: Najlepšie výsledky dosiahnete, ak svoje inteligentné zariadenie pripojíte k internetu prostredníctvom siete Wi-Fi. Automaticky potom použije sieť Wi-Fi na prepojenie s vašou detskou kamerou. Ak nie je k dispozícii Wi-Fi pripojenie na internet, vaše inteligentné zariadenie sa prepne na mobilné dátové pripojenie 3G alebo 4G. Použitie tohto dátového pripojenia môže v závislosti od vášho predplatného zahŕňať ďalšie poplatky od vášho poskytovateľa.

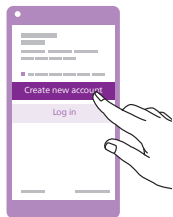

- 3 Konto vytvorte podľa pokynov na obrazovke.
 - a Uistite sa, že používate funkčnú e -mailovú adresu, na ktorej ste vždy zastihnuteľní.
 - b Použijte silné heslo (pozrite si časť „Zabezpečenie a ochrana osobných údajov“).
 - c Po prevzatí overovacieho e -mailu pokračujte vo vytváraní svojho konta podľa pokynov v e -maile.
- 4 Pri nastavovaní detskej kamery postupujte podľa pokynov v aplikácii.

Správa konta

Existujú rôzne prístupové práva pre správcovského a hosťujúceho používateľa. Ako hosťujúcich používateľov môžete pozvať príbuzných alebo priateľov a umožniť im sledovať vaše dieťa na ich inteligentných zariadeniach.

	Správcovský používateľ	Hosťujúci používateľ
Monitorovanie	Video Zvuk Pozadie Teplota	Video Zvuk Pozadie Teplota
Upozornenie na výstrahy	Detekcia zvuku Detekcia pohybu Detekcia teplotného rozsahu	–
Funkcie na upokojenie	Nočné osvetlenie, upokojujúce zvuky, uspávanky, skutočný rozhovor Záznam hlasu	Nočné osvetlenie, upokojujúce zvuky, uspávanky, skutočný rozhovor
Správa konta	Pozvanie hosťujúceho používateľa	–

Poznámka: Na jednu detskú kameru existuje iba jeden správcovský účet. Poverenia správcu nezdieľajte s nikým mimo vašej bezprostrednej domácnosti.

Zabezpečenie a súkromie

Zabezpečenie siete

Nepoužívajte aplikáciu v nezabezpečenej sieti Wi-Fi. Detskú kameru odporúčame používať iba v sieti Wi-Fi chránenej šifrovaním WPA2 alebo vyšším. Pomocou aplikácie môžete používať aj dátovú sieť svojho telefónu (často označovanú ako 3G alebo 4G).

Wi-Fi hotspotsy na verejných miestach, ako sú letiská a hotely, sú pohodlné, ale často nie sú bezpečné.

Detskú kameru odporúčame používať iba v sieti Wi-Fi chránenej šifrovaním WPA2 alebo vyšším. Odporúčame vám nepoužívať detskú kameru v sieti, ktorá používa šifrovanie WEP.

Poznámka: Siete Wi-Fi, ktoré nevyžadujú heslo, nie sú zabezpečené.

Silné heslá

Heslá sú nevyhnutné na ochranu vašej siete Wi-Fi a vášho konta pred neoprávneným prístupom. Čím silnejšie je heslo, tým lepšie je chránená vaša sieť Wi-Fi a váš konto.

Pravidlá pre silné heslo sú:

- 1 Má najmenej 8 znakov.
- 2 Neobsahuje vaše meno, meno vášho dieťaťa, iné skutočné meno ani značku.
- 3 Neobsahuje úplné slovo.
- 4 Líši sa od hesiel, ktoré ste použili predtým.
- 5 Obsahuje znaky najmenej z dvoch z nasledujúcich kategórií:
 - Písmená, napr.: A, B, C alebo a, b, c
 - Čísla: 0, 1, 2, 3, 4, 5, 6, 7, 8, 9
 - Symboly, napr.: _ . @ \$

Zabezpečenie osobných údajov

Ak chcete vymazať a chrániť tak svoje osobné údaje, pred likvidáciou zariadenia resetujte detskú kameru dlhým stlačením vypínača na 10 sekúnd, keď je detská kamera zapnutá.

Ak nie ste prvým majiteľom zariadenia, odporúčame vám vykonať nasledujúce kroky na obnovenie výrobných nastavení detskej kamery, aby ste svoje zariadenie zabezpečili:

Zapnite detskú kameru.

Len čo sa zmení farba LED kontrolného svetla z oranžovej na zelenú alebo bielu, stlačte vypínač na viac než 10 sekúnd, kým LED kontrolka začne preblikávať medzi zelenou a oranžovou a obnovia sa výrobné nastavenia detskej kamery.

V prípade, že obnovenie výrobných nastavení nevykonáte, spoločnosť Philips nenesie zodpovednosť za výkon a funkcie tohto zariadenia a vaše súkromie môže byť ohrozené.

Poskytovanie bezpečnostných aktualizácií

Pravidelne monitorujeme bezpečnosť softvéru, ktorý sa využíva v tomto výrobku. V prípade potreby sú bezpečnostné aktualizácie poskytované prostredníctvom aktualizácií softvéru. Aktualizácie softvéru môžu byť tiež poskytnuté s cieľom opraviť chyby a zlepšiť výkon alebo zaviesť nové funkcie výrobku. Aktualizácie sa môžu poskytovať pre firmvér detskej kamery alebo v mobilnej aplikácii. Aktualizácie sa do produktu prenášajú bezdrôtovo bez použitia špeciálnych káblov alebo vybavenia.

Spoločnosť Philips poskytne potrebné aktualizácie počas obdobia najmenej dvoch rokov po dodaní výrobku.

Kompatibilita systému

Kompatibilita so systémom iOS: verzia 11 alebo vyššia

Kompatibilita so systémom Android: verzia 6 alebo vyššia

Umiestnenie detskej kamery



Varovanie: Dlhý kábel. Riziko uškrtenia!

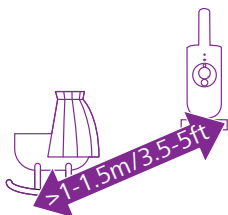

- 1 Na zaistenie optimálnej detekcie zvuku sa uistite, že detská kamera nie je ďalej ako 1,5 metra od dieťaťa. Uistite sa, že detská kamera je od dieťaťa vzdialená najmenej 1 meter, pretože hrozí potenciálne riziko uškrtenia.

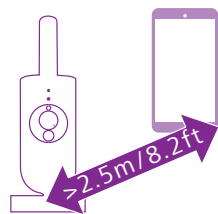

- 2 Uistite sa, že inteligentné zariadenie a detská kamera sú umiestnené aspoň 2,5 metra od seba, aby nedochádzalo k zvukovej spätnej väzbe.

Poznámka: Ak používate bezdrôtový telefón, bezdrôtové videozariadenie, sieť Wi-Fi, mikrovlnnú rúru alebo zariadenie Bluetooth pracujúce na frekvencii 2,4 GHz a detská kamera vykazujú známky rušenia, premiestňujte inteligentné zariadenie, kým sa rušenie nestratí.

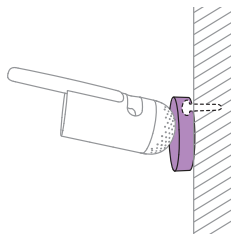

- 3** Existujú 2 spôsoby umiestnenia detskej kamery:
- a Detskú kameru položte na stabilný, rovný a vodorovný povrch.
 - b Namontujte detskú kameru na stenu pomocou skrutiek (nie sú súčasťou balenia).

Tip: Šablónu držiaka na stenu (pozrite si časť „Montáž na stenu“) na upevnenie detskej kamery na stenu nájdete na konci tejto používateľskej príručky.

Tip: Detskú kameru umiestnite na vyvýšené miesto, aby ste mali dobrý výhľad na detskú postieľku alebo detskú ohrádku.

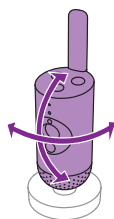

- 4** Na zaistenie čo najlepšej viditeľnosti vášho dieťaťa je možné detskú kameru otáčať.

Funkcie

Stavové svetlo

Oranžová

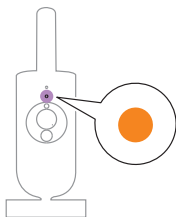

- 1** Svetí na oranžovo: detská kamera sa zapína.

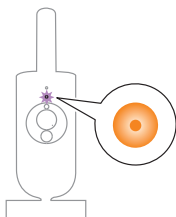

- 2** Bliká na oranžovo: detská kamera aktualizuje svoj firmvér. Počas aktualizácie ju nevypínajte.

Poznámka: Detská kamera sa môže počas aktualizácie firmvéru na chvíľu vypnúť.

Zelená

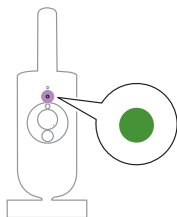

Svieti nazeleno: detská kamera je pripravená na spárovanie s aplikáciou.

Biele

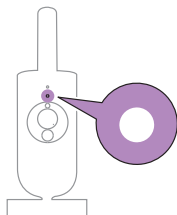

Svieti na bielo: detská kamera je pripojená k sieti a pripravená na prezeranie a ovládanie pomocou aplikácie.

Červené (len nastavenie)

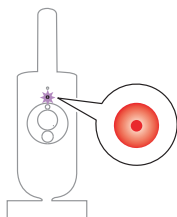

1 Bliká na červeno: zadali ste nesprávne ID SSID alebo heslo.

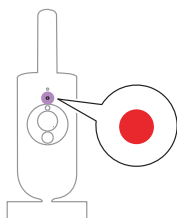

2 Svetí na červeno: detskej kamere sa nepodarilo pripojiť k internetu.

Fialová

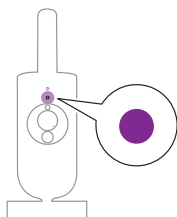

Svieti na fialovo: Živé streamovanie videa je zapnuté pre jedného alebo viacerých používateľov aplikácie.

Nočné osvetlenie

Funkciu nočného osvetlenia môžete aktivovať z detskej kamery alebo z aplikácie.

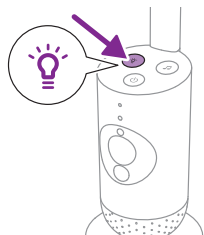

- 1 Stlačením tlačidla nočného osvetlenia na detskej kamere funkciu zapnete.

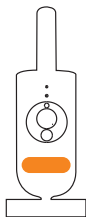

Nočné osvetlenie sa zapne.

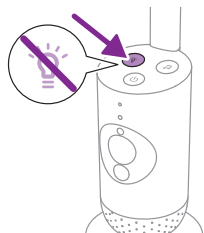

- 2 Nočné osvetlenie vypnete opätovným stlačením tlačidla nočného osvetlenia.

Upokojujúce zvuky

Funkciu upokojujúcich zvukov môžete aktivovať z detskej kamery alebo z aplikácie.

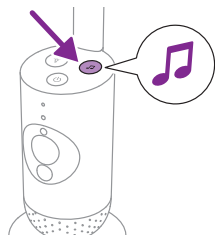

Stlačte tlačidlo pre upokojujúce zvuky na detskej kamere.



Najnovší zvuk zvolený v aplikácii sa začne prehrávať nepretržite podľa posledného nastavenia časovača.

Ak chcete ukončiť upokojujúce zvuky na detskej kamere, opätovne stlačte tlačidlo pre upokojujúce zvuky.

Skutočný rozhovor

Ak sa chcete svojmu dieťaťu prihovoriť, môžete použiť tlačidlo skutočného rozhovoru v aplikácii.

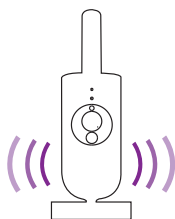

Dieťa vás počuje rozprávať do aplikácie. Zároveň budete počuť všetky zvuky, ktoré vaše dieťa vydáva.

Čistenie a údržba

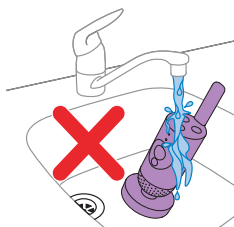

Varovanie: Detskú kameru ani napájací adaptér nesmiete ponárať do vody ani čistiť pod tečúcou vodou.



Varovanie: Nepoužívajte čistiace spreje ani tekuté čistiace prostriedky.

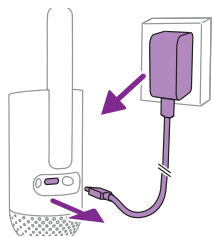

- 1 Vypnite detskú kameru, vyberte napájací adaptér z detskej kamery a vyberte sieťový adaptér zo sieťovej zásuvky.

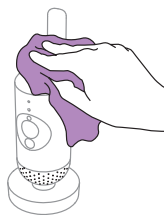

- 2 Detskú kameru vyčistite suchou tkaninou.

Poznámka: Odtlačky prstov alebo nečistoty na objektíve môžu ovplyvniť funkčnosť detskej kamery. Nedotýkajte sa objektívu prstami.

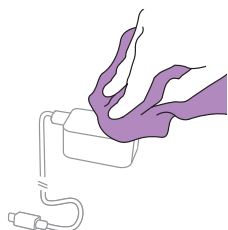

- 3 Adaptér očistite suchou tkaninou.

Odkladanie

Keď nebudete detskú kameru dlhšie používať, uložte ju aj s adaptérom na chladné a suché miesto.

Objednávanie príslušenstva

Ak chcete kúpiť príslušenstvo alebo náhradné diely, prejdite na webovú stránku www.philips.com/parts-and-accessories alebo sa obráťte na svojho predajcu výrobkov značky Philips. Obrátiť sa môžete aj na Stredisko starostlivosti o zákazníkov spoločnosti Philips vo vašej krajine (podrobnosti nájdete v medzinárodnom záručnom liste).

Recyklácia



Tento symbol znamená, že tieto elektrické výrobky nemožno likvidovať spolu s bežným domovým odpadom.

Dodržiavajte pravidlá separovaného zberu elektrických výrobkov vo svojej krajine.

Informácie týkajúce sa životného prostredia

Všetky nepotrebné baliace materiály boli vynechané. Všetok obalový materiál sa dá ľahko recyklovať ako kartón a papier.

Podpora

Všetku podporu produktov, napríklad najčastejšie otázky, nájdete na adrese www.philips.com/support.

Všeobecné informácie

Frekvenčné pásmo siete Wi-Fi: IEEE 802.11 b/g/n 2,4 GHz

Maximálny rádiový výkon: ≤ 20 dBm e.i.r.p

Napájacia jednotka:

Model: ASSA105x-050100

Vstup: 100 – 240 V, 50/60 Hz, $\sim 0,35$ A

Výstup: 5,0 V, \equiv 1,0 A, 5,0 W

x = E (zástrčka v EÚ) / x = B (zástrčka v Spojenom kráľovstve)

x = C (zástrčka pre Austráliu) / x = K (zástrčka pre Indiu)

Priemerná účinnosť v aktívnom režime: $\geq 73,62$ %

Spotreba energie bez záťaže (W): $< 0,1$ W

Riešenie problémov

Táto kapitola uvádza najbežnejšie problémy, s ktorými by ste sa pri používaní zariadenia mohli stretnúť. Ak neviete problém vyriešiť pomocou informácií uvedených nižšie, navštívte webovú stránku www.philips.com/support, na ktorej nájdete zoznam najčastejších otázok, alebo sa obráťte na centrum starostlivosti o zákazníkov vo svojej krajine.

POUŽÍVANIE/PRIPOJENIE

Problém	Riešenie
Môžem pripojiť svoju pripojenú detskú kameru Philips Avent (SCD641, SCD643) k rodičovskej jednotke pripojeného zariadenia na monitorovanie dieťaťa Philips Avent (SCD921, SCD923)?	Rodičovská jednotka pripojeného zariadenia na monitorovanie dieťaťa Philips Avent sa môže pripojiť iba k detskej jednotke, ktorá je súčasťou toho istého balenia. Ak chcete sledovať viac ako jednu detskú kameru a detskú jednotku, môžete ich pripojiť k aplikácii Philips Avent Baby Monitor+.
Nedarí sa mi prevziať a nainštalovať aplikáciu. Čo mám robiť?	Skontrolujte, či niektorý z nasledujúcich faktorov bráni bezproblémovému preberaniu. Je váš signál Wi-Fi stabilný a dostatočne silný? Používa vaše inteligentné zariadenie systém iOS 11 alebo novší, alebo systém Android 6 alebo novší? Máte na svojom inteligentnom zariadení dostatok miesta na inštaláciu aplikácie? Zadalí ste správne heslo pre vstup do obchodu App Store alebo Google Play?
Ako môžem obnoviť výrobné nastavenia detskej kamery?	Výrobné nastavenia detskej kamery môžete obnoviť dlhým stlačením vypínača na 10 sekúnd. Detská kamera sa reštartuje a svetelný indikátor začne blikáť na zeleno a na oranžovo. Obnovovanie výrobných nastavení sa ukončí, keď začne svetelný indikátor svietiť na zeleno. Po obnovení výrobných nastavení sa odstráni všetky nastavenia vrátane identifikátora SSID a hesiel pripojeného smerovača Wi-Fi a pripojených používateľov aplikácie. Výrobné nastavenia detskej kamery môžete obnoviť, ak zariadenie prestanete používať a chcete ho odovzdať novému používateľovi.

ŠUM/ZVUK

Problém	Riešenie
Prečo z aplikácie alebo detskej kamery vychádza vysoký zvuk?	Možno sú aplikácia a detská kamera príliš blízko seba. Zaistite, aby boli od seba vzdialené najmenej 2,5 metra. Hlasitosť aplikácie je nastavená príliš vysoko. Znížte hlasitosť aplikácie.

ŠUM/ZVUK

Problém	Riešenie
Prečo nepočujem žiaden zvuk? Prečo nepočujem plač svojho dieťaťa?	<p>Možno ste aplikáciu stlmili. Stlmenie zrušíte klepnutím na ikonu stlmenia na obrazovke videa.</p> <p>Nastavenie citlivosti je príliš nízke. Zvýšte citlivosť v aplikácii na vyššiu úroveň.</p> <p>Detská kamera môže byť príliš ďaleko od vášho dieťaťa. Na zaistenie optimálnej detekcie zvuku nesmie byť detská kamera ďalej ako 1,5 metra od vášho dieťaťa. Vzdialenosť menšia než 1 meter zvyšuje riziko uskrtenia.</p>
Prečo aplikácia reaguje príliš rýchlo na iné zvuky a nie na tie, ktoré vydáva moje dieťa?	Nastavená úroveň citlivosti môže byť príliš vysoká. Keď vaše dieťa vydáva jemné zvuky, citlivosť musí byť vyššia. Čím je však detská izba hlučnejšia, tým nižšiu úroveň citlivosti je možné nastaviť. Citlivosť detskej kamery môžete zmeniť v aplikácii.

ZOBRAZENIE NA DISPLEJI

Problém	Riešenie
Prečo prijímam čiernobiele obrázky namiesto farebných?	<p>Detská kamera sa prepla do režimu nočného videnia, pretože miestnosť, kde je detská kamera umiestnená, je tmavé.</p> <p>Ak je v miestnosti dostatok svetla, svetelný snímač detskej kamery môže byť zakrytý alebo znečistený. Zaisťte, aby bol tento snímač úplne vystavený svetlu v miestnosti.</p>
Prečo nie je obraz na displeji videa jasný?	Objektív je pravdepodobne znečistený. Objektív očistite suchou tkaninou.
Často strácam pripojenie k aplikácii. V čom je problém?	<p>Skontrolujte, či sa farba stavového svetla zmení na zelenú. Skontrolujte, či je signál siete Wi-Fi v miestnosti, kde je detská kamera umiestnená, dostatočne silný a stabilný. Ak tomu tak nie je, na získanie silného a stabilného signálu potrebujete rozširovač Wi-Fi. Ak používate rozširovač Wi-Fi, uistite sa, že váš smerovač a rozširovač Wi-Fi používajú rovnaký identifikátor SSID a že používate to isté heslo pre smerovač aj rozširovač Wi-Fi.</p> <p>Ak svieti stavové svetlo na prednej strane detskej kamery nepretržite na bielo a stále strácate pripojenie, môže nastať problém s internetovým pripojením vášho smerovača, inteligentného zariadenia alebo detskej kamery. Skontrolujte signál Wi-Fi na svojom inteligentnom zariadení alebo rýchlosť 3G alebo 4G tak, že si pozriete film, napr. v službe YouTube. Alebo reštartujte smerovač siete Wi-fi.</p>

APLIKÁCIA/NASTAVENIE

Problém	Riešenie
Nedará sa mi nastaviť detskú kameru. Zakaždým sa ocitnem na obrazovke chyby pripojenia. V čom je problém?	<p>Skontrolujte, či vaše inteligentné zariadenie používa rovnakú sieť Wi-Fi, ku ktorej chcete pripojiť detskú kameru.</p> <p>Skontrolujte stavové svetlo detskej kamery. Ak bliká na červeno, zadané heslo Wi-Fi je nesprávne. Znova začinite proces nastavovania. Znova zadajte heslo k sieti Wi-Fi a uistite sa, že je správne.</p> <p>Identifikátor SSID smerovača (názov siete) alebo heslo môže obsahovať špeciálne symboly. Ak áno, zmeňte podľa toho názov identifikátora SSID smerovača alebo heslo.</p> <p>Ak sa stavové svetlo pri pokuse o pripojenie rozsvieti na červeno, detská kamera sa úspešne pripojila k smerovaču, ale nedokáže sa pripojiť k internetu. Potom skontrolujte, či máte prístup k 2,4 GHz sieti Wi-Fi tak, že sa pokúsite o prístup k iným aplikáciám, ako je YouTube, Facebook atď. Ak ostatné aplikácie nereagujú, uistite sa, že máte prístup na internet. Ak je k dispozícii prístup na internet, server môže byť dočasne nedostupný. O nastavenie sa pokúste znova neskôr.</p> <p>Je možné, že ste sa pokúšali pripojiť detskú kameru k 5 GHz sieti. Skontrolujte, či ste vybrali identifikátor SSID siete, ktorá podporuje 2,4 GHz.</p>
Moja detská kamera má problém načítať QR kód siete Wi-Fi na mojom inteligentnom zariadení. Čo mám robiť?	<p>Uistite sa, že QR kód držíte približne vo vzdialenosti 5 – 15 cm od objektívu. Skúste inteligentné zariadenie posunúť mierne nahor, nadol, doľava alebo doprava, aby ste zaistili, že QR kód bude priamo pred objektívom. Na zaistenie správneho zaostrenia tiež môžete skúsiť presunúť inteligentné zariadenie bližšie alebo ďalej od objektívu. Zaostríte, aby bolo v miestnosti dostatok svetla, vyhnite sa však príliš jasnému svetlu. Keď detská kamera načíta QR kód, budete počuť zvuk potvrdenia a farba stavového svetla detskej kamery sa zmení na bielu.</p> <p>Možno ste z objektívu neodstránili ochrannú fóliu. Odstráňte ochrannú fóliu.</p> <p>Je možné, že QR kód zakrývate časťou svojej ruky. Držte zariadenie tak, aby vaša ruka nezakrývala QR kód.</p>
Nevidím svoje bábätko. V čom je problém?	<p>Skontrolujte, či je signál Wi-Fi v miestnosti, kde je umiestnená detská kamera, dostatočne silný.</p> <p>Stavové svetlo siete Wi-Fi na prednej strane detskej kamery musí svietiť neprerušovane na bielo.</p> <p>Je možné, že vaše dieťa už monitorujú tri osoby. Táto aplikácia umožňuje sledovanie iba trom ľuďom. Ak máte práva správcu, môžete jednému z hostí odobrať prístup, aby ste mohli zariadenie sledovať vy.</p>

APLIKÁCIA/NASTAVENIE

Problém	Riešenie
Prečo ma aplikácia neupozorňuje, že bábätko plače?	<p>Skontrolujte, či je detská kamera pripojená k sieti Wi-Fi. Stavové svetlo na prednej strane detskej kamery musí svietiť neprerušovane na bielo.</p> <p>Citlivosť pre upozornenie bola pravdepodobne nastavená príliš vysoko. V takom prípade vás aplikácia upozorní iba vtedy, keď bude dieťa príliš hlučné. Otvorte nastavenie aplikácie a znížte prahovú hodnotu zvuku, aby vás zariadenie upozornilo skôr.</p> <p>Pravdepodobne ste stlmili svoje inteligentné zariadenie. Zapnite hlasitosť.</p> <p>Skontrolujte, či ste v nastaveniach aplikácie aktivovali funkciu upozornení.</p> <p>Skontrolujte, či ste v nastaveniach inteligentného zariadenia aktivovali funkciu upozornení.</p> <p>Skontrolujte, či máte práva na sledovanie ako hosť. Funkcia upozornení je pre hosťujúcich používateľov deaktivovaná.</p>
Prečo sa s partnerom nemôžeme pripojiť k detskej kamere súčasne?	<p>Ak chcete s partnerom zdieľať rovnaký prístup, na prihlásenie sa do aplikácie zväžte zdieľanie rovnakého správcovského konta. Nastavením aplikácie na inom zariadení s iným prihlasovacím kontom sa automaticky odpojí predtým pripojený používateľ.</p> <p>Ak nechcete, aby mal váš partner plný prístup, pozvite ho, aby sa prihlásil ako hosť. Prístupové práva hosťujúcich užívateľov majú obmedzenia. Podrobnosti nájdete v časti „Správa konta“.</p>
Prečo sa nemôžem prihovoriť dieťaťu po stlačení tlačidla skutočného hovoru v aplikácii?	<p>Možno iný používateľ, napríklad správca alebo hosť, využíva funkciu skutočného hovoru. Ak je to tak, zobrazí sa upozornenie oznamujúce že „Funkciu skutočného hovoru už používa niekto iný.“ Používateľ, ktorý sa s dieťaťom začal rozprávať ako prvý, bude mať prednosť pri používaní funkcie skutočného hovoru.</p>
Ako sa môžem stať hosťujúcim používateľom?	<p>Ak chcete byť hosťujúcim používateľom, musíte si pred sledovaním živého streamovania videa zaregistrovať konto Philips Avent Connected Baby Monitor. Vytvorte si konto podľa pokynov v aplikácii a kontaktujte správcu, že ste pripravení prijať pozvanie.</p>
Aké upozornenia dostanem z aplikácie ako hosť?	<p>Hosť dostane upozornenia aplikácie, keď sa stratí spojenie s detskou kamerou alebo keď detskú kameru vypne hlavný používateľ (správca vlastníka). Ak chce používateľ dostávať upozornenia z aplikácie Philips Avent Baby Monitor+, musí povoliť upozornenia v nastaveniach telefónu.</p>
Musím nechať aplikáciu otvorenú, aby som mohol sledovať svoje bábätko?	<p>Nie, aplikácia môže monitorovať na pozadí, kým sa zaoberáte niečim iným. Povoľte monitorovanie na pozadí v ponuke nastavení aplikácie. Dostanete upozornenie „Monitorovanie na pozadí je aktívne“, čo znamená, že režim je aktívovaný. Keď vaše dieťa vydáva zvuk, počujete ho priamo z telefónu.</p>
Môžem v rámci jednej aplikácie používať viac detských kamier?	<p>K aplikácii môžete pripojiť viacero detských kamier a súčasne zobrazit všetky online kamery na domovskej obrazovke. Na domovskej obrazovke môžete počuť iba zvuk jednej detskej kamery. Kedykoľvek však môžete prepnúť na zvuk inej kamery.</p>

APLIKÁCIA/NASTAVENIE

Problém

Riešenie

Je detská kamera odolná voči hackerom?

Vydávaním častých aktualizácií zabezpečenia robíme všetko, čo je v našich silách, aby sme zabránili hekerstvu. Dbajte na to, aby ste vždy používali najnovší softvér aplikácie a najnovší firmvér detskej kamery. Ak stratíte svoje inteligentné zariadenie, vykonajte obnovenie výrobných nastavení detskej kamery a odstráňte všetky pripojenia k nej. Môžete sa tiež prihlásiť do aplikácie z iného inteligentného zariadenia a svoje konto odstrániť. Ak ste jediným správcom, budú od detskej kamery odpojení aj všetci hosťujúci používatelia.

Stratil som svoj smartfón. Ako môžem zabrániť cudzím osobám, aby sa pozerali na moje dieťa?

Prihláste sa do aplikácie z iného inteligentného zariadenia a odstráňte svoje konto. Ak ste jediným správcom, všetci hosťujúci používatelia aplikácie sa tým odpoja od detskej kamery. Obnoviť výrobné nastavenia detskej kamery môžete aj preto, aby sa deaktivovali všetky pripojenia k stratenému zariadeniu. Obnovenie výrobných nastavení vykonáte stlačením vypínača detskej kamery na 10 sekúnd.

Dostanem upozornenia na aktualizácie aplikácie alebo softvéru detskej kamery?

Áno, bude sa tak diať pravidelne. Upozornenia na aktualizáciu firmvéru detskej kamery sa zobrazia v aplikácii.

Pri používaní aplikácie sa môj telefón alebo tablet zahrieva. Je to bežný jav?

Vaše zariadenie sa môže zahrievať, pretože na poskytovanie videa vo vysokej kvalite potrebuje energiu. Vaše zariadenie to nepoškodí. Keď spustíte aplikáciu na pozadí, vaše zariadenie sa nebude zahrievať.

Upevnenie na stenu

Pokyny na tlač:

Vytlačte si túto stránku v 100 % mierke a pomocou šablóny na stene presne označte polohu otvorov na skrutky.

