

PHILIPS

AVENT

SCD641, SCD643



Käyttöopas

Sisällysluettelo

Johdanto.....	4
Yleiskuvaus.....	4
Tärkeitä turvallisuustietoja.....	4
TÄRKEÄÄ	4
Käyttöönoton valmistelu.....	6
Kamerallisen itkuhälyttimen käyttö	6
Sovellus	7
Tilinhallinta	8
Suojaus ja tietosuoja	8
Kamerallisen itkuhälyttimen sijoittaminen	10
Ominaisuudet.....	11
Tilan merkkivalo	11
Rauhoittavat äänet.....	13
Vastaustoiminto	13
Puhdistus ja huolto	14
Säilytys	15
Tarvikkeiden tilaaminen	15
Kierrätys.....	15
Ympäristötietoja.....	15
Tuki.....	15
Vianmääritys.....	16
Seinätelineeseen	21

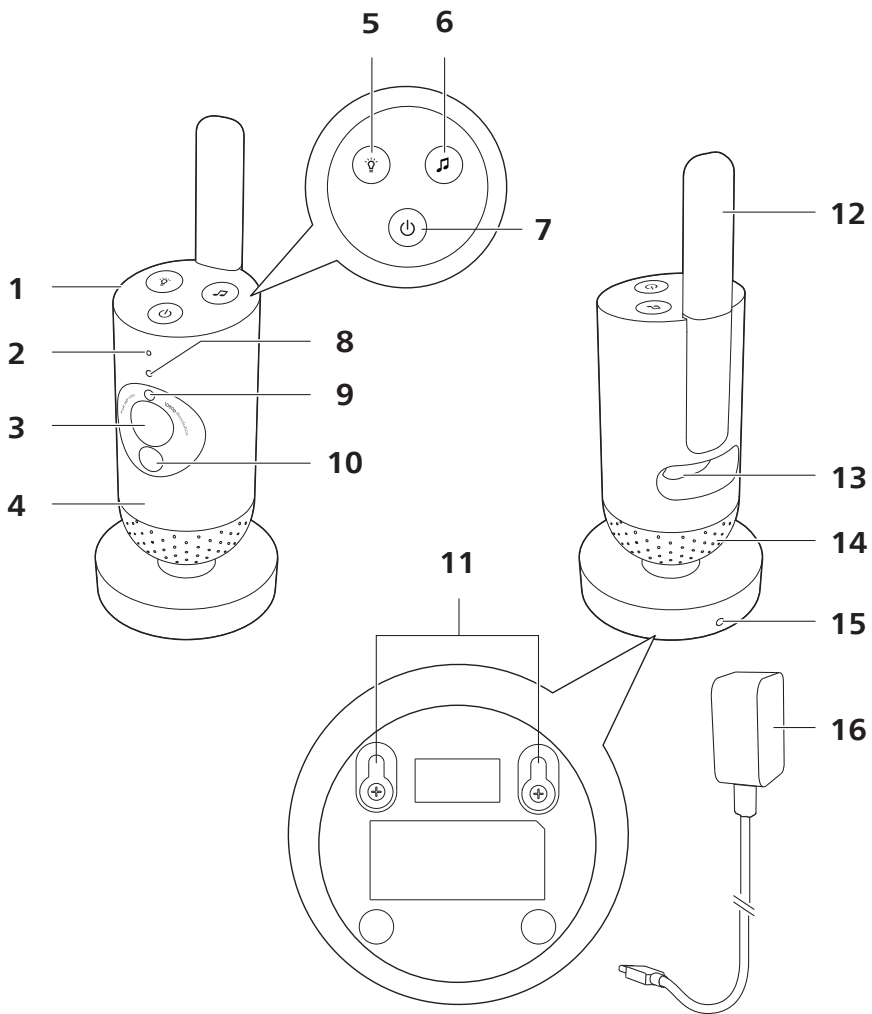

Johdanto

Onnittelut tekemäsi ostoksen johdosta ja tervetuloa Philips Avent -käyttäjäksi! Käytä hyväksesi Philips Avent -tuki ja rekisteröi tuote osoitteessa www.philips.com/welcome.

Vahdi vauvaa turvallisesti ja mistä tahansa yhdistettävän, kamerallisen Philips Avent -itkuhälyttimen avulla. Suojatun Connect-järjestelmämme avulla voit valvoa vauvaa kaikkialta kodistasi. Baby Monitor+ -sovelluksen avulla voit lisäksi tarkistaa tilanteen, vaikka et olisi paikalla.

Yleiskuvaus

- 1 Kamerallinen itkuhälytin
- 2 Mikrofoni
- 3 Linssi
- 4 Yövalo
- 5 Yövalopainike
- 6 Rauhoittavien äänten painike
- 7 Virtapainike
- 8 Tilan merkkivalo
- 9 Vallitsevan valon tunnistin
- 10 Infrapunavallo
- 11 Seinäkiinnitysreiät
- 12 Antenni
- 13 Verkkolaitteen liitäntä
- 14 Kaiutin
- 15 Lämpötilan ilmaisim
- 16 Verkkolaite

Tärkeitä turvallisuustietoja

Lue nämä tärkeät tiedot huolellisesti ennen laitteen ensimmäistä käyttökertaa ja säilytä ne vastaisen varalle.

TÄRKEÄÄ

Tämä laite on tarkoitettu apuvälineeksi. Se ei korvaa vastuuntuntoisen aikuisen valvontaa eikä sitä saa käyttää tämän korvikkeena.

Älä koskaan jätä lasta yksin kotiin. Varmista aina, että paikalla on joku pitämässä lapsesta huolta tarvittaessa.

Oikeudet

Huomaa, että käytät tätä laitetta omalla vastuullasi. Koninklijke Philips N.V. ja sen tytäryhtiöt eivät ole vastuussa tämän laitteen toiminnasta tai sen käytöstä eivätkä vastaa mistään sen käyttöön liittyvistä mahdollisista ongelmista tai vahingoista.

Vaara

- Älä upota mitään laitteen osaa veteen tai muuhun nesteeseen. Älä aseta laitetta paikkaan, jossa sen päälle voi tippua tai roiskua vettä tai muuta nestettä. Älä käytä laitetta kosteissa paikoissa tai veden lähellä.
- Älä koskaan pane mitään esinettä laitteen päälle tai peitä sitä. Älä tuki ilmastointiaukkoja. Asenna valmistajan ohjeiden mukaisesti.

Varoitus

- Pitkä johto. Kuristumisvaara!
- Tarkista, että verkkolaitteen jännitemerkintä vastaa paikallista verkkojännitettä, ennen kuin yhdistät laitteen sähköverkkoon.
- Älä muokkaa tai leikkaa irti mitään verkkolaitteen ja sen johdon osaa, sillä se aiheuttaa vaaratilanteen.
- Käytä vain laitteen mukana toimitettua verkkolaitetta.
- Jos verkkolaite on vaurioitunut, vaihda vaaratilanteiden välttämiseksi tilalle aina alkuperäisen tyyppinen latauslaite.
- Laitetta voivat käyttää yli 8-vuotiaat lapset ja henkilöt, joiden fyysinen tai henkinen toimintakyky on rajoittunut tai joilla ei ole kokemusta tai tietoa laitteen käytöstä, jos heitä on neuvottu laitteen turvallisesta käytöstä tai tarjolla on turvallisen käytön edellyttämä valvonta ja jos he ymmärtävät laitteeseen liittyvät vaarat. Lasten ei saa antaa leikkiiä laitteella. Lasten ei saa antaa puhdistaa tai huoltaa laitetta ilman valvontaa.
- Suojaa virtajohtoa taittumiselta ja päälle astumiselta. Käsittele varovasti etenkin pistokkeita ja liitoskohtia.
- Varmista, että asennat laitteen siten, että sen johto ei ole oviaukossa tai kulkureitillä. Jos asetat laitteen pöydälle tai matalaan kaappiin, älä jätä virtajohtoa roikkumaan pöydän tai kaapin reunan yli. Varmista, että johto ei ole lattialla, missä siihen voi kompastua.
- Laitteen pakkausmateriaalit (kuten muovipussit ja pahvipakkaukset) eivät ole leikkikaluja. Pidä ne poissa lasten ulottuvilta.
- Älä avaa laitteen koteloa sähköiskujen välttämiseksi.

Varoitus

- Älä asenna laitetta lähelle lämmönlähteitä, kuten lämpöpattereita, uuneja tai muita lämpöä tuottavia laitteita (mukaan lukien vahvistimia).
- Varmista, että kätesi ovat kuivat, kun käsittelet verkkolaitetta, pistokkeita ja virtajohtoa.
- Ruuvinsuojukset/kumityynyty voivat irrota laitteesta, joten tarkista ne säännöllisesti.
- Kaikki laitteen ja verkkolaitteen pakolliset merkinnät ovat niiden pohjassa.
- Kytke laite irti sähköverkosta irrottamalla verkkolaite pistorasiasta. Käytä helposti saatavilla olevaa pistorasiaa ja säilytä verkkolaitetta paikassa, johon pääset helposti käsiksi.

Vaatimustenmukaisuusvakuutus

Philips Consumer Lifestyle B.V. vakuuttaa täten, että tämä tuote on direktiivin 2014/53/EU oleellisten vaatimusten ja sitä koskevien direktiivin muiden ehtojen mukainen. Kopio EU:n vaatimustenmukaisuusvakuutuksesta on saatavilla osoitteesta www.philips.com/support.

Sähkömagneettiset kentät (EMF)

Tämä laite vastaa kaikkia sähkömagneettisia kenttiä (EMF) koskevia standardeja ja säännöksiä.

Käyttöönoton valmistelu

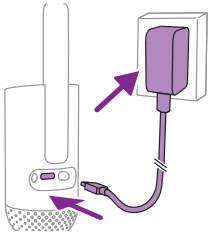

Liitä verkkolaite kameralliseen itkuhälyttimeen ja pistorasiaan.

Kamerallisen itkuhälyttimen käyttö

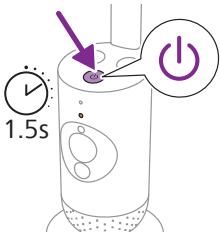

- 1 Kytke kameralliseen itkuhälyttimeen virta painamalla virtapainiketta 1,5 sekuntia.

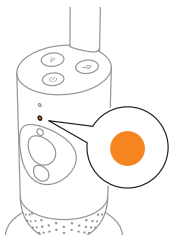

- 2 Kun kamerallinen itkuhälytyn on päällä, merkkivalo muuttuu oranssiksi käynnistyksen ajaksi.

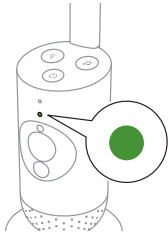

- 3 Kamerallinen itkuhälytin on käyttövalmis, kun merkkivalo muuttuu vihreäksi, ja voit nyt yhdistää sen sovellukseen.

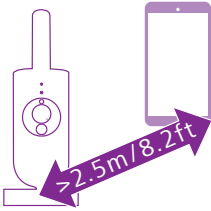

- 4 Varmista, että älylaitteen ja kamerallisen itkuhälyttimen välinen etäisyys on vähintään 2,5 metriä. Näin vältät kaikuefektin.

Sovellus

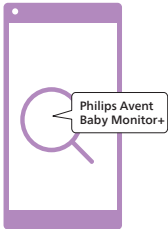

Ennen kuin aloitat asennuksen, varmista seuraavat asiat:

- Käytössäsi on langaton Internet-yhteys (Wi-Fi 2,4 GHz).
- Olet tarpeeksi lähellä Wi-Fi-reitintä, jotta Wi-Fi-signaali on riittävä.
- Jos käytät Wi-Fi-toistinta, varmista, että reitittimellä ja Wi-Fi-toistimella on sama SSID (verkon nimi) ja salasana.
- Sinulla on Wi-Fi-verkon salasana käsillä. Liitä kamerallinen itkuhälytin vain suojattuun verkkoon (katso kohta Suojaus ja tietosuojaja).

- 1 Varmista, että älylaitteesi käyttöjärjestelmä on vähintään iOS 11 tai Android 6. Lataa Philips Avent Baby Monitor+ -sovellus App Storesta tai Google Playsta. Löydät sovelluksen hakusanalla "Philips Avent Baby Monitor+".

- 2 Käynnistä sovellus.

Vihje: Saat parhaan tuloksen, jos yhdistät älylaitteesi Internetiin Wi-Fi-yhteyden kautta. Silloin se käyttää automaattisesti Wi-Fi-verkkoa, kun se muodostaa yhteyden kameralliseen itkuhälyttimeen. Jos Internetiin ei ole Wi-Fi-yhteyttä, älylaitteesi vaihtaa 3G- tai 4G-mobiilidatayhteyteen. Tämän datayhteyden käyttöön voi liittyä palveluntarjoajan lisämaksuja datapaketista riippuen.

- 3 Luo tili noudattamalla näytön ohjeita.

- a Varmista, että käytät toimivaa sähköpostiosoitetta, josta sinut tavoittaa aina.
- b Käytä vahvaa salasanaa (katso kohta Suojaus ja tietosuojaja).
- c Kun saat vahvistusviestin, jatka tilin luontia viestissä olevien ohjeiden mukaisesti.

- 4 Määritä kamerallinen itkuhälytin sovelluksessa annettujen ohjeiden mukaisesti.

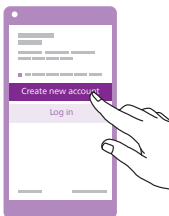

Tilinhallinta

Pääkäyttäjällä ja vieraskäyttäjillä on erilaiset käyttöoikeudet. Voit kutsua sukulaisia tai ystäviä vieraskäyttäjiksi ja antaa heidän vahtia vauvaa älylaitteillaan.

	Pääkäyttäjä	Vieraskäyttäjät
Valvonta	Video Ääni Tausta Lämpötila	Video Ääni Tausta Lämpötila
Hälytysilmoitus	Äänentunnistus Liikkeen tunnistus Käyttölämpötilan tunnistus	–
Rauhoittavat toiminnot	Yövalo, rauhoittavat äänet, kehtolaulut, vastaustoiminto Äänitallennus	Yövalo, rauhoittavat äänet, kehtolaulut, vastaustoiminto
Tilinhallinta	Vieraskäyttäjän kutsu	–

Huomautus: Kullakin kamerallisella itkuhälyttimellä on vain yksi pääkäyttäjän tili. Älä anna pääkäyttäjän tunnuksia kenellekään kotitaloutesi ulkopuoliselle henkilölle.

Suojaus ja tietosuojaja

Verkkoturvallisuus

Älä käytä sovellusta suojaamattomassa Wi-Fi-verkossa. Suosittelemme käyttämään kamerallista itkuhälytintä vain Wi-Fi-verkossa, joka on suojattu WPA2-salauksella tai paremmalla salauksella. Sovelluksen avulla voit myös käyttää puhelimesi dataverkkoa (josta käytetään usein nimitystä 3G tai 4G).

Wi-Fi-yhteyspisteet, joita on julkisilla paikoilla, kuten lentoasemilla ja hotelleissa, ovat käteviä, mutta ne eivät aina ole suojattuja.

Suosittelme käyttämään kamerallista itkuhälytintä vain Wi-Fi-verkossa, joka on suojattu WPA2-salauksella tai paremmalla salauksella. Suosittelemme, että et käytä kamerallista itkuhälytintä verkossa, jossa käytetään WEP-salauksena.

Huomautus: Wi-Fi-verkot, jotka eivät vaadi salasanaa, eivät ole suojattuja.

Vahvat salasanat

Salasanat ovat keskeisen tärkeitä Wi-Fi-verkon ja tilin suojaamisessa luvattomalta käytöltä. Mitä vahvempi salasana on, sitä parempi suojaus Wi-Fi-verkolla ja tilillä on.

Vahvojen salasanojen säännöt:

- 1 Koostuu vähintään 8 merkistä.
- 2 Ei sisällä nimeäsi, vauvasi nimeä, muuta todellista nimeä tai tuotemerkkiä.
- 3 Ei sisällä kokonaista sanaa.
- 4 Poikkeaa selvästi aiemmin käyttämästäsi salasanasta.
- 5 Sisältää merkkejä ainakin kahdesta seuraavasta ryhmästä:
 - Kirjaimet, esimerkiksi: A, B, C tai a, b, c
 - Numerot: 0, 1, 2, 3, 4, 5, 6, 7, 8, 9
 - Symbolit, esimerkiksi: _ . @ \$

Henkilötietojen suojaus

Suojaat henkilötietosi poistamalla ne ennen laitteen hävittämistä. Voit tehdä tämän palauttamalla kamerallisen itkuhälyttimen tehdasasetukset painamalla virtapainiketta 10 sekunnin ajan, kun kamerallinen itkuhälytintä on päällä.

Jos olet käytetyn laitteen omistaja, kehoitamme sinua suorittamaan seuraavat toimet kamerallisen itkuhälyttimen tehdasasetusten palauttamiseksi ja laitteesi suojaamiseksi:

Käynnistä kamerallinen itkuhälytintä.

Kun LED-merkkivalo on muuttunut oranssista tasaisesti palavaksi vihreäksi tai valkoiseksi, paina virtapainiketta yli 10 sekunnin ajan, kunnes LED-merkkivalo vilkkuu vihreänä ja oranssina, niin kamerallisen itkuhälyttimen tehdasasetukset palautetaan.

Jos et suorita tehdasasetusten palautusta, Philips ei vastaa laitteen toiminnasta ja toiminnoista, ja yksityisyytesi saattaa vaarantua.

Turvallisuuspäivitysten säännökset

Valvomme jatkuvasti tuotteessa käytetyn ohjelmiston turvallisuutta. Turvallisuuspäivityksiä tarjotaan tarvittaessa ohjelmistopäivitysten kautta. Ohjelmistopäivityksiä voidaan myös tarjota ohjelmistovikojen korjaamiseksi ja suorituskyvyn tehostamiseksi tai uusien tuoteominaisuuksien esittelemiseksi. Päivityksiä voidaan tarjota myös kamerallisen itkuhälyttimen laiteohjelmistoon tai mobiilisovelluksessa. Päivitykset toimitetaan tuotteeseen langattomasti ilman erityiskaapelien tai -laitteiden käyttöä.

Philips tarjoaa tarvittavat päivitykset vähintään kahden vuoden ajan tuotteen toimittamisesta.

Yhteensopivat käyttöjärjestelmät

iOS-yhteensopivuus: 11 tai uudempi

Android-yhteensopivuus: 6 tai uudempi

Kamerallisen itkuhälyttimen sijoittaminen



Varoitus: Pitkä johto. Kuristumisvaara!

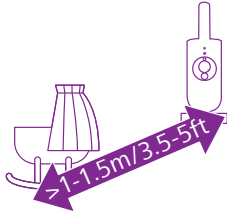

- 1 Voit varmistaa parhaan äänentunnistuksen asettamalla kamerallisen itkuhälyttimen enintään 1,5 metrin etäisyydelle vauvasta. Varmista, että kamerallinen itkuhälytyn on vähintään metrin etäisyydellä vauvasta mahdollisen kuristumisvaaran takia.

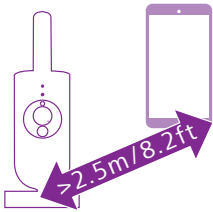

- 2 Vältä äänen kierto varmistamalla, että älylaite on vähintään 2,5 metrin etäisyydellä kamerallisesta itkuhälyttimestä.

Huomautus: Jos käytät langatonta puhelinta, langatonta videota, Wi-Fi-verkkoa, mikroaaltouunia tai Bluetooth-laitetta 2,4 GHz:n taajuudella ja havaitset häiriöitä kamerallisessa itkuhälyttimessä, siirrä älylaitetta, kunnes häiriöitä ei enää ole.

- 3 Kamerallinen itkuhälytyn voidaan sijoittaa kahdella tavalla:
 - a Aseta kamerallinen itkuhälytyn tukevalle, tasaiselle ja vaakasuoralle pinnalle.
 - b Kiinnitä kamerallinen itkuhälytyn seinään ruuveilla (ei mukana).

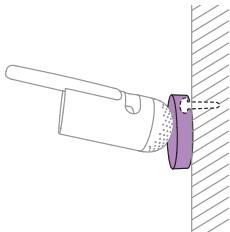

Vihje: Seinäkiinnitysmalli (katso kohta Seinäkiinnitys) kamerallisen itkuhälyttimen kiinnittämistä varten on tämän käyttöoppaan lopussa.

Vihje: Aseta kamerallinen itkuhälytyn suhteellisen korkealle, jotta näet lapsen sängyn tai leikkikihän hyvin.

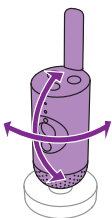

- 4 Kamerallista itkuhälytintä voi kääntää, jotta näet lapsen hyvin.

Ominaisuudet

Tilan merkkivalo

Oranssi

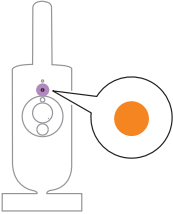

1 Palaa oranssina: kamerallinen itkuhälytin käynnistyy.

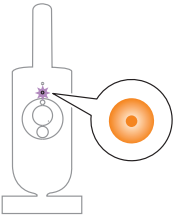

2 Vilkkuu oranssina: kamerallinen itkuhälytin päivittää laiteohjelmistoa. Älä katkaise virtaa päivityksen aikana.

Huomautus: Kamerallisen itkuhälyttimen virta saattaa katketa hetkeksi laiteohjelmiston päivityksen aikana.

Vihreä

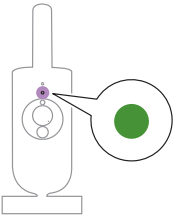

Palaa vihreänä: kamerallinen itkuhälytin on valmis muodostamaan pariliitoksen sovellukseen.

Valkoinen

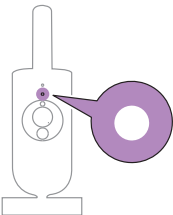

Palaa valkoisena: kamerallinen itkuhälytin on yhdistetty verkkoon ja valmiina sovelluksen tarkastelua ja hallintaa varten.

Punainen (vain määrittys)

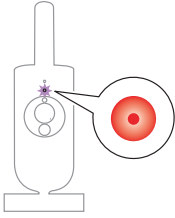

1 Vilkkuu punaisena: annoit väärän SSID-tunnuksen tai salasanan.

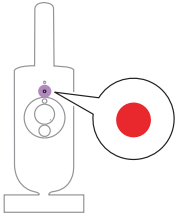

2 Palaa punaisena: kamerallinen itkuhälytyn ei pystynyt muodostamaan yhteyttä Internetiin.

Violetti

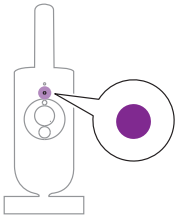

Palaa violettina: videon suoratoisto on otettu käyttöön vähintään yhdelle sovelluksen käyttäjälle.

Yövalo

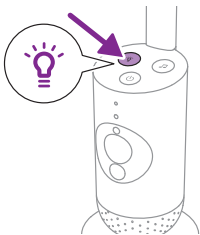

Voit ottaa yövalotoiminnon käyttöön kamerallisesta itkuhälyttimestä tai sovelluksesta.

1 Ota toiminto käyttöön painamalla kamerallisen itkuhälyttimen yövalopainiketta.

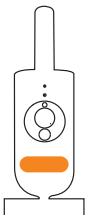

Yövalo syttyy.

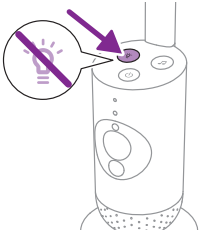

2 Sammuta se painamalla yövalopainiketta uudelleen.

Rauhoittavat äänet

Voit ottaa rauhoittavien äänten toiminnon käyttöön kamerallisesta itkuhälyttimestä tai sovelluksesta.

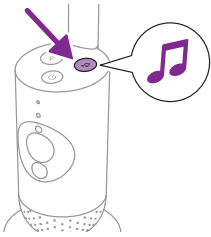

Paina rauhoittavien äänten painiketta kamerallisessa itkuhälyttimessä.



Sovelluksessa viimeksi valittua ääntä aletaan toistaa jatkuvasti viimeisimmän ajastinasetuksen mukaisesti.

Voit pysäyttää rauhoittavat äänet kamerallisesta itkuhälyttimestä painamalla rauhoittavien äänten painiketta uudelleen.

Vastaustoiminto

Voit puhua vauvalle käyttämällä sovelluksen vastaustoiminnon painiketta.



Vauva kuulee sinun puhuvan sovellukseen. Kuulet samalla vauvan ääntelyn.

Puhdistus ja huolto

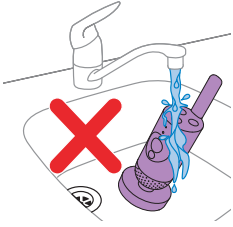

Varoitus: Älä upota kamerallista itkuhälytintä ja verkkolaitetta veteen äläkä puhdistista niitä juoksevilla vedellä.



Varoitus: Älä käytä puhdistamiseen puhdistussuihkeita tai nestemäisiä pesuaineita.

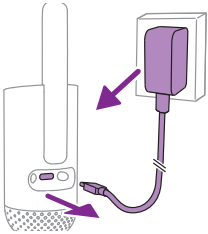

- 1 Sammuta kamerallinen itkuhälytyn, irrota verkkolaite kamerallisesta itkuhälyttimestä ja irrota verkkolaite pistorasiasta.

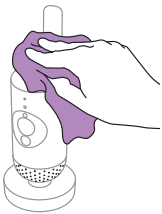

- 2 Pyyhi kamerallinen itkuhälytyn puhtaaksi kuivalla liinalla.
Huomautus: Sormenjäljet tai lika linssissä voivat haitata kamerallisen itkuhälyttimen näkyvyyttä. Älä koske sormilla objektiiviin.

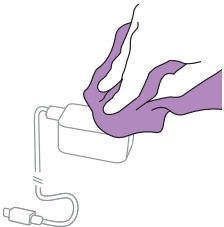

- 3 Pyyhi verkkolaite puhtaaksi kuivalla liinalla.

Säilytys

Kun kamerallista itkuhälytintä ei käytetä pitkään aikaan, säilytä kamerallista itkuhälytintä ja verkkolaitetta viileässä ja kuivassa paikassa.

Tarvikkeiden tilaaminen

Voit ostaa tarvikkeita ja varaosia osoitteesta www.philips.com/parts-and-accessories ja Philips-jälleenmyyjiltä. Voit myös ottaa yhteyttä Philipsin paikalliseen kuluttajapalvelukeskukseen (katso yhteystiedot kansainvälisestä takuulehtisestä).

Kierrätys



Tämä merkki tarkoittaa sitä, että sähkölaitteita ei saa hävittää tavallisen kotitalousjätteen mukana.

Noudata oman maasi sähkölaitteiden kierrätystä ja hävittämistä koskevia sääntöjä.

Ympäristötietoja

Kaikki tarpeeton pakkausmateriaali on jätetty pois. Kaikki pakkausmateriaali on helposti kierrätettävää pahvi- tai paperimateriaalia.

Tuki

Tietoa kaikista tuotetukiasioista ja usein kysytyt kysymykset löydät osoitteesta www.philips.com/support.

Yleistä

Wi-Fi-taajuuskaista: IEEE 802.11 b/g/n 2,4 GHz

Radiotaajuuden enimmäisarvo: ≤ 20 dBm e.i.r.p

Virransyöttöyksikkö:

Malli: ASSA105x-050100

Tulo: 100–240 V, 50/60 Hz, 0,35 A

Lähtö: 5,0 V \equiv 1,0 A, 5,0 W

x = E (EU-pistoke) / x = B (UK-pistoke)

x = C (AU-pistoke) / x = K (IN-pistoke)

Keskimääräinen aktiivinen teho: $\geq 73,62$ %

Kuormittamaton virrankulutus (W): alle 0,1 W

Vianmääritys

Tämä osio esittää lyhyesti yleisimmät ongelmat, joita saatat kohdata käyttäessäsi laitetta. Ellei löydä ongelmaasi ratkaisua seuraavista tiedoista, voit lukea osoitteesta www.philips.com/support vastauksia usein kysytyihin kysymyksiin tai ottaa yhteyttä maakohtaiseen kuluttajapalvelukeskukseen.

KÄYTTÖ/YHDISTÄMINEN

Ongelma	Ratkaisu
Voinko yhdistää yhdistettävän, kamerallisen Philips Avent Connected -itkuhälyttimen (SCD641, SCD643) yhdistettävän Philips Avent -itkuhälyttimen vanhemman yksikköön (SCD921, SCD923)?	Yhdistettävän Philips Avent Connected -itkuhälyttimen vanhemman yksikön voi yhdistää vain samassa paketissa toimitettuun vauvan yksikköön. Jos haluat tarkastella useampia kamerallisia itkuhälyttimiä ja vauvan yksiköitä, voit yhdistää ne Philips Avent Baby Monitor+ -sovellukseen.
Sovelluksen lataaminen tai asentaminen ei onnistu. Mitä teen?	Tarkista, estääkö jokin seuraavista syistä latauksen. Onko Wi-Fi-signaali vakaa ja riittävän vahva? Onko älylaitteesi käyttöjärjestelmä vähintään iOS 11 tai Android 6? Onko älylaitteessa tarpeeksi tilaa sovelluksen asentamiseen? Annoitko oikean salasanan App Storessa tai Google Playssa?
Miten kamerallisen itkuhälyttimen tehdasasetukset palautetaan?	Voit palauttaa kamerallisen itkuhälyttimen tehdasasetukset pitämällä virtapainiketta painettuna 10 sekuntia. Kamerallinen itkuhälytin käynnistyy uudelleen ja merkkivalo vilkkuu vihreänä ja oranssina. Tehdasasetukset on palautettu, kun merkkivalo palaa vihreänä. Kaikki asetukset poistetaan tehdasasetusten palautuksen jälkeen, mukaan lukien yhdistetyn Wi-Fi-reitittimen SSID-tunnukset ja salasanat sekä yhteyden muodostaneet sovelluksen käyttäjät. Voit palauttaa kamerallisen itkuhälyttimen tehdasasetukset, jos lopetat tuotteen käyttämisen ja haluat siirtää tuotteen uudelle käyttäjälle.

MELU/ÄÄNI

Ongelma	Ratkaisu
Miksi sovelluksesta tai kamerallisesta itkuhälyttimestä kuuluu kimeä ääni?	Sovellus ja kamerallinen itkuhälytin saattavat olla liian lähellä toisiaan. Varmista, että ne ovat vähintään 2,5 metrin etäisyydellä toisistaan. Sovelluksen äänenvoimakkuus voi olla liian korkea. Vähennä sovelluksen äänenvoimakkuutta.
Miksi laitteesta ei kuulu ääntä tai miksi lapsen itkua ei kuulu?	Olet saattanut mykistää sovelluksen. Poista sen mykistys napauttamalla videonäytössä olevaa mykistyskuvaketta. Herkkyyks on liian alhainen. Lisää herkkyyttä sovelluksen valikossa tai sovelluksessa. Kamerallinen itkuhälytin saattaa olla liian kaukana vauvasta. Varmista, että kamerallinen itkuhälytin on enintään 1,5 metrin etäisyydellä vauvasta, jotta äänentunnistus toimii parhaalla mahdollisella tavalla. Alle 1 metrin etäisyys lisää kuristumisvaaraa.

MELU/ÄÄNI

Ongelma

Miksi sovellus reagoi liian nopeasti muihin ääniin kuin vauvan ääntelyyn?

Ratkaisu

Herkkyystaso saattaa olla liian korkea. Kun vauva ääntelee hiljaa, herkkyden on oltava korkeampi. Mitä meluisampi lastenhuone on, sitä matalammaksi herkkyystason voi määrittää. Voit muuttaa kamerallisen itkuhälyttimen herkkyyttä sovelluksen valikossa.

VIDEO NÄYTTÖ

Ongelma

Miksi kuva on mustavalkoinen värillisen sijaan?

Ratkaisu

Kamerallinen itkuhälytyn on siirtynyt pimeänäkötilaan, koska kamerallinen itkuhälytyn on sijoitettu huoneeseen, joka on pimeä. Jos huoneessa on riittävästi valoa, kamerallisen itkuhälyttimen valoanturi on saatettu peittää tai se voi olla likainen. Varmista, että huoneen valo pääsee esteettä tähän anturiin.

Miksi videonäytön kuva ei ole selkeä?

Objektiivi saattaa olla likainen. Pyyhi objektiivi puhtaaksi kuivalla liinalla.

Yhteys sovellukseen katkeaa jatkuvasti. Mikä on vikana?

Tarkista, muuttuuko tilan merkkivalo vihreäksi. Tarkista, onko Wi-Fi-signaali riittävän vakaa ja vahva huoneessa, johon kamerallinen itkuhälytyn on sijoitettu. Jos ei ole, tarvitset Wi-Fi-toistimen, jolla saat vakaan ja vahvan signaalin. Jos käytät Wi-Fi-toistinta, varmista, että reitittimellä ja Wi-Fi-toistimella on sama SSID (verkon nimi) ja salasana.

Jos kamerallisen itkuhälyttimen etupuolella oleva tilan merkkivalo palaa valkoisena ja yhteys katkeilee edelleen, reitittimen Internet-yhteydessä, älylaitteessa tai kamerallisessa itkuhälyttimessä voi olla ongelma. Tarkista älylaitteen Wi-Fi-signaali tai 3G- tai 4G-yhteyden nopeus kokeilemalla katsoa elokuvaa esimerkiksi YouTubesta. Voit myös nollata Wi-Fi-reitittimen.

SOVELLUS/MÄÄRITYS

Ongelma

Ratkaisu

En pysty määrittämään kamerallista itkuhälytintä. Näen aina yhteysvirheen. Mikä on vikana?

Varmista, että älylaite käyttää samaa Wi-Fi-verkkoa, johon haluat yhdistää kamerallisen itkuhälyttimen.

Tarkista kamerallisen itkuhälyttimen tilan merkkivalo, ja jos se vilkkuu punaisena, annettu Wi-Fi-verkon salasana oli väärä. Aloita määrittäminen uudelleen. Anna Wi-Fi-verkon salasana uudelleen ja varmista, että annat sen oikein.

Reitittimen SSID-tunnus (verkon nimi) tai salasana saattaa sisältää erikoismerkkejä. Jos näin on, muuta reitittimen SSID-tunnus tai salasana sopivaksi.

Jos tilan merkkivalo palaa punaisena, kun yrität muodostaa yhteyttä, kamerallinen itkuhälytintä sai yhteyden reitittimeen, mutta ei Internetiin. Tarkista sitten, pääsetkö 2,4 GHz:n Wi-Fi-verkkoon, yrittämällä käyttää muita sovelluksia, kuten YouTubea tai Facebookia tms. Jos muut sovellukset eivät vastaa, varmista, että sinulla on Internet-yhteys. Jos Internet-yhteys toimii, palvelin saattaa olla tilapäisesti poissa käytöstä. Yritä määrittäystä myöhemmin uudelleen.

Olet saattanut yrittää yhdistää kamerallisen itkuhälyttimen 5 GHz:n verkkoon. Tarkista, että olet valinnut 2,4 GHz:n taajuutta tukevan verkon SSID-tunnuksen.

Kamerallinen itkuhälytintä ei lue älylaitteen Wi-Fi-verkon QR-koodia. Mitä teen?

Varmista, että pidät QR-koodia noin 5–15 cm:n etäisyydellä objektiivista. Kokeile siirtää älylaitetta hiukan ylös, alas, vasemmalle tai oikealle, jotta QR-koodi on suoraan objektiivin edessä. Voit myös kokeilla älylaitteen siirtämistä lähemmäs objektiivia tai kauemmas siitä, jotta se osaa tarkentaa oikein. Huoneen valaistuksen on oltava riittävä, mutta ei liian kirkas. Kun kamerallinen itkuhälytintä on lukenut QR-koodin, kuulet vahvistusäänen, ja kamerallisen itkuhälyttimen kameran tilan merkkivalo muuttuu valkoiseksi.

Tarkista, että olet poistanut objektiivissa olevan suojakalvon. Poista kalvo.

Kättesi saattaa peittää QR-koodin. Pidä laitetta niin, että kätesi ei peitä QR-koodia.

En näe vauvaani. Mistä tämä johtuu?

Tarkista, onko Wi-Fi-signaali riittävän vahva huoneessa, johon kamerallinen itkuhälytintä on sijoitettu.

Kamerallisen itkuhälyttimen etupuolella olevan Wi-Fi-verkon tilan merkkivalon täytyy palaa valkoisena.

Ehkä kolme henkilöä valvoo jo vauvaasi. Sovellus antaa vain kolmen henkilön valvoa vauvaa samanaikaisesti. Jos sinulla on pääkäyttäjän oikeudet, voit poistaa käyttöoikeuden yhdeltä vieraalta, jotta voit valvoa vauvaa itse.

SOVELLUS/MÄÄRITYS

Ongelma	Ratkaisu
Miksi sovellus ei ilmoita minulle, että vauva itkee?	<p>Tarkista, onko kamerallinen itkuhälytyn yhdistetty Wi-Fi-verkkoon. Kamerallisen itkuhälyttimen etupuolella olevan tilan merkkivalon täytyy palaa valkoisena.</p> <p>Ilmoituksille määritetty herkkyys saattaa olla liian korkea. Siinä tapauksessa sovellus ilmoittaa sinulle vain, jos vauva äänтелеe kovaa. Avaa sovelluksen asetus ja laske äänen raja-arvoa, jotta saat ilmoituksen aiemmin.</p> <p>Olet saattanut mykistää älylaitteesi. Ota äänet käyttöön.</p> <p>Tarkista, oletko ottanut ilmoitustoiminnon käyttöön sovelluksen asetuksissa.</p> <p>Tarkista, oletko ottanut ilmoitustoiminnon käyttöön älylaitteen asetuksissa.</p> <p>Tarkista, onko sinulla vieraan katselu oikeudet. Ilmoitustoiminto on poistettu käytöstä vieraskäyttäjiltä.</p>
Miksi kumppanini ja minä emme voi muodostaa yhteyttä kameralliseen itkuhälyttimeen samanaikaisesti?	<p>Jos haluat käyttää samoja käyttöoikeuksia kuin kumppanisi, voitte käyttää samaa pääkäyttäjätiliä, jolla kirjaututte sovellukseen. Jos sovellus määritetään toisessa laitteessa eri kirjautumistilillä, aiemmin yhteyden muodostaneen käyttäjän yhteys katkaistaan automaattisesti.</p> <p>Jos et halua, että kumppanillasi on täydet käyttöoikeudet, kutsu hänet kirjautumaan vieraskäyttäjänä. Vieraskäyttäjien käyttöoikeuksia on rajoitettu. Katso lisätietoja kohdasta Tilinhallinta.</p>
Miksi en voi puhua lapselle, kun olen painanut vastaustoiminnon painiketta sovelluksessa?	<p>Ehkä toinen käyttäjä, kuten pääkäyttäjät tai vieras, käyttää puhetoimintoa. Tällöin näyttöön tulee ilmoitus, jonka mukaan joku muu käyttää jo puhetoimintoa. Vauvalle ensimmäisenä puhuva käyttäjä priorisoidaan puhetoiminnon käytössä.</p>
Miten pääsen vieraskäyttäjäksi?	<p>Jos haluat vieraskäyttäjäksi, sinun on rekisteröitävä yhdistettävä Philips Avent -itkuhälyttimen tili ennen kuin voit katsella videon suoratoistoa. Luo tili sovelluksessa annettujen ohjeiden mukaisesti, ja ilmoita pääkäyttäjälle, että olet valmis kutsua varten.</p>
Minkä ilmoituksen saan vieraskäyttäjänä sovelluksesta?	<p>Vieraskäyttäjät saa sovellusilmoituksia, kun kamerallisen itkuhälyttimen yhteys katkeaa tai kun pääkäyttäjät (järjestelmänvalvojana toimiva omistaja) katkaisee kamerasta virran. Jos käyttäjä haluaa saada ilmoituksen Philips Avent Baby Monitor+ -sovelluksesta, hänen on otettava ilmoitus puhelimen asetuksissa käyttöön.</p>
Onko minun pidettävä sovellus auki, jotta voin valvoa vauvaa?	<p>Ei. Sovellus voi valvoa taustalla, kun teet muita asioita. Ota taustavalvontatila käyttöön sovelluksen asetusvalikossa. Saat sovelluksesta ilmoituksen, jonka mukaan taustavalvonta on käytössä. Tämä osoittaa, että tila on otettu käyttöön. Kun vauvasi äänтелеe, kuulet sen suoraan puhelimesta.</p>
Voinko käyttää useita kamerallisia itkuhälyttimiä samassa sovelluksessa?	<p>Voit yhdistää sovellukseen useita kamerallisia itkuhälyttimiä ja näyttää kaikki verkossa olevat kamerat alkunäytössä samaan aikaan. Kuulet alkunäytössä vain yhden kamerallisen itkuhälyttimen äänen, mutta voit vaihtaa milloin tahansa toisen itkuhälyttimen ääneen.</p>

SOVELLUS/MÄÄRITYS

Ongelma	Ratkaisu
Onko kamerallinen itkuhälytín suojattu luvattomalta käytöltä?	Pyrimme parhaamme mukaan estämään luvattoman käytön julkaisemalla usein turvallisuuspäivityksiä. Varmista, että käytät aina uusinta sovellusohjelmistoa ja kamerallisen itkuhälyttimen laiteohjelmistoa. Jos hukkaat älylaitteesi, poista kaikki yhteydet kameralliseen itkuhälyttimeen palauttamalla sen tehdasasetukset. Voit myös kirjautua sovellukseen toisella älylaitteella ja poistaa tilisi. Jos olet ainoa pääkäyttäjä, myös kaikkien vieraskäyttäjien yhteys kameralliseen itkuhälyttimeen katkaistaan.
Olen hukannut älypuhelimeni. Miten voin estää tuntemattomia ihmisiä katselemasta vauvaani?	Kirjautu sovellukseen toisella älylaitteella ja poista tilisi. Jos olet ainoa pääkäyttäjä, tämä katkaisee kaikkien sovelluksen vieraskäyttäjien yhteyden kameralliseen itkuhälyttimeen. Voit myös poistaa käytöstä kaikki yhteydet kadonneeseen laitteeseen palauttamalla kamerallisen itkuhälyttimen tehdasasetukset. Palauta kamerallisen itkuhälyttimen tehdasasetukset painamalla lapsen yksikön virtapainiketta 10 sekuntia.
Ilmoitetaanko minulle kamerallisen itkuhälyttimen ohjelmiston päivityksistä?	Kyllä, tätä tapahtuu säännöllisesti. Kamerallisen itkuhälyttimen laiteohjelmiston päivitysilmoitukset näkyvät sovelluksessa.
Puhelimeni tai tablettini lämpenee, kun käytän sovellusta. Onko se normaalia?	Laite saattaa lämmetä, koska se tarvitsee virtaa laadukasta videokuvaa varten. Tämä ei vahingoita laitettasi. Laite ei lämpene, kun käytät sovellusta taustalla.

Seinätelineeseen

Tulostusohjeet:

Tulosta tämä sivu täysikokoisena (100 %) ja merkitse mallin avulla seinään reikien paikat ruuveja varten.

