

PHILIPS

AVENT

SCD641, SCD643



Uživatelská příručka

Obsah

Úvod.....	4
Všeobecný popis.....	4
Důležité bezpečnostní informace	4
POZOR!.....	4
Příprava k použití.....	6
Použití dětské kamery	6
Aplikace	7
Správa účtu	8
Bezpečnost a ochrana soukromí.....	8
Umístění dětské kamery	10
Funkce	11
Stavová kontrolka	11
Uklidňující zvuky.....	13
Obousměrná komunikace	13
Čištění a údržba	14
Skladování.....	15
Objednávání příslušenství.....	15
Recyklace	15
Informace o ochraně životního prostředí	15
Podpora.....	15
Řešení problémů.....	16
Přípevnění na zeď.....	20

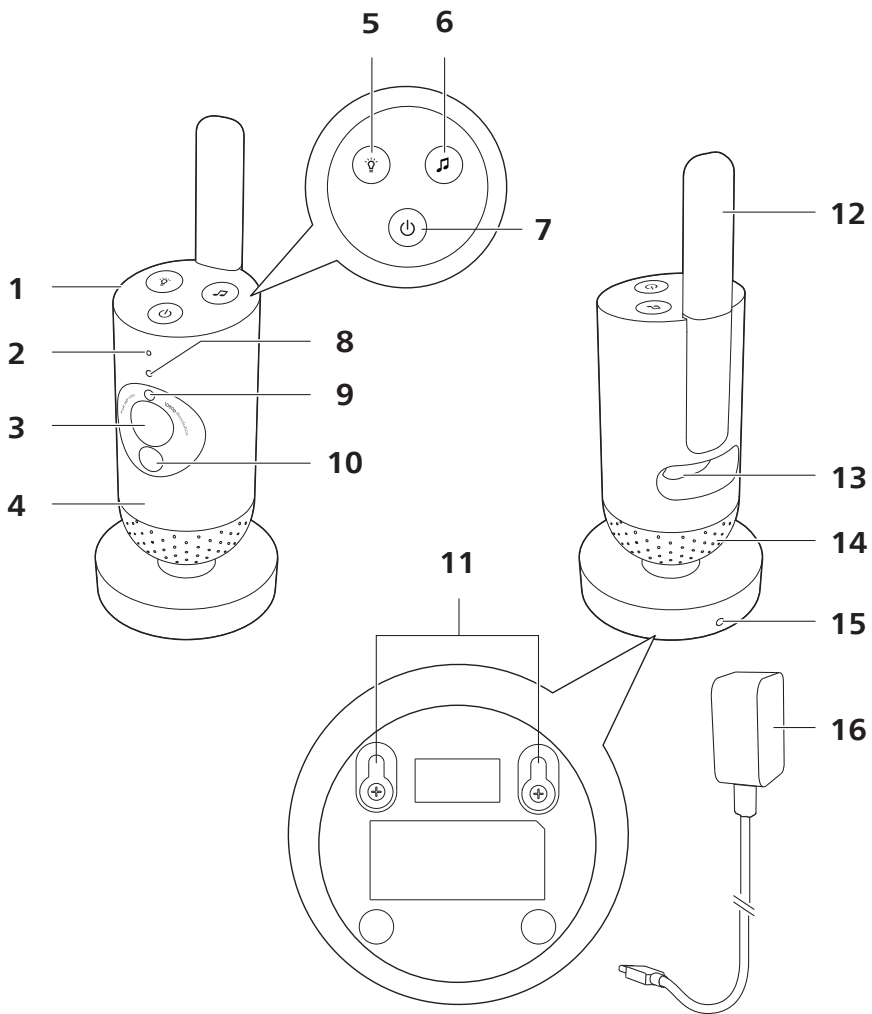

Úvod

Gratulujeme k nákupu a vítáme Vás mezi uživateli výrobků společnosti Philips Avent. Chcete-li využívat všech výhod podpory nabízené společností Philips Avent, zaregistrujte svůj výrobek na stránce www.philips.com/welcome.

Mějte své dítě bezpečně a odkudkoli pod dohledem díky dětské kameře Philips Avent s připojením. S naším zabezpečeným systémem připojení zůstanete se svým dítětem ve spojení v rámci celé domácnosti. A díky aplikaci Baby Monitor+ můžete kontrolovat situaci a využívat další funkce i když se potřebujete vzdálit.

Všeobecný popis

- 1 dětská kamera
- 2 mikrofon
- 3 objektiv
- 4 noční osvětlení
- 5 tlačítko nočního osvětlení
- 6 tlačítko uklidňujících zvuků
- 7 vypínač
- 8 stavová kontrolka
- 9 senzor okolního osvětlení
- 10 infračervené osvětlení
- 11 otvory pro montáž na stěnu
- 12 anténa
- 13 zdířka pro napájecí adaptér
- 14 reproduktor
- 15 teplotní čidlo
- 16 napájecí adaptér

Důležité bezpečnostní informace

Před použitím přístroje si pečlivě přečtěte tuto příručku s důležitými informacemi a uschovejte ji pro budoucí použití.

POZOR!

Tento přístroj má sloužit jako pomůcka. Nepředstavuje náhradu odpovědného a řádného dohledu dospělou osobou a nelze ji tímto způsobem používat.

Nikdy nenechávejte své dítě doma samotné. Vždy je třeba, aby s dítětem někdo byl, dohlížel na ně a staral se o jeho potřeby.

Omezení odpovědnosti

Upozorňujeme, že tento přístroj používáte na vlastní nebezpečí. Společnost Koninklijke Philips N.V. a její dceřiné společnosti nenesou odpovědnost za provoz tohoto přístroje ani za jeho používání z vaší strany, a nepřijímají tudíž žádnou odpovědnost za škody spojené s vaším používáním tohoto přístroje.

Nebezpečí

- Nikdy přístroj ani jeho součásti neponořujte do vody nebo jiné kapaliny. Přístroj nepokládejte na místo, kde na něj může kapat nebo stříkat voda či jiná kapalina. Nikdy přístroj nepoužívejte na vlhkých místech nebo blízko vody.
- Nepokládejte na přístroj žádné předměty a nezakrývejte jej. Nezakrývejte ventilační otvory. Instalujte podle pokynů výrobce.

Upozornění

- Dlouhý kabel. Riziko uškrtení!
- Dříve než přístroj připojíte k síti, zkontrolujte, zda napětí uvedené na adaptéru souhlasí s napětím v místní elektrické síti.
- Žádnou část adaptéru a jeho šňůry neupravujte ani nezkracujte. Mohlo by to vést k nebezpečné situaci.
- Používejte pouze dodaný síťový adaptér.
- Pokud dojde k poškození adaptéru, musíte jej vždy nahradit adaptérem původního typu, abyste předešli možnému nebezpečí.
- Děti od 8 let věku a osoby s omezenými fyzickými, smyslovými nebo duševními schopnostmi nebo nedostatkem zkušeností a znalostí mohou tento přístroj používat v případě, že jsou pod dohledem nebo byly poučeny o bezpečném používání přístroje a chápou možná rizika. Děti si s přístrojem nesmí hrát. Čištění a uživatelskou údržbu nesmí provádět děti bez dozoru.
- Napájecí kabel chraňte před pošlapáním nebo přiskřípnutím, zejména v oblasti zástrček a místa, kde z přístroje vychází kabel.
- Přístroj je nutné umístit tak, aby kabel nezasahoval do průchozího profilu dveří nebo chodby. Pokud přístroj umístíte na stůl nebo nízkou skříňku, nenechávejte napájecí kabel viset přes okraj stolu ani skříňky. Kabel nesmí ležet na zemi, kde o něj lze zakopnout.
- Balicí materiály (plastové sáčky, kartonové výztuže apod.) uložte mimo dosah dětí. Nejedná se o hračky.
- Neotvírejte kryt přístroje, aby nedošlo k úrazu elektrickým proudem.

Upozornění

- Zařízení neinstalujte v blízkosti zdrojů tepla, jako jsou radiátory, přímotopy, sporáky apod., ani jiných přístrojů (včetně zesilovačů) produkujících teplo.
- Při manipulaci s adaptéry, zástrčkami a napájecím kabelem musíte mít suché ruce.
- Kryty šroubů a gumová podložka se mohou ze zařízení uvolnit, proto je pravidelně kontrolujte.
- Všechna požadovaná označení na přístroji a napájecím adaptéru se nacházejí na jejich spodní straně.
- Chcete-li přístroj odpojit, vytáhněte adaptér ze zásuvky. Adaptér a zásuvka elektrické sítě musí zůstat vždy snadno přístupné.

Prohlášení o shodě

Společnost Philips Consumer Lifestyle B.V. tímto prohlašuje, že tento výrobek vyhovuje zásadním požadavkům a dalším příslušným ustanovením směrnice 2014/53/EU. Kopie Prohlášení o shodě EC je k dispozici online na webové stránce www.philips.com/support.

Elektromagnetická pole (EMP)

Tento výrobek odpovídá všem platným normám a předpisům týkajícím se elektromagnetických polí.

Příprava k použití

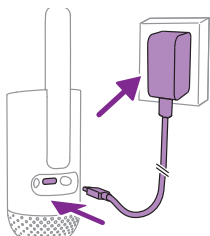

Zapojte napájecí adaptér do dětské kamery a poté do zásuvky ve zdi.

Použití dětské kamery

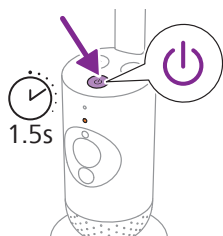

1 Stisknutím vypínače po dobu 1,5 sekundy zapnete dětskou kameru.

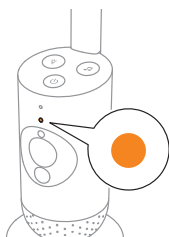

2 Při spuštění dětské kamery svítí kontrolka po zapnutí oranžově.

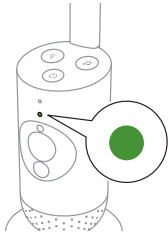

- 3 Jakmile kontrolka svítí zeleně, je dětská kamera připravena a můžete ji připojit k aplikaci.

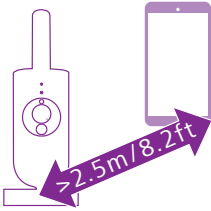

- 4 Zkontrolujte, zda jsou od sebe chytré zařízení a dětská kamera vzdáleny alespoň 2,5 metru, aby nedocházelo k akustické zpětné vazbě.

Aplikace

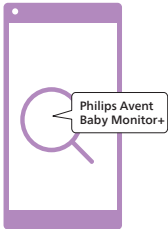

Před začátkem nastavování nejprve zkontrolujte:

- Máte přístup k bezdrátovému internetu (WiFi, 2,4 GHz).
- Jste dostatečně blízko routeru Wi-Fi, abyste měli dobrý signál sítě Wi-Fi.
- Pokud používáte zesilovač Wi-Fi, ujistěte se, že váš směrovač i zesilovač sítě Wi-Fi používají stejný identifikátor SSID (název sítě) a stejné heslo sítě.
- Máte k dispozici heslo k síti Wi-Fi. Dětskou kameru vždy připojujte k zabezpečené síti (viz kapitola „Bezpečnost a ochrana soukromí“).

- 1 Ujistěte se, že vaše chytré zařízení využívá platformu iOS 11 nebo vyšší či systém Android 6 nebo vyšší. Z obchodu App Store nebo Google Play si stáhněte aplikaci Philips Avent Baby Monitor+. Pro vyhledání aplikace použijte klíčová slova „Philips Avent Baby Monitor+“.

- 2 Spusťte aplikaci.

Tip: Nejlepších výsledků dosáhnete, když své chytré zařízení připojíte k internetu prostřednictvím sítě Wi-Fi. Zařízení následně automaticky použije síť Wi-Fi k propojení s dětskou kamerou. Pokud síť Wi-Fi neumožňuje připojení k internetu, chytré zařízení se přepne na mobilní datové připojení 3G nebo 4G. Použití tohoto datového připojení může být v závislosti na vašem tarifu zpoplatněno.

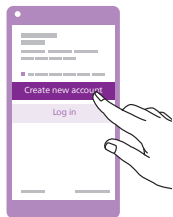

- 3 Podle pokynů na obrazovce vytvořte účet.
 - a Použijte funkční e-mailovou adresu, na které jste vždy k zastižení.
 - b Používejte silné heslo (viz kapitola „Bezpečnost a ochrana soukromí“).
 - c Když vám přijde ověřovací e-mail, vytvořte účet podle pokynů v e-mailu.
- 4 Nastavte dětskou kameru podle pokynů v aplikaci.

Správa účtu

Uživatelé s účtem správce a hosta mají různá přístupová práva. Příbuzné a přátelé můžete pozvat jako uživatele s účtem hosta a umožnit jim tak dohled nad dítětem v jejich chytrých zařízeních.

	Uživatel s účtem správce	Uživatel s účtem hosta
Dohled	Video Zvuk Pozadí Teplota	Video Zvuk Pozadí Teplota
Výstražné upozornění	Detekce zvuku Detekce pohybu Detekce rozsahu teploty	NE
Funkce pro uklidnění	Noční světlo, uklidňující zvuky, ukolébavky, obousměrná komunikace Záznam hlasu	Noční světlo, uklidňující zvuky, ukolébavky, obousměrná komunikace
Správa účtu	Pozvání uživatele s účtem hosta	NE

Poznámka: Každá dětská kamera má pouze jeden účet správce. Přihlašovací údaje správce nesdílejte s nikým mimo vaši domácnost.

Bezpečnost a ochrana soukromí

Zabezpečení sítě

Aplikaci nepoužívejte v nezabezpečené síti Wi-Fi. Dětskou kameru doporučujeme používat pouze v sítích Wi-Fi se šifrováním úrovně WPA2 nebo vyšší. V aplikaci můžete využívat také datovou síť telefonu (často označovanou jako 3G nebo 4G).

Hotspoty sítě Wi-Fi na veřejných místech, jako jsou letiště nebo hotely, jsou sice praktické, ale často nejsou zabezpečené.

Dětskou kameru doporučujeme používat pouze v sítích Wi-Fi se šifrováním úrovně WPA2 nebo vyšší. Dětskou kameru nedoporučujeme používat v sítích se šifrováním WEP.

Poznámka: Síť Wi-Fi, které nevyžadují heslo, nejsou bezpečné.

Silná hesla

Hesla jsou klíčová pro ochranu sítě Wi-Fi a účtu před neoprávněným přístupem. Čím je heslo silnější, tím lepší je ochrana sítě Wi-Fi a účtu. Silné heslo musí splňovat následující pravidla:

- 1 Má alespoň 8 znaků.
- 2 Neobsahuje vaše jméno, jméno vašeho dítěte, jiné skutečné jméno nebo název značky.
- 3 Neobsahuje celé slovo.
- 4 Výrazně se liší od hesel, která jste použili dříve.
- 5 Obsahuje znaky nejméně ze dvou následujících kategorií:
 - Písmena, například: A, B, C nebo a, b, c
 - Čísla: 0, 1, 2, 3, 4, 5, 6, 7, 8, 9
 - Symboly, například: _ . @ \$

Zabezpečení osobních údajů

Chcete-li vymazat a tím ochránit své osobní údaje, obnovte před likvidací zařízení tovární nastavení dětské kamery dlouhým stisknutím vypínače na 10 sekund, když je dětská kamera zapnutá.

Pokud nejste prvním majitelem kamery, doporučujeme vám provést následující kroky k obnovení továrního nastavení dětské kamery, abyste své zařízení zabezpečili:

Zapněte dětskou kameru.

Jakmile LED kontrolka změní barvu z oranžové na trvale rozsvícenou zelenou nebo bílou, stiskněte vypínač na více než 10 sekund, až LED kontrolka začne přeblikávat mezi zelenou a oranžovou a dětská kamera se resetuje do továrního nastavení.

V případě, že obnovení továrního nastavení neprovedete, společnost Philips nenese odpovědnost za výkon a funkce tohoto zařízení a vaše soukromí může být ohroženo.

Poskytování aktualizací zabezpečení

Zabezpečení softwaru použitého v tomto výrobku neustále sledujeme. V případě potřeby se budou aktualizace zabezpečení poskytovat prostřednictvím aktualizací softwaru. Aktualizace softwaru mohou být poskytovány také v rámci nabídek oprav chyb a vylepšení výkonu nebo za účelem zavedení nových funkcí výrobku. Aktualizace dětské kamery se mohou týkat firmwaru nebo mobilní aplikace. Aktualizace se do výrobku dodávají bezdrátově, bez použití speciálních kabelů nebo vybavení. Společnost Philips zajistí nutné aktualizace po dobu nejméně dvou let od doručení vašeho výrobku.

Kompatibilita systému

Kompatibilita se systémem iOS: 11 nebo vyšší

Kompatibilita se systémem Android: 6 nebo vyšší

Umístění dětské kamery



Upozornění: Dlouhý kabel. Riziko uškrcení!

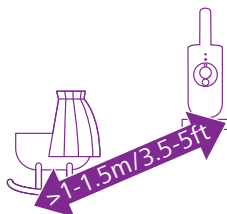

- 1 Pro zajištění optimální detekce zvuku umístěte dětskou kameru maximálně 1,5 metru od dítěte. Dětskou kameru umístěte nejméně 1 metr od dítěte, jinak hrozí riziko uškrcení.

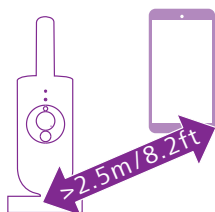

- 2 Umístěte chytré zařízení alespoň 2,5 metru od dětské kamery, aby nevnikala akustická zpětná vazba.

Poznámka: Pokud používáte bezdrátový telefon, bezdrátový přenos videa, síť Wi-Fi, mikrovlnnou troubu nebo zařízení Bluetooth v pásmu 2,4 GHz a dochází k rušení dětské kamery, přesuňte chytré zařízení dál, dokud rušení neustane.

- 3 Dětskou kameru lze umístit dvěma způsoby:
 - a Dětskou kameru postavte na stabilní, vyrovnanou a vodorovnou podložku.
 - b Dětskou kameru připevňte ke zdi pomocí šroubů (nejsou součástí dodávky).

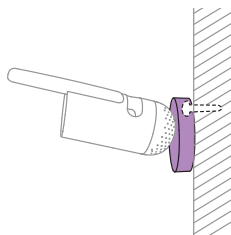

Tip: Šablonu pro montáž dětské kamery na stěnu (viz kapitola „Montáž na zeď“) najdete na konci této uživatelské příručky.

Tip: Umístěte dětskou kameru do dostatečné výšky, abyste měli dobrý přehled o dětské postýlce nebo ohrádce.

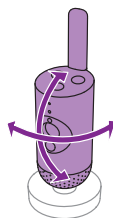

- 4 Dětskou kamerou lze otáčet, aby na dítě byl co nejlepší výhled.

Funkce

Stavová kontrolka

Oranžová

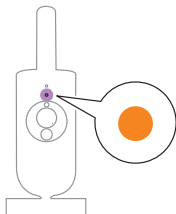

1 Svítí oranžově: dětská kamera se spouští.

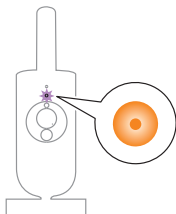

2 Bliká oranžově: probíhá upgrade firmwaru dětské kamery. Během upgradu jednotku nevypínejte.

Poznámka: Dětská kamera se může během upgradu firmwaru krátce vypnout.

Zelená

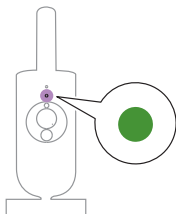

Nepřerušovaně svítící zelená: dětská kamera je připravena na spárování s aplikací.

Bílá

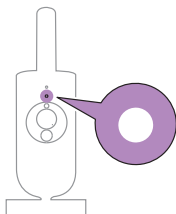

Svítí bíle: dětská kamera je připojena k síti a připravena na prohlížení a ovládání v aplikaci.

Červená (pouze nastavení)

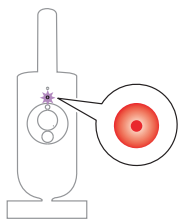

1 Bliká červeně: zadali jste nesprávný identifikátor SSID nebo heslo.

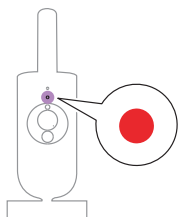

2 Svítí červeně: připojení dětské kamery k internetu se nezdařilo.

Fialová

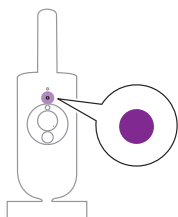

Svítí fialově: jeden nebo více uživatelů aplikace má zapnutý živý přenos videa.

Noční osvětlení

Funkci nočního světla lze aktivovat z dětské kamery nebo aplikace.

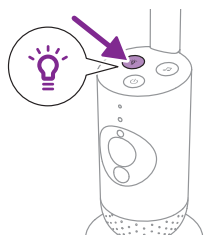

1 Funkci zapnete stisknutím tlačítka nočního osvětlení na dětské kameře.

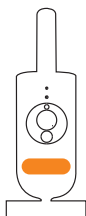

Noční osvětlení se zapne.

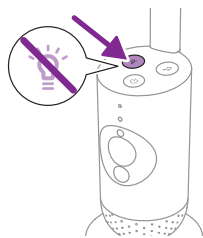

2 Opětovným stisknutím tlačítka nočního světla funkci vypnete.

Uklidňující zvuky

Funkci uklidňujících zvuků lze aktivovat z dětské kamery nebo aplikace.

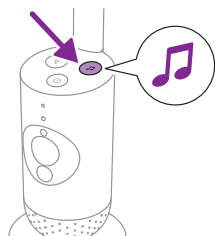

Stiskněte tlačítko uklidňujících zvuků na dětské kameře.

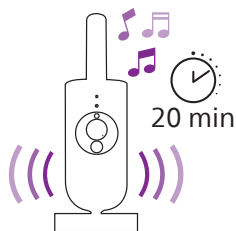

Začne se nepřetržitě přehrávat poslední zvuk zvolený pomocí aplikace a aktivuje se poslední nastavení časovače.

Opakovaným stisknutím tlačítka uklidňujících zvuků zastavíte přehrávání uklidňujících zvuků z dětské kamery.

Obousměrná komunikace

Pomocí tlačítka obousměrné komunikace v aplikaci můžete s dítětem mluvit.



Dítě uslyší vše, co řeknete do aplikace. Současně uslyšíte veškeré zvuky, které dítě vydává.

Čištění a údržba

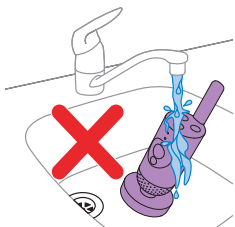

Upozornění: Dětskou kameru ani napájecí adaptér neponořujte do vody ani je nečistěte pod tekoucí vodou.



Upozornění: Nepoužívejte čisticí spreje ani tekuté čisticí prostředky.

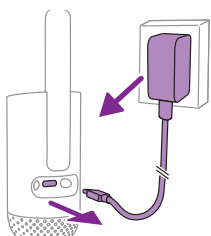

1 Vypněte dětskou kameru a odpojte napájecí adaptér od dětské kamery a poté ze zásuvky ve zdi.

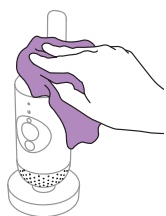

2 Dětskou kameru čistěte suchým hadříkem.

Poznámka: Otisky prstů a nečistoty na čočce dětské kamery mohou ovlivnit činnost kamery. Objektivu se nedotýkejte prsty.

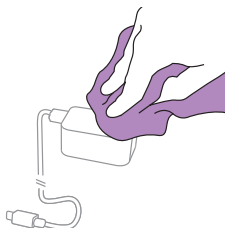

3 Adaptér čistěte suchým hadříkem.

Skladování

Pokud nebudete dětskou kameru dlouhou dobu používat, uskladněte dětskou kameru a adaptér na chladném a suchém místě.

Objednávání příslušenství

Chcete-li koupit příslušenství nebo náhradní díly, navštivte adresu www.philips.com/parts-and-accessories nebo se obraťte na prodejce výrobků Philips. Můžete se také obrátit na středisko péče o zákazníky společnosti Philips ve své zemi (kontaktní údaje naleznete na mezinárodním záručním listu).

Recyklace



Tento symbol znamená, že elektrické výrobky nesmí být likvidovány společně s běžným domácím odpadem.

Dodržujte předpisy vaší země týkající se sběru tříděného odpadu elektrických výrobků.

Informace o ochraně životního prostředí

Veškerý zbytečný obalový materiál byl vynechán. Veškerý obalový materiál lze snadno recyklovat jako karton a papír.

Podpora

Veškerou podporu k výrobkům, například nejčastější dotazy, naleznete na adrese www.philips.com/support.

Obecné informace

Frekvenční pásmo Wi-Fi připojení: IEEE 802.11 b/g/n 2,4 GHz

Maximální radiofrekvenční výkon: ≤ 20 dBm e.i.r.p

Napájecí jednotka:

Model: ASSA105x-050100

Vstup: 100–240 V 50/60 Hz $\sim 0,35$ A

Výstup: 5.0V \equiv 1,0 A, 5,0 W

x = E (zástrčka EU) / x = B (zástrčka VB)

x = C (zástrčka AU) / x = K (zástrčka IN)

Průměrná aktivní účinnost: $\geq 73,62$ %

Spotřeba energie bez zátěže (W): $< 0,1$ W

Řešení problémů

V této kapitole najdete nejběžnější problémy, s nimiž se můžete u přístroje setkat. Pokud se vám nepodaří problém vyřešit podle následujících informací, navštivte webovou stránku www.philips.com/support, na které naleznete seznam často kladených dotazů, nebo se obraťte na středisko péče o zákazníky společnosti Philips ve své zemi.

POUŽÍVÁNÍ / PŘIPOJENÍ

Problém	Řešení
Mohu připojit svou připojenou dětskou kameru Philips Avent (SCD641, SCD643) k rodičovské jednotce dětské kamery (SCD921, SCD923)?	Rodičovskou jednotku dětské kamery Philips Avent lze připojit pouze k dětské jednotce, která je zahrnuta ve stejném balení. Pokud chcete sledovat více než jednu dětskou kameru a dětskou jednotku, můžete je připojit k aplikaci Philips Avent Baby Monitor+.
Nedaří se mi stáhnout a nainstalovat aplikaci. Jaké opatření mohu provést?	Zkontrolujte, zda bezproblémovému stahování nebrání některý z následujících faktorů. Je signál sítě Wi-Fi stabilní a dostatečně silný? Používá vaše chytré zařízení systém iOS 11 nebo vyšší či Android 6 nebo vyšší verze? Je v chytrém zařízení dostatek volného místa pro instalaci aplikace? Zadáli jste správné heslo pro přístup do obchodu App Store nebo Google Play?
Jak lze obnovit tovární nastavení dětské kamery?	Tovární nastavení dětské kamery lze obnovit dlouhým stisknutím vypínače po dobu 10 sekund. Dětská kamera se restartuje a kontrolka bude blikat zeleně a oranžově. Obnovení továrního nastavení dětské jednotky bude dokončeno, až kontrolka začne svítit zeleně. Obnovením továrního nastavení se smažou všechna nastavení, včetně identifikátoru SSID směrovače Wi-Fi, hesel a připojených uživatelů aplikace. Továrního nastavení dětské kamery můžete resetovat v případě, že chcete výrobek přestat používat a předat ho novému uživateli.

ŠUM/ZVUK

Problém	Řešení
Proč aplikace nebo dětská kamera vydává pronikavé zvuky?	Možná jsou aplikace a dětská kamera příliš blízko sebe. Ujistěte se, že je mezi nimi vzdálenost alespoň 2,5 metru. Hlasitost aplikace může být nastavena příliš vysoko. Nastavte hlasitost aplikace na nižší úroveň.
Proč není slyšet zvuk? Proč neslyším dítě, když pláče?	Aplikace může být ztlumená. Zrušte ztlumení klepnutím na ikonu ztlumení na obrazovce videa. Je nastavena příliš nízká citlivost. Nastavte vyšší citlivost v aplikaci. Dětská kamera je možná příliš daleko od dítěte. Pro zajištění optimální detekce zvuku umístěte dětskou kameru maximálně 1,5 metru od dítěte. Při umístění jednotky ve vzdálenosti menší než 1 metr /3,5 stopy se zvyšuje riziko uskrčení.
Proč aplikace reaguje příliš rychle na jiné zvuky, než které vydává dítě?	Může být nastavena příliš vysoká citlivost. Pokud dítě vydává tiché zvuky, citlivost musí být vyšší. Ovšem čím hlučnější je dětský pokoj, tím nižší citlivost lze nastavit. Citlivost dětské kamery lze změnit v aplikaci.

ZOBRAZENÍ VIDEOA

Problém	Řešení
Proč se namísto barevného obrazu zobrazuje černobílý obraz?	V dětské kameře se aktivoval režim nočního vidění, protože v místnosti s dětskou kamerou je tma. Pokud je v místnosti dostatek světla, světelný snímač dětské kamery může být zakrytý nebo znečištěný. Ujistěte se, že je snímač plně vystavený světlu v místnosti.
Proč není zobrazení videa čisté?	Může být znečištěný objektiv. Objektiv čistěte suchým hadříkem.
Dochází k častým výpadkům spojení s aplikací. V čem je problém?	Zkontrolujte, zda se barva stavové kontrolky změnila na zelenou. Zkontrolujte, zda je signál sítě Wi-Fi v místnosti s dětskou kamerou dostatečně silný a stabilní. Pokud ne, potřebujete pro zajištění silného a stabilního signálu zesilovač Wi-Fi. Pokud používáte zesilovač Wi-Fi, ujistěte se, že váš směrovač i zesilovač Wi-Fi mají stejné SSID a směrovač i zesilovač Wi-Fi používají stejné heslo. Pokud stavová kontrolka v přední části dětské kamery svítí bíle a stále dochází k výpadkům spojení, může se jednat o problém s internetovým připojením směrovače, chytrého zařízení nebo dětské kamery. Zkontrolujte sílu signálu sítě Wi-Fi v chytrém zařízení nebo signálu 3G či 4G tak, že se pokusíte přehrát film, např. na serveru YouTube. Případně restartujte směrovač Wi-Fi.

APLIKACE/NASTAVENÍ

Problém	Řešení
Nedaří se mi nastavit dětskou kameru. Stále se zobrazuje chyba připojení. V čem je problém?	Zkontrolujte, zda chytré zařízení používá stejnou síť Wi-Fi, ke které chcete připojit dětskou kameru. Podívejte se na stavovou kontrolku na dětské kameře, pokud bliká červeně, bylo zadáno špatné heslo sítě Wi-Fi. Začněte s nastavením znovu od začátku. Ujistěte se, že je heslo sítě Wi-Fi správné, a znovu ho zadejte. Identifikátor SSID (název sítě) nebo heslo možná obsahují speciální symboly. Pokud ano, upravte příslušným způsobem identifikátor SSID směrovače nebo heslo. Jestliže během pokusu o připojení začne stavová kontrolka svítit červeně, dětská kamera se úspěšně připojila ke směrovači, ale připojení k internetu selhalo. Poté v jiných aplikacích, např. YouTube, Facebook atd., zkontrolujte, že máte přístup k síti Wi-Fi pracující v pásmu 2,4 GHz. Pokud ostatní aplikace nereagují, ujistěte se, že máte přístup k internetu. Pokud máte přístup k internetu, server může být dočasně nedostupný. Zkuste nastavení dokončit později. Je možné, že jste se pokoušeli dětskou kameru připojit k síti pracující v pásmu 5 GHz. Ujistěte se, že jste vybrali identifikátor SSID sítě pracující v pásmu 2,4 GHz.

APLIKACE/NASTAVENÍ

Problém	Řešení
Nedaří se mi dosáhnout toho, aby dětská kamera přečetla v chytrém zařízení QR kód sítě Wi-Fi. Jaké opatření mohu provést?	<p>QR kód musíte držet přibližně ve vzdálenosti 5–15 cm od objektivu. Zkuste chytrým zařízením lehce pohnout nahoru, dolů, vlevo nebo vpravo, aby byl QR kód přímo před objektivem. Můžete také zkusit chytré zařízení přiblížit nebo oddálit od objektivu, aby mohl správně zaostřit. Zkontrolujte, že je v místnosti dostatek světla, ale světlo nesmí být příliš ostré. Jakmile dětská kamera načte QR kód, uslyšíte potvrzovací zvuk a barva stavové kontrolky na dětské kameře se změní na bílou.</p> <p>Je možné, že jste neodstranili ochrannou fólii z objektivu. Odstraňte ochrannou fólii.</p> <p>Možná zakrýváte část QR kódu rukou. Držte zařízení tak, abyste rukou nezakrývali QR kód.</p>
Dítě není vidět. V čem je problém?	<p>Zkontrolujte, zda je v místnosti s dětskou kamerou dostatečně silný signál Wi-Fi.</p> <p>Stavová kontrolka Wi-Fi v přední části dětské kamery musí svítit bíle.</p> <p>Možná, že na dítě již dohlíží tři lidé. Aplikace umožňuje současný dohled pouze tří osob. Pokud máte oprávnění správce, můžete odebrat přístupová práva jednomu z hostů a dohlížet na dítě místo něj.</p>
Proč mě aplikace neupozornila, že dítě pláče?	<p>Zkontrolujte, zda je dětská kamera připojena k síti Wi-Fi. Stavová kontrolka v přední části dětské kamery musí svítit bíle.</p> <p>Může být nastavena příliš vysoká citlivost pro upozornění. V takovém případě vás aplikace upozorní pouze tehdy, když dítě vydává hlasité zvuky. Otevřete nastavení aplikace a snižte prahovou hodnotu zvuku tak, abyste byli upozorněni dříve.</p> <p>Možná jste chytré zařízení ztlumili, zvýšte tedy nastavenou hlasitost.</p> <p>Zkontrolujte, zda je v nastavení aplikace aktivována funkce oznámení.</p> <p>Zkontrolujte, zda je v nastavení chytrého zařízení aktivována funkce oznámení.</p> <p>Ujistěte se, zda jako host máte práva pro dohled. Funkce oznámení je pro uživatele s účtem hosta zakázána.</p>
Proč se s partnerem nemůžeme připojit k dětské kameře současně?	<p>Pokud chcete mít stejná přístupová práva jako váš partner, můžete při přihlašování do aplikace sdílet stejný účet správce. Pokud pro přihlášení do aplikace v jiném zařízení použijete odlišný účet, předchozí připojený uživatel bude automaticky odpojen.</p> <p>Pokud nechcete, aby měl partner plná přístupová práva, požádejte ho, aby se přihlásil jako uživatel s účtem hosta. Uživatelé s účtem hosta mají omezená přístupová práva. Podrobnosti najdete v kapitole „Správa účtu“.</p>
Proč po stisku tlačítka pro obousměrnou komunikaci v aplikaci nemohu hovořit s dítětem?	<p>Možná funkci obousměrné komunikace používá jiný uživatel, jako je správce nebo host. V takovém případě se zobrazí upozornění s informací „Zpětný hovor již používá někdo jiný“. Uživatel, který na dítě mluví jako první, má v této funkci přednost.</p>

APLIKACE/NASTAVENÍ

Problém	Řešení
Jak se mohu stát uživatelem s účtem hosta?	Abyste jako uživatel s účtem hosta mohli sledovat živý přenos videa, musíte si zaregistrovat účet pro dětskou chůvičku s připojením Philips Avent. Vytvořte si účet podle pokynů v aplikaci a sdělte správci, že jste připraveni na pozvání.
Jaké oznámení z aplikace obdržím jako host?	Uživatel v roli hosta obdrží oznámení z aplikace při ztrátě připojení dětské kamery nebo vypnutí dětské kamery hlavním uživatelem (vlastníkem správcem). Aby uživatel obdržel oznámení z aplikace Philips Avent Baby Monitor+, musí povolit oznámení v nastavení telefonu.
Je pro stálý dohled nad dítětem nutné nechat aplikaci spuštěnou?	Ne, aplikace může být spuštěna na pozadí, zatímco děláte jiné věci. Zapněte režim dohledu na pozadí v nabídce nastavení aplikace. Obdržíte oznámení „Sledování na pozadí je aktivní“, které značí, že režim se aktivoval. Když vaše dítě vydá zvuk, uslyšíte ho přímo z telefonu.
Mohu používat více dětských kamer ve stejné aplikaci?	K aplikaci lze připojit více dětských kamer a sledovat všechny online kamery současně na domovské obrazovce. Na domovské obrazovce uslyšíte zvuk pouze jedné dětské kamery, ale můžete kdykoli přepnout na zvuk jiné kamery.
Je dětská kamera zabezpečená proti kybernetickým útokům?	Vydáváme časté bezpečnostní aktualizace a děláme vše pro to, abychom zabránili kybernetickým útokům. Ujistěte se, zda používáte nejnovější verzi aplikace a firmwaru dětské kamery. Pokud ztratíte chytré zařízení, obnovte tovární nastavení dětské kamery, čímž odstraníte veškerá připojení. Do aplikace se můžete také přihlásit z jiného chytrého zařízení a účet smazat. Pokud jste jediný správce, od dětské kamery budou odpojeni také všichni uživatelé s účtem hosta.
Ztratil(a) jsem svůj chytrý telefon. Jak mohu zabránit tomu, aby dítě sledovali cizí lidé?	Přihlaste se k aplikaci z jiného chytrého zařízení a smažte svůj účet. Pokud jste jediný správce, od dětské kamery se odpojí všichni uživatelé aplikace s účtem hosta. Všechna spojení se ztraceným zařízením lze zakázat také obnovením továrního nastavení dětské kamery. Obnovení továrního nastavení provedete dlouhým stisknutím vypínače na dětské kameře po dobu 10 sekund.
Budu dostávat oznámení o upgradech softwaru dětské kamery?	Ano, pravidelně. Oznámení o upgradu firmwaru dětské kamery se zobrazí v aplikaci.
Telefon nebo tablet se během používání aplikace zahřívá. Je to normální?	Zařízení se může zahřívát z toho důvodu, že pro zobrazení vysoce kvalitního videa potřebuje vyšší výkon. Nedochází tím k poškození zařízení. Pokud je aplikace spuštěna na pozadí, zařízení se nezahřívá.

Přípevnění na zed'

Pokyny k tisku:

Tuto stránku vytiskněte v měřítku 100 % a pomocí šablony na zdi přesně označte otvory pro umístění šroubů.

