

PHILIPS

AVENT

SCD641, SCD643



Mode d'emploi

Table des matières

Introduction	4
Description générale	4
Informations de sécurité importantes	4
IMPORTANT	4
Avant utilisation	6
Utilisation de l'écoute-bébé vidéo	6
Application	7
Gestion du compte	8
Sécurité et confidentialité.....	9
Emplacement de l'écoute-bébé vidéo.....	10
Options	11
Voyant d'état.....	11
Sons apaisants.....	13
Fonction talkie-walkie.....	14
Nettoyage et entretien	14
Rangement	15
Commande d'accessoires	15
Recyclage	16
Informations sur l'environnement.....	16
Assistance	16
Dépannage	17
Fixation murale	22

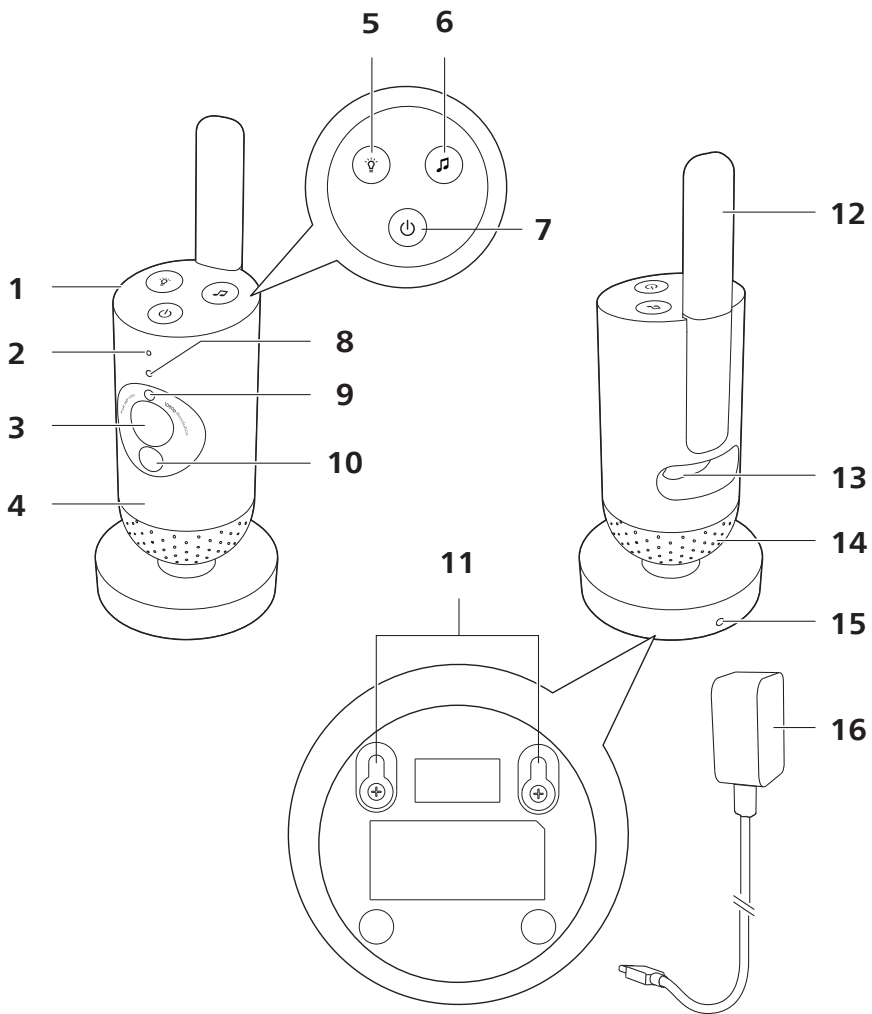

Introduction

Félicitations pour votre achat et bienvenue chez Philips Avent ! Pour bénéficier pleinement de l'assistance Philips Avent, enregistrez votre produit sur le site www.philips.com/welcome.

Surveillez votre bébé en toute sécurité, où que vous soyez, grâce à l'écoute-bébé vidéo connecté Philips Avent. Notre système de connexion sécurisé vous permet de garder un œil sur votre enfant dans toute la maison. De plus, grâce à l'application Baby Monitor+, vous pouvez vérifier si tout va bien, et plus encore, même lorsque vous devez vous absenter.

Description générale

- 1 Écoute-bébé vidéo
- 2 Microphone
- 3 Lentille
- 4 Veilleuse
- 5 Bouton de veilleuse
- 6 Bouton des sons apaisants
- 7 Bouton marche/arrêt
- 8 Voyant d'état
- 9 Capteur de luminosité ambiante
- 10 Lampe infrarouge
- 11 Trous pour la fixation murale
- 12 Antenne
- 13 Prise pour l'adaptateur secteur
- 14 Enceinte
- 15 Capteur de température
- 16 Adaptateur secteur

Informations de sécurité importantes

Lisez attentivement ces informations importantes avant d'utiliser l'appareil et conservez-les pour un usage ultérieur.

IMPORTANT

Cet appareil est destiné à offrir une assistance. Il ne saurait en aucun cas remplacer la surveillance responsable et appropriée d'un adulte.

Ne laissez jamais votre bébé seul à la maison. Assurez-vous que quelqu'un le surveille et prend soin de lui.

Avertissement

Veillez noter que vous utilisez cet appareil à vos risques et périls. Koninklijke Philips N.V. et ses filiales ne sont pas responsables du fonctionnement de cet appareil ou de l'utilisation que vous en faites et déclinent donc toute responsabilité concernant votre utilisation de cet appareil.

Danger

- Ne plongez jamais l'appareil dans de l'eau ou tout autre liquide. Placez l'appareil à l'abri de toute source d'eau ou d'autre liquide afin de le protéger contre les risques d'éclaboussure ou de fuite. N'utilisez jamais l'appareil dans des lieux humides ou à proximité d'une source d'eau.
- Ne placez jamais d'objet sur l'appareil et ne le couvrez pas. N'obstruez pas les orifices de ventilation. Installez l'appareil conformément aux consignes du fabricant.

Avertissement

- Câble long. Risque d'étranglement !
- Avant de brancher l'appareil, vérifiez que la tension indiquée sur l'adaptateur secteur correspond celle du secteur.
- Ne modifiez pas et/ou ne coupez pas quelque partie que ce soit de l'adaptateur ou du cordon, car cela pourrait s'avérer dangereux.
- Utilisez exclusivement l'adaptateur fourni.
- Si l'adaptateur est endommagé, remplacez-le toujours par un adaptateur de même type pour éviter tout accident.
- Cet appareil peut être utilisé par des enfants âgés de 8 ans et plus, des personnes dont les capacités physiques, sensorielles ou intellectuelles sont réduites ou par des personnes manquant d'expérience et de connaissances, à condition que ces enfants ou personnes soient sous surveillance ou aient reçu des instructions quant à l'utilisation sécurisée de l'appareil et aient pris connaissance des dangers encourus. Les enfants ne doivent pas jouer avec l'appareil. Le nettoyage et l'entretien ne doivent pas être réalisés par des enfants sans surveillance.
- Veillez à ce qu'il ne soit pas possible de marcher sur le cordon d'alimentation ou de le pincer, notamment au niveau des prises de courant et de son point de sortie sur l'appareil.
- Veillez à placer l'appareil de manière à ce que son cordon d'alimentation ne bloque pas un seuil de porte ou un passage. Si vous placez l'appareil sur une table ou un meuble bas, ne laissez pas le cordon pendre. Veillez à ce que le cordon ne repose pas sur le sol où il représente un risque de trébuchement.
- Les emballages (sacs en plastique, cartons de protection, etc.) ne sont pas des jouets. Tenez-les hors de portée des enfants.
- Afin d'éviter tout risque d'électrocution, n'ouvrez pas le boîtier de l'appareil.

Attention

- N'installez pas l'appareil à proximité de sources de chaleur telles que des radiateurs, bouches de chaleur, poêles ou autres appareils (y compris des amplificateurs) produisant de la chaleur.
- Assurez-vous que vos mains sont sèches lorsque vous manipulez l'adaptateur, la fiche et le cordon d'alimentation.
- Les cache-vis et l'élément en caoutchouc peuvent se détacher de l'appareil. Contrôlez-les régulièrement.
- Tous les marquages requis sur l'appareil et l'adaptateur secteur figurent sous ces derniers.

- Pour débrancher l'appareil, retirez l'adaptateur de la prise de courant. L'adaptateur et la prise de courant doivent rester facilement accessibles en permanence.

Déclaration de conformité

Par la présente, Philips Consumer Lifestyle B.V. déclare que ce produit est conforme aux exigences essentielles et autres dispositions pertinentes de la Directive 2014/53/UE. Une copie de la déclaration de conformité CE est disponible en ligne à l'adresse www.philips.com/support.

Champs électromagnétiques (CEM)

Ce produit est conforme à toutes les normes et à tous les règlements applicables relatifs à l'exposition aux champs électromagnétiques.

Avant utilisation

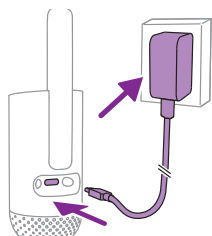

Branchez l'adaptateur secteur sur l'écoute-bébé vidéo et sur la prise murale.

Utilisation de l'écoute-bébé vidéo

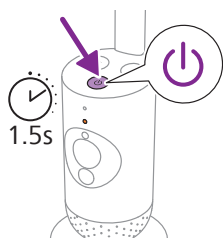

- 1 Appuyez sur le bouton marche/arrêt pendant 1,5 seconde pour allumer l'écoute-bébé vidéo.

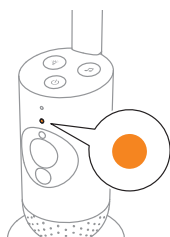

- 2 Lors du démarrage de l'écoute-bébé vidéo, le voyant devient orange.

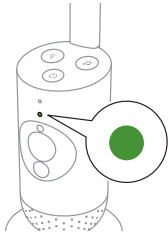

- 3 Lorsque le voyant devient vert, l'écoute-bébé vidéo est prêt à l'emploi. Vous pouvez alors le connecter à l'application.

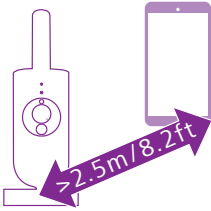

- 4 Veillez à maintenir une distance minimale de 2,5 mètres entre l'appareil intelligent et l'écoute-bébé vidéo afin d'éviter un effet Larsen.

Application

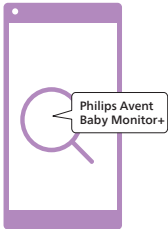

Avant de commencer la procédure de configuration, assurez-vous que :

- vous disposez d'une connexion Internet sans fil (Wi-Fi 2,4 GHz) ;
- vous êtes suffisamment près du routeur Wi-Fi pour obtenir un bon signal ;
- si vous utilisez un répéteur Wi-Fi, votre routeur et votre répéteur Wi-Fi ont le même SSID (nom de réseau) et le même mot de passe ;
- vous disposez du mot de passe de votre réseau Wi-Fi. Connectez toujours l'écoute-bébé vidéo à un réseau sécurisé (reportez-vous au chapitre « Sécurité et confidentialité »).

- 1 Assurez-vous que votre appareil intelligent fonctionne sous iOS 11 ou version ultérieure, ou sous Android 6 ou version ultérieure. Téléchargez l'application Philips Avent Baby Monitor+ depuis l'App Store ou Google Play. Utilisez les mots-clés « Philips Avent Baby Monitor+ » pour rechercher l'application.
- 2 Lancez l'application.

Conseil : Vous obtiendrez de meilleurs résultats si vous connectez votre appareil à Internet via le réseau Wi-Fi. Dans ce cas, il utilisera automatiquement le réseau Wi-Fi pour se connecter à votre écoute-bébé vidéo. Lorsqu'il n'y a pas de connexion Wi-Fi à Internet, votre appareil intelligent bascule sur sa connexion de données mobile 3G ou 4G. L'utilisation de cette connexion de données peut entraîner des frais supplémentaires de la part de votre fournisseur, selon votre abonnement.

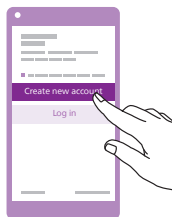

- 3 Suivez les instructions à l'écran pour créer un compte.
 - a Assurez-vous que vous utilisez une adresse e-mail active sur laquelle vous êtes toujours joignable.
 - b Utilisez un mot de passe fort (consultez le chapitre « Sécurité et confidentialité »).
 - c Lorsque vous recevez l'e-mail de vérification, suivez les instructions indiquées dans cet e-mail pour poursuivre la configuration de votre compte.
- 4 Suivez les instructions de l'application pour configurer votre écoute-bébé vidéo.

Gestion du compte

Il existe différents droits d'accès pour l'utilisateur administrateur et les utilisateurs invités. Vous pouvez inviter des parents ou des amis en tant qu'invités et leur permettre de surveiller votre bébé sur leurs appareils intelligents.

	Utilisateur administrateur	Utilisateurs invités
Surveillance	Vidéo Son Arrière-plan Température	Vidéo Son Arrière-plan Température
Alertes	Détection sonore Détection de mouvements Détection de plage de températures	N/D
Fonctions d'apaisement	Veilleuse, sons apaisants, berceuses, fonction talkie-walkie Enregistrements vocaux	Veilleuse, sons apaisants, berceuses, fonction talkie-walkie
Gestion du compte	Invitation des utilisateurs invités	N/D

Remarque : Il n'y a qu'un seul compte administrateur par écoute-bébé vidéo. Ne partagez pas vos identifiants d'administrateur avec des personnes extérieures à votre foyer.

Sécurité et confidentialité

Sécurité réseau

N'utilisez pas l'application sur un réseau Wi-Fi non sécurisé. Nous vous conseillons d'utiliser l'écoute-bébé vidéo uniquement sur un réseau Wi-Fi protégé par un chiffrement WPA2 ou supérieur. Avec l'application, vous pouvez également utiliser le réseau de données de votre téléphone (souvent appelé 3G ou 4G).

Les relais Wi-Fi dans les lieux publics, tels que les aéroports et les hôtels, sont très pratiques, mais ils ne sont pas souvent sécurisés.

Nous vous conseillons d'utiliser l'écoute-bébé vidéo uniquement sur un réseau Wi-Fi protégé par un chiffrement WPA2 ou supérieur. Nous vous conseillons de ne pas utiliser l'écoute-bébé vidéo sur un réseau utilisant un chiffrement WEP.

Remarque : Les réseaux Wi-Fi ne nécessitant pas de mot de passe ne sont pas sécurisés.

Mots de passe fort

Les mots de passe sont essentiels pour protéger votre réseau Wi-Fi et votre compte contre tout accès non autorisé. Plus votre mot de passe est fort, mieux votre réseau Wi-Fi et votre compte sont protégés.

Les règles pour un mot de passe fort sont les suivantes :

- 1** Il contient au moins 8 caractères.
- 2** Il ne contient pas votre nom, le nom de votre bébé, un autre nom réel ou un nom de marque.
- 3** Il ne contient pas un mot complet.
- 4** Il est très différent des mots de passe que vous avez utilisés auparavant.
- 5** Il contient des caractères d'au moins deux des catégories suivantes :
 - Lettres, par exemple : A, B, C ou a, b, c
 - Chiffres : 0, 1, 2, 3, 4, 5, 6, 7, 8, 9
 - Symboles, par exemple : _ . @ \$

Sécurité des données personnelles

Avant de jeter votre appareil, restaurez les paramètres usine de votre écoute-bébé vidéo en appuyant sur le bouton marche/arrêt pendant 10 secondes lorsque l'écoute-bébé vidéo est allumé afin de supprimer vos données personnelles en toute sécurité.

Si vous l'avez acheté d'occasion, nous vous conseillons d'effectuer les étapes suivantes pour restaurer les paramètres usine de votre écoute-bébé vidéo afin de protéger votre appareil :

Allumez votre écoute-bébé vidéo.

Une fois que le voyant est passé de l'orange au vert ou au blanc fixe, appuyez sur le bouton marche/arrêt pendant plus de 10 secondes jusqu'à ce que le voyant clignote entre le vert et l'orange. Les paramètres usine de l'écoute-bébé vidéo sont alors restaurés.

Si vous ne restaurez pas les paramètres usine, Philips ne peut être tenue responsable des performances et des fonctionnalités de l'appareil, et la sécurité de vos données personnelles pourrait être compromise.

Mise à disposition des mises à jour de sécurité

Nous surveillons en permanence la sécurité du logiciel de ce produit. Si nécessaire, des mises à jour de sécurité seront fournies par le biais des mises à jour logicielles. Des mises à jour logicielles peuvent également être fournies pour offrir des correctifs, améliorer les performances ou intégrer de nouvelles fonctionnalités. Le micrologiciel de l'écoute-bébé vidéo ou l'application mobile peuvent faire l'objet de mises à jour. Les mises à jour sont transmises via une connexion sans fil au produit, sans nécessiter de câbles ou d'équipements spéciaux.

Philips fournira les mises à jour nécessaires pendant une période d'au moins deux ans après la livraison du produit.

Compatibilité système

Compatibilité iOS : 11 ou version supérieure

Compatible Android : 6 ou version supérieure

Emplacement de l'écoute-bébé vidéo



Avertissement : Câble long. Risque d'étranglement !

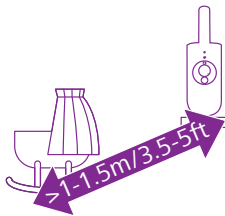

- 1 Pour une détection des sons optimale, veillez à ne pas placer l'écoute-bébé vidéo à plus de 1,5 mètre de votre bébé. Assurez-vous que l'écoute-bébé vidéo se trouve à au moins 1 mètre du bébé afin d'éviter tout risque d'étranglement.

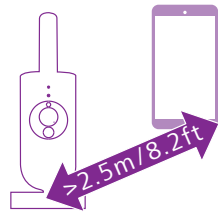

- 2 Pour éviter tout effet Larsen, veillez à placer l'appareil intelligent à au moins 2,5 mètres de l'écoute-bébé vidéo.

Remarque : Si vous utilisez un téléphone sans fil, un système de transmission vidéo sans fil, un réseau Wi-Fi, un four à micro-ondes ou un appareil Bluetooth fonctionnant à 2,4 GHz et que vous rencontrez des problèmes d'interférences sur l'écoute-bébé vidéo, déplacez l'appareil intelligent jusqu'à ce que les interférences disparaissent.

3 Vous pouvez positionner l'écoute-bébé vidéo de deux façons :

- a Placez l'écoute-bébé vidéo sur une surface stable, plane et horizontale.
- b Fixez l'écoute-bébé vidéo au mur à l'aide de vis (non fournies).

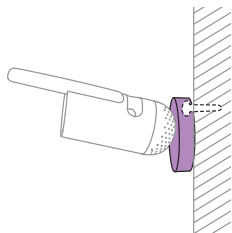

Conseil : Le gabarit de montage mural (voir le chapitre « Support mural »), qui permet de fixer l'écoute-bébé vidéo au mur, figure à la fin du présent mode d'emploi.

Conseil : Placez l'écoute-bébé vidéo en hauteur pour une meilleure vue sur le lit ou le parc du bébé.

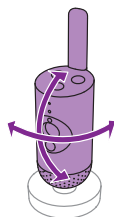

4 Orientez l'écoute-bébé vidéo de façon à voir parfaitement votre bébé.

Options

Voyant d'état

Orange

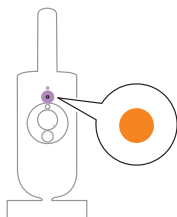

1 Orange fixe : l'écoute-bébé vidéo démarre.

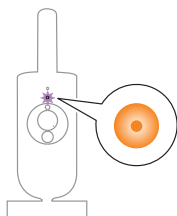

2 Orange clignotant : l'écoute-bébé vidéo met à niveau son micrologiciel. Ne l'éteignez pas pendant la mise à niveau.

Remarque : l'écoute-bébé vidéo peut s'éteindre brièvement pendant la mise à niveau du micrologiciel.

Vert

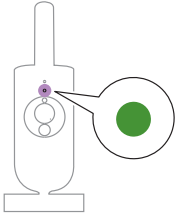

Vert fixe : l'écoute-bébé vidéo est prêt à se connecter à l'application.

Blanc

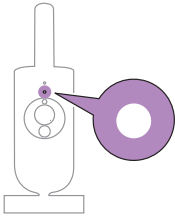

Blanc fixe : l'écoute-bébé vidéo est connecté au réseau et prêt à l'emploi.

Rouge (uniquement pour la configuration)

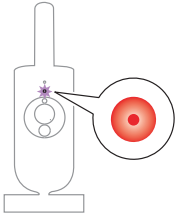

1 Rouge clignotant : Vous avez saisi un SSID ou un mot de passe incorrect.

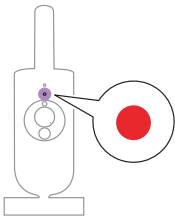

2 Rouge fixe : l'écoute-bébé vidéo ne parvient pas à se connecter à Internet.

Violet

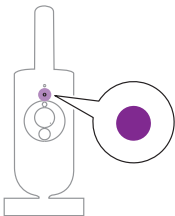

Violet fixe : Le streaming vidéo en direct est activé pour un ou plusieurs utilisateurs de l'application.

Veilleuse

Vous pouvez activer la fonction veilleuse sur l'écoute-bébé vidéo ou dans l'application.

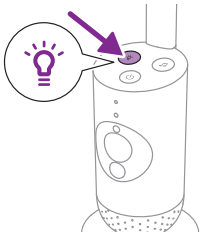

- 1 Appuyez sur le bouton de la veilleuse de l'écoute-bébé vidéo pour activer la fonction.

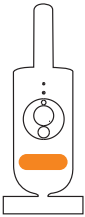

La veilleuse s'allume.

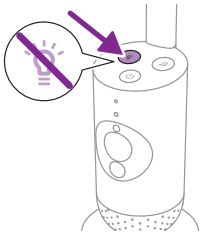

- 2 Appuyez de nouveau sur le bouton de la veilleuse pour l'éteindre.

Sons apaisants

Vous pouvez activer la fonction Sons apaisants sur l'écoute-bébé vidéo ou dans l'application.

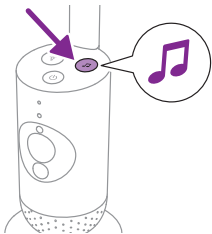

Appuyez sur le bouton des sons apaisants sur l'écoute-bébé vidéo.

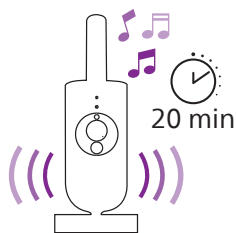

Le dernier son sélectionné sur l'application est joué en continu en fonction du dernier réglage du minuteur.

Pour arrêter la lecture des sons apaisants sur l'écoute-bébé vidéo, appuyez de nouveau sur le bouton des sons apaisants.

Fonction talkie-walkie

Vous pouvez utiliser la fonction talkie-walkie sur l'application pour parler à votre bébé.

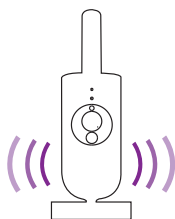

Votre bébé peut vous entendre parler dans l'application. En parallèle, vous entendrez tous les sons émis par votre bébé.

Nettoyage et entretien

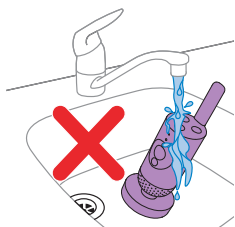

Avertissement : Ne plongez pas l'écoute-bébé vidéo et l'adaptateur secteur dans l'eau et ne les passez pas sous le robinet pour les nettoyer.



Avertissement : N'utilisez pas de spray ni de détergents liquides.

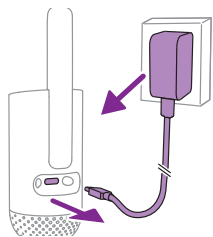

- 1 Éteignez l'écoute-bébé vidéo, débranchez l'adaptateur secteur de l'écoute-bébé vidéo et de la prise murale.

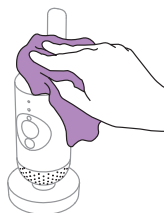

- 2 Nettoyez l'écoute-bébé vidéo avec un chiffon sec.

Remarque : Les saletés et les traces de doigts sur la lentille peuvent affecter les performances de l'écoute-bébé vidéo. Évitez de toucher la lentille avec les doigts.

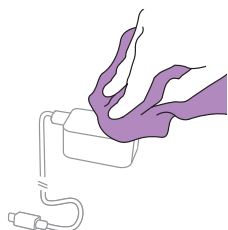

- 3 Nettoyez l'adaptateur avec un chiffon sec.

Rangement

Si vous n'utilisez pas l'écoute-bébé vidéo pendant une longue période, rangez l'écoute-bébé vidéo et l'adaptateur dans un endroit frais et sec.

Commande d'accessoires

Pour acheter des accessoires ou des pièces de rechange, consultez le site Web www.philips.com/parts-and-accessories ou rendez-vous chez votre revendeur Philips. Vous pouvez aussi contacter le Service Consommateurs Philips de votre pays (ses coordonnées figurent dans le dépliant de garantie internationale).

Recyclage



Ce symbole signifie que les produits électriques ne doivent pas être jetés avec les ordures ménagères.

Respectez la réglementation de votre pays concernant la collecte sélective des produits électriques.

Informations sur l'environnement

Tout emballage superflu a été supprimé. Tous les matériaux d'emballage sont faciles à recycler, comme le carton et le papier.

Assistance

Pour accéder aux différents supports d'aide pour vos produits tels que les FAQ, veuillez consulter www.philips.com/support.

Informations générales

Bande de fréquences Wi-Fi : IEEE 802.11 b/g/n 2,4 GHz

Puissance de radiofréquence maximale : ≤ 20 dBm p.i.r.e

Bloc d'alimentation :

Modèle : ASSA105x-050100

Entrée : 100-240 V 50/60 Hz $\sim 0,35$ A

Sortie : 5 V --- 1 A, 5 W

x = E (fiche UE) / x = B (fiche RU)

x = C (fiche AU) / x = K (fiche IN)

Efficacité active moyenne : $\geq 73,62$ %

Consommation hors charge (W) : $< 0,1$ W

Dépannage

Cette rubrique présente les problèmes les plus courants que vous pouvez rencontrer avec votre appareil. Si vous ne parvenez pas à résoudre votre problème à l'aide des informations ci-dessous, rendez-vous sur le site Web www.philips.com/support et consultez la liste des questions fréquemment posées ou contactez le Service Consommateurs Philips de votre pays.

PROCÉDURE D'UTILISATION / DE CONNEXION

Problème	Solution
Puis-je connecter mon écoute-bébé vidéo connecté Philips Avent (SCD641, SCD643) à l'unité parents de l'écoute-bébé connecté Philips Avent (SCD921, SCD923) ?	L'unité parents de l'écoute-bébé connecté Philips Avent ne peut être connecté qu'à l'unité bébé fourni avec. Si vous souhaitez visionner plusieurs écoute-bébés et unités bébé, vous pouvez les connecter à l'application Philips Avent Baby Monitor+.
Je ne parviens pas à télécharger et installer l'application. Que puis-je faire ?	Vérifiez si l'un des facteurs suivants empêche le téléchargement. Votre signal Wi-Fi est-il stable et suffisamment puissant ? Votre appareil intelligent fonctionne-t-il sous iOS 11 ou version supérieure, ou Android version 6 ou supérieure ? Disposez-vous de suffisamment d'espace sur votre appareil intelligent pour installer l'application ? Avez-vous saisi le bon mot de passe pour l'App Store ou Google Play ?
Comment restaurer les paramètres usine de l'écoute-bébé vidéo ?	Vous pouvez restaurer les paramètres usine de l'écoute-bébé vidéo en maintenant le bouton marche/arrêt enfoncé pendant 10 secondes. L'écoute-bébé vidéo redémarre et le voyant clignote entre le vert et l'orange. Les paramètres usine sont restaurés une fois que le voyant devient vert fixe. Tous les paramètres sont supprimés après la restauration des paramètres usine, y compris les SSID et les mots de passe du routeur Wi-Fi connecté et des utilisateurs connectés à l'application. Vous pouvez restaurer les paramètres usine de l'écoute-bébé vidéo si vous cessez d'utiliser le produit et que vous souhaitez le céder à un nouvel utilisateur.

BRUIT/SON

Problème	Solution
Pourquoi l'application ou l'écoute-bébé vidéo émet-il un son aigu ?	L'application et l'écoute-bébé vidéo sont peut-être trop rapprochés. Vérifiez qu'elles sont situées à au moins 2,5 mètres l'une de l'autre. Le volume de l'application est peut-être trop élevé. Baissez le volume de l'application.
Je n'entends aucun son/ Je n'entends pas mon bébé pleurer. Pourquoi ?	Vous avez peut-être désactivé le son de l'application. Pour réactiver le son, appuyez sur l'icône de sourdine sur l'écran. Le niveau de sensibilité défini est trop bas. Augmentez le niveau de sensibilité dans l'application. L'écoute-bébé vidéo est peut-être trop éloigné de votre bébé. Pour une détection des sons optimale, assurez-vous que l'écoute-bébé vidéo ne se trouve pas à plus de 1,5 mètre de votre bébé. Une distance de moins de 1 mètre augmente le risque d'étrangement.

BRUIT/SON

Problème	Solution
Pourquoi l'application réagit-elle trop rapidement aux autres sons que ceux émis par mon bébé ?	Le niveau de sensibilité réglé est peut-être trop élevé. Lorsque votre bébé émet des sons de faible intensité, la sensibilité doit être plus élevée. En revanche, si votre bébé émet des sons de forte intensité, vous pouvez diminuer le niveau de sensibilité. Vous pouvez modifier la sensibilité de votre écoute-bébé vidéo dans l'application.

AFFICHAGE vidéo

Problème	Solution
Les images sont en noir et blanc, et non en couleurs. Pourquoi ?	L'écoute-bébé vidéo a basculé en mode de vision nocturne, car la pièce dans laquelle il est placé est sombre. Si la lumière est suffisante dans la pièce, le capteur de luminosité de l'écoute-bébé vidéo est peut-être recouvert ou sale. Assurez-vous que ce capteur est bien exposé à la lumière dans la pièce.
Pourquoi l'image à l'écran n'est-elle pas nette ?	Il se peut que la lentille soit sale. Nettoyez la lentille avec un chiffon sec.
Je perds souvent la connexion à l'application. Pourquoi ?	Vérifiez si le voyant d'état est vert. Vérifiez que le signal Wi-Fi dans la pièce où est installé l'écoute-bébé vidéo est suffisamment puissant et stable. Si ce n'est pas le cas, vous avez besoin d'un répéteur Wi-Fi pour obtenir un signal fort et stable. Si vous utilisez un répéteur Wi-Fi, assurez-vous que votre routeur et votre répéteur Wi-Fi ont le même SSID (nom de réseau) et le même mot de passe. Si le voyant d'état situé à l'avant de l'écoute-bébé vidéo est blanc fixe et que la connexion reste perdue, il se peut qu'il y ait un problème avec la connexion Internet de votre routeur, de votre appareil intelligent ou de votre écoute-bébé vidéo. Pour vérifier le signal Wi-Fi sur votre appareil intelligent ou la vitesse 3G ou 4G, regardez un film, par exemple sur YouTube. Sinon, réinitialisez votre routeur Wi-Fi.

APPLICATION / CONFIGURATION

Problème	Solution
Je ne parviens pas à configurer l'écoute-bébé vidéo. L'écran d'erreur de connexion apparaît à chaque fois. Pourquoi ?	<p>Assurez-vous que votre appareil intelligent utilise le même réseau Wi-Fi que celui auquel vous souhaitez connecter l'écoute-bébé vidéo.</p> <p>Vérifiez le voyant d'état de l'écoute-bébé vidéo. S'il clignote en rouge, le mot de passe Wi-Fi saisi est incorrect. Redémarrez le processus de configuration. Saisissez de nouveau le mot de passe Wi-Fi et assurez-vous qu'il est correct.</p> <p>Le SSID ou le mot de passe du routeur (nom du réseau) contient peut-être des symboles spéciaux. Si c'est le cas, modifiez le SSID ou le mot de passe de votre routeur en conséquence.</p> <p>Si le voyant d'état devient rouge fixe lors de la tentative de connexion, cela signifie que l'écoute-bébé vidéo est correctement connecté au routeur, mais ne parvient pas à se connecter à Internet. Pour vérifier si vous avez accès au Wi-Fi 2,4 GHz, essayez d'accéder à d'autres applications comme YouTube ou Facebook. Si d'autres applications ne répondent pas, assurez-vous d'avoir accès à Internet. Si vous disposez d'une connexion Internet, le serveur est peut-être temporairement indisponible. Réessayez ultérieurement.</p> <p>Vous essayez peut-être de connecter l'écoute-bébé vidéo à un réseau 5 GHz. Vérifiez que vous avez choisi le SSID d'un réseau qui prend en charge les fréquences de 2,4 GHz.</p>
Mon écoute-bébé vidéo ne parvient pas à lire le code QR Wi-Fi sur mon appareil intelligent. Que puis-je faire ?	<p>Veillez à tenir le code QR à une distance d'environ 5-15 cm de la lentille. Déplacez légèrement l'appareil intelligent vers le haut, le bas, la gauche ou la droite pour tenir le code QR directement devant la lentille. Vous pouvez également essayer de rapprocher ou d'éloigner l'appareil intelligent de la lentille pour permettre une mise au point correcte. Assurez-vous qu'il y a suffisamment de lumière dans la pièce, mais évitez une lumière trop vive. Lorsque l'écoute-bébé vidéo a lu le code QR, un signal sonore de confirmation retentit et le voyant d'état de l'écoute-bébé vidéo devient blanc.</p> <p>Vous n'avez peut-être pas retiré le film de protection de la lentille. Retirez-le.</p> <p>Vous couvrez peut-être le code QR avec la main. Tenez votre appareil de façon à ne pas couvrir le code QR avec la main.</p>
Je ne parviens pas à voir mon bébé. Quel est le problème ?	<p>Vérifiez que votre signal Wi-Fi est suffisamment puissant dans la pièce où l'écoute-bébé vidéo est placé.</p> <p>Le voyant d'état Wi-Fi situé à l'avant de l'écoute-bébé vidéo doit être blanc fixe.</p> <p>Il est possible que trois personnes surveillent déjà votre bébé. L'application autorise uniquement trois personnes à la fois. Si vous disposez de droits d'administrateur, vous pouvez supprimer l'accès de l'un des invités pour pouvoir surveiller à votre tour.</p>

APPLICATION / CONFIGURATION

Problème	Solution
L'application ne m'avertit pas que le bébé pleure. Pourquoi ?	<p>Vérifiez si l'écoute-bébé vidéo est connecté au réseau Wi-Fi. Le voyant d'état situé à l'avant de l'écoute-bébé vidéo doit être blanc fixe.</p> <p>La sensibilité définie pour les notifications est peut-être trop élevée. Dans ce cas, l'application ne vous avertit que lorsque les sons émis par votre bébé sont de forte intensité. Ouvrez le paramètre de l'application pour réduire le seuil sonore afin d'être averti plus tôt.</p> <p>Vous avez peut-être coupé le son de votre appareil intelligent. Activez le volume.</p> <p>Vérifiez si vous avez activé la fonction de notification dans les paramètres de l'application.</p> <p>Vérifiez si vous avez activé la fonction de notification dans les paramètres de votre appareil intelligent.</p> <p>Vérifiez si vous disposez des droits de visionnage en tant qu'invité. La fonction de notification est désactivée pour les utilisateurs invités.</p>
Pourquoi mon/ma partenaire et moi-même ne pouvons-nous pas nous connecter à l'écoute-bébé vidéo simultanément ?	<p>Si vous souhaitez partager le même accès que votre partenaire, pensez à partager le même compte administrateur pour vous connecter à l'application. La configuration de l'application sur un autre appareil avec un compte de connexion différent déconnecte automatiquement l'utilisateur précédemment connecté.</p> <p>Si vous ne souhaitez pas que votre partenaire dispose d'un accès complet, invitez-le à se connecter en tant qu'utilisateur invité. Les droits d'accès des utilisateurs invités sont limités. Consultez le chapitre « Gestion du compte » pour plus d'informations.</p>
Pourquoi ne puis-je pas parler à mon bébé après avoir appuyé sur le bouton de la fonction talkie-walkie de l'application ?	<p>Un autre utilisateur (administrateur, invité, etc.) utilise peut-être la fonction talkie-walkie. Le cas échéant, la notification « Quelqu'un d'autre utilise déjà la fonction "Répondre à bébé" » s'affiche. L'utilisateur qui parle au bébé en premier aura la priorité pour utiliser la fonction talkie-walkie.</p>
Comment puis-je devenir un utilisateur invité ?	<p>Pour devenir un utilisateur invité, vous devez enregistrer un compte d'écoute-bébé connecté Philips Avent avant de pouvoir visionner la diffusion vidéo en direct. Créez le compte comme indiqué dans l'application et indiquez à l'administrateur que vous êtes prêt à recevoir l'invitation.</p>
En tant qu'utilisateur invité, quelle notification recevrai-je de l'application ?	<p>L'utilisateur invité recevra des notifications de l'application en cas de perte de connexion ou de désactivation de l'écoute-bébé vidéo par l'utilisateur principal (propriétaire administrateur). Pour recevoir les notifications de l'application Philips Avent Baby Monitor+, l'utilisateur doit les activer dans les paramètres de l'application.</p>

APPLICATION / CONFIGURATION

Problème	Solution
Dois-je garder l'application ouverte pour surveiller mon bébé ?	Non, l'application peut surveiller en arrière-plan pendant que vous faites autre chose. Activez la surveillance en arrière-plan dans le menu des paramètres de l'application. Vous recevez une notification « La surveillance en arrière-plan est active » pour vous informer que le mode est activé. Lorsque votre bébé émet un son, vous l'entendez directement sur votre téléphone.
Puis-je utiliser plusieurs écoute-bébés vidéo dans la même application ?	Vous pouvez connecter plusieurs écoute-bébés vidéo à l'application et visionner tous ceux qui sont en ligne simultanément sur l'écran d'accueil. Vous ne pouvez entendre que le son d'un seul écoute-bébé vidéo sur l'écran d'accueil, mais vous pouvez basculer sur le son d'un autre écoute-bébé à tout moment.
L'écoute-bébé vidéo est-il protégé contre le piratage ?	Nous faisons tout notre possible pour empêcher le piratage en émettant des mises à jour de sécurité fréquentes. Assurez-vous de toujours utiliser la dernière version du logiciel de l'application et du micrologiciel de l'écoute-bébé vidéo. Si vous perdez votre appareil intelligent, restaurez les paramètres usine de l'écoute-bébé vidéo pour supprimer toute connexion avec celui-ci. Vous pouvez également vous connecter à l'application à partir d'un autre appareil intelligent et supprimer votre compte. Si vous êtes le seul administrateur, tous les utilisateurs invités seront également déconnectés de l'écoute-bébé vidéo.
J'ai perdu mon appareil intelligent. Comment empêcher des étrangers de voir mon bébé ?	Connectez-vous à l'application depuis un autre appareil intelligent et supprimez votre compte. Si vous êtes le seul administrateur, tous les utilisateurs invités de l'application seront déconnectés de l'écoute-bébé vidéo. Vous pouvez également restaurer les paramètres usine de l'écoute-bébé vidéo pour désactiver toute connexion avec l'appareil que vous avez perdu. Maintenez le bouton marche/arrêt enfoncé pendant 10 secondes pour restaurer les paramètres usine de l'écoute-bébé vidéo.
Serai-je averti des mises à niveau du logiciel de l'écoute-bébé vidéo ?	Oui, cela se produira périodiquement. Les notifications de mise à niveau du micrologiciel de l'écoute-bébé vidéo s'afficheront dans l'application.
Mon téléphone ou ma tablette chauffe lorsque j'utilise l'application. Est-ce normal ?	Il se peut que votre appareil chauffe, car il a besoin d'énergie pour fournir une vidéo de haute qualité. Cela n'endommage pas votre appareil. Votre appareil ne chauffe pas lorsque vous exécutez l'application en arrière-plan.

Fixation murale

Instructions d'impression :

Imprimez cette page à l'échelle 100 % et utilisez le gabarit pour marquer exactement l'emplacement des trous des vis sur le mur.

