

# PHILIPS

---

# ROKU TV

# Manuel d'utilisation

Enregistrez votre produit et obtenez de l'aide sur

**[www.philips.com/support](http://www.philips.com/support)**

Appelez-nous:

**1-833-978-3323**

Pour obtenir de l'aide, communiquez avec le centre de service à la clientèle Philips au;  
Dans le États-Unis, au Canada, à Puerto Rico ou aux Îles Vierges américaines ;

## Sachez reconnaître ces symboles de Sécurité



L'étiquette mentionnant les précautions se trouvent à l'arrière ou sur le dessous du boîtier.



Le symbole de l'éclair dans un triangle équilatéral est conçu pour alerter l'utilisateur de la présence d'une "tension dangereuse" non isolée à l'intérieur de l'appareil et qui peut être d'une importance suffisante pour constituer un risque d'électrocution.



Le symbole du point d'exclamation dans un triangle équilatéral est conçu pour avertir l'utilisateur que la documentation accompagnant l'appareil contient des instructions importantes concernant le fonctionnement et l'entretien (réparation) de l'appareil.

**AVERTISSEMENT :** Afin de réduire les risques d'incendie ou de choc électrique, ne pas exposer cet appareil à la pluie ou à l'humidité et les objets remplis de liquide, comme les vases, ne doivent pas être placés sur le dessus de l'appareil

**ATTENTION :** Pour éviter les chocs électriques, introduire la lame la plus large de la fiche dans la borne correspondante de la prise et pousser à fond.

**Pour un soutien plus rapide, visitez-nous en ligne pour des solutions en libre-service et de clavardage au [www.philips.com/support](http://www.philips.com/support)**

## LA SÉCURITÉ DES ENFANTS :

### L'IMPORTANCE D'UN EMPLACEMENT APPROPRIÉ POUR LE TÉLÉVISEUR

#### L'INDUSTRIE DE L'ÉLECTRONIQUE GRAND PUBLIC EST SOUCIEUSE DE VOTRE SÉCURITÉ

- Les fabricants, les détaillants et l'industrie de l'électronique grand public dans son ensemble sont déterminés à faire en sorte que le divertissement domestique soit sûr et plaisant.
- Alors que vous vous divertissez devant la télévision, n'oubliez pas que tous les téléviseurs, neufs comme anciens, doivent être : soit positionnés sur un socle approprié, soit installés selon les recommandations spécifiques du fabricant. Les téléviseurs placés de façon non appropriée sur des commodes, des bibliothèques, des étagères, des bureaux, des haut-parleurs, des armoires, des chariots, etc. Peuvent tomber et entraîner des blessures.

#### RESTER À L'ÉCOUTE DE LA SÉCURITÉ

- Respectez **TOUJOURS** les recommandations du fabricant pour une installation sûre de votre téléviseur.
- Lisez et suivez **TOUJOURS** toutes les instructions données pour un bon usage de votre téléviseur.
- Ne permettez **JAMAIS** aux enfants de grimper ou de jouer sur le téléviseur ou le meuble sur lequel le téléviseur est placé.
- Ne placez **JAMAIS** le téléviseur sur un meuble pouvant facilement être utilisé comme marche-pied, telle qu'une commode par exemple.
- Installez **TOUJOURS** le téléviseur à un endroit où il ne peut pas être poussé, tiré ou renversé.
- Faites **TOUJOURS** passer les prises et câbles connectés au téléviseur à un endroit où ils ne pourront pas faire trébucher quelqu'un ou encore où ils ne pourront pas être tirés ou attrapés.

#### FIXATION DU TÉLÉVISEUR SUR LE MUR OU LE PLAFOND

- Contactez **TOUJOURS** votre revendeur pour une installation professionnelle au moindre doute quant à votre capacité à fixer le téléviseur de manière sûre.
- Utilisez **TOUJOURS** un support recommandé par le fabricant du téléviseur et dont la sécurité a été certifiée par un laboratoire indépendant (tel que UL, CSA, ETL).
- Suivez **TOUJOURS** toutes les instructions fournies par les fabricants du téléviseur et du support.
- Assurez-vous **TOUJOURS** que le mur ou le plafond sur lequel vous fixez le téléviseur est approprié. Certains supports ne sont pas conçus pour être fixés aux murs ou aux plafonds ayant une armature en acier ou construits avec des parpaings. En cas de doute, contactez un installateur professionnel.
- Les téléviseurs peuvent être lourds. Deux personnes minimum sont nécessaires pour la fixation au mur ou au plafond.

#### DÉPLACER UN ANCIEN TÉLÉVISEUR DANS VOTRE MAISON

- Nombreuses sont les personnes déplaçant leur ancien téléviseur CRT dans une autre pièce de la maison après l'achat d'un téléviseur à écran plat. Une attention particulière doit être portée au nouvel emplacement d'un ancien téléviseur CRT.
- Placez **TOUJOURS** votre ancien téléviseur CRT sur un meuble solide et adapté à la taille et au poids du téléviseur.
- Ne placez **JAMAIS** votre ancien téléviseur CRT sur une commode dont les enfants sont susceptibles d'utiliser les tiroirs pour grimper.
- Assurez-vous **TOUJOURS** que votre ancien téléviseur CRT ne dépasse pas le bord de votre meuble.

**Consumer Technology  
Association™**

# Consignes importantes de sécurité

1. Lire ces instructions.
2. Conserver ces instructions.
3. Obéir à tous les avertissements.
4. Suivre toutes les instructions.
5. Éviter d'utiliser cet appareil à proximité de l'eau.
6. Nettoyer à l'aide d'un linge sec seulement.
7. Ne pas boucher les orifices de ventilation. Effectuer l'installation selon les instructions du fabricant.
8. Ne pas installer l'appareil près d'une source de chaleur comme un radiateur, un registre de chaleur, une cuisinière ou tout autre appareil (y compris les amplificateurs) qui dégage de la chaleur.
9. Ne pas contourner la mesure de sécurité de la fiche polarisée ou de mise à la terre. Une fiche polarisée est dotée de deux lames dont l'une est plus large que l'autre. Une fiche avec mise à la terre est dotée de deux lames auxquelles s'ajoute une troisième broche de mise à la terre. La lame large, la troisième broche, est fournie pour votre sécurité. Si la fiche fournie ne rentre pas dans votre prise secteur, consultez un électricien qui changera votre prise murale obsolète.
10. Protéger le cordon d'alimentation pour éviter que l'on marche dessus ou qu'il soit plié en particulier au niveau de la fiche, des prises de courant de commodité et à l'endroit où il sort de l'appareil.
11. Utiliser uniquement des équipements/accessoires spécifiés par le fabricant.
12. L'appareil ne doit être utilisé qu'avec le chariot, socle, trépied, support ou table spécifié par le fabricant ou vendu avec l'appareil. Un appareil utilisé en combinaison avec un chariot doit être déplacé avec soin afin d'éviter les risques de blessures occasionnées par le renversement de l'appareil.



13. Débrancher cet appareil durant les orages électriques ou lorsqu'il n'est pas utilisé pour une période de temps prolongée.
14. L'entretien ou la réparation de l'appareil doit être effectué par du personnel qualifié uniquement. Il faut faire réparer l'appareil dès que celui-ci est endommagé d'une façon quelconque, qu'il s'agisse du cordon ou de la fiche d'alimentation, si du liquide a été renversé ou des objets sont tombés dans l'appareil, s'il a été exposé à la pluie ou à une humidité excessive, s'il ne fonctionne pas normalement ou s'il a subi un choc.

## Remarque pour les installateurs de système de câble :

Ce rappel s'adresse aux installateurs de système de câble afin d'attirer leur attention sur l'article 820-40 du code NEC qui indique la marche à suivre pour une mise à la terre adéquate et, en particulier, spécifie que le câble de masse doit être raccordé au système de mise à la terre du bâtiment, aussi près que possible du point d'entrée du câble.

## Exemple de mise à la terre d'une antenne suivant les recommandations du National Electrical Code (NEC)

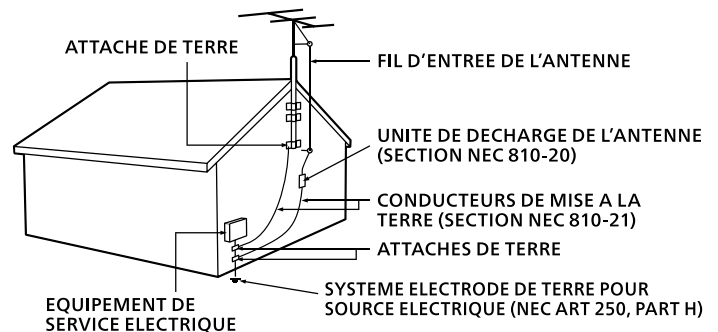

## Ensemble de support mural

	Marque	Modèle n°	Taille de vis
43"	SANUS	VLT6-B1	43": M6 x 0.630" (16 mm) 1 pièce (haut-gauche)
50"			M6 x 0.472" (12 mm) 3 pièces
55"			50": M6 x 0.394" (10 mm) 4 pièces
			55": M6 x 0.394" (10 mm) 4 pièces

- Votre téléviseur est conforme à la norme VESA pour le montage mural. Consultez votre détaillant local pour un support de montage mural qui est compatible avec votre modèle de téléviseur.
- Le kit de support mural recommandé (vendu séparément) permet le montage du téléviseur sur le mur.
- Pour des informations détaillées sur l'installation du support mural, reportez-vous au Livret d'instructions du support mural.
- Funai Corporation n'est pas responsable des dommages causés au produit ou des blessures qui pourraient vous être occasionnées ou causées à des tiers si vous choisissez d'installer le support mural de téléviseur ou de monter le téléviseur sur le support par vous-même.
- Le support mural doit être installé par des experts.

## Funai Corporation n'est pas responsable de ces types d'accident et de blessure indiqués cidessous.

- Installez le support mural sur un mur vertical solide.
- En cas d'installation sur un plafond ou un mur penché, le téléviseur et le support mural peuvent tomber, ce qui peut occasionner de graves blessures.
- N'utilisez pas des vis plus longues ou plus courtes que la longueur spécifiée. Si des vis trop longues sont utilisées, cela peut causer des dommages mécaniques ou électriques à l'intérieur du poste de télévision. Si des vis trop courtes sont utilisées, cela peut entraîner la chute du poste de télévision.
- Ne fixez pas les vis avec une force excessive ; cela peut endommager le produit ou entraîner la chute du produit, occasionnant des blessures.
- Pour des raisons de sécurité, 2 personnes doivent monter le téléviseur sur un support mural.
- Ne montez pas le téléviseur sur le support mural alors qu'il est branché ou allumé. Cela peut entraîner une électrocution.

## Los de l'installation de l'appareil sur le mur, laissez de l'espace.

Haut : 1 1,83" (30 cm)

Côtés gauche et droit : 5,9" (15 cm)

Bas : 3,9" (10 cm)

# Avistice

Les marques de commerce sont la propriété de Koninklijke Philips N.V. ou de leurs détenteurs respectifs.

Funai Corporation se réserve le droit de modifier les produits à tout moment, mais n'est pas contraint de modifier les offres précédentes en conséquence.

Le contenu de ce manuel est jugé conforme à l'usage auquel ce système est destiné. Si le produit ou les modules et procédures correspondants sont utilisés à d'autres fins que celles spécifiées dans le présent manuel, vous devrez obtenir la confirmation de leur validité et de leur pertinence.

Funai Corporation garantit que le matériel ne constitue pas en lui-même une contrefaçon de brevet aux États-Unis. Aucune garantie supplémentaire n'est expresse ou tacite.

Funai Corporation ne peut être tenue responsable de toute erreur pouvant s'être glissée dans le contenu de ce document ou pour tout problème résultant du contenu de ce document. Les erreurs rapportées à Funai Corporation seront corrigées et publiées sur le site Web de soutien technique de Funai Corporation dès que possible.

## Caractéristiques des pixels

L'écran à cristaux liquides de ce téléviseur possède un grand nombre de pixels couleur. Bien que le taux de pixels effectifs soit de 99,999% ou plus, des points noirs ou des points de lumière (rouge, vert ou bleu) peuvent apparaître constamment à l'écran. Il s'agit d'une propriété structurelle de l'affichage (selon les normes industrielles standard), et non d'un dysfonctionnement.

## Garantie

Aucun composant ne peut être réparé par l'utilisateur. N'ouvrez pas ou n'enlevez pas les couvercles donnant accès à l'intérieur du produit. Seuls les centres de service agréés et les ateliers de réparation officiels sont autorisés à réparer nos produits. Le non-respect de cette consigne entraîne l'annulation de toute garantie, expresse ou tacite.

Toute opération expressément interdite dans ce manuel, ou tout réglage ou toute procédure d'assemblage non recommandé(e) ou autorisé(e) par le présent manuel entraîne l'annulation de la garantie.

## Avis de la commission fédérale des communications

**Cet équipement a été testé et jugé compatible avec les limites s'appliquant aux appareils numériques de la classe B, conformément à l'article 15 du règlement de la FCC. Ces limites ont été définies pour fournir une protection raisonnable contre les interférences nuisibles dans le cadre d'une installation résidentielle. Cet équipement génère, utilise et peut émettre de l'énergie radiofréquence et, s'il n'est pas installé ni utilisé conformément aux instructions, peut causer des interférences gênantes pour les communications radio. Rien ne garantit toutefois que des interférences ne surviendront pas dans une installation particulière. + Si cet équipement cause des interférences nuisibles pour la réception de la radio ou de la télévision, ce qui peut être déterminé en mettant l'équipement hors tension puis sous tension, l'utilisateur devra essayer de corriger ces interférences en effectuant une ou plusieurs des opérations suivantes :**

- Réorientez ou déplacez l'antenne de réception.
- Augmentez la distance entre l'équipement et le récepteur.
- Branchez l'équipement à une prise d'un circuit autre que celui auquel le récepteur est branché.
- Consultez le détaillant ou un technicien de radiotélévision expérimenté.

## Modifications

Cet appareil peut générer ou utiliser de l'énergie de radiofréquence. Les changements ou modifications à cet appareil peut entraîner du brouillage préjudiciable.

Toute modification à cet appareil doit être approuvée par Funai Corporation.

L'utilisateur pourrait perdre l'autorisation d'utiliser cet appareil si un changement ou une modification non autorisé est effectué.

## Câbles

Les connexions à cet appareil doivent être effectuées avec des câbles blindés munis de boîtiers de connecteur RFI/EMI métalliques afin de demeurer conformes aux règles et réglementations de la FCC.

## Avis de conformité à la réglementation d'Industrie Canada

### CAN ICES-3 (B)/NMB-3 (B)

Appareil de réception de télévision analogique et numérique, Canada BETS-7/NTMR-7.

**Le FCC/IC RSS suivant s'applique à l'adaptateur du réseau local sans fil dans ce produit.**

**Avertissement FCC : tout changement ou modification qui n'est pas expressément agréé par la partie responsable de la déontologie peut annuler l'autorité de l'utilisateur liée à l'usage de cet équipement.**

Cet émetteur ne doit pas être situé au même endroit ou fonctionner en association avec une autre antenne ou un autre émetteur.

### Conformité FCC/IC RF Exposition

Cet équipement est conforme aux limites d'exposition aux rayonnements énoncées pour un environnement non contrôlé et respecte les règles les radioélectriques (RF) de la FCC lignes directrices d'exposition et d'exposition aux fréquences radioélectriques (RF) CNR-102 de l'IC.

Cet équipement doit être installé et utilisé en gardant une distance de 20 cm ou plus entre le radiateur et le corps humain.

Le présent appareil est conforme à la partie 15 des règles de la FCC et CNR d'Industrie Canada applicables aux appareils radio exempts de licence. L'exploitation est autorisée aux deux conditions suivantes : (1) l'appareil ne doit pas produire de brouillage, et (2) l'appareil doit accepter tout brouillage subi, même si le brouillage est susceptible d'en compromettre le fonctionnement.

La bande 5150-5250 MHz est restreinte à une utilisation à l'intérieur seulement.

Les radars de haute puissance sont désignés comme utilisateurs principaux (c'est-à-dire utilisateurs prioritaires) pour les bandes 5250-5350 MHz et 5650-5850 MHz, et que ces radars peuvent provoquer du brouillage et/ou des dommages aux dispositifs LAN-EL.

### Conformité avec l'exigence FCC 15.407 (c) et l'exigence IC CNR-210A9.4.4

La transmission des données est toujours initiée par le logiciel, puis les données sont transmises par l'intermédiaire du MAC, par la bande de base numérique et analogique et, enfin, à la puce RF. Plusieurs paquets spéciaux sont initiés par le MAC. Ce sont les seuls moyens pour qu'une partie de la bande de base numérique active l'émetteur RF, puis désactive celui-ci à la fin du paquet. En conséquence, l'émetteur reste uniquement activé lors de la transmission d'un des paquets susmentionnés. En d'autres termes, ce dispositif interrompt automatiquement toute transmission en cas d'absence d'information à transmettre ou de défaillance.

## Positionnement du téléviseur

- Les téléviseurs à grand écran sont lourds. 2 personnes sont requises pour soutenir et manipuler le téléviseur à grand écran.
- Veillez à tenir fermement les cadres supérieur et inférieur de l'appareil de la façon indiquée.
- Installez le téléviseur en position horizontale et stable. Ne placez rien directement sous ou sur le téléviseur.
- Ne pas installer l'appareil dans un endroit exposé directement aux rayons du soleil, à la poussière ou aux fortes vibrations.
- En fonction de l'environnement, la température du téléviseur peut augmenter légèrement. Il ne s'agit pas d'un dysfonctionnement.
- Lorsque vous installez cet appareil dans un environnement tempéré, évitez les endroits ayant des changements brusques de température.
  - Température de fonctionnement: 41 °F (5 °C) à 104 °F (40 °C)
- Cet appareil ne doit pas être utilisé dans un environnement tropical puisqu'il n'a pas été évalué dans ces conditions.
- Aucun objet ne doit être placé directement sur ou sous cet appareil, particulièrement des chandelles allumées ou autres objets avec flammes.
- Si le téléviseur est placé trop près de vos équipements externes, il est possible que ceux-ci (selon leur type) provoquent du bruit ou des perturbations de l'image et/ou du son. Dans ce cas, assurez-vous de laisser suffisamment d'espace entre les équipements externes et le téléviseur.
- Effectuez tous les raccordements nécessaires avant de brancher le cordon d'alimentation à la prise d'alimentation.
- Vérifiez que vous pouvez toujours accéder facilement au cordon et à la prise d'alimentation CA pour débrancher le téléviseur de la prise de la prise CA.
- Avant de déplacer le téléviseur, débranchez tous les câbles qui y sont reliés afin d'éviter d'endommager les connecteurs, particulièrement le syntonisateur du téléviseur.
- Assurez-vous de débrancher la fiche d'alimentation CA de la prise CA avant de déplacer ou transporter l'appareil.
- Lorsque vous déplacez et déposez le téléviseur, veuillez éviter de coincer le cordon d'alimentation CA sous l'appareil.
- Ne placez pas cet appareil dans un endroit où il pourrait être exposé à eau, huile ou graisse tels que:
  - Près d'une baignoire, lavabo, évier de cuisine, buanderie, piscine, ventilateur d'extraction de cuisine, etc. ou dans un sous-sol humide.

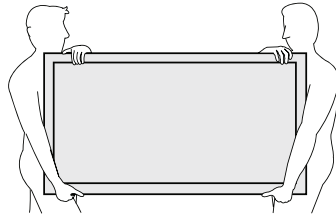

Appuyez sur  pour allumer l'appareil et passer en mode Veille. Pour éteindre totalement l'appareil, vous devez débrancher la fiche d'alimentation CA de la prise d'alimentation CA.

Débranchez la fiche d'alimentation CA pour éteindre l'appareil lorsqu'un problème survient ou qu'il n'est pas utilisé. La fiche CA doit demeurer rapidement disponible.

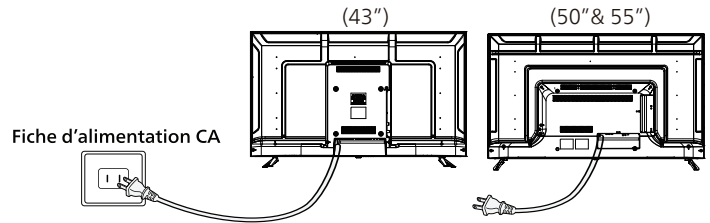

Ne jamais utiliser d'époussoiruse au gaz sur ce téléviseur. Le gaz contenu dans l'appareil pourrait s'enflammer et exploser.

## Protection de l'environnement

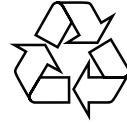

L'emballage de ce produit est conçu pour être recyclé. Communiquez avec les autorités locales pour obtenir des renseignements sur la manière de recycler l'emballage.

Pour tout renseignement sur le recyclage des produits, veuillez visiter - [www.recycle.philips](http://www.recycle.philips).

## Directives de fin de vie

Philips prête une attention toute particulière à la fabrication de produits écologiques dans les zones focales vertes. Votre nouveau téléviseur contient des pièces qui peuvent être recyclées et réutilisées. À la fin de sa vie utile, le téléviseur peut être démonté par des entreprises spécialisées en vue de concentrer les matériaux réutilisables et de minimiser la quantité de matériel à mettre au rebut. Veuillez vous assurer de mettre votre ancien téléviseur au rebut selon la réglementation locale.

## ▲ Utilisation des piles

**ATTENTION** : Il y a danger d'explosion si les piles ne sont pas remplacées correctement. Remplacez-les uniquement avec des piles du même modèle ou d'un modèle équivalent.

**AVERTISSEMENT** : Les piles (le bloc-piles ou la pile installée) ne doivent pas être exposées à la chaleur excessive comme le soleil, le feu, l'équivalent.

- Ne pas mélanger d'anciennes piles avec des nouvelles.
- Ne pas mélanger les piles alcalines, standards (carbone-zinc) ou rechargeables (ni-cad, nimh, Li-ion, etc.).

## Mise au rebut des piles usagées

Les piles fournies ne contiennent pas de métaux lourds, le mercure et le cadmium, cependant, dans certaines localités, jeter les piles dans les déchets domestiques est interdit. Veuillez vous assurer que vous éliminez les piles selon la réglementation locale.

## Préparation pour déplacer/expédier l'appareil

Veuillez emballer l'appareil correctement selon le diagramme sur la boîte.

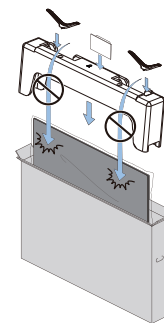

- Pour éviter d'endommager l'écran, ne pas emballer le support du même côté que l'écran du téléviseur, référez-vous à l'illustration ci-dessus.

## Avis d'application de la réglementation

**AVERTISSEMENT** : Afin de prévenir une blessure, l'appareil doit être fixé de façon sécuritaire au meuble ou au mur conformément aux instructions. Incliner, secouer ou balancer l'appareil peut entraîner une blessure ou la mort.

**AVERTISSEMENT** : Ne jamais placer un téléviseur dans un endroit instable. Un téléviseur peut tomber, causer des dommages corporels graves ou la mort. De nombreuses blessures peuvent être évitées, particulièrement chez les enfants, en prenant de simples précautions comme :

- Utiliser des armoires ou des supports recommandés par le fabricant du téléviseur.
- Utiliser seulement un meuble qui peut supporter le téléviseur de façon sécuritaire.
- S'assurer que le téléviseur ne dépasse pas le bord du meuble qui le supporte.
- Ne pas placer le téléviseur sur tout meuble haut (par exemple, des armoires ou des bibliothèques) sans fixer le meuble et le téléviseur à un support approprié.
- Ne pas placer le téléviseur sur un linge ou tout autre matériau pouvant être situé entre le téléviseur et le meuble qui le supporte.
- Informer les enfants au sujet des dangers de grimper sur le meuble pour atteindre le téléviseur ou ses commandes.

Si votre téléviseur actuel est retenu ou relocalisé, les mêmes considérations susmentionnées doivent s'appliquer.

Ne placez pas cet appareil sur un meuble qui pourrait être renversé par un enfant ou un adulte qui pourrait s'y appuyer, le tirer ou monter dessus. La chute de l'appareil peut causer des blessures graves ou même la mort.

Afin d'éviter l'interruption de la ventilation, cet appareil ne doit pas être placé dans un équipement intégré comme une bibliothèque, une étagère, etc. et les événements de cet appareil ne doivent pas être couverts avec quoi que ce soit comme une nappe, un rideau, un journal, etc. Assurez-vous qu'il y a assez d'espace de ventilation (4 pouces/10 cm ou plus) autour de l'appareil.

## Copyright

Toutes les autres marques, déposées ou non déposées, sont la propriété de leurs détenteurs respectifs.



Les termes HDMI, HDMI High-Definition Multimedia Interface, la présentation commerciale HDMI et les logos HDMI sont des marques ou des marques déposées de HDMI Licensing Administrator, Inc.



Fabriqué sous licence de Dolby Laboratories. Dolby, Dolby Audio, et le symbole double-D sont des marques de commerce de Dolby Laboratories Licensing Corporation.



Fabriqué sous licence de Dolby Laboratories. Dolby, Dolby Vision, Dolby Atmos, et le symbole double-D sont des marques de commerce déposées de Dolby Laboratories Licensing Corporation.

Des portions de ce logiciel font l'objet d'un copyright © The FreeType Project ([www.freetype.org](http://www.freetype.org)).

L'Académie Américaine de Pédiatrie déconseille la télévision pour les enfants de moins de deux ans.

Certaines des applications peuvent ne pas être préinstallées, il nécessaire d'avoir accès à internet pour les télécharger.

Funai Corporation Inc. ne garantit pas l'accès au portail ou tout service, contenu, logiciel et publicité. Funai Corporation Inc. peut, à sa seule discrétion, ajouter ou retirer l'accès à tout service, contenu, logiciel et publicité spécifiques en tout temps. Même si Funai Corporation Inc. s'efforcera de fournir un bon choix de services, contenu ou logiciels. Funai Corporation Inc. ne garantit pas un accès continue à tout service, contenu ou logiciel spécifique.

Funai Corporation Inc. ne garantit pas compatibilité de screencasting sans fil avec toutes les sources des périphériques tels que les smartphones, les tablettes, les ordinateurs portables, etc. parce que il y a grande variabilité dans le matériel, le firmware, les pilotes, les logiciels et la mise en oeuvre des applications de casting sans fil sur ces dispositifs source. Bien que Funai Corporation Inc. s'efforcera d'améliorer la compatibilité Et performance dans une gamme d'appareils source, Funai Corporation Inc. ne garantit pas compatibilité avec des périphériques sources spécifiques.

© 2019 Funai Electric Co., Ltd. Tous droits réservés.

Aucune partie du present manuel ne peut etre reproduite, transmise, diffusee ou transcrit, sous aucune forme ou dans n'importe quel but sans consentement ecrit

expres prealable de Funai Corporation. En outre, toute diffusion commerciale non autorisée du présent manuel ou de l'une de ses révisions est strictement interdite.

## Spécification du canal

Couverture des chaînes	Antenne DTV (ATSC)	VHF: 2-13 UHF: 14-69
	Antenne analogique (NTSC)	VHF: 2-13 UHF: 14-69
	Télévision numérique par câble (QAM)	2-135
	Câble analogique (NTSC)	2-135
Système de syntonisation	Système de syntonisation synthétisé de fréquence de chaîne	

*peuvent différer de l'aspect réel du produit.*

## **Déclaration de marque commerciale et droit d'auteur**

© 2023 Roku, Inc. Tous droits réservés. ROKU, ROKU TV, ROKU TV READY, STREAMING STICK, STREAMBAR, le logo ROKU et la conception du clavier pourpre en D sont des marques commerciales ou des marques déposées de Roku, Inc. Les éléments de ce Guide d'utilisation sont la propriété de Roku, Inc. et sont protégés par le droit d'auteur américain et international ainsi que toute autre loi sur la propriété intellectuelle. La reproduction ou la transmission de ces éléments, en tout ou partie, de quelque manière que ce soit, notamment sous forme électronique, imprimée ou autre, sans le consentement écrit préalable de Roku, Inc., constitue une violation des droits de Roku, Inc. en vertu des lois susmentionnées.

Aucune section de cette publication ne peut être conservée, reproduite, transmise ou distribuée, en tout ou en partie, de quelque manière que ce soit, notamment sous forme électronique ou autre que ce soit moyennant une contrepartie financière ou autre, ou sans contrepartie quelconque, sans l'autorisation écrite préalable de Roku, Inc.

Toute demande d'autorisation de stockage, de reproduction, de transmission ou de distribution desdits éléments doit être faite aux adresses suivantes :

Roku, Inc.  
1155 Coleman Avenue,  
San Jose, CA95110

Nom du produit : Roku TV™

Nom du document : Guide de l'utilisateur de Roku TV™

Révision du document : 12.0 – Canada, Français

Date de publication : 27 avril 2023

# Contenu

Bienvenue .....	1
La nouvelle norme en matière de téléviseurs intelligents .....	1
La connexion permet d'exploiter tout le potentiel de votre téléviseur.....	2
Profitez de fonctionnalités impressionnantes .....	3
Qu'est-ce que le « streaming »?.....	5
Connexions et configuration.....	8
Connecter une antenne, un câble ou un récepteur satellite .....	8
Connecter un équipement externe avec un câble vidéo composite AV (certains modèles)....	9
Connecter un équipement externe avec un câble HDMI * .....	9
Connecter des écouteurs ou une barre de son analogique (certains modèles) .....	10
Connecter un récepteur AV ou une barre de son numérique.....	10
Préparation pour la connectivité Internet .....	11
Alimentation CA.....	12
Commandes .....	13
Télécommande de la Roku TV .....	13
Touches de contrôle.....	17
Configuration guidée .....	20
Commencer la configuration guidée.....	20
Configuration guidée.....	22
Connexion réseau.....	24
Activation .....	30
Liaison des appareils.....	32
L'écran d'accueil.....	35
Personnalisez votre écran d'accueil.....	36
Configuration de la TV en direct.....	38
Comment configurer le syntoniseur du téléviseur?.....	39
Utilisation de votre téléviseur .....	45
Indicateur d'état.....	45
Économies d'énergie en mode veille.....	46



Regarder des chaînes de TV en direct.....	47
Changer de chaîne.....	47
Utiliser le Guide des chaînes de TV en direct.....	47
Naviguer sur le Guide des chaînes de TV en direct.....	49
Utiliser les Catégories de la TV en direct.....	49
Modifier les options de chaîne.....	51
Affichage des informations sur le programme.....	52
Réglage des paramètres pendant le visionnement d'un programme.....	52
Mettre en pause la TV en direct.....	53
Exigences.....	53
Activation de la pause de la TV en direct.....	54
Utilisation de la Pause de la TV en direct.....	54
Remarques sur la pause de la TV en direct.....	57
Changement d'entrées TV.....	57
Détection automatique des appareils.....	57
Attribution automatique de noms pour les appareils.....	58
Réglage des paramètres audio/vidéo.....	58
Configuration de la langue audio préférée pour les chaînes de « streaming ».....	58
Configuration automatique de la console de jeu.....	59
Utilisation des commandes vocales Roku.....	60
Utilisation des commandes vocales Roku avec Apple Siri.....	62
Utilisation des commandes vocales Roku avec Google Home.....	63
Utilisation des commandes vocales Roku avec Amazon Alexa.....	64
Utiliser les télécommandes vocales Roku (certains modèles uniquement).....	64
Connecter des écouteurs à une télécommande Roku Voice Remote Pro.....	64
Ré-appariement de votre télécommande vocale Roku.....	65
Vérification du niveau des piles de la télécommande vocale Roku.....	66
Retrouver votre télécommande Roku Enhanced Voice Remote ou votre télécommande Voice Remote Pro.....	66
Modification et prévisualisation du son de l'option Trouver la télécommande.....	69
Lecture de contenu à partir d'appareils de stockage USB.....	69
Lancement automatique du lecteur.....	70
Lecture du contenu des serveurs multimédias du réseau local.....	71
Configurer un mode de paiement.....	71
Utilisation de votre téléviseur dans un hôtel ou un dortoir.....	72
À propos de l'utilisation de votre téléviseur sur un réseau public restreint.....	72
Connecter votre Roku TV à un réseau public restreint.....	73
<b>Utiliser AirPlay d'Apple et l'application Apple Home.....</b>	<b>76</b>
Apple AirPlay.....	76
Autres fonctionnalités AirPlay à essayer.....	76
Application Apple Home.....	77
Quelques fonctionnalités Apple HomeKit à essayer.....	77

Réglage des paramètres du téléviseur .....	78
Menu principal des Paramètres.....	78
Menu des paramètres du téléviseur.....	80
Minuteur de veille.....	81
Paramètres vidéo .....	81
Options du menu Personnaliser <i>Nom du mode</i> .....	83
Réglage fin des options du menu image.....	84
Options du menu Paramètres avancés .....	85
Taux de rafraîchissement variable (VRR) .....	87
Paramètres vidéo Expert (Modèles 4K uniquement) .....	88
Paramètres audio .....	88
Options du menu Personnaliser <i>Nom du mode</i> .....	89
Traitement audio Dolby® (certains modèles uniquement) .....	90
DTS® TruSurround/DTS® Studio Sound (uniquement certains modèles).....	90
Mode volume (certains modèles uniquement) .....	91
Appareils audio Roku haut de gamme.....	92
Gérer les chaînes de TV en direct.....	93
Chaînes préférées.....	94
Modifier la liste de chaînes.....	95
Masquer les chaînes de télé en « streaming » .....	96
Accessibilité & sous-titres.....	96
Paramètres du menu Accessibilité & Sous-titres.....	97
Vidéodescription par voie sonore secondaire (SAP) .....	98
Image désactivée .....	99
En accès gratuit.....	100
Recherche de contenu à regarder .....	101
Comment puis-je lancer une recherche? .....	101
Recherche vocale à l'aide d'une télécommande vocale Roku .....	102
Recherche à partir de l'application mobile Roku.....	103
Recherche avec l'Assistant Google.....	103
Recherche avec Amazon Alexa.....	104
Recherche au clavier à l'aide de la télécommande.....	104
Résultats de recherche de lecture directe .....	105
Recherche de contenu gratuit.....	105
Utiliser le Roku Store.....	106
Liaison automatique de comptes .....	107
Personnalisation de votre téléviseur .....	108
Ajouter des entrées TV à votre écran d'accueil .....	108
Ajouter des chaînes de « streaming » à votre écran d'accueil Roku .....	109

Renommer les entrées.....	109
Noms/icônes d'entrées personnalisés.....	110
Supprimer les entrées et les chaînes indésirables.....	110
Réorganiser les entrées et les chaînes.....	111
Changer l'apparence avec des thèmes.....	112
Modifier le volume du menu.....	113
Configurer les paramètres d'alimentation.....	114
Paramètres d'alimentation.....	114
Mise en veille automatique.....	114
Activation et désactivation du voyant LED de veille.....	115
Démarrage rapide de la télévision.....	115
Configurer l'accessibilité.....	116
Mode sous-titres.....	116
Langue préférée des sous-titres.....	117
Style des sous-titres.....	117
Personnaliser votre écran d'accueil.....	119
<b>Contrôles parentaux.....</b>	<b>120</b>
Création d'un NIP des contrôles parentaux.....	120
Blocage des émissions télévisées.....	121
Activation des contrôles parentaux sur les émissions télévisées.....	121
Blocage basé sur les classifications de la télé aux États-Unis.....	122
Blocage basé sur la classification des films aux États-Unis.....	123
Blocage basé sur d'autres classifications.....	125
Blocage selon les classifications de l'anglais canadien.....	125
Blocage basé sur les classifications du français canadien.....	126
Blocage d'émissions non classées.....	127
Que se passe-t-il quand une émission télévisée est bloquée?.....	128
Modification de votre NIP.....	131
Réinitialisation des contrôles parentaux.....	131
<b>Encore plus de réglages.....</b>	<b>132</b>
Mode Invité.....	132
Paramètres réseau.....	134
Paramètres de temps.....	135
Relancer la recherche de chaînes de TV en direct.....	136
Mode HDMI® (modèles 4K uniquement).....	137
Contrôle par applications mobiles.....	137
Modification des paramètres de confidentialité.....	138
Publicité.....	138
Commandes vocales.....	140
Roku Streambar®.....	142
Vérification de la version du logiciel Roku Streambar®.....	142
Réinitialisation aux paramètres d'usine d'une Roku Streambar®.....	143

Configuration du cinéma maison.....	144
Contrôle de la sortie audio.....	144
Configuration d'une connexion audio numérique.....	145
Choisir un format audio préféré pour le « streaming ».....	146
Choisir un format de sortie audio numérique.....	147
Notification Dolby Atmos.....	148
Réglage du décalage audio.....	148
Extinction de l'écran du téléviseur pendant l'écoute de la musique.....	149
Commander d'autres appareils avec la fonctionnalité CEC.....	149
Redémarrer le téléviseur.....	151
Réinitialiser le téléviseur.....	152
Réinitialiser les paramètres audio/vidéo.....	152
Tout réinitialiser aux paramètres d'usine.....	152
Que dois-je faire si je ne peux accéder à l'option de réinitialisation aux paramètres d'usine?.....	153
Utiliser le Mode de récupération.....	154
Réinitialisation de la connexion réseau.....	154
NIP du compte Roku.....	155
Mettre à jour le téléviseur.....	156
<b>Utiliser d'autres appareils avec votre téléviseur.....</b>	<b>157</b>
Dupliquer votre téléphone ou tablette.....	157
Application mobile Roku.....	158
L'écoute en privé sur l'application mobile Roku.....	159
Utiliser des télécommandes universelles.....	159
<b>Et si je n'avais pas connecté mon téléviseur?.....</b>	<b>160</b>
Ce que vous ratez si vous ne connectez pas votre téléviseur.....	161
Gérer des chaînes de TV en direct lorsque votre téléviseur n'est pas connecté.....	162
Désigner des chaînes préférées.....	162
Naviguer uniquement parmi vos chaînes préférées.....	163
Modifier la liste de chaînes.....	163
Connecter votre télé.....	165
Mise à jour d'un téléviseur qui n'est pas connecté.....	166
<b>FAQ.....</b>	<b>169</b>



# Bienvenue

Félicitations pour l'achat de votre nouvelle Roku TV™! Découvrez la joie d'un divertissement sans fin. Une fois la configuration terminée, vous aurez accès à un monde de divertissement en « streaming » pouvant inclure des chaînes payantes et des milliers de chaînes gratuites.

**Important :** *Lorsque vous connectez votre téléviseur à Internet et le liez à un compte Roku®, il recevra régulièrement des mises à jour automatiques, avec de nouveaux contenus et de nouvelles fonctionnalités. Cette édition du Guide d'utilisation décrit la Roku TV version 12.0. Pour déterminer la version actuelle de votre Roku TV, accédez à **Paramètres > Système > À propos de**. Notez également que certaines fonctionnalités du téléviseur peuvent varier de temps en temps indépendamment des mises à jour de Roku TV.*

## La nouvelle norme en matière de téléviseurs intelligents

Voici la télé comme vous ne l'avez encore jamais vue, un écran d'accueil que vous pouvez personnaliser avec vos appareils et chaînes de « streaming » préférés. Choisissez parmi des centaines de milliers de films, d'émissions de télé, en plus de la musique, du sport, des programmes pour enfants, des programmes familiaux, des programmes étrangers, etc. Vous aurez toujours quelque chose à regarder.

**Remarque :** *un abonnement payant ou d'autres paiements peuvent être requis pour le contenu de certaines chaînes. La disponibilité des chaînes peut varier selon votre pays de résidence.*

# La connexion permet d'exploiter tout le potentiel de votre téléviseur

La connexion à un nouveau compte Roku ou à un compte existant est gratuite. C'est simple et cela vous donne accès à un monde de divertissement. Il vous suffit d'une connexion réseau. Regardez une vaste sélection de chaînes gratuites, en direct et payantes.

## Faites de chaque soirée une soirée cinéma!

Faites votre choix parmi des milliers de films sur les plus grandes chaînes de diffusion en continu de films.<sup>1</sup>

## Découvrez The Roku Channel

Utilisez The Roku Channel comme votre nouvelle page d'accueil pour un vaste assortiment de films gratuits à la demande et en « streaming », d'émissions, d'actualité en direct et de programmes télé pour enfants. Utilisez le guide des chaînes de TV en direct sur The Roku Channel ou lorsque vous regardez la TV en direct à partir de votre antenne ou de votre connexion par câble. Ajoutez des abonnements premium pour regarder plusieurs de vos chaînes préférées en un seul endroit, et gérez-les toutes sur votre compte Roku.

## Suivez le mouvement

Profitez de la diffusion d'innombrables heures de musique à partir de chaînes gratuites et de chaînes payantes. Avec un accès quasi instantané à des milliers d'artistes musiciens/musiciennes, vos musiques préférées sont justes à portée de main.

---

<sup>1</sup> Un abonnement payant ou d'autres formes de paiement peuvent être requis pour accéder à certaines chaînes. La disponibilité des chaînes peut varier selon votre pays de résidence. Tous les contenus ne sont pas disponibles dans les pays ou régions où les produits Roku® sont vendus.

## Explorez vos passions

Outre les chaînes de « streaming » les plus populaires, votre Roku TV offre également des centaines d'autres chaînes de streaming pour alimenter vos passions — notamment l'entraînement physique, la cuisine, la religion, les activités en plein air, les programmes étrangers et bien plus encore.

## Profitez de fonctionnalités impressionnantes

**La puissante recherche vocale** vous permet d'utiliser des commandes vocales pour trouver des films et des programmes télé par titre, acteur/actrice, réalisateur/réalisatrice ou genre sur plusieurs chaînes de « streaming ». De plus, vos commandes de recherche peuvent inclure des citations de films populaires et des mots tels que « gratuit » et « 4K ». Si vous n'avez pas de télécommande vocale Roku, utilisez un clavier à l'écran ou l'application mobile Roku pour effectuer votre recherche. Trouvez n'importe quel film, émission, chanson ou balado parmi des milliers de chaînes. Vous verrez où le contenu est diffusé gratuitement ou à moindre coût.<sup>1</sup>

**Les commandes vocales avec prise en charge de plusieurs appareils** vous permettent d'utiliser Apple Siri, l'Assistant Google ou Alexa d'Amazon pour changer de station, d'entrées TV, de lancer des chaînes de « streaming » et plus encore. Utilisez des commandes vocales : incluez un emplacement dans votre commande, par exemple « de la chambre à coucher », pour spécifier l'appareil Roku que vous souhaitez contrôler.

**Apple AirPlay 2** vous permet d'utiliser vos appareils iOS et macOS pour partager sans effort des vidéos, des photos, de la musique et plus encore sur les Roku TV<sup>2</sup>. Contrôlez les sessions AirPlay avec la pause, le retour en arrière, etc. à l'aide de votre iPhone, iPad ou Mac. Écoutez la musique de vos appareils Apple sur les Roku TV et les

---

<sup>1</sup> Les fonctionnalités de commande vocale prennent en charge le français, l'anglais, et l'espagnol.

<sup>2</sup> Apple AirPlay 2 et HomeKit sont pris en charge par toutes les Roku TV *sauf* les modèles commençant par « 6 » (6XXXX) et « 5 » (5XXXX). Le numéro de modèle de votre téléviseur apparaît comme l'identifiant matériel qui se trouve sous **Paramètres > À propos de**.



autres haut-parleurs AirPlay 2 de votre maison en même temps et en parfaite synchronisation. De plus, dupliquez l'écran de votre iPhone, iPad ou Mac sur le grand écran.

**La fonctionnalité Pause de la TV en direct** (*certaines modèles uniquement*) vous permet de brancher une clé USB (non fournie) et de mettre en pause jusqu'à 90 minutes une émission diffusée en direct. Après la mise en pause, vous pouvez lire l'émission, l'avancer rapidement, la retourner en arrière et la mettre de nouveau en pause à n'importe quel instant de l'intervalle des 90 minutes.

**Note :** *La fonctionnalité Pause de la TV en direct est disponible pour les émissions de télé en ligne reçues sur l'entrée **ANT**.*

**Le Guide des chaînes de TV en direct** est un guide électronique des programmes qui comprend à la fois des chaînes de télé diffusées et des chaînes de « streaming » en direct. Utilisez le guide lorsque vous regardez la TV en direct ou après avoir sélectionné le Guide des chaînes de TV en direct sur The Roku Channel

**La duplication de l'écran** permet d'envoyer vos médias personnels sur le grand écran à partir de votre téléphone intelligent ou de votre tablette compatible, en quelques clics seulement. De plus, avec certaines chaînes, vous pouvez envoyer des films, des émissions, des moments forts du sport et bien plus encore directement sur votre télé.

**L'écoute en privée** (*uniquement sur les modèles équipés de la télécommande Enhanced Voice Remote ou d'une Roku Voice Remote Pro*) vous permet d'écouter des programmes en « streaming » et des programmes télé en diffusion hertzienne à partir d'une prise pour écouteurs située sur le côté de la télécommande.

**L'application mobile Roku gratuite** pour iOS® et les appareils mobiles Android™<sup>1</sup> vous offre encore plus de fonctionnalités exclusives, telles que :

---

<sup>1</sup> iOS® est une marque commerciale ou une marque déposée de Cisco aux États-Unis et dans d'autres pays et est utilisé sous licence. Android™ est une marque déposée de Google Inc.

- Une deuxième télécommande plus puissante. Parcourez les chaînes et effectuez des recherches plus facilement grâce au clavier tactile de votre appareil mobile. Utilisez les commandes vocales Roku pour faire des recherches sur votre téléviseur et le contrôler, même s'il n'est pas équipé d'une télécommande vocale Roku.<sup>1</sup>
- Expérimentez l'écoute en privé même si votre téléviseur n'est pas équipé d'une télécommande vocale Roku. Écoutez le son du téléviseur à l'aide d'un casque filaire ou Bluetooth® connecté à votre appareil mobile.
- Utilisez la Lecture sur Roku pour lire vos vidéos, regarder vos photos et écouter votre musique sur votre télé.
- Créez un écran de veille à partir de votre bibliothèque de photos pour l'afficher lorsque votre téléviseur est inactif pendant une période prolongée.

**Écran d'accueil personnalisable**, vos chaînes de « streaming » et vos entrées TV préférées au premier plan. Choisissez votre propre fond d'écran et votre écran de veille pour personnaliser votre Roku TV, et configurez vos chaînes et vos entrées comme vous le souhaitez

**La liaison automatique du compte** assure le suivi des abonnements en « streaming » pris en charge sur d'autres appareils Roku, de sorte que vous n'avez pas à saisir à nouveau votre nom d'utilisateur et votre mot de passe lorsque vous ajouterez la même chaîne sur votre Roku TV nouvellement activé.<sup>2</sup>

## Qu'est-ce que le « streaming »?

Le « streaming » consiste à regarder ou à écouter du contenu vidéo ou audio envoyé sur l'internet ou situé sur un serveur multimédia connecté au réseau.

---

<sup>1</sup> Les fonctionnalités de commande vocale prennent en charge le français, l'anglais, et l'espagnol.

<sup>2</sup> Toutes les chaînes de « streaming » ne prennent pas encore en charge la liaison automatique des comptes.

Avec le « streaming », vous pouvez acheter ou louer la plupart des programmes à la demande, quand cela vous convient, et vous pouvez également regarder des chaînes de « streaming » et des événements en direct. Vous pouvez également lire, mettre en pause, faire un retour en arrière et avancer rapidement la plupart des programmes de « streaming » à la demande.

**Astuce :** *Certains contenus ne peuvent pas être mis en pause ou ignorés. Par exemple, si vous regardez une émission diffusée en direct ou un programme présentant des publicités, vous ne pourrez vous soustraire de celles-ci.*

Votre Roku TV vous permet de choisir parmi des milliers de chaînes de « streaming » qui offrent une vaste sélection de divertissements :

- Des milliers de films et d'épisodes télé, en direct et à la demande
- Musique illimitée, en direct et à la demande
- Un large éventail de sports en direct et à la demande
- Programmes familiaux et pour enfants sans publicité
- Programmes étrangers en 22 langues
- Actualités 24/24 et 7j/7 et commentaires détaillés

De nombreuses chaînes de « streaming » sont gratuites. Certaines chaînes de « streaming » vous permettent d'acheter ou de louer les dernières sorties de films ou les séries télé populaires. Certaines chaînes facturent des frais d'abonnement mensuel et d'autres sont disponibles sans frais supplémentaires si vous vous abonnez à un service complémentaire par l'intermédiaire de votre fournisseur par câble ou par satellite.

Si vous avez déjà un abonnement à un fournisseur de « streaming », vous pouvez vous connecter avec votre nom d'utilisateur et mot de passe existants.

Pour lire du contenu en « streaming », ajoutez une ou plusieurs chaînes de « streaming » à votre écran d'accueil. Utilisez l'option **Chaînes de « streaming »** dans le menu de l'écran d'accueil pour accéder au Roku Store, puis sélectionnez la chaîne de « streaming » que vous souhaitez ajouter. La chaîne reste sur votre écran d'accueil, à moins que vous la supprimiez, et vous pouvez la regarder en tout temps.

Pour plus d'informations, consultez la rubrique [Utiliser le Roku Store](#).

**Note :** *Un abonnement payant ou d'autres paiements peuvent être requis pour accéder à certaines chaînes. La disponibilité des chaînes peut varier selon votre pays de résidence. Tous les contenus ne sont pas disponibles dans les pays ou régions où les produits Roku® sont vendus.*

Débutons.

# Connexions et configuration

Référez-vous au Guide de démarrage rapide de votre télé ou à toute autre documentation fournie pour obtenir des informations spécifiques au modèle concernant la fixation de la base ou d'un support mural et les connexions à l'alimentation CA et à vos autres appareils audio/vidéo.

## Connecter une antenne, un câble ou un récepteur satellite

Si vous utilisez une antenne, un câble CATV sans décodeur ou un câble, ou un récepteur satellite disposant uniquement d'une sortie antenne, connectez un câble coaxial de 75 ohms (non fourni) reliant l'appareil à l'**entrée ANT/CÂBLE** du téléviseur.

**Astuce :** *Si vous utilisez une antenne avec un câble double ligne de 300 ohms, vous devez utiliser un adaptateur de 300 à 75 ohms (non fourni) pour adapter le câble double ligne à une connexion compatible avec l'entrée antenne de la télé.*

**Astuce :** *Si vous recevez vos chaînes de télé par le biais d'un décodeur d'un fournisseur de télé par câble ou par satellite, connectez-le à la télé en utilisant le meilleur mode de connexion disponible.*

- **Entrée HDMI®** – Vidéo numérique HD et SD
- **Entrée AV** (*uniquement pour certains modèles*) – vidéo SD analogique
- **Entrée d'antenne** – vidéo SD par NTSC/ATSC

## Connecter un équipement externe avec un câble vidéo composite AV (certains modèles)

*Uniquement sur certains modèles*, branchez un appareil au téléviseur à l'aide de câbles AV composites (non fournis). Les câbles composites AV ont généralement trois fiches de type RCA à chaque extrémité, codées par couleur comme suit :

- **Jaune** – Vidéo
- **Rouge** – Audio, canal droit
- **Blanc ou noir** – Audio, canal gauche

Branchez chaque fiche dans le raccord correspondant de l'appareil et du téléviseur.

**Remarque** : Certains modèles disposent d'une entrée AV qui ressemble à une prise casque. Un câble épanoui 3,5 mm mâle vers RCA femelle (NON inclus) sera nécessaire pour adapter cette entrée aux trois fiches de type RCA de votre câble composite.

## Connecter un équipement externe avec un câble HDMI<sup>®</sup>

Si possible, connectez vos appareils à l'aide de câbles HDMI<sup>®</sup> (non fournis). Ils aident à fournir la meilleure qualité d'image et à transmettre des signaux audio, afin qu'un seul câble soit nécessaire. Pour une meilleure qualité d'image, nous vous recommandons d'utiliser des câbles désignés comme câbles HDMI<sup>®</sup> haute vitesse.

**Astuce** : *Vous devrez probablement configurer l'appareil pour qu'il envoie son signal via son connecteur HDMI<sup>®</sup>.*

Le connecteur étiqueté **HDMI (ARC)** peut aussi servir à transmettre le signal audio numérique à un récepteur ou à une barre de son en utilisant le canal de retour audio, comme expliqué à la rubrique [Connecter un récepteur AV ou une barre de son numérique](#). *Sur certains modèles uniquement* : le connecteur étiqueté **HDMI (eARC)** offre les mêmes fonctionnalités que le connecteur **HDMI ARC**, en plus de la transmission des formats audio à résolution intégrale tels que Dolby Atmos<sup>®</sup> et DTS:X, à partir de et vers les appareils prenant en charge ces formats, sans traitement

supplémentaire par la télé. Vous trouverez plus de détails à propos dans la rubrique [Choisir un format de sortie audio numérique](#).

## Connecter des écouteurs ou une barre de son analogique (certains modèles)

*Sur certains modèles uniquement, vous pouvez brancher des écouteurs ou une barre de son analogique (non fournie) sur la prise pour écouteurs de la télé.*

**Astuce :** *L'insertion d'une fiche dans la prise pour écouteurs désactive le son des haut-parleurs intégrés du téléviseur.*

**Avertissement :** *Un bruit fort peut endommager votre audition. Lorsque vous utilisez un casque d'écoute, réglez le volume à sa valeur la plus basse tout en restant audible.*

Certains modèles sont également munis d'une connexion de sortie audio non affectée par les paramètres de volume ou de sourdine du téléviseur et ne désactivant pas les haut-parleurs de la télé. Utilisez cette connexion lorsque vous souhaitez utiliser votre amplificateur ou votre barre de son pour commander le volume de la télé. Éteignez les haut-parleurs intégrés du téléviseur à partir du menu de l'écran d'accueil, allez à **Paramètres > Audio > Haut-parleurs de la télé** et modifiez les paramètres.

## Connecter un récepteur AV ou une barre de son numérique

Vous pouvez profiter du son multicanal Dolby Audio™ de votre téléviseur si vous connectez un amplificateur numérique ou une barre de son (non fourni) de l'une des manières suivantes :

- **Sortie audio optique numérique (S/PDIF)** – Branchez un câble optique TOSLINK (non fourni) au téléviseur et à l'entrée optique de votre récepteur ou de votre barre de son.

- **HDMI® ARC** : branchez un câble HDMI® (non fourni) au connecteur HDMI (ARC) **et à l'entrée** HDMI® de votre récepteur ou barre de son. Cette connexion utilise la fonctionnalité Canal de Retour Audio (ARC) de la HDMI® pour émettre le son du téléviseur vers un appareil compatible. Pour utiliser cette fonctionnalité, vous devez configurer le téléviseur et activer HDMI® ARC, comme expliqué dans [Configurer une connexion audio numérique](#).
- **HDMI® eARC** – *Uniquement pour certains modèles* : Connectez un câble HDMI® (non fourni) du connecteur **HDMI (eARC)** à l'entrée HDMI (ARC) ou HDMI (eARC) de votre récepteur ou barre de son. Si votre récepteur ou barre de son prend en charge la fonctionnalité HDMI améliorée ARC (eARC), le téléviseur peut transmettre le son en pleine résolution des programmes contenant un son amélioré. Si votre récepteur ou barre de son ne prend pas en charge l'eARC, utilisez le port eARC du téléviseur pour établir la connexion avec le port ARC de l'appareil. Le port eARC est rétrocompatible avec la norme ARC.

## Préparation pour la connectivité Internet

Votre téléviseur est équipé d'un adaptateur LAN sans fil intégré. Notez que *pour la connectivité sans fil, votre téléviseur ne prend en charge que son adaptateur réseau sans fil interne, il ne prend pas en charge l'utilisation d'un adaptateur réseau USB.*

Certains modèles offrent également une connectivité réseau filaire et sans fil. Pour utiliser la connexion réseau filaire, si elle est disponible sur votre télé, connectez un câble Ethernet RJ-45 (non fourni) de la prise située à l'arrière de votre téléviseur à votre routeur ou commutateur réseau. La connexion filaire prend automatiquement en charge tant les réseaux Ethernet 10 Base-T que les 100 Base-T.



## Alimentation CA

Branchez votre téléviseur sur une prise de courant. Vous pouvez savoir que le téléviseur est alimenté, car l'indicateur d'état s'allume si le téléviseur était éteint.

La section [Indicateur d'état](#) explique comment ce dernier transmet de l'information sur les activités du téléviseur.

# Commandes

## Télécommande de la Roku TV





Les renseignements suivants indiquent à quoi servent les touches de la télécommande Roku.



**Remarque :** *Les touches et les fonctionnalités de la télécommande varient quelque peu selon le modèle. Il se peut que votre télécommande ne dispose pas de l'ensemble des touches ou des fonctionnalités énumérées.*





- Si votre télécommande possède une touche **VOICE**  juste en dessous du pavé violet, vous avez une commande vocale Roku
- Si votre télécommande est équipée d'une prise pour écouteurs sur son bord gauche, alors vous avez une télécommande Roku Enhanced Voice Remote ou une télécommande Roku Voice Remote Pro.

Les télécommandes vocales Roku offrent des fonctionnalités supplémentaires telles qu'indiquées dans le tableau suivant.

TOUCHE	FONCTION	DESCRIPTION
	MARCHE/ARRÊT	Allumer et éteindre le téléviseur.

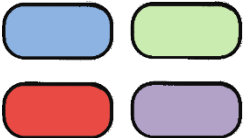
TOUCHE	FONCTION	DESCRIPTION
	RETOUR	<p><b>Menu</b> : retourne au menu ou à l'écran précédent.</p> <p><b>Si vous regardez la TV en direct ou une entrée TV</b> : permet de revenir à l'écran d'accueil.</p> <p><b>Si vous regardez du contenu en « streaming »</b> : arrête la diffusion et retourne au menu ou à l'écran précédent.</p> <p><b>Si vous parcourez le contenu à regarder en « streaming »</b> : permet d'accéder au niveau précédent de l'arborescence du contenu.</p>
	ACCUEIL	<p>Revient immédiatement à l'écran d'accueil.</p>
	PAVÉ DIRECTIONNEL	<p>Les flèches permettent de déplacer la surbrillance dans les directions correspondantes. <b>OK</b> choisit l'option mise en surbrillance.</p> <p><i>pendant que vous regardez la télé :</i></p> <p><b>HAUT/BAS</b> permettent de changer de chaîne.</p> <p><b>GAUCHE</b> affiche le guide des chaînes TV en direct.</p> <p><b>Les touches GAUCHE/DROITE</b> permettent de basculer entre TOUTES LES CHAÎNES et CHAÎNES PRÉFÉRÉES lorsque vous êtes sur la liste de chaînes.</p> <p><i>Si la Pause de la TV en direct est activée :</i> lorsque le programme est mis en pause, ces touches permettent de reculer ou d'avancer d'environ 10 secondes.</p> <p><b>OK</b> : lorsque vous êtes sur la liste de chaînes, permet de sélectionner la chaîne en surbrillance. Pendant que vous regardez la TV en direct, cette touche permet d'afficher les informations sur le programme.</p>
	COMMANDE VOCALE ou RECHERCHE	<p><i>Seulement sur les modèles avec télécommandes vocales Roku,</i> active les commandes vocales Roku. Maintenez la touche enfoncée et utilisez votre voix pour contrôler votre télé et rechercher du contenu. Pour plus d'informations, allez à : <a href="https://go.roku.com/voicesearch">go.roku.com/voicesearch</a></p>

TOUCHE	FONCTION	DESCRIPTION
	<b>REPRISE</b>	<p><b>TV en direct</b> : permet de revenir à la chaîne que vous regardiez précédemment. <i>Si la Pause de la TV en direct est activée</i>, recule de quelques secondes à chaque pression et reprend la lecture.</p> <p><b>Guide du programme</b> : permet de revenir à la date du jour et à l'heure actuelle.</p> <p><b>Le contenu en « streaming »</b> : dépend de la chaîne de « streaming ».</p> <p><b>Clavier à l'écran</b> : retour arrière dans le texte que vous saisissez.</p>
	<p>◀◀ <b>RETOUR EN ARRIÈRE</b></p> <p>⏸ <b>LECTURE/PAUSE</b></p> <p>▶▶ <b>AVANCE RAPIDE</b></p>	<p>Recherchez vers l'arrière, mettez en pause, lancez la lecture et recherchez vers l'avant dans les contenus en « streaming » et (<i>si la fonctionnalité Pause TV en direct est activée</i>) dans les chaînes de TV en direct.</p> <p>Appuyez sur <b>RETOUR EN ARRIÈRE</b> ◀◀ ou <b>AVANCE RAPIDE</b> ▶▶ une, deux ou trois fois pour contrôler la vitesse de l'opération.</p> <p><b>Note</b> : <b>RETOUR EN ARRIÈRE</b> ◀◀ et <b>AVANCE RAPIDE</b> ▶▶ permettent également de parcourir de longues listes telles que la liste des chaînes ou le guide des chaînes de TV en direct.</p>
	<b>ÉTOILE</b>	<p>Affiche les options supplémentaires lorsqu'elles sont disponibles. Une indication à l'écran précise quand cette touche est active.</p>
	<b>MODE JEU</b>	<p><i>Sur certains modèles.</i> Cette option s'applique seulement aux entrées <b>HDMI</b> et <b>AV</b>. Elle active ou désactive le Mode Jeu. Lorsqu'il est <b>Activé</b>, le téléviseur effectue moins de traitement d'image, ce qui réduit le décalage d'entrée pour les jeux d'action.</p>

TOUCHE	FONCTION	DESCRIPTION
	VEILLE	<p><i>Sur certains modèles.</i> Fait le cycle des différents intervalles de mise en veille prédéfinis et affiche le temps de veille restant, le cas échéant.</p>
	RACCOURCIS DE CHAÎNES DÉFINIS EN USINE	<p>Les touches dédiées affichent le logo d'un fournisseur de contenu en « streaming » prédéfini. Les fournisseurs de contenu dédiés varient selon le modèle et la région. Une pression sur une touche permet d'allumer le téléviseur et d'effectuer les opérations suivantes :</p> <ul style="list-style-type: none"> <li>• Affiche la page principale de la chaîne de « streaming » si vous avez déjà ajouté cette chaîne à votre écran d'accueil.</li> <li>• Affiche la page d'abonnement de la chaîne de « streaming » si vous n'avez pas encore ajouté cette chaîne.</li> </ul>
	 HAUT  BAS  SOURDINE	<p>Ces touches sont situées sur le côté droit de la télécommande. Elles permettent d'augmenter et de diminuer le volume, et elles mettent le téléviseur en sourdine.</p>
	 COMMANDE VOCALE MAINS ES  ÉCOUTEURS	<p><i>Certains modèles équipés de la Roku Voice Remote Pro.</i> Située sur le bord gauche de la télécommande. Activez-la pour pouvoir émettre des commandes en disant « Hey, Roku » suivi de votre commande vocale, au lieu d'utiliser la touche <b>COMMANDE VOCALE</b>.</p> <p><i>Certains modèles avec télécommande Roku Enhanced Voice Remote ou Roku Voice Remote Pro.</i> Située sur le bord gauche de la télécommande. Brancher des écouteurs coupe le son des haut-parleurs du téléviseur.</p>

## Touches de contrôle

Votre téléviseur est équipé de touches sur le panneau latéral, inférieur ou arrière qui exécutent des fonctions de contrôle simples. Les touches du panneau du téléviseur ne remplacent pas la télécommande, car elles ne permettent pas d'accéder à toutes les fonctions de la télé. Les touches du panneau de certains modèles peuvent être difficiles à trouver. Si l'emplacement n'est pas évident, vérifiez en bas au centre du téléviseur, derrière le voyant LED, ou sur le panneau arrière du téléviseur, en bas à droite ou à gauche.

La configuration des touches varie selon les marques et les modèles de télé.

Choisissez la configuration applicable à votre télé dans la liste suivante :

CONCEPTION DES TOUCHES	FONCTIONNALITÉ	UTILISATION
Touche unique	Activer	Appuyer brièvement (moins de 2 secondes)
	Éteindre	Appuyer longuement (plus de 2 secondes)
	Liste d'entrées	Appuyer brièvement lorsque la télé est allumée
	Sélectionner l'entrée suivante	Appuyer brièvement lorsque la Liste d'entrées est affichée et attendre
	Enlever la liste d'entrées	Ne pas appuyer (attendre)
Trois touches	Éteindre	Touche du milieu, appuyer brièvement (moins de 2 secondes)
	Liste d'entrées	Touche du milieu, appuyer longuement (plus de 2 secondes)
	Sélectionner l'entrée suivante	Touche directionnelle droite lorsque la Liste d'entrées n'est pas affichée
	Enlever la liste d'entrées	Touche directionnelle gauche lorsque la Liste d'entrées n'est pas affichée
	Liste d'entrées	Touche du milieu, appuyer brièvement lorsque la télé est allumée
	Mettre l'entrée suivante en surbrillance	Touche directionnelle droite lorsque la liste d'entrées est affichée
	Mettre l'entrée précédente en surbrillance	Touche directionnelle gauche lorsque la liste d'entrées est affichée

CONCEPTION DES TOUCHES	FONCTIONNALITÉ	UTILISATION
	Sélectionner l'entrée en surbrillance	Touche du milieu (ou attendre)
Style manette de jeu (5 touches)	Activation/Désactivation	Touche du milieu
	Monter/baisser le volume	Touche directionnelle haut/bas
	Liste d'entrées	Touche directionnelle gauche/droite
	Sélectionner l'entrée	Touche directionnelle gauche/droite pendant que la Liste d'entrées est affichée et attendre
Quatre touches distinctes	Activation/Désactivation	ACTIVATION
	Liste d'entrées	ENTRÉE
	Sélectionner l'entrée suivante	ENTRÉE pendant que la Liste d'entrées est affichée et attendre
	Monter le volume	VOLUME +
	Baisser le volume	VOLUME -
Cinq touches distinctes (avec sourdine)	Activation/Désactivation	ACTIVATION
	Liste d'entrées	ENTRÉE
	Sélectionner l'entrée suivante	ENTRÉE pendant que la Liste d'entrées est affichée et attendre
	Monter le volume	VOLUME +
	Baisser le volume	VOLUME -
	Sourdine	SOURDINE
Cinq touches distinctes (sans sourdine)	Activation/Désactivation	ACTIVATION
	Liste d'entrées	ENTRÉE + ou ENTRÉE -
	Sélectionner l'entrée suivante	ENTRÉE + pendant que la Liste d'entrées est affichée et attendre
	Sélectionner l'entrée précédente	ENTRÉE - pendant que la Liste d'entrées est affichée et attendre
	Monter le volume	VOLUME +
	Baisser le volume	VOLUME -
Sept touches distinctes	Activation/Désactivation	ACTIVATION
	Chaîne suivante	CHAÎNE + pendant le visionnement d'une chaîne de TV en direct
	Chaîne précédente	CHAÎNE - pendant le visionnement d'une chaîne de TV en direct
	Liste d'entrées	ENTRÉE

CONCEPTION DES TOUCHES	FONCTIONNALITÉ	UTILISATION
	Sélectionner l'entrée suivante	ENTRÉE ou CHAÎNE + pendant que la Liste d'entrées est affichée et attendre
	Sélectionner l'entrée précédente	CHAÎNE - pendant que la Liste d'entrées est affichée et attendre
	Monter le volume	VOLUME +
	Baisser le volume	VOLUME -
	Sourdine	SOURDINE



# Configuration guidée

Les étapes préliminaires terminées, il est temps d'allumer votre téléviseur. Lorsque le téléviseur est allumé pour la première fois, il vous conduit vers une configuration guidée, qui vous permet de configurer le téléviseur avant de commencer à l'utiliser.

Pendant la configuration guidée, vous devez :

- Répondre à quelques questions
- Entrer les informations de connexion au réseau
- Faire la mise à jour du logiciel
- Lier votre téléviseur à votre compte Roku
- Brancher des appareils tels qu'un lecteur DVD, une console de jeu ou un terminal.

## Commencer la configuration guidée

Pour démarrer la configuration guidée, appuyez sur **SOURCE D'ALIMENTATION**  sur la télécommande pour allumer votre télé.

**Remarque :** *La configuration guidée est lancée normalement une seule fois, la première fois que vous allumez votre téléviseur. Pour recommencer la configuration guidée, vous devez réinitialiser aux paramètres d'usine, comme expliqué à la rubrique [Tout réinitialiser aux paramètres d'usine](#).*

Lorsque vous allumez le téléviseur pour la première fois, son initialisation peut prendre quelques secondes. Vous remarquerez les choses suivantes :

1. L'indicateur d'état clignote chaque fois que le téléviseur effectue une opération; dans ce cas, il est en train de démarrer et de s'initialiser.
2. Un écran de démarrage s'affiche et l'indicateur d'état clignote lentement pendant quelques secondes. L'écran de démarrage affiche le logo de la marque du téléviseur pendant que celui-ci s'allume.





Après quelques secondes, la configuration guidée démarre.

## Configuration guidée

À ce stade, vous devriez voir **l'écran** Langue.



1. *Uniquement sur les modèles dotés d'une télécommande vocale Roku :*  
Quelques instants après l'apparition de l'écran **Débutons**, la Configuration guidée lance le processus d'appairage de la télécommande vocale Roku. (Vous savez que vous disposez de ce type de télécommande, car elle comporte une touche **COMMANDE VOCALE**  ou **RECHERCHER**  juste en dessous du pavé directionnel violet). Si la commande vocale Roku ne s'apparie pas automatiquement, suivez les instructions à l'écran pour terminer le processus d'appariement.
2. Appuyez sur la touche **BAS** du pavé directionnel pourpre pour mettre en surbrillance votre langue préférée et appuyez sur **OK**.

3. Certains modèles disposent d'un écran de sélection du pays : si vous ne voyez pas cet écran, passez à l'étape suivante.



Si cet écran s'affiche, sélectionnez votre pays, puis appuyez sur **OK**.

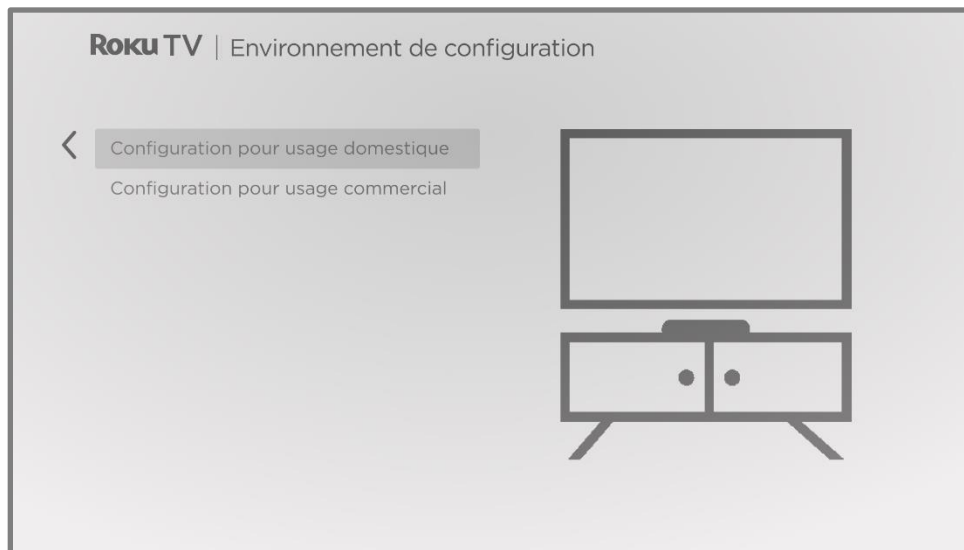

4. Appuyez sur **OK** pour sélectionner **Configurer pour un usage domestique**. C'est le choix à privilégier pour profiter pleinement de votre téléviseur à la maison. Vous aurez ainsi accès à des options d'économie d'énergie et à l'ensemble des fonctionnalités du téléviseur.

**Remarque : La configuration commerciale** configure le téléviseur pour fonctionner en magasin; elle n'est recommandée pour aucune autre utilisation. En mode commercial, certaines fonctionnalités du téléviseur sont désactivées ou restreintes. Pour passer d'un mode à l'autre, vous devez effectuer une réinitialisation aux paramètres d'usine, comme expliqué à rubrique [Tout réinitialiser aux paramètres d'usine](#) ensuite, répéter la configuration guidée.

## Connexion réseau

Après avoir sélectionné l'option **Configurer pour un usage domestique**, le téléviseur vous invite à établir une connexion réseau. Si votre téléviseur dispose à la fois de connexions filaire et sans fil, l'écran suivant s'affichera. Si le téléviseur ne dispose que d'une connexion sans fil, ignorez l'étape suivante.

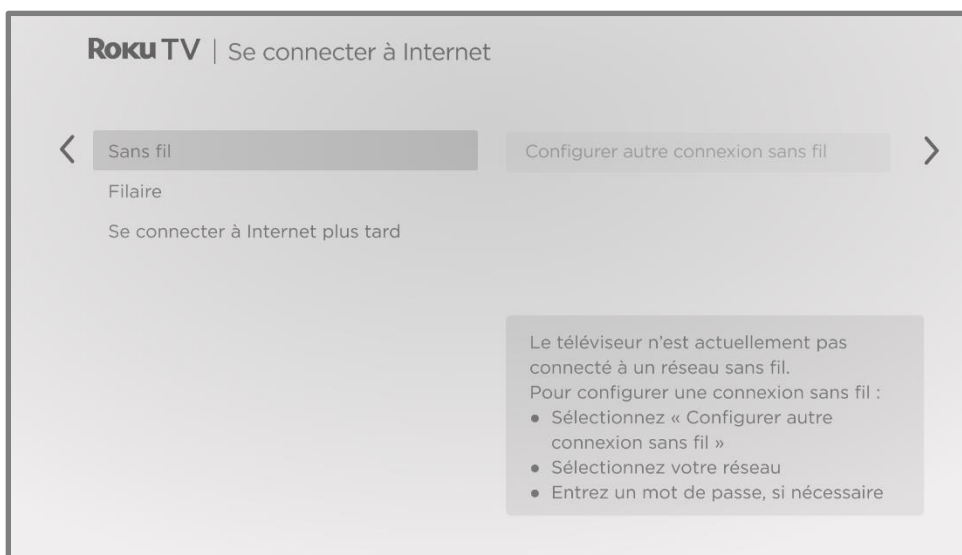

5. *Uniquement sur les modèles qui affichent l'écran **Connexion à Internet** :* sélectionnez :

- **Connexion sans fil** – Mettez en surbrillance **Configurer une nouvelle connexion sans fil** et appuyez sur **OK**. Le téléviseur vous invite à débiter la

configuration sans fil. Passez à l'étape suivante sans rien faire pour obtenir de l'aide avec cette démarche.

- **Connexion filaire** – Mettez en surbrillance **Connexion au réseau filaire** et appuyez sur **OK**. Le téléviseur tente immédiatement de se connecter au réseau filaire, c'est-à-dire votre réseau local, puis à Internet. Passez à l'étape 9 pour poursuivre la configuration guidée.
  - **Connecter à Internet ultérieurement** (*uniquement sur certains modèles*) – Sélectionnez cette option pour ne pas vous connecter à Internet. Vous pouvez toujours utiliser le téléviseur pour regarder les chaînes de TV en direct et connecter vos appareils pour jouer, regarder des DVD ou du contenu provenant d'un terminal ou d'un autre lecteur de « streaming ». Lorsque vous êtes prêt à vous connecter, rien de plus simple. Nous vous montrons comment faire avec l'option [Et si je n'ai pas connecté mon téléviseur?](#)
  - **Note :** *Si vous décidez de ne pas vous connecter à Internet, l'installation guidée passe directement à la configuration des appareils que vous avez connectés à votre télé. Aller à [Liaison des appareils](#) pour terminer l'Installation guidée.*
6. *Sur les modèles sans fil uniquement ou sur les modèles filaires et sans fil et si vous avez sélectionné **Sans fil**, le téléviseur recherche les réseaux sans fil à portée et les affiche dans l'ordre, en commençant par les signaux les plus forts. En plus de votre propre signal sans fil, le téléviseur peut capter les signaux de vos voisins.*

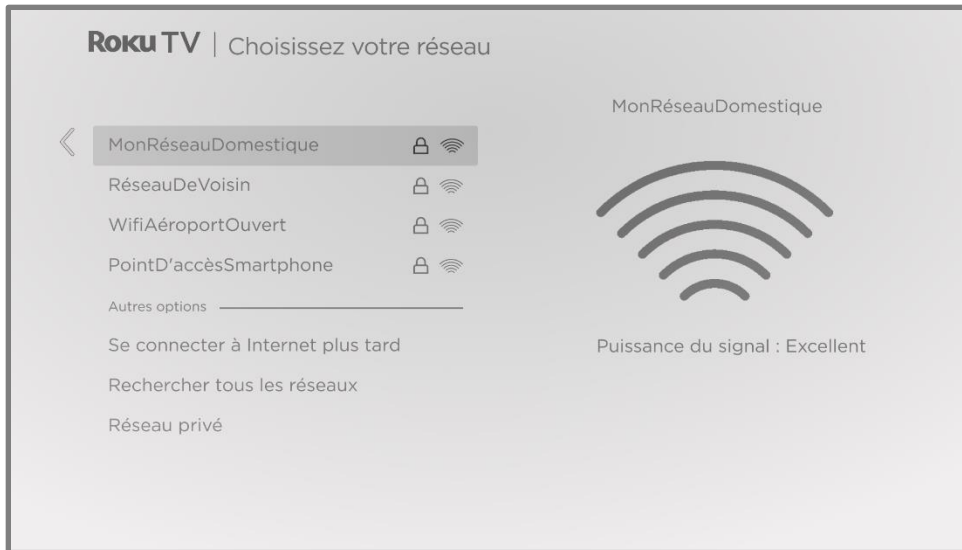

Appuyez sur les touches directionnelles **HAUT** ou **BAS** pour mettre en surbrillance le nom de votre réseau sans fil, puis appuyez sur **OK** pour le sélectionner.

**Remarque :** Certains réseaux, tels que ceux qui se trouvent souvent dans les dortoirs, les hôtels et d'autres lieux publics, nécessitent que vous lisiez et acceptiez les conditions, que vous entriez un code ou que vous fournissiez des informations d'identification avant de vous connecter à Internet. Si votre Roku TV détecte une connexion à un tel réseau, il vous guidera dans le processus de connexion en vous fournissant les informations nécessaires par l'entremise de votre téléphone intelligent ou de votre tablette. Pour obtenir plus d'informations, consultez la rubrique [Utilisation du téléviseur dans un hôtel ou un dortoir](#).

#### Autres options

- **Balayer à nouveau/Balayer à nouveau pour voir tous les réseaux** – Le nom de cette option dépend du nombre de réseaux sans fil à votre portée.
- **Balayer à nouveau** apparaît si la liste affiche déjà tous les réseaux sans fil disponibles à votre portée. Si vous ne voyez pas le nom de votre réseau sans fil dans la liste, vous devrez peut-être ajuster l'emplacement de

votre routeur sans fil ou du téléviseur, allumer votre routeur ou effectuer d'autres modifications. Lorsque tout est prêt, sélectionnez **Balayer à nouveau** pour voir si votre nom de réseau s'affiche maintenant dans la liste.

**Rechercher à nouveau pour voir tous les réseaux** apparaît s'il y a davantage de réseaux sans fil que seuls les plus puissants répertoriés initialement. Si vous ne voyez pas le nom de votre réseau sans fil dans la liste, cette option affiche la liste complète. Si vous ne voyez toujours pas le nom de votre réseau, votre routeur doit être configuré pour fournir un service sans fil en tant que « réseau privé. »

**Remarque :** *Si vous mettez l'une de ces options en surbrillance, un panneau d'information s'affiche avec l'adresse MAC (contrôle d'accès au support) unique de votre Roku TV. Vous aurez besoin de cette adresse MAC si votre routeur sans fil est configuré pour utiliser le filtrage par adresse MAC.*

- **Réseau privé** – Si le nom de votre réseau sans fil est masqué, il n'apparaîtra pas dans la liste. Sélectionnez **Réseau privé**, puis appuyez sur **OK** pour afficher le clavier à l'écran. Servez-vous du clavier pour entrer le nom de votre réseau. Si vous n'avez pas modifié le nom de réseau défini en usine (également appelé SSID), il apparaît sur l'étiquette apposée sur le routeur.

**Astuce :** *Les réseaux sans fil protégés par un mot de passe affichent une icône « cadenas » à côté de leurs noms. Cette icône vous permet de savoir que vous serez invité à saisir un mot de passe si vous sélectionnez ce réseau.*





7. *Sauf si vous vous connectez à un réseau sans fil ouvert*, un clavier apparaît à l'écran. Entrez le mot de passe de votre réseau sans fil en utilisant le pavé directionnel violet pour naviguer sur le clavier et en appuyant sur **OK** pour sélectionner une lettre, un chiffre ou un symbole en surbrillance. Lorsque vous avez terminé, appuyez sur **BAS** pour sélectionner **Connecter**, puis appuyez sur **OK**.

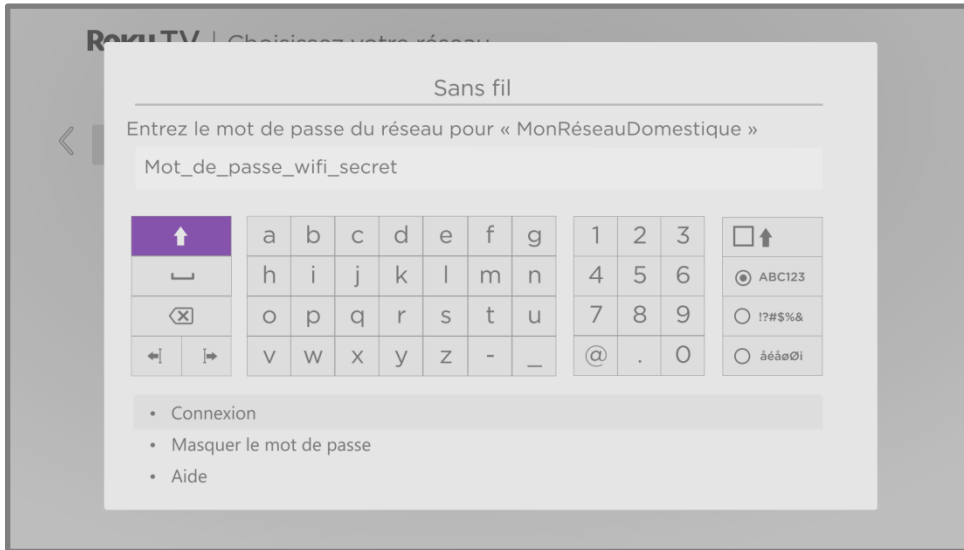

Après avoir sélectionné **Connexion**, le téléviseur affiche des messages indiquant l'avancement de la connexion à votre réseau sans fil, à votre réseau local et à Internet.

8. Uniquement si vous ne parvenez pas à obtenir le fuseau horaire exact et l'heure actuelle par votre fournisseur de service : l'écran **Choisissez votre fuseau horaire** apparaît. Appuyez sur la touche **HAUT** ou **BAS** pour mettre votre fuseau horaire en surbrillance, puis appuyez sur **OK**.

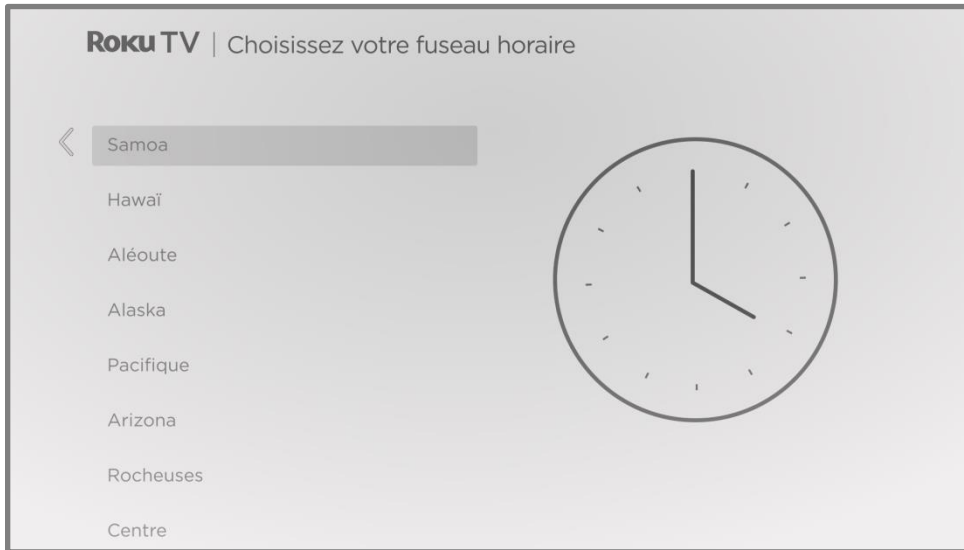

**Astuce :** Votre télé doit connaître le fuseau horaire local afin qu'elle puisse afficher correctement les informations sur le programme que vous regardez actuellement.

Votre téléviseur vérifie régulièrement des mises à jour de façon automatique. Ces mises à jour apportent de nouvelles fonctionnalités et améliorent votre expérience globale avec le téléviseur. Après une mise à jour, vous pouvez remarquer que certaines options ont été déplacées et qu'il y a de nouvelles options ou de nouvelles fonctionnalités. Ce Guide d'utilisation décrit la version 12.0. Mais notez également que certaines fonctionnalités du téléviseur peuvent changer de temps en temps indépendamment des mises à jour de la Roku TV.

Pour déterminer la version actuelle du logiciel de votre Roku TV, accédez à **Paramètres > Système > À propos de** après avoir terminé l'installation guidée. Vous pouvez télécharger un guide de l'utilisateur mis à jour pour la dernière version du logiciel sur le site Web de Roku TV :

[go.roku.com/tvmanual](http://go.roku.com/tvmanual)

## Activation

Après le redémarrage du téléviseur, il vous invite à procéder à l'activation. Notez que vous devrez peut-être fournir votre courriel pour activer votre téléviseur.

9. Pour commencer la procédure d'activation, saisissez votre courriel sur le téléviseur lorsque vous y êtes invité.
10. Pour terminer le processus d'activation, utilisez un ordinateur, une tablette ou un téléphone intelligent avec une connexion Internet pour recevoir et accuser réception du courriel de Roku, puis suivez les instructions sur cet appareil pour vous connecter à un compte Roku nouveau ou existant.

**Note :** Roku ne facture pas l'assistance à l'activation, **ne vous faites pas arnaquer**. Pour plus d'informations, consultez l'article [Vais-je être facturé\(e\) pour le service à la clientèle ou l'activation de l'appareil?](#)

---

## Pourquoi ai-je besoin d'un compte Roku?

Il vous faut un compte Roku pour plusieurs raisons :

- Il vous lie, ainsi que votre Roku TV et vos autres lecteurs de « streaming » Roku au Roku Store et au service de facturation.
- Les fournisseurs de contenu en « streaming » savent qu'il est autorisé d'envoyer le contenu que vous demandez à votre Roku TV.
- Roku peut automatiquement mettre à jour votre téléviseur avec les dernières fonctionnalités.

Vous avez besoin d'un compte Roku pour activer votre appareil et accéder au divertissement à travers des milliers de chaînes de « streaming ». La liaison à un compte Roku active également plusieurs fonctionnalités avancées sur votre télé, comme le Mode Invité, l'application mobile Roku et la pause de la TV en direct, pour n'en citer que quelques-unes. Les comptes Roku sont gratuits. Fournir des informations de carte de crédit pendant la création du compte simplifie la location, l'achat et l'abonnement aux divertissements du Roku Store.

---

Une fois que vous avez activé votre télé, il reçoit un accusé de réception de Roku et ajoute alors les chaînes de « streaming » nouvellement sélectionnées et préexistantes provenant d'autres appareils Roku sur le même compte. Ce processus est automatique et prend quelques instants, un peu plus de temps si vous avez ajouté beaucoup de chaînes de « streaming ».

**Astuce :** *Roku synchronise périodiquement les chaînes de « streaming » sur tous les appareils associés à votre compte. Ainsi, l'ajout ou la suppression d'une chaîne sur l'un de vos appareils Roku l'ajoute ou la supprime également sur tous vos autres appareils (sous réserve de la compatibilité de l'appareil).*

## Liaison des appareils

Ensuite, la configuration guidée vous aide à configurer les appareils externes avec lesquels vous souhaitez l'utiliser, comme un terminal, un lecteur Blu-ray™ ou une console de jeu.



11. Appuyez sur **OK** pour continuer.

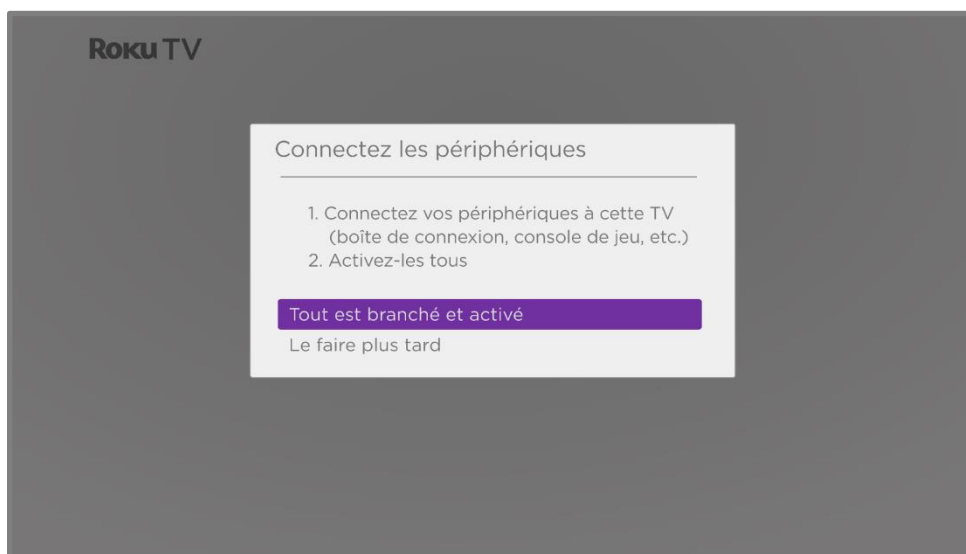

12. Connectez les appareils que vous prévoyez d'utiliser avec votre téléviseur, allumez-les tous, puis sélectionnez **Tout est branché et allumé**. Le téléviseur vous guide maintenant pas à pas à travers chacune de ses entrées et vous demande quel type d'appareil vous avez branché. Si un dispositif fonctionnel est branché à une entrée, vous pouvez voir son image et entendre le son qu'il émet.



13. Appuyez sur la touche **HAUT** ou **BAS** pour mettre en surbrillance l'étiquette que vous souhaitez associer avec l'entrée, puis appuyez sur **OK**. Si vous n'utilisez pas l'entrée, sélectionnez **Rien** et l'entrée n'apparaîtra pas à l'écran d'accueil.
14. Pendant que vous configurez vos appareils, au lieu d'utiliser les noms et icônes prédéfinis, vous pouvez définir un nom et une icône personnalisés. Pour ce faire, faites défiler vers le haut ou vers le bas pour mettre en surbrillance **Définir un nom et une icône**, puis appuyez sur **OK**. Suivez les instructions à l'écran pour entrer un nom et sélectionner une icône pour l'entrée. Consultez la section [Renommer les entrées](#) pour plus d'informations.

**Remarque :** *Si vous définissez un nom personnalisé pour une entrée, les commandes vocales ne basculent pas de manière fiable vers cette entrée. En règle générale, les commandes vocales peuvent uniquement basculer entre les*

entrées qui utilisent des noms intégrés, tels que « AV » et « Terminal » ou « DVR ».

15. Répétez l'étape précédente pour chaque entrée.

La Configuration guidée est à présent terminée.



De là, vous pouvez explorer tout ce que votre téléviseur a à offrir. Utilisez le pavé directionnel violet pour vous déplacer, puis appuyez sur **OK** pour sélectionner un élément en surbrillance. Appuyez sur **ACCUEIL**  à partir de ce que vous regardez pour revenir à l'écran d'accueil.

Nous avons conçu ce téléviseur pour vous encourager à explorer, et vous pourrez probablement découvrir la plupart des fonctionnalités et des paramètres par vous-même. Si vous avez des questions ou si vous rencontrez des difficultés, vous trouverez des réponses et des solutions dans ce guide.

# L'écran d'accueil

Les illustrations suivantes montrent un écran d'accueil type. L'écran d'accueil qui s'affiche sur votre téléviseur varie en fonction de votre emplacement, de votre thème, du nombre d'entrées TV que vous avez activées et des chaînes et applications de « streaming » que vous avez ajoutées.

**Remarque :** *Un abonnement payant ou d'autres paiements peuvent être requis pour le contenu de certaines chaînes. La disponibilité des chaînes peut varier selon votre pays de résidence. Tous les contenus ne sont pas disponibles dans les pays ou régions où les produits Roku® sont vendus.*

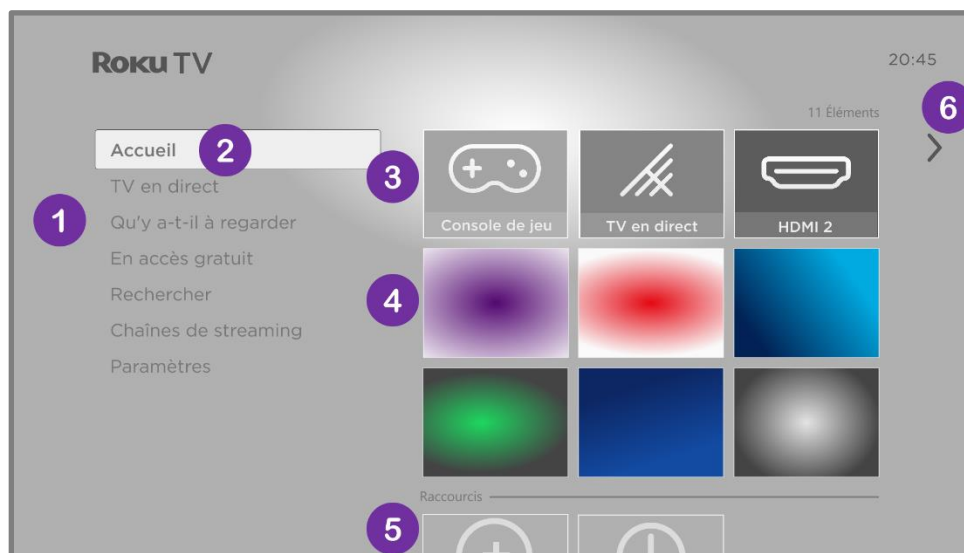

Écran d'accueil type

**Remarque :** *Les options qui apparaissent dans la zone de navigation gauche varient en fonction des zones géographiques et peuvent changer de temps en temps.*

1. Menu de l'écran d'accueil — affiche les options disponibles lorsque vous êtes sur l'écran d'accueil.
2. Option mise en surbrillance — appuyez sur **OK** pour sélectionner.
3. Entrées TV — sélectionnez une entrée pour regarder du contenu à partir de l'appareil connecté.
4. Chaînes et applications de « streaming » : sélectionnez un élément et appuyez sur **OK** pour l'ouvrir. Vous pouvez ajouter autant de chaînes que vous le souhaitez à partir du [Roku Store](#).



5. Raccourcis — accès direct aux fonctionnalités les plus utilisées.
6. Conseil pour l'écran suivant — appuyez sur la touche directionnelle **DROITE** pour voir l'écran suivant.

## Personnalisez votre écran d'accueil

Vous pouvez personnaliser l'écran d'accueil de plusieurs façons et l'adapter parfaitement à vos besoins et à ceux de votre famille :

- Ajoutez des chaînes de « streaming » en utilisant l'option de menu **Chaînes de « streaming »** pour parcourir le [Roku Store](#).
- [Changez les paramètres de l'écran](#) en allant sur **Paramètres > Thèmes** pour trouver et choisir celui qui vous convient le mieux.
- [Personnaliser l'écran d'accueil](#). Masquer ou afficher les éléments de raccourci et les options qui apparaissent dans le menu de l'écran d'accueil.
- [Supprimez un élément](#) en le mettant en surbrillance et en appuyant sur **ÉTOILE \***. Mettez ensuite en surbrillance **Supprimer entrée** ou **Supprimer chaîne** et appuyez sur **OK**.
- [Déplacez un élément](#) en le mettant en surbrillance et en appuyant sur **ÉTOILE \***. Mettez ensuite en surbrillance **Déplacer une entrée** ou **Déplacer une chaîne** et appuyez sur **OK**. Utilisez le pavé directionnel violet pour déplacer l'élément, puis appuyez sur **OK** pour le verrouiller à son nouvel emplacement. Déplacez les raccourcis uniquement dans la zone de raccourcis. Les raccourcis sont conçus pour toujours apparaître tout en bas de la grille, afin que vous puissiez y accéder rapidement en appuyant une fois sur **HAUT** lorsque vous êtes en haut de la grille.
- [Renommez une entrée TV](#) en la mettant en surbrillance et appuyez sur **ÉTOILE \***. Mettez ensuite en surbrillance **Renommer entrée** et pressez sur **OK**. Mettez en surbrillance un nouveau nom dans la liste, puis appuyez sur **OK** pour attribuer ce nom.

Vous pouvez définir un nom et une icône personnalisés plutôt que d'utiliser le nom et l'icône prédéfinis. Pour ce faire, faites défiler vers le haut ou vers le bas pour mettre en surbrillance **Définir un nom et une icône**, puis appuyez sur **OK**. Suivez les instructions à l'écran pour saisir un nom et sélectionner une icône pour l'entrée.

**Note :** *Si vous définissez un nom personnalisé pour une entrée, les commandes vocales ne basculent pas de manière fiable vers cette entrée. En règle générale, les commandes vocales peuvent uniquement basculer entre les entrées utilisant des noms intégrés, tels que « AV » et « Terminal » ou « DVR ».*

- *Uniquement sur les chaînes auxquelles vous avez un abonnement sur votre compte connecté Roku, gérez vos abonnements en mettant en surbrillance une chaîne de « streaming » et en appuyant sur **ÉTOILE \***. Mettez ensuite en surbrillance **Gérer l'abonnement** et appuyez sur **OK**. Sélectionnez **Annuler l'abonnement** et suivez les instructions pour confirmer l'annulation.*

# Configuration de la TV en direct

En plus des autres possibilités de divertissement de votre Roku TV, vous voudrez peut-être regarder les chaînes de diffusion à partir d'une antenne ou d'un service de télé par câble connecté à l'entrée **ANT/CÂBLE**. Sur votre Roku TV, vous pouvez regarder la TV en direct de la même manière que vous regardez d'autres choix de divertissement : sélectionnez l'entrée **TV en direct** sur l'écran d'accueil.

La première fois que vous sélectionnez l'entrée **TV en direct**, vous devez configurer le syntoniseur télé. Configurer le syntoniseur télé permet de rechercher les chaînes actives et de les ajouter à votre liste de chaînes de TV en direct.

---

## Pourquoi devez-vous configurer le syntoniseur du téléviseur?

Tout le monde n'a pas besoin d'utiliser le syntoniseur du téléviseur. Par exemple, vous pouvez disposer d'un terminal fourni par une entreprise de câble ou de satellite qui reçoit toutes vos chaînes. La plupart de ces terminaux utilisent une connexion HDMI®.

De plus en plus de personnes ne regardent que la télé en « streaming » et ne possèdent pas d'antenne télé ou de service par câble/satellite. Si vous n'avez pas besoin du syntoniseur, vous pouvez l'ignorer et le supprimer plutôt de l'écran d'accueil comme expliqué dans la section [Supprimer les entrées et les chaînes indésirables](#).

Lorsque vous configurez la TV en direct, le téléviseur balaie les signaux de son entrée antenne à la recherche de chaînes avec un signal approprié et les ajoute à la liste des chaînes, en ignorant les chaînes mortes et les chaînes avec un signal très faible.

Le téléviseur vous permet d'ajouter deux chaînes analogiques, même si elles n'ont pas de signal, dans le but d'utiliser un ancien terminal, un magnétoscope ou une console de jeu qui ne peut générer qu'un signal sur la chaîne analogique 3 ou 4. En général, on a besoin que d'une

seule de ces chaînes, mais les deux sont fournies pour simplifier la configuration. Vous pouvez masquer celle que vous ne voulez pas comme expliqué dans la rubrique [Modifier la liste de chaînes](#).

---

## Comment configurer le syntoniseur du téléviseur?

1. Assurez-vous que votre antenne ou le câble de votre télé (non fourni) est branché à l'entrée **ANT/CÂBLE** du téléviseur.
2. Sur l'écran d'accueil, sélectionnez l'entrée **TV en direct**. Si elle ne figure pas sur votre écran d'accueil, allez à **Paramètres > Entrées TV** pour l'ajouter.
3. Lisez les instructions simples qui s'affichent à l'écran, puis sélectionnez **J'ai une antenne, rechercher les chaînes**.



4. Si cela vous est demandé, sélectionnez votre fuseau horaire. Vous n'aurez à le faire que si le téléviseur ne parvient pas à déterminer votre fuseau horaire à partir de votre connexion Internet.

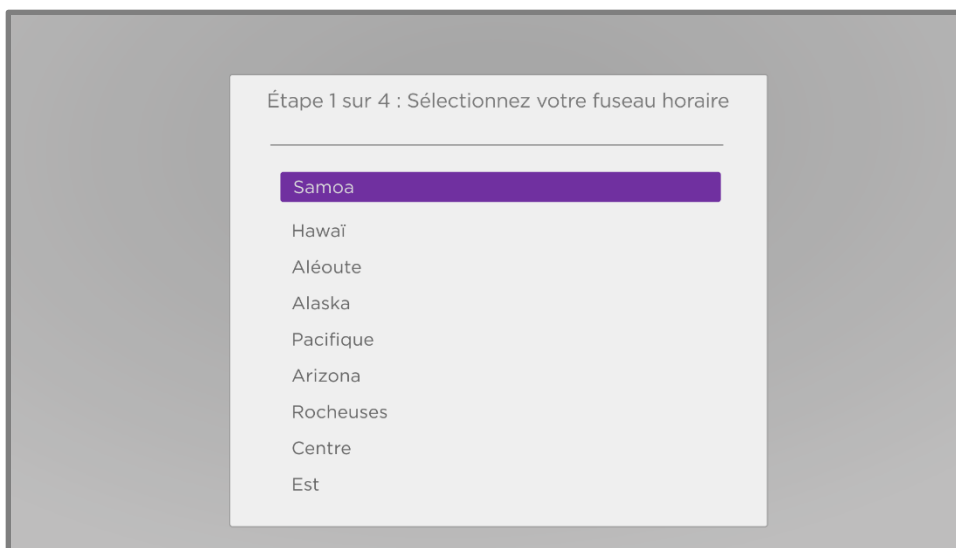

---

### Pourquoi le téléviseur a-t-il besoin de mon fuseau horaire?

Le téléviseur doit connaître votre fuseau horaire pour pouvoir afficher correctement les informations sur l'heure du programme que vous êtes en train de regarder. Dans la plupart des cas, il peut détecter le fuseau horaire automatiquement et sauter cette étape.

---

5. Si cela vous est demandé, indiquez si vous souhaitez ajouter des chaînes analogiques 3 et 4. Ces chaînes vous permettent de connecter d'anciens terminaux, magnétoscopes ou consoles de jeux.



6. Attendez pendant que votre téléviseur recherche les chaînes en diffusion hertzienne...



... ensuite les chaînes de télé par câble.

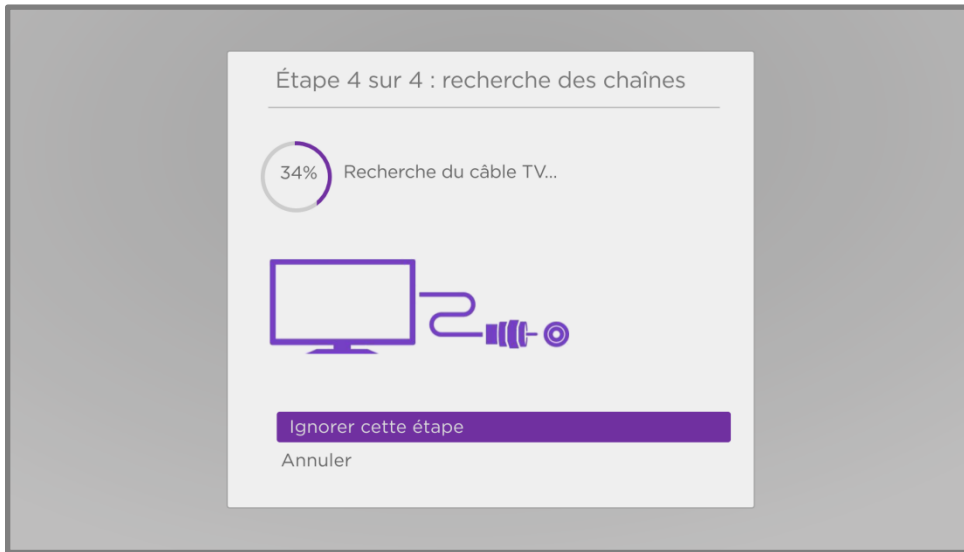

La recherche de chaînes peut prendre plusieurs minutes.

**Astuce :** *Si vous n'avez pas de fournisseur de télé par câble ou si vous utilisez un terminal pour recevoir les chaînes de télé par câble, vous pouvez gagner du temps en sautant la partie télé par câble de la recherche des chaînes.*

7. Lorsque la recherche des chaînes est terminée, le téléviseur affiche le nombre de chaînes ajoutées.

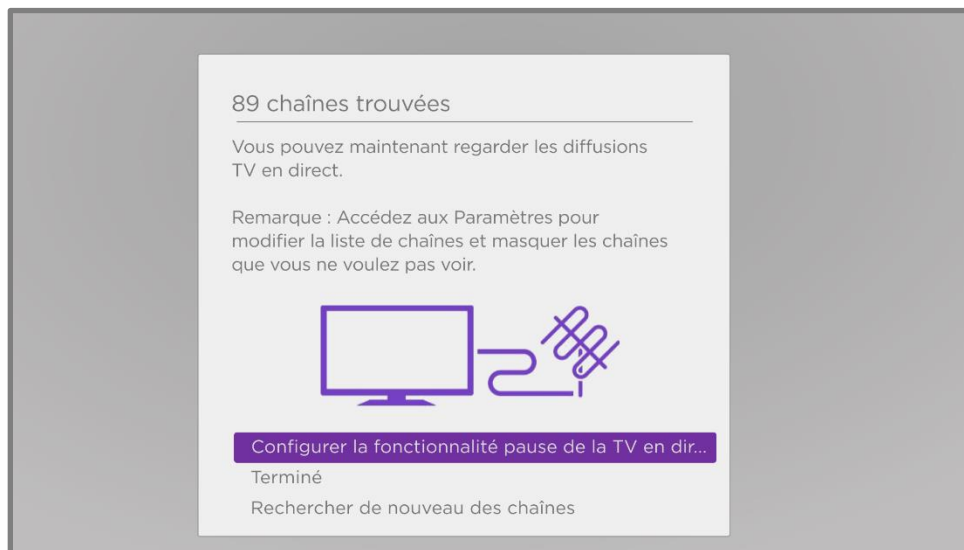

8. *Uniquement sur certains modèles, vous pouvez configurer la Pause de la TV en direct. Le sujet [Mettre en pause la TV en direct](#) explique comment configurer et utiliser cette fonctionnalité. Si vous ne voulez pas configurer la Pause de la TV en direct, ou si cette option n'est pas offerte pour vous, sélectionnez **Terminé** pour commencer à regarder la TV en direct.*

**Astuce :** *Reprenez la recherche des chaînes de temps en temps pour vous assurer de recevoir les toutes dernières chaînes. Les diffuseurs et les fournisseurs de câble ajoutent et retirent des chaînes, déplacent des chaînes à différents endroits du spectre et modifient le niveau de puissance de leurs chaînes de façon périodique. La qualité de votre réception et de l'image dépend de la position de votre antenne et de votre lieu de résidence par rapport aux antennes de votre diffuseur. Pour reprendre la recherche des chaînes, utilisez le pavé directionnel pourpre pour mettre en surbrillance l'entrée **TV en direct**, appuyez sur **ÉTOILE \***, sélectionnez **Rechercher les chaînes** et appuyez sur **OK**.*

*Vous devrez également reprendre la recherche des chaînes si vous supprimez et rajoutez l'entrée **TV en direct** de l'écran d'accueil ou si vous effectuez une réinitialisation aux paramètres d'usine.*

Maintenant, vous pouvez regarder la TV en direct! Lorsque vous regardez, essayez les astuces suivantes :

- Appuyez sur **HAUT** ou **BAS** pour changer les chaînes.
- Appuyez sur **GAUCHE** pour afficher le Guide des chaînes de TV en direct, puis appuyez sur **HAUT** ou **BAS** pour sélectionner une chaîne à regarder. Vous pouvez aussi appuyer sur **RETOUR EN ARRIÈRE** ◀ ou sur **AVANCE RAPIDE** ▶▶ pour parcourir le Guide des chaînes de TV en direct, une page après l'autre.
- Appuyez sur **OK** pour afficher des informations sur le programme en cours.
- Appuyez sur **ÉTOILE \*** pour afficher les options des paramètres vidéo et audio.



- Utilisez une télécommande vocale Roku, l'application mobile Roku, l'Assistant Google ou Alexa d'Amazon pour rechercher des programmes par titre, par acteur, par réalisateur ou par genre. Le téléviseur ou l'application mobile Roku affiche les résultats ainsi que les chaînes de « streaming » qui offrent le contenu demandé.
- **Note :** *Si votre télé n'a pas été fournie avec une télécommande vocale Roku, vous pouvez commander une à <https://www.roku.com/en-ca/products/accessories/roku-voice-remote>.*

# Utilisation de votre téléviseur

Cette section fournit des informations sur l'utilisation des fonctionnalités quotidiennes de votre téléviseur.

## Indicateur d'état

Votre téléviseur possède un seul indicateur d'état. Il s'éteint et clignote de différentes manières selon l'état du téléviseur, comme indiqué dans le tableau suivant :

ÉTAT DU TÉLÉVISEUR	INDICATEUR D'ÉTAT	SIGNIFICATION
Allumé (l'écran est actif)	Désactivé	L'écran indique que la télé est allumée.
Écran de veille (écran actif)	Désactivé	L'écran indique que la télé est allumée.
Arrêt (pas d'alimentation)	Désactivé	Le téléviseur n'est pas sous tension.
Éteint (veille)	Activé(e)	Le téléviseur est branché sur le secteur et est prêt à être utilisé.
Démarrage à partir de l'état éteint	Clignotement lent jusqu'à ce que le démarrage soit terminé	La télé fait quelque chose.
Allumé (réception de la mise à jour par USB)	Clignotement lent jusqu'à la fin de la mise à jour.	La télé fait quelque chose.
Commande à distance reçue	S'éteint et s'allume une fois	Le téléviseur a reçu votre commande.
Connexion réseau perdue	Deux petits clignotements, interruption, reprise	Le téléviseur était lié et associé à un compte Roku, mais la connexion réseau est interrompue.

Mise hors tension en mode veille	Clignotement lent jusqu'à ce que le téléviseur se mette en veille.	La télé fait quelque chose.
----------------------------------	--	-----------------------------

En mode veille, tant que le téléviseur est alimenté, le voyant d'état reste normalement allumé. Si vous préférez, vous pouvez éteindre l'indicateur d'état lorsque le téléviseur est en mode veille. Pour modifier ce paramètre, dans le menu de l'écran d'accueil, accédez à **Paramètres > Système > Source d'alimentation**, puis sélectionnez **Veille LED**. Appuyez sur **DROIT** ensuite sélectionnez **Éteint** ou **Allumé**, au choix.

## Économies d'énergie en mode veille

Lorsque vous éteignez votre téléviseur, il reste dans un mode de consommation plus élevé pendant quelques minutes, après quoi il passe en mode veille à alimentation faible. Si vous rallumez le téléviseur avant qu'il ne soit passé en mode alimentation faible, il s'allume immédiatement. Une fois que le téléviseur passe en mode veille à alimentation faible, le démarrage prend quelques secondes.

Vous pouvez éventuellement activer l'option **Démarrage rapide de la télévision**. Lorsque cette option est activée, votre téléviseur démarre presque immédiatement, mais consomme un peu plus d'énergie en mode veille. Le démarrage rapide de la télévision vous permet également d'accéder à certaines fonctionnalités supplémentaires. Pour plus d'informations, voir [Démarrage rapide de la télévision](#).

## Regarder des chaînes de TV en direct

Sélectionnez l'entrée **TV en direct** sur l'écran d'accueil. Votre télé mémorise la dernière chaîne que vous avez regardée et démarre sur cette chaîne.

### Changer de chaîne

Pour changer de chaîne, vous pouvez effectuer l'une des opérations suivantes :

- Appuyez sur la touche **HAUT** pour passer à la chaîne supérieure suivante.
- Appuyez sur la touche **BAS** pour passer à la chaîne inférieure suivante.
- Appuyez sur **GAUCHE** pour afficher la liste de chaînes, puis appuyez sur les flèches directionnelles pour sélectionner la chaîne ou le programme à regarder. Appuyez sur **RETOUR EN ARRIÈRE** ►► et **AVANCE RAPIDE** ►► pour parcourir la liste une page après l'autre. Lorsque vous avez mis en surbrillance la chaîne ou le programme à regarder, appuyez sur **OK**. (Si vous décidez de ne pas changer de chaîne, appuyez sur **RETOUR** ◀.)
- *Seulement si la Pause de la TV en direct n'est pas activée*, appuyez sur **REPRISE** ↻ pour revenir à la chaîne précédente. Appuyez de nouveau pour revenir à la chaîne que vous regardiez avant d'appuyer sur **REPRISE** ↻.

**Note :** Si le bouton **REPRISE** ↻ n'est pas disponible sur votre télécommande, vous pouvez utiliser cette fonctionnalité dans l'application mobile Roku. Pour plus d'informations, consultez la rubrique [Application mobile Roku](#).

## Utiliser le Guide des chaînes de TV en direct

Utilisez le Guide des chaînes de TV en direct pour trouver à la fois les programmes en diffusion hertzienne et en « streaming » en direct. Le Guide de la TV en direct vous permet de parcourir toutes les chaînes de télé que vous recevez (sauf celles que vous avez cachées, le cas échéant), en plus d'un grand nombre de programmes en

« streaming » en direct. Vous pouvez voir ce qui est à l'affiche maintenant et dans les prochains 14 jours.

**Note :** *Un abonnement payant ou d'autres paiements peuvent être requis pour certaines chaînes de « streaming ».*

Pour ouvrir le Guide des chaînes de TV en direct, appuyez sur **GAUCHE** pendant que vous regardez la TV en direct. Il s'ouvre avec le nom du programme en cours mis en surbrillance et beaucoup plus d'informations.



1. Créneaux horaires. Naviguez vers la **GAUCHE** ou vers la **DROITE**. Appuyez sur **AVANCE RAPIDE** ►► ou **RETOUR EN ARRIÈRE** ◀◀ pour avancer ou reculer d'un écran.
2. Liste de chaînes. Naviguez vers le **HAUT** ou vers le **BAS**. L'option Catégories de TV en direct est actuellement réglée à Toutes les chaînes.
3. Liste de programmes. La zone grisée est antérieure à l'heure actuelle.
4. Barre de progression. Indique le temps actuel relativement aux programmes listés.
5. La liste Catégories de la TV en direct, actuellement définie à TOUTES LES CHAÎNES. Accédez à la liste, puis naviguez vers le haut ou vers le bas pour sélectionner une catégorie. Consultez [Utiliser les Catégories de la TV en direct](#) pour plus d'informations.

Lorsque vous visionnez le créneau horaire actuel, remarquez que le Guide des chaînes de TV en direct affiche un arrière-plan plus clair pour les programmes avant le créneau actuel et un arrière-plan plus sombre pour les programmes et les portions de

programmes qui n'ont pas encore été diffusés. La ligne qui divise ces deux sections est la barre de progression.

## Naviguer sur le Guide des chaînes de TV en direct

- Utilisez le pavé directionnel pourpre pour vous déplacer vers le haut, le bas, la gauche et la droite.
- Pour passer à un programme qui est en cours de diffusion, mettez-le en surbrillance et appuyez sur **OK**. (Remarquez qu'en appuyant sur **OK** sur un programme passé ou à venir n'a aucun effet.)
- Pour revenir au créneau horaire actuel après avoir parcouru un autre créneau horaire, appuyez sur **REPRISE**↻.
- Pour revenir au programme en cours de diffusion sans entraîner un changement de chaîne, appuyez sur **RETOUR**←.

## Utiliser les Catégories de la TV en direct

La liste des chaînes que vous recevez peut devenir très longue, surtout si elle inclut les chaînes en diffusion hertzienne et les chaînes de « streaming » en direct. Utilisez les Catégories de la TV en direct pour afficher uniquement les chaînes qui vous intéressent en ce moment.

Après avoir ouvert le Guide des chaînes de TV en direct, naviguer plus vers la gauche après la liste de chaînes pour étendre les Catégories de la TV en direct. À partir de la liste des catégories, naviguez vers le haut ou vers le bas pour sélectionner **Toutes les chaînes**, **Récentes** ou **Chaînes préférées**.



1. Liste de Catégories de la TV en direct. Naviguez vers le haut ou vers le bas pour sélectionner une catégorie.
2. La catégorie sélectionnée apparaît en haut de la liste de chaînes.
3. Les autres catégories restent disponibles si vous naviguez au-delà des chaînes de la catégorie sélectionnée.

Après avoir mis une catégorie en surbrillance, naviguez vers la droite pour ouvrir la liste de chaînes. Le guide affiche les chaînes de la catégorie sélectionnée. Notez que vous pouvez également voir les chaînes d'autres catégories en naviguant vers le haut ou le bas, sans changer la catégorie sélectionnée.

La catégorie que vous sélectionnez est temporaire, la prochaine fois que vous accédez au Guide des chaînes de TV en direct, il affichera de nouveau **Toutes les chaînes**.

## Modifier les options de chaîne

Lorsque vous utilisez le guide des chaînes de TV en direct, naviguez vers la gauche jusqu'à la colonne du numéro de chaîne, puis appuyez sur **ÉTOILE \*** pour ouvrir **les options de chaînes**.

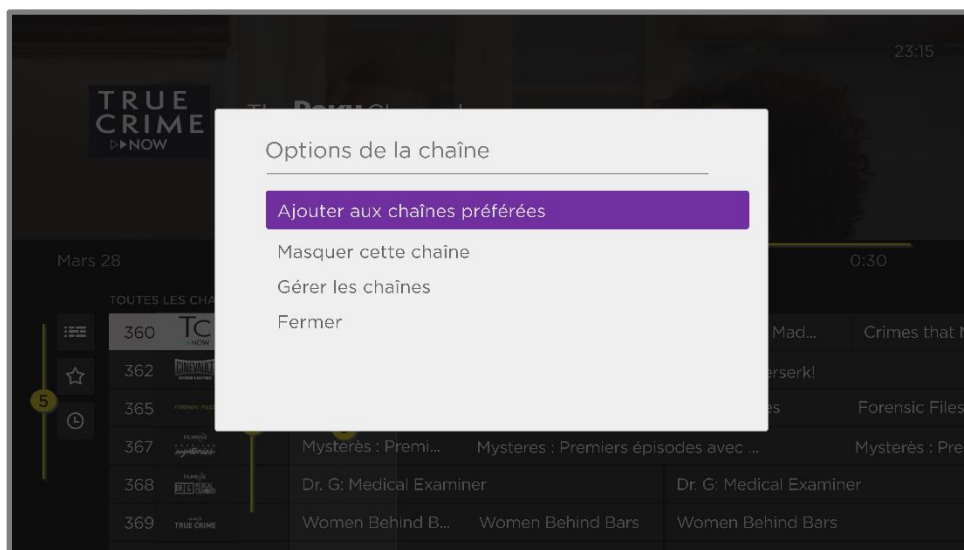

**Ajouter cette chaînes aux préférées ou la retirer :** sélectionnez cette option pour faire de la chaîne sélectionnée une chaîne préférée. Sélectionnez à nouveau pour la retirer des chaînes préférées.

**Cacher/Afficher cette chaîne :** sélectionnez cette option pour cacher la chaîne actuelle. Sélectionnez à nouveau afin de l'afficher si vous l'aviez cachée par erreur. Mais notez que vous ne pourrez pas accéder à la chaîne pour l'afficher si vous fermez la boîte de dialogue. Utilisez plutôt l'option **Gérer les chaînes** pour afficher les chaînes cachées.

**Gérer les chaînes :** ouvre le menu **Gérer les chaînes** d'où vous pouvez modifier l'alignement des chaînes et ajouter certaines aux chaînes préférées. Consultez [Gérer les chaînes de TV en direct](#).



## Affichage des informations sur le programme

Lorsque vous regardez un programme et qu'aucun autre guide ou menu n'est ouvert, appuyez sur **OK** pour afficher les informations sur le programme dans une bannière au bas de l'écran.



Bannière d'informations sur le programme

Cette bannière vous fournit des détails sur le programme que vous regardez. Ces détails varient selon les informations disponibles et la source de l'émission (diffusion hertzienne ou « streaming » en direct)

**Astuce :** *Si vous avez activé la Pause de la TV en direct, et vous regardez la TV en direct, vous verrez également une barre de progression indiquant la position de lecture actuelle dans le temps de pause toutes les 90 minutes. Pour plus d'information, consultez la rubrique [Mettre en pause la TV en direct](#).*

## Réglage des paramètres pendant le visionnement d'un programme

Appuyez sur **ÉTOILE \*** pour afficher le menu **Paramètres du téléviseur**. Appuyez sur **HAUT** ou **BAS** pour mettre une option en surbrillance, puis appuyez sur **GAUCHE** ou

**DROITE** pour modifier le paramètre. La rubrique [Réglage des paramètres du téléviseur](#) explique en détail chaque paramètre.

## Mettre en pause la TV en direct

*Uniquement sur certains modèles*, la Pause de la TV en direct permet à votre Roku TV de mettre en pause, de lire, d'avancer rapidement et de retourner en arrière la TV en direct reçue sur l'entrée **ANT**. Vous pouvez mettre la TV en direct en pause pendant 90 minutes tout au plus.

### Exigences

Pour utiliser cette fonctionnalité, vous devez :

1. Connectez votre téléviseur à un compte Roku. Si vous ne l'avez pas fait pendant la Configuration guidée, consultez la rubrique [Connecter votre téléviseur](#).
2. Fournir votre propre clé USB dédiée avec les spécifications minimales suivantes.
  - 16 Go
  - Vitesse de lecture/écriture de 15 Mo/s
  - Compatible USB 2.0

Nous recommandons fortement d'utiliser une clé USB conforme aux exigences minimales plutôt qu'un disque dur externe mis sous tension. Notez que vous pouvez utiliser n'importe quelle clé de capacité supérieure — il n'y a pas de limite à la capacité maximale — mais l'utilisation d'un disque de plus grande capacité ne prolonge pas le temps de pause qui est de 90 minutes.

**Important :** *Après vous avoir averti et vous avoir donné la possibilité d'annuler la configuration de la Pause de la TV en direct, tout le contenu existant sur votre clé USB est effacé lorsque vous activez cette fonctionnalité.*

3. Brancher votre clé USB au port USB du téléviseur.

**Important :** Certains modèles de téléviseur ont plusieurs ports USB. Vous pouvez connecter votre clé USB de pause de la TV en direct à n'importe quel port, mais assurez-vous que rien n'est connecté à d'autres ports USB pendant que vous activez la pause de la TV en direct. Rebranchez d'autres périphériques USB lorsque vous avez terminé d'activer la pause de la TV en direct.

4. Activer la pause de la TV en direct, comme expliqué dans la rubrique suivante.

## Activation de la pause de la TV en direct

Vous pouvez commencer à configurer la pause de la TV en direct de l'une des manières suivantes :

- Après avoir effectué une recherche de chaînes, sélectionnez **Configurer la pause de la TV en direct** dans les options disponibles.
- Appuyez sur **LECTURE/PAUSE**  sur la télécommande Roku lorsque vous regardez une chaîne de TV en direct.
- Mettez en surbrillance l'entrée **TV en direct** à l'écran d'accueil, appuyez sur **ÉTOILE \*** sur la télécommande, puis sélectionnez **Activer la pause de la TV en direct**.

Après avoir lancé la configuration de la fonctionnalité pause de la TV en direct de l'une des manières précédentes, le téléviseur affiche les étapes à suivre pour activer cette fonctionnalité. La configuration ne prend que quelques instants.

**Remarque :** L'utilisation d'un concentrateur USB n'est pas prise en charge.

## Utilisation de la Pause de la TV en direct

Si vous avez utilisé la télécommande Roku pour regarder des chaînes de « streaming », l'utilisation de la pause de la TV en direct devrait vous sembler très familière.

- Lorsque vous regardez une chaîne de TV en direct numérique, appuyez sur **LECTURE/PAUSE** ►|| pour mettre en pause ou lire le contenu. Une fois que le programme télé a été interrompu pendant 90 minutes, le téléviseur reprend la lecture à partir du moment du programme auquel vous l'avez interrompu.
- Après avoir regardé une chaîne pendant un certain temps, appuyez sur **RETOUR EN ARRIÈRE** ◀◀ pour revenir au moment où vous avez commencé à regarder la chaîne, jusqu'à 90 minutes.
- Après avoir mis en pause ou ramené en arrière, appuyez sur **AVANCE RAPIDE** ►► pour avancer jusqu'au moment où vous regardez à nouveau le programme TV en direct.
- Appuyez sur **AVANCE RAPIDE** ►► ou **RETOUR EN ARRIÈRE** ◀◀ successivement pour passer les vitesses de saut 1x, 2x et 3x. Appuyez sur **REPRISE** ↺ pour relire les secondes précédentes du programme.
- Lorsque le programme est mis en pause, appuyez sur **GAUCHE** ou **DROITE** pour avancer ou reculer d'environ 10 secondes dans le programme à chaque pression. De petits cadres apparaissent à l'écran pour identifier votre position dans le programme.

Chaque fois que vous utilisez l'une des fonctionnalités de pause de la TV en direct, le téléviseur affiche momentanément une barre de progression :

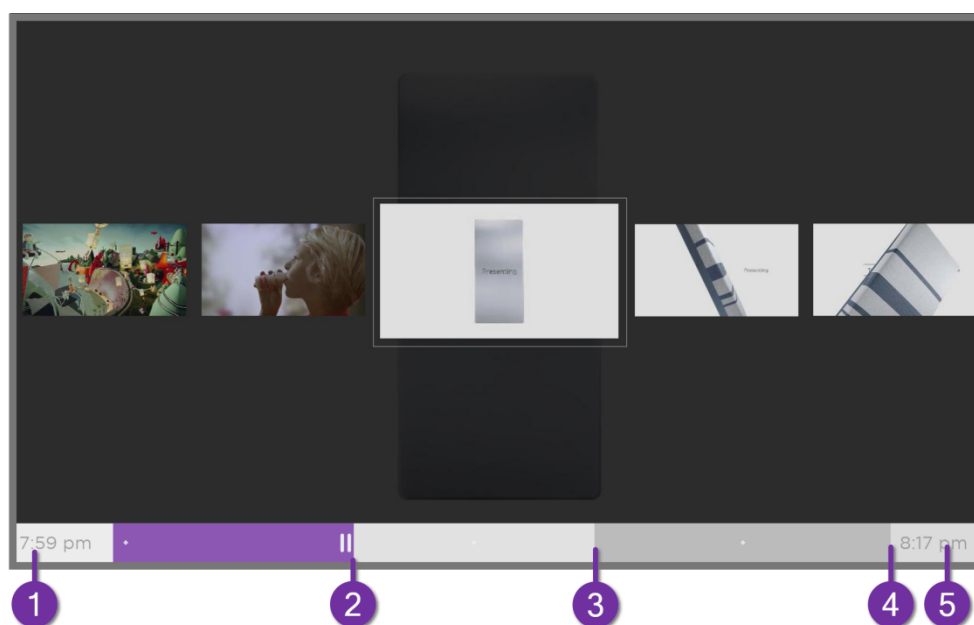

1. Temps à la position de lecture actuelle.
2. Position de lecture actuelle
3. Étendue du temps de pause, représentant le temps pendant lequel cette chaîne a été mise en mémoire tampon, jusqu'à 90 minutes.
4. Marque des 90 minutes, représentant l'étendue maximale du temps de pause.
5. Heure actuelle.

La barre de progression affiche également des coches sur chaque demi-heure, pour vous aider à localiser les limites où se termine un programme et où commence un nouveau.

## Remarques sur la pause de la TV en direct

- Vous ne pouvez utiliser la Pause de la TV en direct qu'avec les chaînes de diffusion et les chaînes câblées numériques reçues via l'entrée **ANT** du téléviseur (chaînes ATSC et Clear QAM).
- Changer de chaîne efface et redémarre la mémoire tampon de la pause de la TV en direct.
- Retourner à l'écran d'accueil, sélectionner une autre entrée ou éteindre le téléviseur efface et réinitialise la mémoire tampon de la Pause de la TV en direct.
- Débrancher la clé USB efface la mémoire tampon de la Pause de la TV en direct.

## Changement d'entrées TV

Changez d'entrée TV pour accéder à l'appareil branché à cette entrée, un lecteur Blu-ray™ par exemple. Pour changer d'entrée, mettez en surbrillance l'entrée sur l'écran d'accueil et appuyez sur **OK**. Le signal vidéo de l'entrée est lu à l'écran.

**Astuce :** *Pour savoir comment ajouter, supprimer, renommer et réorganiser les entrées et les chaînes sur votre écran d'accueil, consultez la section [Personnalisation de votre téléviseur](#).*

## Détection automatique des appareils

Votre télé détecte automatiquement lorsque vous branchez un nouvel appareil à une entrée HDMI® et l'activez. L'entrée est automatiquement ajoutée à l'écran d'accueil si elle n'est pas déjà présente.

## Attribution automatique de noms pour les appareils

Lorsque vous connectez et activez un appareil HDMI, votre téléviseur l'identifie, renomme automatiquement l'entrée et change son icône pour correspondre à l'appareil. Pour plus d'informations, consultez la section [Renommer les entrées](#).

## Réglage des paramètres audio/vidéo

Lorsque vous regardez une vidéo à partir d'une entrée, appuyez sur **ÉTOILE \*** pour afficher le menu **Paramètres du téléviseur**. Appuyez sur **HAUT** ou **BAS** pour mettre une option en surbrillance, puis appuyez sur **GAUCHE** ou **DROITE** pour modifier le paramètre. Pour avoir plus d'informations sur chacun des paramètres audio et vidéo, consultez la rubrique [Réglage des paramètres du téléviseur](#).

## Configuration de la langue audio préférée pour les chaînes de « streaming »

Vous pouvez déterminer la langue préférée que vous souhaitez utiliser pour lire les pistes audio des chaînes de « streaming ». Si le contenu en « streaming » prend en charge la langue que vous avez sélectionnée, le téléviseur emploie cette langue.

Pour définir la langue audio préférée :

1. À partir du menu de l'écran d'accueil, naviguez jusqu'à **Paramètres > Audio > Langue audio préférée**.
2. Appuyez sur **DROITE** pour mettre en surbrillance une des langues.
3. Appuyez sur **HAUT** ou **BAS** pour mettre la langue que vous souhaitez utiliser en surbrillance.
4. Appuyez sur **OK**

**Remarque :** *De nombreuses chaînes de « streaming » offrent l'option de sélectionner la langue pendant que vous regardez un programme. Le paramètre **Langue audio préférée** définit la valeur par défaut de cette option.*

## Configuration automatique de la console de jeu

Votre téléviseur détecte automatiquement certaines consoles de jeu et configure les principales fonctions qu'elle prend en charge afin d'optimiser les performances du téléviseur lorsque vous jouez à des jeux vidéo. Lorsque vous connectez une console de jeu compatible et sous tension via une entrée HDMI® le téléviseur remplace automatiquement l'icône d'entrée par l'icône de la console de jeu. *Uniquement sur certains modèles avec des consoles de jeu compatibles*, il active également des fonctionnalités suivantes, si elles sont disponibles :<sup>1</sup>

- Mode de faible latence automatique (ALLM)
- Fréquence de rafraîchissement variable
- Jeu en HDR
- Haute fréquence d'images
- Mode jeu
- Mode jeu certifié THX

Différentes combinaisons de ces fonctionnalités ne sont disponibles que sur certains modèles de Roku TV et, si elles sont présentes, elles peuvent être désactivées en accédant à **Paramètres > Entrées TV**, puis en sélectionnant l'entrée HDMI appropriée.

Lorsque vous commencez à jouer à un jeu, votre téléviseur affiche un message en bas de l'écran pour vous informer des paramètres qu'il utilisera.

---

<sup>1</sup> Certaines consoles de jeu, telles que la console Microsoft Xbox One, ne communiquent pas leur identité tant que vous n'avez pas sélectionné l'entrée après avoir branché la console.





Sélectionnez **Annuler** avant la fin de la minuterie pour conserver les paramètres vidéo actuels de la télé. Par exemple, vous pouvez annuler la configuration automatique si vous regardez un film à partir de votre console de jeu.

## Utilisation des commandes vocales Roku

Les commandes vocales Roku permettent de contrôler rapidement et facilement votre téléviseur et de trouver du divertissement avec des commandes vocales simples comme « Montre-moi des comédies ». Contrôlez votre télé à l'aide de commandes telles que « Passe à la console de jeu » ou « Va à la chaîne 7.1 ». Utilisez votre télécommande vocale Roku, l'application mobile Roku ou un haut-parleur intelligent compatible pour donner des commandes. Lorsque vous utilisez un haut-parleur intelligent, ajoutez « sur mon Roku » ou, par exemple, « sur le Roku de la chambre » à la fin de la commande.<sup>1</sup>

---

<sup>1</sup> La commande vocale Roku est disponible le français, en anglais, et l'espagnol lorsque la même langue est sélectionnée pour la télé.

Pour savoir quelles commandes utiliser, prêtez attention aux astuces qui apparaissent au moment opportun. Par exemple, si vous êtes dans le menu **Paramètres du téléviseur** avec la commande **Minuteur de veille** mise en surbrillance, une astuce peut apparaître vous expliquant comment utiliser une commande vocale Roku pour régler le minuteur de veille. Vous pouvez utiliser une commande vocale Roku sans avoir à appeler de menu au préalable.

Appuyez sur **la touche de Commande vocale**  sur votre télécommande pour afficher des astuces intéressantes sur comment utiliser la commande vocale Roku et explorer les fonctionnalités de commandes vocales supplémentaires suivantes :

- Découvrez les programmes à l'affiche dans le Guide des chaînes de TV en direct Dites : « Montre le guide. »
- Atteindre une chaîne spécifique. Dites : « Va à la chaîne 7 point 3 » pour ouvrir la TV en direct sur la chaîne 7.3. Vous pouvez aussi dire : « CBC News. » Si une chaîne est disponible sur plusieurs sources, vous verrez un panneau à partir duquel vous ferez votre choix.
- \* Utilisez des commandes vocales pour lancer des chaînes de « streaming », changer d'entrée ou changer de chaîne de TV en direct. Dites : « Va sur Netflix » pour ouvrir Netflix. Vous pouvez aussi dire : « Montre This Old House » pour voir ce programme en direct sur The Roku Channel.
- Régler les minuteurs de veille. Par exemple, dites « Éteins la télé dans 30 minutes » ou « Mets-toi en veille à 23 heures ».
- Passez directement à la lecture d'un programme chaque fois que votre commande de recherche peut être identifiée de manière unique et que le contenu demandé est disponible sans frais supplémentaires pour vous<sup>1</sup>.

---

<sup>1</sup> Les commandes de lecture directe fonctionnent avec certaines chaînes de « streaming ». La lecture directe ne se produit que lorsque la probabilité de correspondance est élevée, que le contenu est gratuit ou que vous avez déjà un abonnement et que la chaîne est déjà ajoutée à votre écran d'accueil.

- *Vous pouvez dire*, uniquement sur les téléviseurs 4K, Affiche les films en 4K pour voir la liste de films 4K disponibles sur les chaînes de « streaming » concernées.
- Utilisez les commandes vocales Roku pour saisir des entrées sur différents claviers à l'écran. Tout clavier compatible avec la fonctionnalité vocale affiche une icône de microphone sur le côté du champ de saisie. Vous pouvez dicter des lettres, des caractères et des chiffres pour saisir facilement l'information requise. Le téléviseur affiche des astuces utiles aux moments opportuns pour vous guider.
- Utilisez les commandes vocales pour éteindre l'écran (pour profiter de la musique en « streaming »), activer ou désactiver les sous-titres codés et reprendre instantanément les dernières secondes d'un film ou d'une émission télévisée.
- Commandez le lecteur média Roku de lire votre propre musique et d'afficher les films et les photos. Dites des commandes telles que : « Joue du rock classique sur le lecteur média Roku », « Avance de 20 secondes » ou « Joue la chanson suivante. »
- Pour obtenir de l'aide, appuyez sur la touche **COMMANDE VOCALE**  et dites « Aide ».

## Utilisation des commandes vocales Roku avec Apple Siri

Demandez à Siri sur votre appareil Apple de contrôler votre Roku TV avec votre voix<sup>1</sup>. Dites des commandes comme « Hé Siri, joue du jazz sur la télé du salon » pour jouer de la musique à partir de votre iPhone, iPad, montre Apple, HomePod Mini ou votre Mac sur votre Roku TV.

---

<sup>1</sup> Apple Airplay 2 et Homekit sont pris en charge par les Roku TV, exceptés celles dont les modèles débutent par « 6 » (6XXXX) et « 5 » (5XXXX).

Les Roku TV prennent également en charge Apple HomeKit<sup>1</sup>, qui vous permet de contrôler facilement et en toute sécurité votre appareil Roku tout en utilisant l'application Home ou Siri. Après avoir installé votre Roku TV, configurez-la en quelques étapes simples dans l'application Apple Home. Vous pouvez même créer vos propres automatisations et scènes personnalisées qui incluent des accessoires compatibles avec HomeKit, tels que votre Roku TV, pour contrôler les paramètres de votre écran d'accueil. Pour plus d'informations, voir [l'application Apple Home](#). Pour plus de détails sur les commandes Apple HomeKit disponibles avec votre téléviseur, consultez l'article de l'assistance Roku, [Comment utiliser AirPlay et HomeKit avec votre appareil de diffusion Roku\\*](#)?

## Utilisation des commandes vocales Roku avec Google Home

Utilisez Google Home, le téléphone Google Pixel ou l'application mobile Google Home pour contrôler votre Roku TV. Vous pouvez rechercher des films et des émissions télé, lancer la plupart des chaînes, contrôler la lecture, régler le volume, changer les entrées de la télé, allumer et éteindre la télé, et plus encore. Contrôlez plusieurs appareils Roku en précisant l'emplacement de l'appareil dans vos commandes. Vous pouvez par exemple dire : « Hé Google, éteins le Roku de la chambre à coucher. ». Pour en savoir plus sur comment lier et commander votre Roku TV avec Action Roku sur Google, consultez l'article de l'assistance Roku : [Comment utiliser Google pour contrôler mon appareil de streaming Roku\\*](#)?

## Utilisation des commandes vocales Roku avec Amazon Alexa

Utilisez Amazon Echo Dot, Echo Plus, Echo Show ou l'application mobile Amazon Alexa pour contrôler votre Roku TV. Vous pouvez rechercher des films et des émissions télé, lancer la plupart des chaînes, contrôler la lecture, régler le volume, changer les entrées de la télé, allumer et éteindre la télé, et plus encore. Contrôlez plusieurs appareils Roku en précisant l'emplacement de l'appareil dans vos commandes. Par exemple, dites : « Hé Alexa, mets le Roku du salon en pause. ». Pour en savoir plus sur la façon d'ajouter les compétences Alexa à Roku et contrôler votre Roku TV, consultez l'article de l'assistance Roku : [Comment utiliser Alexa d'Amazon pour contrôler mon appareil de « streaming » Roku®?](#)

## Utiliser les télécommandes vocales Roku (certains modèles uniquement)

*Uniquement sur les télé équipées de télécommandes vocales Roku : les sujets suivants expliquent comment tirer le meilleur parti de votre télé lorsqu'elle dispose d'une télécommande vocale Roku, une télécommande Roku Enhanced Voice remote ou une télécommande Roku Voice Remote Pro.*

### Connecter des écouteurs à une télécommande Roku Voice Remote Pro



Certains téléviseurs sont accompagnés de la télécommande Roku Enhanced Voice Remote ou de la télécommande Roku Voice Remote Pro. Avec ces modèles, vous pouvez relier des écouteurs à la prise située sur le côté gauche de la télécommande.

**Astuce :** *L'insertion d'une fiche dans la prise pour écouteurs de la télécommande désactive le son des haut-parleurs intégrés de la télé, du récepteur ou de la barre de son. Les commandes de volume et de sourdine situées sur le côté droit de la télécommande permettent de régler le volume des écouteurs. Vous pourrez remarquer que l'utilisation d'écouteurs sur votre télécommande réduit d'une certaine façon l'autonomie de sa batterie.*

**Avertissement :** *Un bruit fort peut endommager votre audition. Lorsque vous utilisez un casque d'écoute, réglez le volume à sa valeur la plus basse tout en restant audible.*

## Ré-appariement de votre télécommande vocale Roku

Les télécommandes vocales Roku fonctionnent avec des signaux de radiofréquence sans fil et doivent être couplées à votre téléviseur. Vous avez initialement apparié la télécommande lors de la configuration guidée de votre téléviseur. Mais si, pour une raison quelconque, votre télécommande ne peut plus être appariée avec le téléviseur, vous pouvez facilement la réappairier en utilisant l'une des méthodes suivantes :

1. Retirez le couvercle du compartiment des piles à l'arrière de la télécommande.
2. Selon le modèle de votre télécommande, vous pouvez :
  - Appuyer et maintenir enfoncée la touche d'appariement pendant 3 secondes ou plus, jusqu'à ce que le voyant LED adjacent clignote.
  - Maintenir enfoncées les touches ACCUEIL  et RETOUR  en même temps pendant 5 secondes, jusqu'à ce que le voyant LED adjacent clignote.
3. Effectuez l'une des actions suivantes :
  - Allumez le téléviseur à l'aide de la touche d'alimentation sur le côté ou l'arrière du téléviseur. L'appariement se produit au démarrage du téléviseur.
  - Utilisez l'application mobile Roku ou une autre télécommande pour aller à **Paramètres > Télécommandes et appareils > Appairier un nouvel appareil > Télécommande**.

**Astuce :** *Si la télécommande ne s'apparie pas au téléviseur, essayez d'insérer des piles neuves ou de recharger la télécommande, selon le cas. De plus, il est utile de tenir la télécommande à deux ou trois pieds du téléviseur pour garantir la réussite de l'appariement.*

## Vérification du niveau des piles de la télécommande vocale Roku

Vous pouvez vérifier l'état des piles de votre télécommande vocale Roku en tout temps en allant à **Paramètres > Télécommandes et appareils**, puis en appuyant sur **OK** pour sélectionner votre télécommande sous **Mes appareils appariés**. Après avoir sélectionné votre télécommande, allez à **À propos de > Télécommande** pour voir son **Niveau des piles**. L'écran qui en résulte affiche non seulement le niveau des piles, mais également d'autres informations pouvant vous être utiles si vous avez besoin d'assistance technique avec votre télécommande.

**Astuce :** *Lorsque vous allumez le téléviseur pour la première fois, un indicateur de niveau des piles apparaît dans le coin supérieur droit de l'écran pendant quelques secondes.*

## Retrouver votre télécommande Roku Enhanced Voice Remote ou votre télécommande Voice Remote Pro

*Uniquement sur les téléviseurs dotés d'une Roku Enhanced Voice Remote ou Voice Remote Pro, lorsque votre télécommande s'est retrouvée sous les coussins du canapé ou que votre chien l'a cachée dans un coin, vous pouvez utiliser la fonctionnalité Trouver la télécommande pour savoir où elle se cache. Cette fonctionnalité a une portée limitée et est conçue pour trouver votre télécommande quelque part dans la même pièce que le téléviseur.*

Vous pouvez activer le détecteur de télécommande perdue de plusieurs façons :

- **Activer le détecteur de télécommande perdue avec une commande vocale mains libres**

*Seulement si vous avez une Voice Remote Pro, dites : « Hé Roku, où est ma télécommande? »*

Notez que cette commande ne fonctionne que si vous avez activé les commandes vocales mains libres.

- **Activer le détecteur de télécommande perdue à partir du menu Paramètres**

*Seulement si vous avez une autre télécommande en état de marche, accédez à **Paramètres > Télécommandes et appareils > Télécommandes**. Ensuite, mettez votre télécommande en surbrillance dans la liste et sélectionnez **Trouver la télécommande**.*

- **Activer le détecteur de télécommande perdue avec l'application mobile Roku**

Après avoir installé l'application mobile Roku gratuite, vous pouvez l'ouvrir et activer le détecteur de télécommande perdue de l'une des façons suivantes :

- Sur votre **téléphone** : sélectionnez l'icône **Appareils**  à partir de la barre de navigation et assurez-vous que votre Roku TV est connectée. Touchez ensuite les trois points à la droite du nom de votre téléviseur et sélectionnez **Faire sonner la télécommande**.
- Sur votre appareil **Roku** : sélectionnez l'icône de Télécommande à partir de la barre de navigation dans l'application mobile Roku. En vous servant de l'application mobile comme télécommande, accédez à **Paramètres > Télécommandes et appareils > Télécommandes**. Mettez ensuite votre télécommande en surbrillance dans la liste et sélectionnez **Trouver la télécommande**.

- **Activer le détecteur de télécommande perdue avec les touches du panneau**

**Note :** *Vous pouvez avoir des difficultés à trouver les touches du panneau de certains modèles. Si l'emplacement n'est pas évident, vérifiez au centre du bas du téléviseur à l'arrière de la LED d'indicateur d'état, ou le panneau arrière de la télé, près du bas du côté gauche ou droit.*

- Sur les téléviseurs ayant une seule touche de contrôle, appuyez brièvement dessus pour ouvrir le menu **Entrées**, puis appuyez à nouveau pour sélectionner **Trouver la télécommande**. En quelques instants, le téléviseur accepte votre sélection et active le détecteur de télécommande perdue.



- Sur les téléviseurs ayant trois touches de contrôle, appuyez brièvement la touche du milieu pour ouvrir le menu **Entrées**, puis appuyez dessus à nouveau pour sélectionner **Trouver la télécommande** pour activer le détecteur de télécommande perdue.
- Sur les téléviseurs ayant un panneau de contrôle de style manette de jeu, appuyez sur la **Gauche** ou la **Droite** pour ouvrir le menu **Entrées**, puis appuyez sur **Droite** pour faire défiler vers le bas jusqu'à **Trouver la télécommande**. En quelques instants, le téléviseur accepte votre sélection et active le détecteur de télécommande perdue.
- Sur les téléviseurs ayant une colonne de touches de contrôle étiquetées, appuyez sur la touche **ENTRÉE** pour ouvrir le menu **Entrées** ensuite, appuyez à nouveau sur la touche **ENTRÉE** jusqu'à mettre en surbrillance **Trouver la télécommande**.

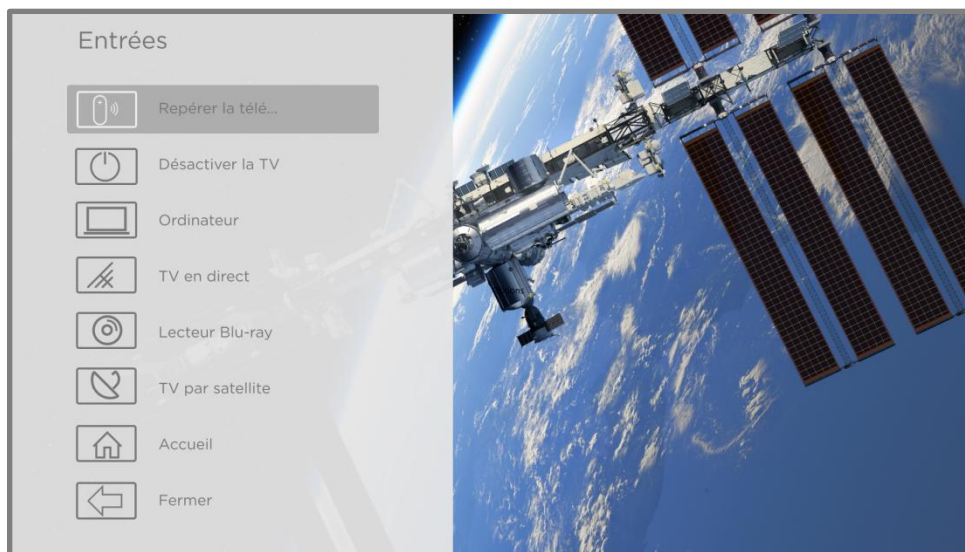

Menu **Entrées**

Quelques instants après avoir mis en surbrillance **Trouver la télécommande**, la télécommande commence à émettre le son que vous avez paramétré pour le détecteur de télécommande. Le son cesse automatiquement après une minute ou lorsque vous appuyez sur n'importe quelle touche après avoir trouvé la télécommande.

## Modification et prévisualisation du son de l'option Trouver la télécommande

Uniquement pour les téléviseurs dotés de Roku Enhanced Voice Remote ou Voice Remote Pro, vous pouvez personnaliser le son émis par la télécommande lorsque vous utilisez la fonctionnalité Repérer la télécommande. Pour personnaliser le son, allez à **Paramètres > Télécommandes et appareils > Paramètres de la télécommande > Modifier le son de repérage de la télécommande**. Sélectionnez un son à partir des paramètres disponibles.

Pour prévisualiser le son que vous avez choisi, sélectionnez **Aperçu du son de repérage de la télécommande**, puis maintenez la touche **OK** enfoncée pour lire le son. Lorsque vous relâchez la touche **OK** le son s'arrête.

## Lecture de contenu à partir d'appareils de stockage USB

Utilisez le Lecteur média Roku pour lire de la musique, des vidéos et des photos à partir d'une clé USB ou d'un disque dur connecté au port USB du téléviseur.

Pour utiliser cette fonctionnalité, assurez-vous que vos fichiers multimédias sont compatibles avec le lecteur média Roku/USB. Pour voir la dernière liste des formats pris en charge, consultez la rubrique **Aide** du lecteur média<sup>1</sup>. Le lecteur média Roku/USB affiche uniquement les types de fichiers pris en charge et masque les types de fichiers qu'il est incapable de lire.

**Note :** *Si vous ne voyez pas Lecteur média Roku sur votre écran d'accueil, il a peut-être été désinstallé. Vous pouvez le réinstaller à partir du Roku Store.*

---

<sup>1</sup> Il existe de nombreuses variantes de chaque format multimédia pris en charge. Certaines variantes peuvent ne pas jouer du tout ou avoir des problèmes ou des incohérences pendant la lecture.

Pour plus d'informations sur la lecture de vos propres vidéos, vos fichiers de musique et vos photos personnelles, cliquez sur le lien suivant menant vers le site internet de Roku :

[go.roku.com/rokumediaplayer](http://go.roku.com/rokumediaplayer)

## Lancement automatique du lecteur

Vous pouvez configurer votre téléviseur pour qu'il ouvre automatiquement le Lecteur média Roku lorsque vous connectez une clé USB avec un système de fichiers reconnaissable (comme FAT16/32, NTFS, HFS+ ou EXT2/3). Pour configurer ce paramètre, à partir du menu de l'écran d'accueil, accédez à **Paramètres > Système > Support USB**. Vous pouvez choisir parmi les options suivantes :

- **Lancement automatique** – Sélectionnez **Invite de commande, Activé** ou **Désactivé**, à votre guise.
- **Invite de commande** – (par défaut) affiche une invite chaque fois qu'un support USB reconnu est connecté. L'invite de commande propose des options pour lancer le Lecteur média Roku et pour modifier le lancement automatique de la lecture.
- **Activé** : lancer toujours le Lecteur média Roku à chaque fois que vous connectez un support USB reconnu.
- **Désactivé** : ne jamais lancer automatiquement le Lecteur média Roku.
- **Lancer la chaîne** – Sélectionnez l'application que vous souhaitez utiliser pour lire les fichiers multimédias.

## Lecture du contenu des serveurs multimédias du réseau local

Le Lecteur média Roku peut lire des vidéos, de la musique et des photos personnelles à partir d'un serveur de médias sur votre réseau local. Les serveurs de médias comprennent des ordinateurs personnels exécutant des logiciels de serveur de médias tels que Plex ou Windows Media Player, des systèmes de stockage de fichiers réseau qui disposent d'un logiciel de serveur de médias intégré et d'autres appareils qui mettent en œuvre les spécifications de la Digital Living Network Alliance. Certains serveurs n'appliquent pas entièrement la spécification DLNA, mais sont compatibles UPNP (Universal Plug and Play). Le Lecteur média Roku peut également se connecter à eux.

Certains serveurs de médias peuvent convertir des fichiers en formats compatibles à Roku. Le contenu protégé par DRM (gestion des droits numériques) n'est pas pris en charge.

## Configurer un mode de paiement

Pour les chaînes qui vous permettent de payer par le biais de votre compte Roku lié, vous pouvez saisir un mode de paiement directement sur votre téléviseur. Saisir un mode de paiement sur votre téléviseur signifie que vous n'avez pas besoin d'aller sur un ordinateur ou un appareil mobile pour configurer un mode de paiement.

Pour ajouter un mode de paiement :

1. Dans le menu de l'écran d'accueil, allez à **Paramètres > Mode de paiement > Ajouter un mode de paiement**.
2. Suivez les invites de commande pour mettre votre mode de paiement à jour en sélectionnant l'une des options proposées.

**Remarque :** *Si vous avez déjà configuré un mode de paiement sur my.roku.com, ce mode de paiement est identifié ici de manière à ne pas exposer de données*

*personnelles. Vous pouvez utiliser cet écran pour modifier votre mode de paiement, si vous le souhaitez.*

3. Sélectionnez **Enregistrer la carte**, puis appuyez sur **OK**.

Pour gérer le mode de paiement enregistré et afficher d'autres modes de paiement, connectez-vous à votre compte à l'adresse [go.roku.com/pay](https://go.roku.com/pay).

## Utilisation de votre téléviseur dans un hôtel ou un dortoir

Les hôtels, les dortoirs scolaires, les installations de conférence et les lieux similaires disposant d'un accès Internet sans fil public vous obligent souvent à interagir avec une page Internet pour authentifier votre accès. Ces types de réseaux sont appelés *réseaux publics restreints*. Lorsque vous sélectionnez un réseau de ce type, le téléviseur détecte automatiquement que des informations supplémentaires sont nécessaires et vous invite à utiliser un autre appareil sans fil pour fournir les informations demandées.

### À propos de l'utilisation de votre téléviseur sur un réseau public restreint

Voici quelques points à garder à l'esprit lorsque vous utilisez votre téléviseur sur un réseau public restreint :

- L'utilisation de votre Roku TV sur un réseau d'hôtels ou de dortoirs nécessite la disponibilité d'un réseau sans fil et d'un téléphone intelligent, d'une tablette ou d'un ordinateur connecté au réseau pour authentifier l'accès à votre point d'accès sans fil.
- Vous aurez besoin de la télécommande de votre Roku TV.
- Certains contenus peuvent être limités ou indisponibles si vous essayez de vous connecter en dehors de votre pays d'origine en raison du filtrage géographique.

## Connecter votre Roku TV à un réseau public restreint

1. Pendant la configuration d'un réseau (soit lors de la configuration guidée ou en utilisant le menu **Paramètres > Réseau > Configurer une connexion**), le téléviseur détecte automatiquement que vous vous connectez à un réseau restreint et affiche l'invite suivante :

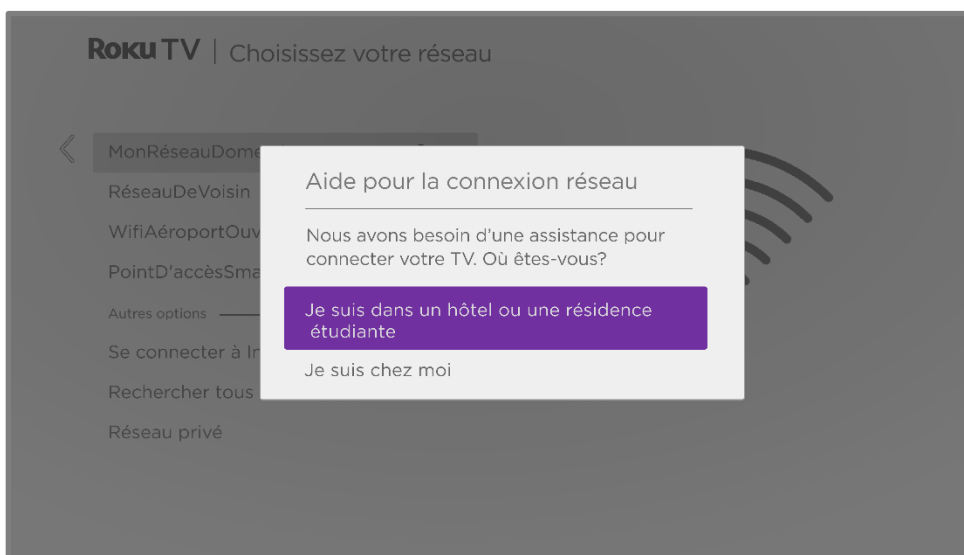

**Astuce :** *Votre téléviseur ne peut se connecter à un réseau restreint que si **Activer « Connexion de l'appareil »** est sélectionné dans **Paramètres > Système > Paramètres systèmes avancés**. (l'option **Connexion de l'appareil** est activée par défaut, mais si vous l'avez désactivée, le téléviseur ne peut pas procéder à la connexion.)*

2. Après avoir sélectionné le réseau indiqué, mettez en surbrillance **Je suis dans un hôtel ou un dortoir universitaire**, puis appuyez sur **OK**. Le téléviseur vous

invite à utiliser votre téléphone intelligent, votre tablette ou votre ordinateur portable pour terminer la connexion.

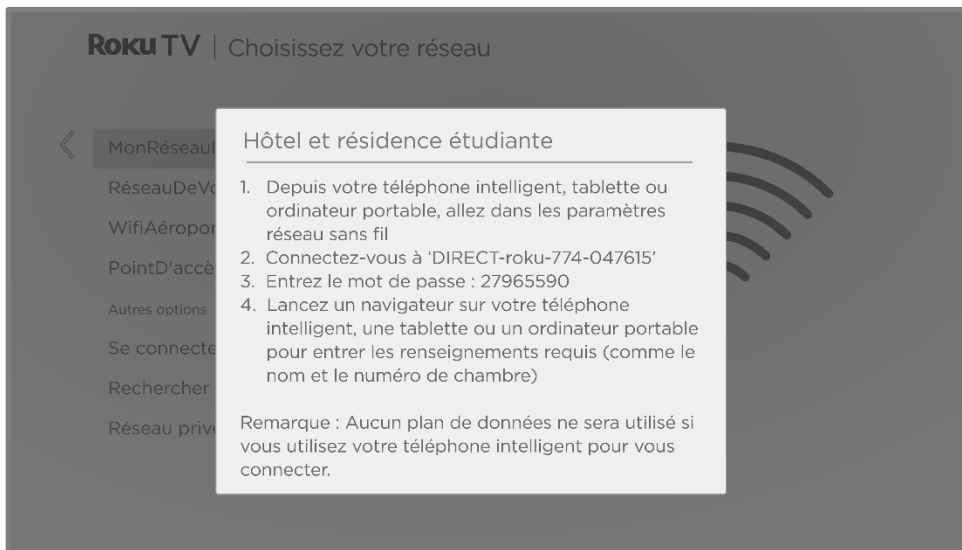

3. Utilisez un téléphone portable, une tablette ou un ordinateur avec réseau sans fil pour détecter les réseaux sans fil. Dans la plupart des cas, vous pouvez simplement ouvrir l'écran Paramètres Wi-Fi ou Paramètres réseau de l'appareil pour commencer la recherche.

**Note :** *Le téléphone portable, la tablette ou l'ordinateur doit être sur le même réseau sans fil que celui auquel vous connectez la télé.*

4. Connectez-vous au réseau dont le nom apparaît sur l'écran de votre téléviseur.

**Remarque :** *L'étape précédente permet de connecter votre téléphone intelligent, votre tablette ou votre ordinateur directement au téléviseur. Aucun frais de connexion ne s'applique et la connexion n'a pas d'impact sur le plan de données de votre appareil.*

5. Le processus de connexion sans fil vous invite à saisir un mot de passe. Saisissez le mot de passe comme indiqué sur l'écran du téléviseur.

6. Lancez le navigateur internet sur votre téléphone mobile, votre tablette ou votre ordinateur. Lorsque vous essayez d'ouvrir une page internet, la connexion restreinte vous demande toutes les informations dont elle a besoin. Dans la plupart des cas, vous devez accepter les conditions générales, fournir des informations d'identification ou saisir un mot de passe, un NIP ou un numéro de chambre pour continuer. Les informations demandées dépendent de l'organisation qui contrôle la connexion sans fil.
7. Une fois que vous avez saisi les informations demandées, le téléviseur poursuit automatiquement sa connexion et reprend son fonctionnement normal.
8. Si le téléviseur vous invite à vous connecter à votre compte Roku, utilisez votre téléphone mobile, votre tablette ou votre ordinateur pour activer votre Roku TV.



# Utiliser AirPlay d'Apple et l'application Apple Home

## Apple AirPlay

AirPlay vous permet de partager des vidéos, des photos, de la musique et bien plus encore depuis votre iPhone, iPad ou Mac. Pour utiliser AirPlay, votre Roku TV doit être sur le même réseau sans fil que votre appareil Apple<sup>1</sup>. Pour configurer vos paramètres de sécurité AirPlay préférés, allez à **Paramètres > Apple AirPlay et HomeKit** à partir de l'écran d'accueil de votre Roku TV. En fonction des paramètres AirPlay que vous sélectionnez, vous pourriez avoir besoin de saisir un mot de passe sur votre appareil Apple pour lancer une session AirPlay sur votre Roku TV.

## Autres fonctionnalités AirPlay à essayer

- Duplication de l'écran à partir d'un appareil iOS.
- Duplication de l'écran à partir d'un Mac.
- Utilisez votre Roku TV comme extension de l'écran Mac.
- Lecture de musique synchronisée sur plusieurs appareils compatibles AirPlay 2, y compris les Roku TV.

---

<sup>1</sup> iPhone, iPad, ou iPod Touch avec iOS 12.3 ou une version ultérieure. Appareil Mac fonctionnant sous macOS Mojave 10.14.5 ou une version ultérieure.

## Application Apple Home

HomeKit d'Apple permet de commander les appareils d'éclairage, les thermostats et les verrous intelligents de votre domicile, ainsi que d'autres appareils, dont les téléviseurs Roku. L'application Apple Home vous permet d'ajouter votre Roku TV à votre écosystème HomeKit d'Apple. Vous pouvez également interagir avec les appareils compatibles avec HomeKit en utilisant Siri depuis votre iPhone, iPad, votre montre Apple, votre HomePod ou votre Mac.

Pour permettre à votre Roku TV de fonctionner avec l'application Apple Home

1. Sur l'écran d'accueil de votre téléviseur, allez à **Paramètres > Apple AirPlay et HomeKit**.
2. Sous **HomeKit**, sélectionnez **Configurer**. Votre téléviseur affichera un code QR unique.
3. À partir de votre appareil Apple, ouvrez l'application Apple Home et sélectionnez **Ajouter un accessoire**.
4. Utilisez l'application Apple Home pour balayer le code QR affiché sur votre téléviseur et suivez les instructions.

### Quelques fonctionnalités Apple HomeKit à essayer

À l'aide de votre appareil Apple, dites :

- « Hé Siri, joue du jazz dans le salon. »
- « Hé Siri, mets en sourdine de la télé du bureau. »
- « Hé Siri, éteins les téléviseurs de ma maison. »

Ajoutez votre Roku TV à une scène Apple Home.

Trouvez plus d'idées à l'adresse <https://www.apple.com/ca/fr/home-app/>.

# Réglage des paramètres du téléviseur

Vous pouvez ajuster les paramètres d'images et de son pendant que vous regardez un programme en appuyant sur **ÉTOILE \*** pour ouvrir le menu **Paramètres de la télé.** D'autres paramètres d'images et de son sont disponibles dans le menu **Paramètres principal.**

Dans la plupart des cas, les modifications que vous apportez ne s'appliquent qu'à l'entrée en cours d'utilisation. La TV en direct, chaque entrée HDMI® et l'entrée AV ont leurs propres paramètres que le téléviseur mémorise lorsque vous revenez à cette entrée. Le téléviseur mémorise également séparément les paramètres que vous spécifiez lors de l'affichage du contenu du « streaming ».

## Menu principal des Paramètres

Utilisez le menu **Paramètres principal** pour régler les paramètres généraux du téléviseur. Appuyez sur **ACCUEIL**  pour accéder à l'écran d'accueil, puis allez à **Paramètres > Paramètres vidéo du téléviseur.**

Vous pouvez régler les paramètres vidéo généraux du téléviseur à partir de **l'écran Paramètres :**

- **Luminosité du téléviseur** – Offre une meilleure expérience visuelle dans des pièces plus sombres ou plus lumineuses. Augmente ou diminue la luminosité générale du téléviseur sur toutes les entrées TV.

**Notes :** *Certains modèles sont équipés d'un capteur de lumière ambiante qui ajuste automatiquement la luminosité de l'image afin d'offrir une expérience*

visuelle cohérente lorsque l'éclairage de la pièce change. Votre télé est équipée d'un capteur de lumière ambiante si la luminosité de **l'écran du téléviseur** a une option **Auto** qui est sélectionnée par défaut. Pour désactiver le capteur de lumière ambiante, sélectionnez l'une des autres options **de luminosité** de la télé.

Les paramètres de luminosité **de l'écran du téléviseur** sont identiques à **ceux** de luminosité **du menu Paramètres du téléviseur** auquel vous pouvez accéder en appuyant sur **ÉTOILE \*** pendant que vous regardez un programme.

- **Notification HDR/Dolby Vision**, *uniquement sur certains modèles* : permet de contrôler si le téléviseur affiche une notification dans le coin supérieur droit de l'écran pendant quelques secondes lorsque vous lancez la lecture de contenu HDR ou Dolby Vision®.
  - **Activée** : le téléviseur affiche une notification lorsque la lecture d'un contenu HDR ou Dolby Vision® est lancée.
  - **Désactivée** : le téléviseur n'affiche pas de notification lorsque la lecture d'un contenu HDR ou Dolby Vision® est lancée.

**Note** : Ce paramètre n'affecte pas la notification HDR ou Dolby Vision® qui apparaît toujours dans la bannière d'informations du programme. Appuyez sur **OK** pendant que vous regardez un programme pour ouvrir la bannière d'informations sur ce programme.

- **Paramètres par entrée** : affiche la liste de chaque entrée TV activée. Sélectionnez une entrée, puis appuyez sur **ÉTOILE \*** pour afficher le menu **Paramètres du téléviseur** qui vous permet de régler les paramètres de l'entrée pendant que vous regardez une vidéo ou écoutez du son en provenance de cette entrée.

**Astuce** : Vous n'avez pas à aller dans le menu **Paramètres principal** au préalable, vous pouvez afficher le menu **Paramètres de la télé** d'une entrée et

*réglér ses paramètres chaque fois que vous regardez du contenu à partir de cette entrée en appuyant sur **ÉTOILE \***.*

## Menu des paramètres du téléviseur

Le menu **Paramètres de la télé** offre des paramètres vous permettant de contrôler l'apparence de l'image et la qualité audio de chaque entrée TV. Pour afficher le menu **Paramètres de la télé**, appuyez sur **ÉTOILE \*** chaque fois que vous regardez du contenu d'une entrée ou lorsque vous regarder une vidéo en « streaming ».

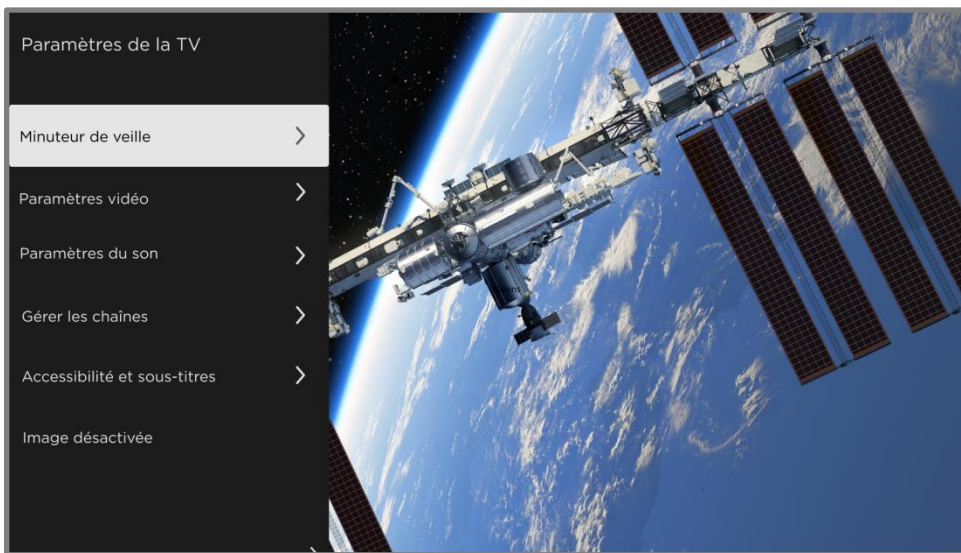

Menu **Paramètres du téléviseur**

**Astuce :** Certaines chaînes de « streaming » assignent **ÉTOILE \*** à une fonctionnalité différente (ou à aucune fonctionnalité du tout), ce qui signifie que cette touche n'ouvrira pas le menu **Paramètres de la télé**. Dans ce cas, utilisez une autre chaîne, telle que The Roku Channel, pour configurer les options. Les paramètres sélectionnés restent actifs pour toutes les chaînes de « streaming ».

Appuyez sur **HAUT** ou **BAS** pour mettre en surbrillance un paramètre, puis appuyez sur **OK** ou sur **DROITE** pour voir les options du paramètre. Vous verrez immédiatement vos modifications dans l'apparence de l'image ou la qualité audio.

- [Minuteur de veille](#)

- [Paramètres vidéo](#)
- [Paramètres audio](#)
- [Gérer les chaînes de TV en direct](#)
- [Accessibilité & sous-titres](#)
- [Image désactivée](#)

**Astuce :** *Pour quitter le menu **Paramètres de la télé**, attendez quelques secondes sans appuyer sur aucune touche. Ou appuyez à nouveau sur **ÉTOILE \*** pour quitter le menu immédiatement.*

## Minuteur de veille

Ouvre le menu **Minuteur de veille** lequel permet d'activer une minuterie qui éteint le téléviseur au bout d'un délai déterminé. *Ce paramètre reste activé même si vous cessez de regarder l'entrée actuelle.*

## Paramètres vidéo

Le menu **Paramètres vidéo** permet de régler la présentation de l'image pour l'entrée active. Pour accéder aux Paramètres vidéo, appuyez sur **ÉTOILE \*** pour afficher le

menu **Paramètres de la télé** puis sélectionnez **Paramètres vidéo**. Les options proposées varient en fonction de la source du programme.

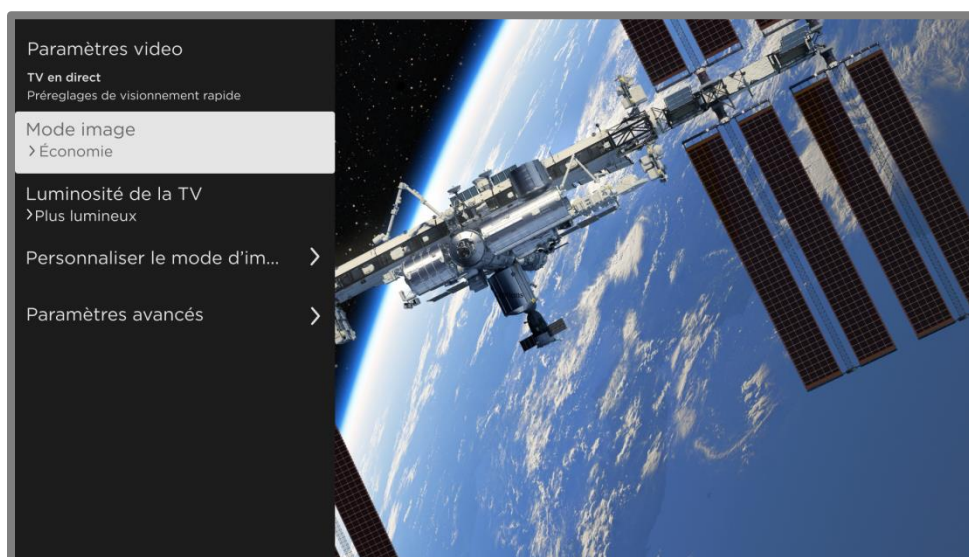

Menu des **Paramètres vidéo**

- **Mode vidéo** – Modes vidéo préreçlés pour diverses préférences de visionnement. Par exemple, sélectionner **Vif** règle **la luminosité, le contraste, la netteté** et les autres valeurs, de façon à produire une image très vive. Sélectionner **Film** modifie les paramètres pour produire une image idéale pour profiter de films dans une pièce obscurcie.

**Astuce :** *Si vous modifier les paramètres vidéo individuels, ces paramètres sont enregistrés pour l'entrée en cours d'utilisation et le **Mode vidéo** actif. Ainsi, vous pouvez régler, par exemple, le mode vidéo **Film** de l'entrée HDMI 1 pour qu'il utilise des paramètres différents du mode vidéo **Film** de l'entrée HDMI 2 et des paramètres différents du mode **Film** de l'entrée TV en direct.*

**Note :** *Si vous modifiez les paramètres d'un **Mode vidéo**, un petit point pourpre apparaît à droite du nom du **Mode vidéo**.*

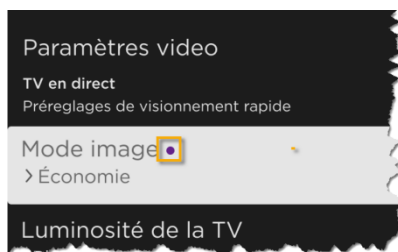

Utilisez l'option **Réinitialiser les paramètres vidéo**, décrite ci-dessous, pour rétablir les paramètres par défaut du mode d'image sélectionné pour l'entrée.

- **Luminosité du téléviseur** – Luminosité générale de l'image. Ce paramètre s'applique à toutes les entrées TV et est identique au paramètre **Luminosité du téléviseur** sous **Paramètres > Paramètres vidéo**.
- **Personnaliser le mode vidéo** : ouvre le menu [Personnaliser le nom du mode](#), d'où vous pouvez ajuster différents aspects de la qualité d'image.
- **Paramètres avancés** : ouvre le [menu Paramètres avancés](#), d'où vous pouvez ajuster les fonctionnalités avancées applicables à votre modèle de téléviseur.

## Options du menu *Personnaliser Nom du mode*

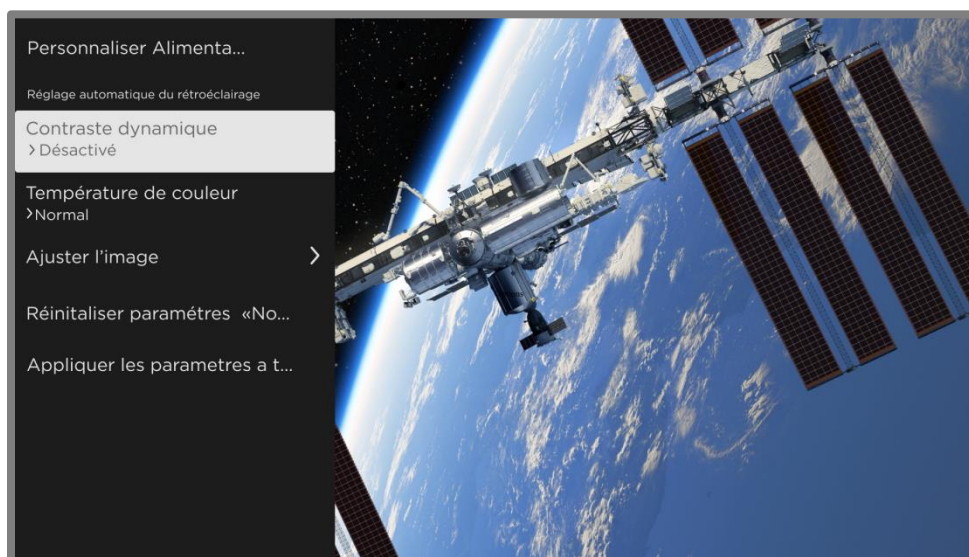

Menu **Personnaliser le Nom du mode**



- **Contraste dynamique**, *uniquement sur certains modèles* : ajuste automatiquement le niveau de rétroéclairage pour obtenir le contraste optimal et éviter les différences excessives entre les zones claires et les zones sombres de l'écran.
- **Température des couleurs** : permet de régler les tons généraux des couleurs de l'image, de **Normal** à légèrement plus bleuâtre (**Frais**) et à légèrement plus rougeâtre (**Chaud**).
- **Réglage fin de l'image** : affiche le [menu Réglage fin de l'image](#).
- **Réinitialiser les paramètres « nom du mode »** : ramène tous les paramètres vidéo du **Mod vidéo** pour l'entrée en cours d'utilisation à leurs valeurs initiales.
- **Appliquer les paramètres à toutes les entrées** : applique les paramètres que vous avez définis pour le **Mode vidéo** actuel à toutes les entrées TV.

## Réglage fin des options du menu image

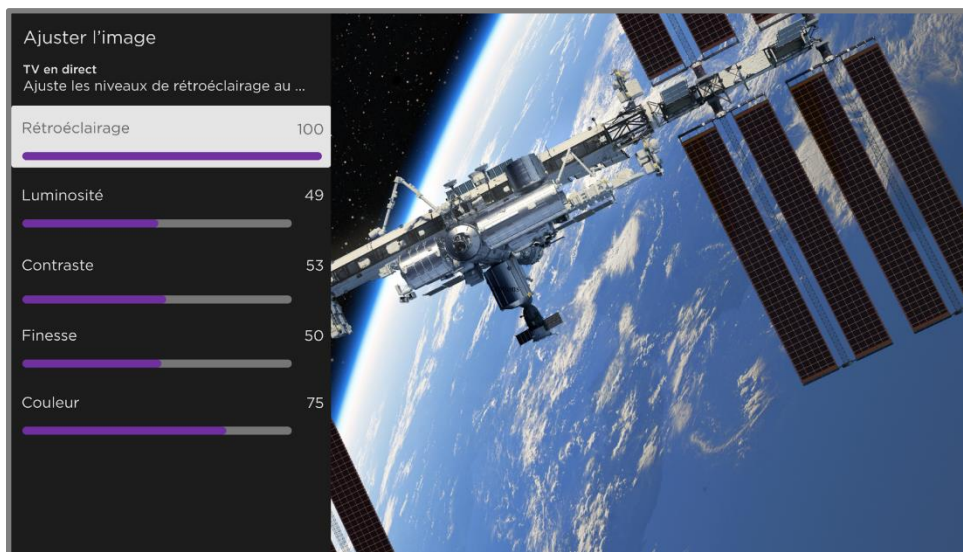

Menu **Réglage fin de l'image**

- **Rétroéclairage** : règle l'intensité lumineuse globale de l'écran.
- **Luminosité** – Permet d'ajuster le niveau sombre de l'image.

- **Contraste** – Permet de régler le niveau de blanc de l'image.
- **Netteté** – Permet de régler la netteté des bords de l'image.
- **Couleur** : règle la saturation des couleurs dans l'image. Un paramètre 0 supprime toutes les couleurs et affiche une image en noir et blanc.

## Options du menu Paramètres avancés

**Notes :** *Certains paramètres vidéo varient selon la marque et le modèle. Tous les paramètres ne sont pas disponibles sur tous les téléviseurs. Les noms de certains paramètres varient également selon la marque et peuvent différer des noms indiqués ici.*

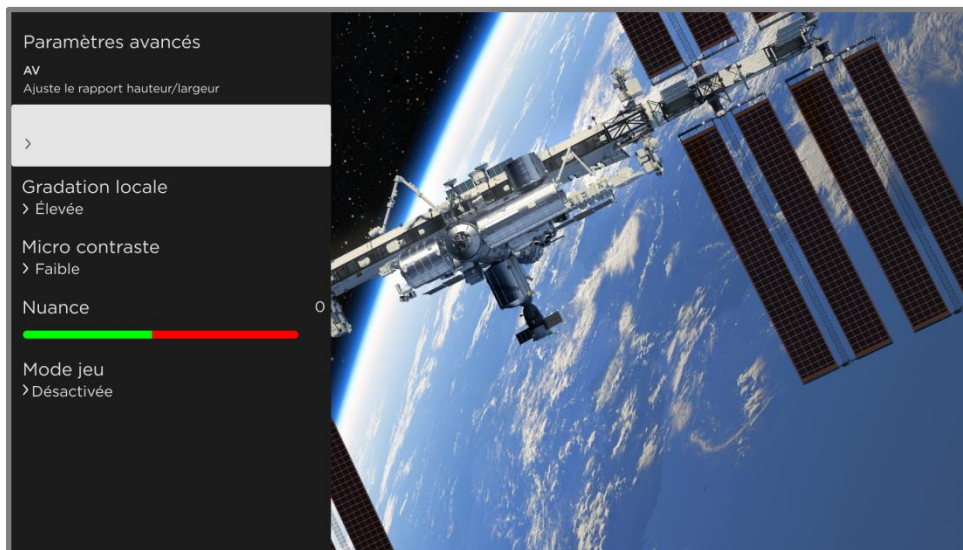

Menu type des **Paramètres avancés**

- **Taille de l'image** – Rapport d'aspect de l'image, vous permettant de visualiser une image dans son format d'origine, ou de la zoomer ou de l'étirer pour remplir l'écran. Le paramètre **Automatique** a été déterminé pour produire la meilleure image dans la plupart des cas.
- **Gradation locale**, *uniquement sur certains modèles* : définit le degré de gradation appliqué à plusieurs zones de l'intensité du rétroéclairage de l'écran.

Ce paramètre permet d'assombrir les zones sombres sans affecter la luminosité des zones claires.

- **Micro-contraste**, *uniquement sur certains modèles* : améliore le contraste des images.
- **Lissage des actions**, *uniquement sur certains modèles. Votre modèle peut utiliser un nom différent pour cette option*. Règle le niveau de traitement d'images appliqué au signal vidéo. Un paramètre plus élevé entraîne un lissage plus élevé, mais cela peut entraîner des artefacts d'images indésirables sur certains types de contenus. Chaque **Mode vidéo** a un paramètre par défaut différent.
- **Natural Cinema**, *uniquement sur certains modèles. Votre modèle peut utiliser un nom différent pour cette option*. Réduit l'effet de « saccade » souvent présent lorsque les films à 24 images par seconde sont convertis aux fréquences ordinaires de la télé. **Le mode Natural Cinema est Activé** par défaut en modes **Films** et **HDR sombre** et **Désactivé** par défaut en d'autres modes.
- **Clarté de l'action**, *uniquement sur certains modèles 120 Hz. Votre modèle peut utiliser un nom différent pour cette option*. Réduit le flou des images en mouvement rapide comme celles des sports.
- **Clarté des mouvements LED**, *uniquement sur certains modèles aussi dotés de la fonctionnalité de gradation locale. Votre modèle peut utiliser un nom différent pour cette option*. Réduit le flou animé causé par la fréquence de rafraîchissement de l'écran. L'activation de cette fonctionnalité insère des cadres noirs entre les images pour améliorer le visionnement des jeux et des sports à haute vitesse, tout en réduisant la luminosité de l'image. Sélectionnez **Faible**, **Moyenne**, **Élevée** ou **Désactivée** pour obtenir la qualité d'image souhaitée.
- **Teinte** : règle la balance des couleurs du vert au rouge pour obtenir des couleurs précises dans l'image.

- **Mode jeu** – *uniquement sur les entrées HDMI® et AV* : réduit le traitement de l'image pour moins de décalage d'entrée, ce qui améliore le visionnement des jeux d'action. Consultez également la section [Taux de rafraîchissement variable \(VRR\)](#).
- **Mode faible latence automatique (ALLM)**, *uniquement sur certains modèles* : détecte lorsque certains types de consoles sont branchées à une entrée **HDMI**, puis configure automatiquement les meilleurs paramètres lorsque cette entrée est sélectionnée. Lorsque le mode ALLM est activé, le paramétrage manuel du **Mode jeu** n'est pas disponible. Notez que le téléviseur n'affiche pas une option de menu ALLM.

## Taux de rafraîchissement variable (VRR)

*Uniquement sur certains modèles* : le Taux de rafraîchissement variable (VRR) permet à une console de jeu ou un ordinateur compatible branché via HDMI de contrôler la fréquence de rafraîchissement du téléviseur. Cette fonctionnalité permet de s'assurer que le téléviseur ne commence pas à afficher une image vidéo avant que la source vidéo ne l'ait complètement rendue. Le résultat est une animation d'image plus fluide avec moins de lecture saccadée et de distorsion. Cette fonctionnalité nécessite les conditions suivantes :

- **Le taux de rafraîchissement variable** est **Activé** dans les paramètres HDMI pour l'entrée. Ce paramètre est **Désactivé** par défaut.
- Le mode **HDMI** est réglé sur **Automatique** ou **HDMI 2.0** dans les paramètres HDMI de l'entrée.
- **Le mode jeu** est activé.
- L'appareil branché prend en charge le VRR.

## Paramètres vidéo Expert (Modèles 4K uniquement)

Les modèles de télévisions 4K (UHD) : des paramètres vidéo supplémentaires sont offerts pour les adeptes exigeants de cinéma maison. Les paramètres vidéo expert comprennent le gamma, la réduction du bruit, le réglage de la balance des blancs en 11 points et la gestion étendue de l'espace couleur.

Vous pouvez accéder aux paramètres vidéo experts uniquement en utilisant l'application mobile Roku sur un appareil mobile iOS® ou Android™.

## Paramètres audio

Le menu **Paramètres son** permet de régler les qualités sonores de la télé. Pour accéder aux Paramètres son, appuyez sur **ÉTOILE \*** pour afficher le menu **Paramètres télé** puis sélectionnez **Paramètres son**.

**Note :** La plupart des paramètres sonores n'affectent pas le son que vous entendez d'un récepteur ou des écouteurs connectés. De plus, l'option **Paramètres de son** n'est pas disponible lorsque vous utilisez la fonctionnalité d'écoute en privé sur l'application mobile Roku ou (sur certains modèles) sur une télécommande vocale Roku ou des écouteurs Bluetooth.

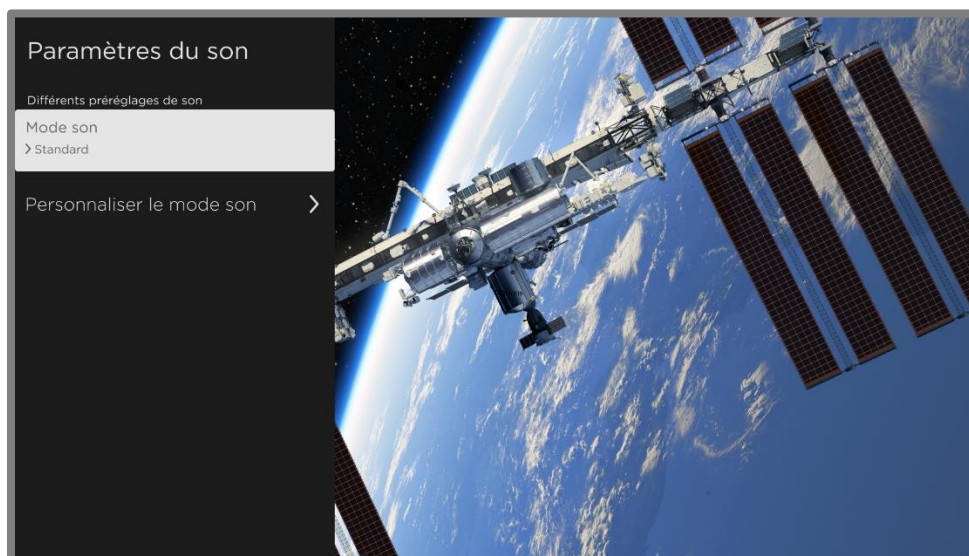

Menu des **Paramètres audio**

- **Mode son** : des modes audio prédéfinis pour vous offrir des programmes de meilleure qualité sonore.
- **Personnaliser le mode son** : ouvre le [menu Personnaliser nom du mode](#), d'où vous pouvez ajuster les différents aspects du son selon les fonctionnalités disponibles sur le modèle de votre téléviseur.

### Options du menu Personnaliser *Nom du mode*

Votre modèle de téléviseur peut avoir l'un des paramètres audio suivants disponibles dans le menu **Paramètres du téléviseur** :

- [Traitement audio Dolby®](#)
- [DTS® TruSurround/DTS® Studio Sound](#)
- [Mode Volume](#)
- [Appareils audio Roku haut de gamme](#)

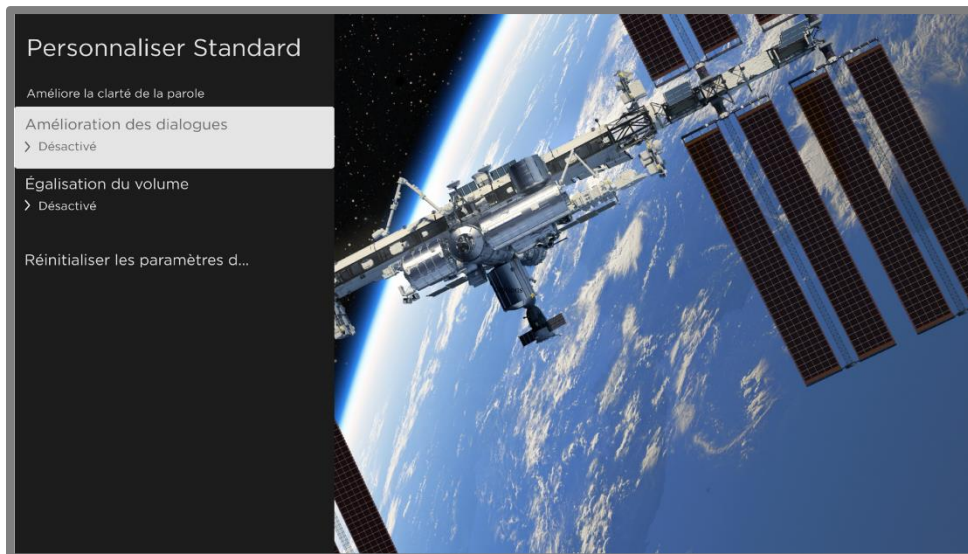

Menu type **Personnaliser nom du mode**

## Traitement audio Dolby® (certains modèles uniquement)

- **Son ambiophonique virtuel** (*uniquement sur certains modèles*) : cette option permet de simuler le son ambiophonique. L'effet interfère parfois avec la clarté des dialogues. Utilisez l'option **Amélioration des dialogues** pour compenser.
- **Amélioration des dialogues** – cette option améliore la clarté de la parole.
- **Nivellement du volume** - cette option adoucit à la fois les sons forts et les sons faibles.
- **Amélioration des dialogues Dolby AC-4**, *uniquement sur certains modèles* : cette option améliore les dialogues des contenus prenant en charge le format audio AC-4.
- **Réinitialiser les paramètres audio « Mode son »** : ramène les paramètres **Son ambiophonique virtuel**, **Amélioration des dialogues** et **Nivellement du volume** à leurs réglages par défaut pour le **Mode son** sélectionné.

**Note :** Le décodage *Dolby Atmos®* n'est disponible que si vous utilisez les haut-parleurs du téléviseur. Il est non disponible avec des haut-parleurs externes.

## DTS® TruSurround/DTS® Studio Sound (uniquement certains modèles)

- **DTS TruSurround** : cette option permet de simuler le son ambiophonique. L'effet interfère parfois avec la clarté des dialogues. Utilisez l'option **Clarté des dialogues** pour compenser.
- **Clarté des dialogues** – cette option permet d'améliorer la clarté des dialogues lorsque vous utilisez la fonctionnalité DTS TruSurround.
- **TruVolume** – Réduit les fluctuations de volume gênantes dans les programmes.

- **Amélioration des dialogues Dolby AC-4**, *uniquement sur certains modèles* : cette option améliore les dialogues des contenus prenant en charge le format audio AC-4.
- **Réinitialiser les paramètres audio « Mode son » DTS TruSurround, Clarté du dialogue** : ramène les paramètres **DTS TruSurround, Clarté des dialogues** et **TruVolume** à leurs réglages par défaut pour le **Mode son** sélectionné.

### Mode volume (certains modèles uniquement)

- **Désactivée** – le volume du contenu n'est pas modifié.
- **Nivellement** – cette option procure un volume consistant sur tous les différents types de contenus.
- **Nuit** – cette option augmente le volume des sons doux et baisse celui des sons forts pour que vous suiviez plus facilement votre télé la nuit sans déranger les autres.
- **Amélioration des dialogues Dolby AC-4**, *uniquement sur certains modèles* : cette option améliore les dialogues des contenus prenant en charge le format audio AC-4.



## Appareils audio Roku haut de gamme

Différents produits audio Roku haut de gamme sont offerts en achat séparé. Vous pouvez les brancher à n'importe quel modèle de Roku TV. Quand c'est le cas, le menu des **Paramètres de son** du téléviseur offre un accès direct aux paramètres de son des produits audio Roku connectés. Pour plus d'informations, consultez la rubrique [Roku Streambar®](#).

Même si les paramètres de son varient selon le produit audio connecté et son ensemble de fonctionnalités, voici quelques exemples des paramètres types que vous pouvez contrôler directement à partir de votre téléviseur :

- **Mode de volume** – des modes pour une écoute normale, le nivellement du volume et l'écoute de nuit.
- **Clarté de la parole** – cette option rend les voix plus faciles à entendre comparativement aux autres sons du programme.
- **Stéréo étendue** : simule le son ambiophonique.
- **Basse** : ajuste le niveau des sons à basse fréquence.
- **Aigu** : ajuste le niveau des sons à haute fréquence.
- **Son ambiophonique virtuel** : améliore le son stéréo de la barre de son pour simuler le son ambiophonique.
- **Amélioration des dialogues Dolby AC-4**, *uniquement sur certains modèles* : cette option améliore les dialogues des contenus prenant en charge le format audio AC-4.
- **Réinitialiser les paramètres de son** : ramène tous les paramètres de son à leurs valeurs par défaut pour le **Mode son** sélectionné.

## Gérer les chaînes de TV en direct

Désignez des chaînes préférées et modifiez l'alignement de vos chaînes dans le menu **Gérer les chaînes**. Vous pouvez accéder au menu **Gérer les chaînes** de plusieurs façons :

- À partir du menu de l'écran d'accueil, accédez à **Paramètres > Entrées TV > TV en direct > Gérer les chaînes**, puis sélectionnez **Gérer toutes les chaînes** et appuyez sur **OK**.
- Lorsque vous regardez un programme TV en direct, appuyez sur **ÉTOILE \*** pour afficher le menu **Paramètres du téléviseur**, puis naviguez jusqu'à **Gérer des chaînes** et appuyez sur **OK**.
- Lorsque vous utilisez le guide des chaînes de TV en direct, naviguez vers la gauche jusqu'à la colonne des chaînes, puis appuyez sur **ÉTOILE \***. Dans la boîte de dialogue **Options de chaîne**, mettez en surbrillance **Gérer les chaînes** et appuyez sur **OK**.
- Pendant que vous utilisez le Guide des chaînes de TV en direct, naviguez vers la gauche de la colonne de chaînes à la colonne des Catégories de la TV en direct. Faites défiler vers le haut ou vers le bas jusqu'à **Préférées**, appuyez **DROITE** pour mettre en surbrillance **Sélectionner pour ajouter des chaînes préférées**, puis appuyez sur **OK**.

Dans le menu **Gérer les chaînes**, sélectionnez **Chaînes préférées** ou **Modifier l'alignement des chaînes**.

## Chaînes préférées

Utilisez le menu **Chaînes préférées** pour désigner autant de chaînes possibles comme préférées.

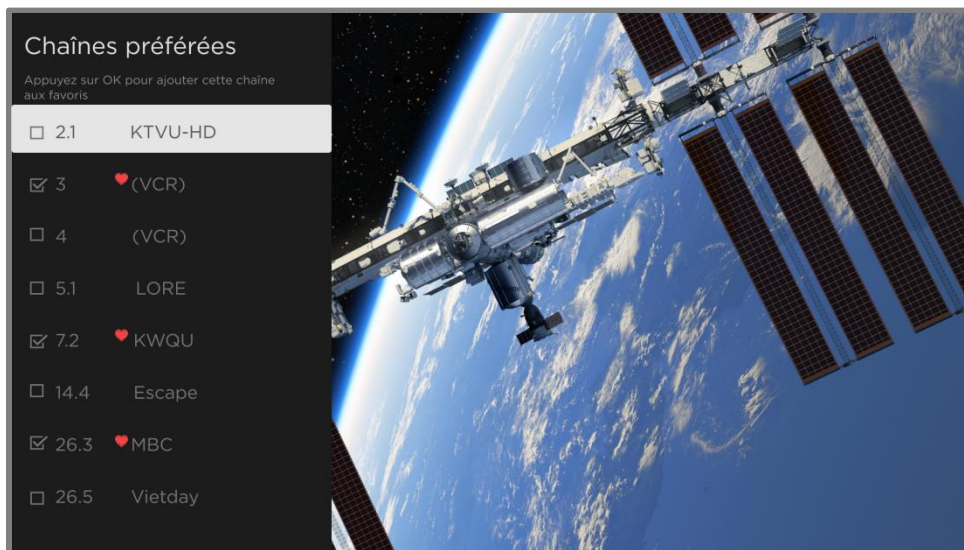

Appuyez sur **HAUT** ou **BAS** pour mettre une chaîne en surbrillance, puis appuyez sur **OK** pour cocher ou décocher sa case. Un symbole **PRÉFÉRÉE** ❤️ apparaît à côté de chaque chaîne que vous désignez comme chaîne préférée.

**Astuce :** *Faites une pause de quelques secondes pour que le téléviseur diffuse la chaîne mise en surbrillance. Vous pouvez ainsi voir et entendre le contenu de la chaîne avant de décider d'en faire une chaîne préférée ou pas.*

**Note :** *Si vous avez activé les contrôles parentaux, et le programme de la chaîne actuelle est bloqué, vous ne verrez pas d'image et n'entendrez pas de son pendant l'utilisation du menu **Chaînes préférées**.*

Pour passer de l'affichage de toutes les chaînes à celui des chaînes préférées, sélectionnez Préférées dans la colonne de filtrage du Guide des chaînes de TV en direct.

## Modifier la liste de chaînes

Lorsque vous recherchez des chaînes comme décrit dans [Configuration de la TV en direct](#), le téléviseur ajoute toutes les chaînes dont les signaux sont bons et détectables dans votre zone. De plus, à moins de les cacher comme expliqué dans [Masquer les chaînes de télé en « streaming »](#), l'alignement des chaînes inclura les chaînes de « streaming » et les chaînes de télé locales.

En ce moment, votre liste de chaînes pourrait contenir plus de chaînes que souhaité. Utilisez le menu **Modifier l'alignement des chaînes** pour cacher toute chaîne que vous ne voulez pas dans votre liste de chaînes. Vous pouvez cacher à la fois les chaînes en diffusion hertzienne et les chaînes de « streaming ».

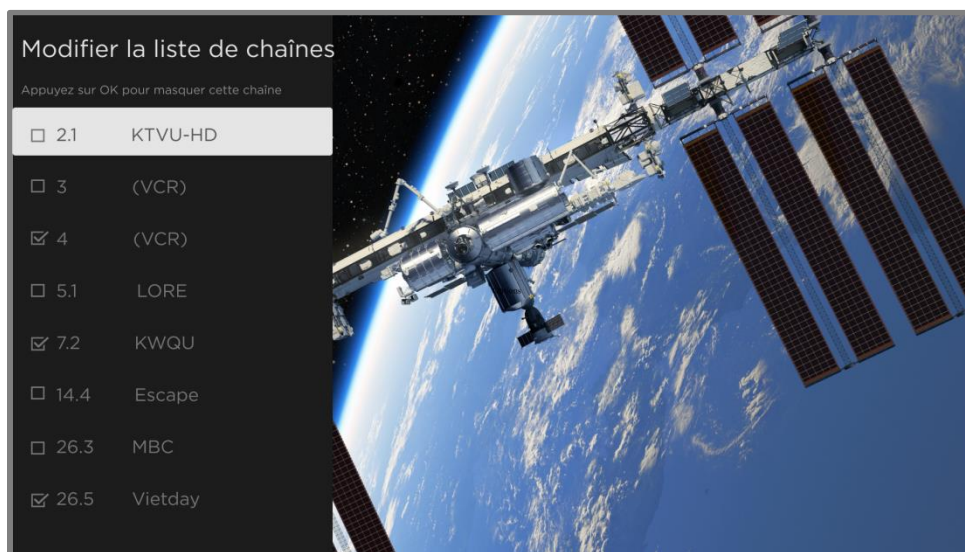

Appuyez sur **HAUT** ou **BAS** pour mettre une chaîne en surbrillance, puis appuyez sur **OK** pour sélectionner ou décocher sa case à cocher. Les chaînes cochées sont cachées dans le Guide des chaînes de TV en direct, et vous ne pouvez pas les regarder.

**Astuce :** *Faites une pause de quelques secondes pour que le téléviseur diffuse la chaîne mise en surbrillance. Vous pouvez ainsi voir et entendre le contenu de la chaîne avant de décider d'en faire une chaîne préférée ou pas. Si vous avez activé les contrôles parentaux, et le programme de la chaîne actuelle est bloqué, vous ne verrez*

*pas d'image et n'entendrez pas de son pendant l'utilisation du menu **Modifier l'alignement des chaînes**.*

**Note :** *Reprendre la recherche des chaînes de TV en direct permet d'afficher toutes les chaînes cachées.*

## **Masquer les chaînes de télé en « streaming »**

Par défaut, le Guide des chaînes de TV en direct affiche à la fois les chaînes de télé en diffusion hertzienne et les chaînes de « streaming » dans une longue liste. Vous pouvez, si vous le voulez, cacher les chaînes de « streaming » du Guide des chaînes de TV en direct.

Pour cacher les chaînes de « streaming », à partir du menu de l'écran d'accueil, accédez à **Paramètres > TV en direct > Gérer les chaînes** et mettez en surbrillance **Cacher les chaînes de « streaming »** et appuyez sur **OK** pour sélectionner la case à cocher adjacente.

## **Accessibilité & sous-titres**

Les paramètres du menu **Accessibilité et sous-titres** vous permettent de modifier les paramètres d'accessibilité du téléviseur sans quitter le programme que vous regardez.

Ces paramètres sont aussi accessibles à partir du **menu de l'écran d'accueil** sous **Paramètres > Accessibilité**.

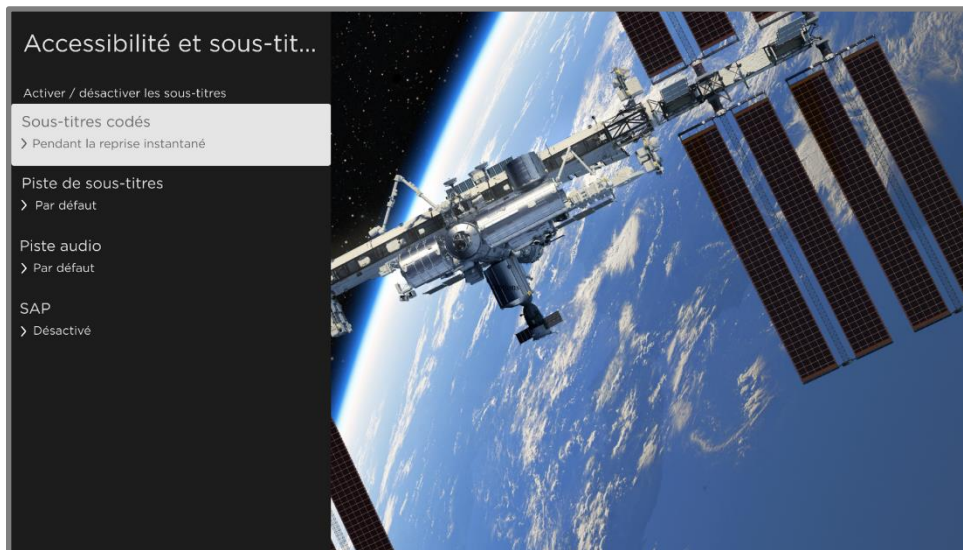

Menu type **Accessibilité et sous-titre**

**Astuce :** Certaines chaînes de « streaming » attribuent une fonction différente à la touche **ÉTOILE \***, ce qui signifie qu'elle n'ouvrira pas le menu **Paramètres de la télé**. Dans ces cas, utilisez une autre chaîne, telle que The Roku Channel, pour configurer les options d'accessibilité.

### Paramètres du menu Accessibilité & Sous-titres

- **Sous-titres codés :** contrôle l'affichage des sous-titres. *Ce paramètre apparaît seulement pour les programmes que vous regardez sur les entrées **ANT, AV,** « streaming » et le Lecteur média Roku. Toute valeur définie n'est effective que sur ces entrées.*
- **TV en direct :** réglez les sous-titres à **Éteints, Toujours activés, Pendant la reprise** ou **Pendant la sourdine**.
- **Entrée AV :** réglez les sous-titres à **Éteints, Toujours activés, Pendant la reprise** ou **Pendant la sourdine**.

- **Chaîne de vidéo en « streaming » et Lecteur média Roku** : définissez les sous-titres à **Désactivés**, **Toujours activés**, **Pendant la reprise** ou **Pendant la sourdine**. Tous les contenus diffusés en « streaming » n'ont pas de sous-titres. Notez que certaines chaînes de « streaming » ont d'autres façons d'activer et de désactiver les sous-titres. Dans ces cas, l'option **Sous-titres codés** n'apparaît pas dans le menu **Paramètres du téléviseur**.
- **Piste de sous-titrage** – Sélectionne la piste de sous-titrage à afficher lorsque le sous-titrage codé est activé. *Ce paramètre reste actif sur toutes les entrées qui fournissent des sous-titres.*
- **SAP** – Sélectionnez la lecture d'une voie audio secondaire ou d'un son télé multicanal ainsi que le choix à faire. Voir [Vidéodescription par Voie audio secondaire \(SAP\)](#). *Ce paramètre s'applique uniquement à la TV en direct sur les chaînes numériques.*
- **Piste audio** : sélectionnez la piste audio à lire avec le programme en cours. *Ce paramètre ne s'applique qu'au contenu en « streaming » lorsque plusieurs pistes audio sont disponibles.*

## Vidéodescription par voie sonore secondaire (SAP)

La vidéodescription de l'action dans un programme aide les personnes aveugles ou malvoyantes à profiter des programmes. Vous activez la vidéodescription en sélectionnant l'une des options de Voie audio secondaire (SAP).

Pour entendre les narrations des vidéodescriptions pour les programmes compatibles, activez la **SAP**. S'il existe plusieurs options **SAP** pour une chaîne, telles que le **français** ou **l'espagnol**, essayez chacune d'elles pour déterminer quel paramètre porte la piste de vidéodescription.

**Accessibilité** : *Les diffuseurs ne fournissent des vidéodescriptions que sur un petit nombre de programmes. Si vous ne parvenez pas à entendre les vidéodescriptions après avoir suivi ces instructions, le programme que vous consultez ne les fournit pas.*

Pour en savoir plus sur la vidéodescription, allez sur :

[https://crtc.gc.ca/fra/info\\_sht/b322.htm](https://crtc.gc.ca/fra/info_sht/b322.htm)

## Image désactivée

Sélectionnez **Image désactivée** pour éteindre l'écran pendant que vous continuez à lire le son. Vous pourriez utiliser cette fonctionnalité lorsque vous écoutez de la musique ou des balados, ou à tout autre moment où vous ne voulez pas regarder l'écran.

Lorsque vous voulez réactiver l'écran, appuyez sur **OK**. Ou lorsque vous éteignez le téléviseur pendant que l'écran est éteint, il se rallume la prochaine fois que vous rallumez le téléviseur.



# En accès gratuit

Utilisez l'option **En accès gratuit** pour découvrir des contenus à regarder gratuitement.

Pendant que vous parcourez les programmes, l'icône de chaîne en vedette apparaît dans le coin supérieur gauche de l'écran. Utilisez le pavé directionnel pourpre pour mettre un programme en surbrillance, puis appuyez sur **OK** pour voir plus d'informations dessus.

Pendant que vous affichez les détails d'un programme, appuyez sur **OK** pour lancer sa lecture. Si vous avez déjà ajouté la chaîne, le téléviseur passera directement à la chaîne et la lecture du programme débutera. Si vous n'avez pas ajouté la chaîne, elle sera ajoutée avant que la lecture du programme ne débute.

Si vous ne voulez pas voir l'option En accès gratuit dans le menu de l'écran d'accueil, vous pouvez la cacher.

Pour cacher l'option **En accès gratuit** :

1. À partir du menu de l'écran d'accueil, accédez à **Paramètres > Écran d'accueil**, puis appuyez sur **DROITE**.
2. Sélectionnez **En accès gratuit**.
3. Mettez en surbrillance **Cacher**, puis appuyez sur **OK**.

# Recherche de contenu à regarder

L'une des fonctionnalités uniques de votre Roku TV est sa capacité à rechercher des films et des programmes dans les chaînes de « streaming » et la TV en direct. Dans une seule opération de recherche, vous pouvez effectuer une recherche par :

- Titre du film
- Titre du programme télévisé
- Nom de l'acteur/actrice, du réalisateur ou de la réalisatrice
- Nom de la chaîne de « streaming »
- Titre du jeu interactif
- Titre de la musique ou du balado, ou le nom de l'artiste sur Spotify
- Genre, y compris les genres spéciaux « gratuit » et « 4K ».

**Note :** *Roku Search fait la recherche sur plusieurs chaînes de « streaming » populaires, mais pas toutes. Les chaînes recherchées varient selon la zone géographique.*

## Comment puis-je lancer une recherche?

Vous pouvez lancer une recherche de plusieurs manières :

- En lançant des commandes de recherche vocale en anglais, en espagnol, en portugais ou en allemand (selon la langue que vous avez choisie pour votre téléviseur) à l'aide d'une télécommande vocale Roku, l'application mobile Roku, Alexa ou l'Assistant Google Home. Les chaînes participantes affichent les résultats sans quitter la chaîne que vous regardez. Les résultats de la chaîne que vous regardez apparaissent dans la première colonne, suivis des résultats d'autres chaînes.

- En utilisant un clavier à l'écran sur lequel vous naviguez à l'aide du pavé directionnel pourpre de votre télécommande
- En tapant sur l'application mobile Roku sur votre téléphone ou votre tablette

Pour en savoir plus sur la recherche vocale, allez sur [go.roku.com/voicesearch](https://go.roku.com/voicesearch).

## Recherche vocale à l'aide d'une télécommande vocale Roku

*Uniquement pour les modèles disposant d'une télécommande vocale Roku :*

1. Appuyez et maintenez la touche **COMMANDE VOCALE**  ou **RECHERCHER**  ou dites « *Hey Roku,* » en fonction de votre télécommande.

**Astuce :** Appuyez sur la touche pour afficher des conseils sur la recherche à l'écran. Répétez l'opération pour voir un autre ensemble d'astuces.

2. Tout en maintenant la touche enfoncée, dites le nom d'un film, d'un programme télévisé, d'un(e) acteur/actrice, d'un(e) réalisateur/réalisatrice ou d'un genre (y compris les genres spéciaux « gratuits » et « 4K »). Vous pouvez également rechercher des programmes d'information. Dites des choses comme, « Montre l'actualité » « Lis l'actualité » ou « Lis l'actualité sur newsy ».

**Note :** Vous pouvez faire des recherches vocales en anglais, en français, en espagnol, le portugais ou l'allemand, selon la langue que vous avez choisie dans

**Paramètres > Système > Langue**

Le téléviseur liste les résultats de votre recherche sur plusieurs chaînes de « streaming » et de TV en direct.

3. Appuyez sur la touche **DROITE** pour déplacer la surbrillance dans la liste des résultats de recherche.
4. Appuyez sur la touche **HAUT** ou **BAS** pour faire défiler la liste des résultats de la recherche et mettre en surbrillance l'élément que vous souhaitez afficher.

## Recherche à partir de l'application mobile Roku

Utilisez l'application mobile gratuite Roku sur votre téléphone intelligent ou votre tablette compatible pour accélérer encore plus vos recherches. Utilisez le clavier de votre appareil mobile pour taper plus rapidement et plus facilement qu'avec le clavier à l'écran de votre téléviseur. Vous pouvez également effectuer une recherche en touchant l'icône Recherche vocale et en disant le nom du film, du programme télé, de l'acteur/actrice, du réalisateur/réalisatrice, du genre, de la chaîne de « streaming » ou du jeu.

Lorsque vous utilisez l'application mobile Roku pour effectuer une recherche, les résultats s'affichent sur votre appareil mobile et non sur l'écran du téléviseur. Lorsque vous faites une sélection dans les résultats de la recherche, le téléviseur commence à lire le programme sélectionné.

Pour plus d'informations, consultez la rubrique [Application mobile Roku](#).

## Recherche avec l'Assistant Google

Utilisez votre Google Home, votre téléphone Google Pixel ou l'application mobile Google Home pour rechercher des programmes :

1. Reliez votre compte Roku à votre compte Google en utilisant l'application mobile Google Home sur votre appareil iOS ou Android.
2. Démarrez votre commande avec « Hé Google » ou « OK Google » et terminez votre commande par « sur Roku ». Quelques exemples :
  - « Hé Google, montre-moi les documentaires sur Roku. »
  - « OK Google, montre-moi des comédies sur Roku. »

**Remarque :** Vous pouvez également émettre des commandes pour contrôler votre Roku TV. Et si vous avez activé l'option **Démarrage rapide du téléviseur** sur votre téléviseur, vous pouvez allumer votre téléviseur en disant : OK Google, allume Roku ».

Pour plus d'information sur la configuration et l'utilisation de Google Assistant avec votre Roku TV, consultez l'article de l'assistance Roku : [Comment utiliser Google pour contrôler mon appareil de streaming Roku?](#)

## Recherche avec Amazon Alexa

Utilisez votre Echo Dot Amazon, Echo Plus, Echo Show ou l'application mobile Amazon Alexa pour rechercher des programmes :

1. Reliez votre compte Roku à votre compte Amazon en utilisant l'application Amazon Alexa sur votre appareil iOS ou Android.
2. Démarrez votre commande par « *Alexa* » et terminer la commande par « *sur Roku* ». Quelques exemples :
  - « *Alexa, augmente le volume sur Roku.* »
  - « *Alexa, montre-moi les documentaires sur Roku.* »

**Remarque :** *Vous pouvez également émettre des commandes pour contrôler votre Roku TV. Et si vous avez activé l'option **Démarrage rapide du téléviseur** sur votre téléviseur, vous pouvez l'activer en disant : « Alexa, allume Roku. ».*

Pour plus d'information sur la configuration et l'utilisation d'Alexa d'Amazon avec votre Roku TV, consultez l'article de l'assistance Roku : [Comment utiliser Alexa d'Amazon pour contrôler mon appareil de streaming Roku?](#)

## Recherche au clavier à l'aide de la télécommande

1. Sélectionnez **Rechercher** à partir du menu de l'écran d'accueil.
2. Utilisez le pavé directionnel pourpre pour naviguer sur le clavier à l'écran, en saisissant quelques caractères du terme à rechercher.

Chaque caractère supplémentaire saisi affine la recherche, ce qui rend les résultats de recherche plus pertinents. Vous verrez souvent les résultats que vous recherchez après avoir saisi seulement quelques lettres.

3. Lorsque vous voyez le programme que vous recherchez, appuyez sur la touche **DROITE** pour le mettre en surbrillance. Continuez à appuyer sur **DROITE** pour voir plus de détails sur la façon de regarder le programme.

## Résultats de recherche de lecture directe

Grâce à la lecture directe, les résultats de recherche vocale arrivent directement et commencent à lire le programme dès que votre commande de recherche peut être identifiée de manière unique et que le contenu demandé est disponible sans frais supplémentaires pour vous<sup>1</sup>.

## Recherche de contenu gratuit

Vous découvrirez une liste presque infinie de contenus sur votre Roku TV, et la plupart d'entre eux sont gratuits. Vous pouvez facilement trouver du contenu gratuit en incluant le mot « gratuit » dans votre recherche. Par exemple :

- **Télécommande vocale Roku ou application mobile Roku :** Dites : « Montre-moi des comédies gratuites » ou « Montre-moi des films romantiques gratuits » ou tout simplement « Montre-moi des émissions gratuites ».
- **Google Home, téléphone Google Pixel ou l'application mobile Google Home :** Dites : « OK Google, montre-moi des programmes gratuits sur Roku » ou « Hé Google, montre-moi des documentaires gratuits sur Roku ».
- **Amazon Alexa :** Dites : « Alexa, montre-moi des mini-séries gratuites sur Roku » ou « Alexa, montre-moi des drames gratuits sur Roku ».

---

<sup>1</sup> Les commandes de lecture directe fonctionnent avec certaines chaînes de « streaming ». La lecture directe ne se produit que lorsque la probabilité de correspondance est élevée, que le contenu est gratuit ou que vous êtes déjà abonné, et que la chaîne est déjà ajoutée à votre écran d'accueil.

# Utiliser le Roku Store

À partir du menu de l'écran d'accueil, allez à l'option **Chaînes de « streaming »** pour accéder au Roku Store, d'où vous pourrez sélectionner de nouveaux contenus de « streaming » gratuits et par abonnements.

Lorsque vous trouvez une chaîne de streaming que vous souhaitez ajouter ou dont vous voulez apprendre davantage, mettez-la en surbrillance et appuyez sur **OK** pour afficher plus de détails.

- Si le contenu est gratuit, vous pouvez le sélectionner pour commencer à le regarder immédiatement.
- Si des frais uniques ou récurrents sont associés à l'utilisation du contenu, vous devez accepter les conditions générales, les frais et entrer votre NIP du compte Roku pour autoriser ces frais.
- Si vous avez déjà un abonnement au contenu, par exemple, vous avez déjà un abonnement à Netflix ou vous recevez HBO par le biais de votre fournisseur de télé par câble, vous devez effectuer une étape d'autorisation différente et simple pour regarder ce contenu sur votre Roku TV.

La disponibilité et les tarifs des chaînes sont sujets à modification. Des frais peuvent s'appliquer à votre sélection.

**Astuce :** *De nouvelles chaînes de « streaming » sont ajoutées régulièrement au Roku Store. Assurez-vous donc d'y revenir régulièrement pour découvrir de nouvelles options.*

**Note :** *Si vous ne vous souvenez pas de votre NIP ou si vous souhaitez modifier la nécessité d'utiliser un NIP pour effectuer des achats sur votre compte Roku, consultez la rubrique [Code NIP du compte Roku](#).*

## Liaison automatique de comptes

Certaines chaînes de « streaming » par abonnement tirent parti de la Liaison automatique des comptes. Si vous avez plusieurs appareils Roku, les chaînes qui prennent en charge cette fonctionnalité nécessitent que vous fournissiez votre nom d'utilisateur et votre mot de passe sur un seul appareil. Personnalisation de votre téléviseur



# Personnalisation de votre téléviseur

Vous pouvez personnaliser votre téléviseur de plusieurs manières.

## Ajouter des entrées TV à votre écran d'accueil

En utilisant votre télé, vous pourriez avoir besoin d'ajouter une entrée TV que vous n'avez pas ajoutée lors de la Configuration guidée. Pour ajouter une entrée TV :

1. À partir du menu de l'écran d'accueil, allez à **Paramètres > Entrées TV**.  
Remarquez que la liste des entrées TV est divisée en deux sections : **Entrées en cours d'utilisation** et **Entrées non utilisées**.
2. Appuyez sur la touche **HAUT** ou **BAS** pour mettre en surbrillance une entrée dans la liste de la rubrique **Entrées non utilisées**.
3. Appuyez sur la touche **DROITE** pour mettre en surbrillance **Configurer une entrée**.
4. Appuyez sur **OK** pour ajouter une entrée.
5. Appuyez sur **ACCUEIL**  pour revenir à l'écran d'accueil. Remarquez que l'entrée a été ajoutée en haut de l'écran d'accueil. Si vous souhaitez déplacer l'entrée vers une autre position dans la grille, consultez la rubrique [Réorganiser les entrées et les chaînes](#).

**Astuce :** Si vous achetez et connectez un produit audio haut de gamme Roku, tel qu'une Roku Streambar™, votre Roku TV contrôle automatiquement tous les

*paramètres audio requis, l'alimentation, le volume et la sourdine à l'aide de la télécommande de votre télé.*

## Ajouter des chaînes de « streaming » à votre écran d'accueil

### Roku

Vous pouvez ajouter des chaînes de « streaming » en effectuant une recherche dans le Roku Store

Les nouvelles chaînes de « streaming » sont ajoutées dans la partie inférieure de l'écran d'accueil. Si vous souhaitez déplacer la chaîne à une position différente dans la grille, consultez la rubrique [Réorganiser les entrées et les chaînes](#).

**Remarque :** *Si vous avez plusieurs appareils Roku, ils affichent tous le même ensemble de chaînes de « streaming » après leur prochaine mise à jour quotidienne, sauf si la chaîne n'est pas compatible avec l'appareil. Ne soyez donc pas surpris(e) lorsque vous ajoutez une chaîne à votre Roku TV et que vous la voyez le lendemain sur vos autres lecteurs de « streaming » Roku.*

### Renommer les entrées

Lorsque vous connectez et activez un appareil HDMI®, votre téléviseur l'identifie, renomme automatiquement l'entrée et change son icône pour correspondre à l'appareil.

Pour les autres entrées et celles dont vous n'aimez pas les noms automatiques, vous pouvez en modifier le nom et l'icône.

Pour attribuer un autre nom et une autre icône à une entrée, vous pouvez soit :

- Mettez l'entrée en surbrillance à l'écran d'accueil, puis appuyez sur **ÉTOILE \*** pour afficher une liste d'options. Dans la liste d'options, sélectionnez

**Renommer l'entrée.** Sélectionnez ensuite un nouveau nom et une nouvelle icône.

ou

- À partir du menu de l'écran d'accueil, accédez à **Paramètres > Entrées TV**. Sur l'écran **Entrées TV**, sélectionnez l'entrée que vous souhaitez renommer, sélectionnez **Renommer**, puis sélectionnez un nouveau nom et une nouvelle icône dans la liste fournie.

## Noms/icônes d'entrées personnalisés

Vous pouvez définir un nom et une icône personnalisés plutôt que d'utiliser le nom et l'icône prédéfinis. Pour ce faire, faites défiler vers le haut ou vers le bas jusqu'à **Définir un nom et une icône**, puis appuyez sur **OK**. Suivez les instructions à l'écran pour saisir un nom et sélectionner une icône pour l'entrée.

Appuyez sur **ACCUEIL**  pour revenir à l'écran d'accueil. Le nouveau nom et l'icône sont maintenant actifs.

## Supprimer les entrées et les chaînes indésirables

Si vous n'utilisez jamais une entrée TV ou si vous n'aimez pas la chaîne de « streaming » que vous avez ajoutée à partir du Roku Store, vous pouvez les supprimer de votre écran d'accueil.

**Note :** *Sachez que la suppression de l'entrée **TV en direct** supprime également votre liste de chaînes, vous devrez donc refaire une recherche de chaînes si vous rajoutez cette entrée. Consultez la rubrique [Configuration de la TV en direct](#) pour plus de détails.*

Pour supprimer une entrée ou une chaîne, vous pouvez :

- Pour supprimer une entrée ou une vignette de chaîne, mettez-la en surbrillance dans l'écran d'accueil, puis appuyez sur **ÉTOILE \***. Dans la liste d'options,

sélectionnez **Supprimer l'entrée**. Sur l'écran qui suit, confirmez que vous souhaitez supprimer l'entrée.

ou

- Aller à **Paramètres > Entrées TV**. Sur l'écran **Entrées TV**, sélectionner l'entrée que vous voulez supprimer, puis sélectionner **Supprimer > Confirmer**. Appuyez sur **ACCUEIL**  pour revenir à l'écran d'accueil.

## Réorganiser les entrées et les chaînes

Lorsque vous ajoutez une entrée TV, elle s'ajoute en haut de votre écran d'accueil. Lorsque vous ajoutez une nouvelle chaîne de « streaming », elle s'ajoute au bas de votre écran d'accueil.

Vous pouvez réorganiser l'ordre des entrées et des chaînes sur l'écran d'accueil en fonction de vos préférences de visionnement. Par exemple, vous pouvez souhaiter que la **TV en direct** soit le premier élément de votre écran d'accueil. Mais si vous regardez principalement une chaîne de « streaming », vous voudriez peut-être que cet élément soit le premier sur votre écran d'accueil.

1. Sur l'écran d'accueil, mettez en surbrillance une vignette d'entrée ou de chaîne que vous souhaitez déplacer.
2. Appuyez sur **ÉTOILE \*** pour afficher une liste d'options pour l'élément que vous avez sélectionné.
3. Sélectionnez **Déplacer l'entrée** ou **Déplacer la chaîne**. La liste d'options se ferme et l'élément en surbrillance affiche des flèches indiquant comment elle peut être déplacée.

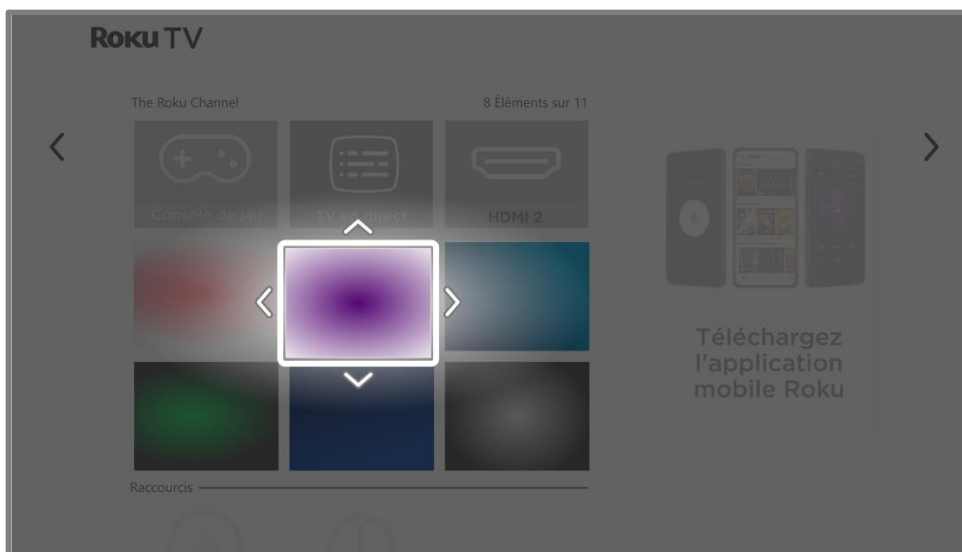

4. Utilisez le pavé directionnel pourpre pour déplacer l'élément en surbrillance vers sa nouvelle position.
5. Appuyez sur **OK** pour verrouiller l'élément dans sa nouvelle position.
6. Répétez ces étapes pour déplacer d'autres entrées et chaînes jusqu'à ce que vous ayez organisé votre écran d'accueil à votre convenance.

## Changer l'apparence avec des thèmes

Une autre façon de personnaliser votre téléviseur est de changer le thème. Le thème définit l'apparence, la sensation et les sons du téléviseur à travers des couleurs, des designs, des polices, un fond d'écran (arrière-plan), un écran de veille et les sons de navigation du menu.

Pour modifier le thème, à partir du menu de l'écran d'accueil, allez à **Paramètres > Thème**. Dans le menu **Thèmes**, choisissez parmi les options suivantes :

- **Fonds d'écran** – Sélectionnez le fond d'écran de votre choix.
- **Écrans de veille** : sélectionnez l'écran de veille de votre choix.

- **Fonds d'écran saisonniers** : lorsque cette fonctionnalité est activée, Roku remplace le thème que vous avez sélectionné par un thème de son choix pour diverses fêtes et événements importants. Après les fêtes ou les événements, le téléviseur revient au thème que vous aviez sélectionné.
- **Heure de début de l'écran de veille** : sélectionnez la durée d'inactivité après laquelle l'écran de veille que vous avez sélectionné doit apparaître ou désactivez l'écran de veille.
- **Restaurer le thème par défaut** – Chaque Roku TV a un thème basé sur la marque et le modèle du téléviseur. Utilisez cette option pour restaurer ce thème par défaut.

## Modifier le volume du menu

Les sons de menu sont les bruits que le téléviseur émet pour vous indiquer qu'il a reçu votre commande. Vous pouvez modifier le volume de ces sons de menu ou les désactiver.

Pour régler le volume du menu, à partir du menu de l'écran d'accueil, allez à **Paramètres > Audio > Volume du menu**. Naviguez vers la droite et réglez le paramètre à **Élevé, Moyen, Faible** ou **Désactivé**.

## Configurer les paramètres d'alimentation

Les paramètres d'alimentation configurent les fonctionnalités liées au fonctionnement des paramètres d'alimentation de votre téléviseur.

### Paramètres d'alimentation

Les paramètres d'activation indiquent au téléviseur que faire lorsque vous l'allumez. Pour configurer les paramètres d'activation, à partir du menu de l'écran d'accueil, allez à **Paramètres > Système > Alimentation > Activation**. Mettez en surbrillance l'emplacement d'activation souhaité dans la liste, puis appuyez sur **OK**.

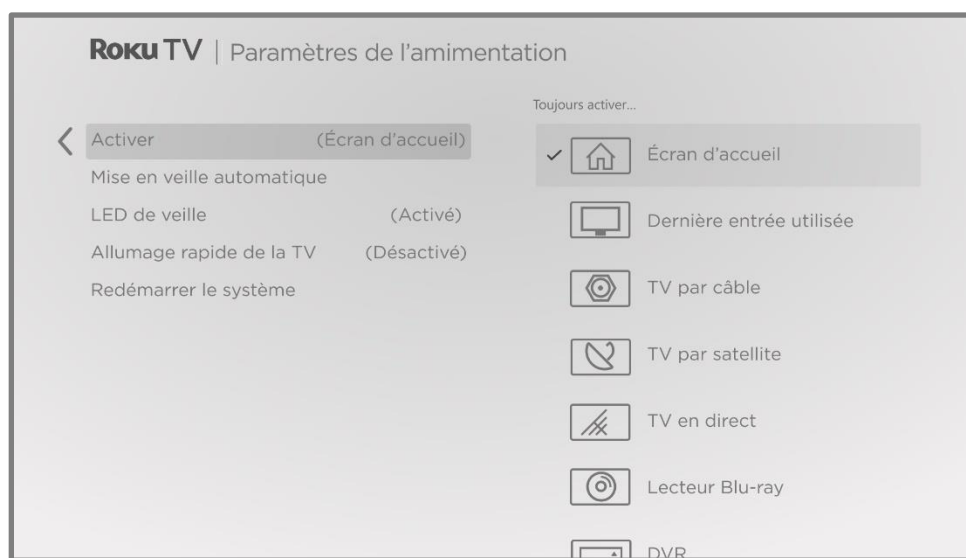

### Mise en veille automatique

Pour vous aider à économiser de l'énergie, votre téléviseur peut s'éteindre automatiquement après une période d'inactivité ou une période pendant laquelle aucun signal n'a été détecté. Il est configuré en usine pour faire ces deux choses, mais vous pouvez modifier ces paramètres si nécessaire.

Pour configurer l'arrêt automatique, dans le menu de l'écran d'accueil, allez à **Paramètres > Système > Alimentation > Mises en veille automatiques**. Dans l'écran

**Paramètres d'activation**, mettez en surbrillance les options suivantes et appuyez sur **OK** pour les activer ou les désactiver :

- **Réduire l'alimentation après 15 minutes** – S'il n'y a pas d'activité vidéo ou audio et qu'aucune interaction avec la personne ne se produit pendant 15 minutes, le téléviseur éteint automatiquement l'écran et le son.
- **S'éteindre après 4 heures** – Si aucune activité vidéo ou audio et aucune interaction avec la personne ne se produisent pendant 4 heures, le téléviseur passe en mode veille.

### Activation et désactivation du voyant LED de veille

Normalement, l'indicateur d'état est allumé lorsque le téléviseur est en mode veille. Si vous préférez que l'indicateur d'état ne soit pas allumé en mode veille, vous pouvez le désactiver. Pour ce faire, dans le menu de l'écran d'accueil, allez à **Paramètres > Système > Alimentation > LED de veille**, puis sélectionnez **Désactivé**.

L'indicateur d'état exécute quand même toutes les autres fonctions d'indication même une fois ce changement effectué.

### Démarrage rapide de la télévision

*Uniquement sur certains modèles*, vous pouvez activer le **Démarrage rapide de la télévision**, qui vous permet de commencer à regarder la télé presque instantanément après l'avoir allumé. **Le Démarrage rapide du téléviseur** active également d'autres fonctionnalités pratiques, telles que la possibilité d'écouter certaines chaînes musicales avec l'écran du téléviseur éteint, et la possibilité d'activer et de contrôler votre téléviseur à l'aide de commandes vocales.

Pour activer le Démarrage rapide de la télévision, à partir de l'écran d'accueil, allez à **Paramètres > Système > Activation > Démarrage rapide de la télévision** et sélectionnez **Activé**.



Sachez que l'activation du **Démarrage rapide de la télévision** fait que votre téléviseur consomme un peu plus d'énergie lorsqu'il est en veille.

## Configurer l'accessibilité

Les paramètres d'accessibilité permettent aux personnes avec des difficultés visuelles ou auditives d'utiliser le téléviseur plus efficacement. Les paramètres d'accessibilité sont disponibles sous **Paramètres > Accessibilité**.

### Mode sous-titres

- **Désactivés** – Aucun sous-titre n'apparaît.
- **Toujours activés** : les sous-titres apparaissent lorsqu'ils sont disponibles à partir de la source du programme.
- **Lors de la reprise instantanée** – Les sous-titres ne s'affichent que lorsque vous utilisez la fonctionnalité de relecture et uniquement lorsque vous regardez un programme de « streaming » qui prend en charge la reprise instantanée, la lecture d'une vidéo via le Lecteur média Roku, ou la lecture d'une chaîne de télé après avoir activé la pause de la TV en direct.
- **Pendant la sourdine** : les sous-titres apparaissent uniquement lorsque le téléviseur est en sourdine.

**Astuce** : Vous pouvez également changer le mode des sous-titres pendant que vous regardez un programme. Appuyez sur **ÉTOILE \*** pour afficher le menu **Paramètres du téléviseur**, puis sélectionnez **Accessibilité et sous-titres > Sous-titres codés**. Notez cependant que certaines chaînes de « streaming » nécessitent que vous activiez les sous-titres par le biais d'un paramètre dans la chaîne, même si vous les avez activés ailleurs.

**Remarque** : Une fois activé, le mode sous-titres s'applique à toutes les entrées qui prennent en charge les sous-titres et reste actif jusqu'à ce que vous le désactiviez.

**Astuce :** *Si vous avez une télécommande vocale Roku ou l'application mobile Roku, vous pouvez utiliser des commandes vocales pour activer et désactiver les sous-titres. Par exemple, dites tout simplement : « sous-titres activés », « sous-titres désactivés », « sous-titre pendant la reprise » ou « sous-titres pendant la sourdine ».*

## Langue préférée des sous-titres

Utilisez le paramètre **Langue préférée des sous-titres** pour sélectionner la langue des sous-titres codés que vous voulez voir apparaître à l'écran, dans la mesure où cette langue est disponible. Si la langue préférée n'est pas disponible, la fonctionnalité de sous-titrage revient à la langue par défaut de l'émission en cours, soit l'anglais, généralement.

Mettez en surbrillance la langue de votre choix, puis appuyez sur **OK** pour la sélectionner.

## Style des sous-titres

- **Style de texte** – Choisissez parmi une liste de polices. Lorsque vous placez la zone en surbrillance sur l'une des polices de caractères, vous pouvez voir un aperçu du résultat dans un panneau adjacent.
- **Effet de bordure de texte** – Choisissez parmi une liste de styles d'effet de bordures, tels que les couleurs surélevées, déprimées et diverses ombres. Lorsque vous déplacez la surbrillance sur chaque effet, vous pouvez voir un aperçu du résultat dans un panneau adjacent.
- **Taille du texte** – Choisissez parmi une liste de tailles. Lorsque vous déplacez la mise en surbrillance vers chaque taille, vous pouvez voir un aperçu du résultat dans un panneau adjacent.
- **Couleur du texte** - Choisissez parmi une liste de couleurs pour le texte. Lorsque vous déplacez la surbrillance sur chaque couleur, vous pouvez voir un aperçu du résultat dans un panneau adjacent.

- **Opacité du texte** - Choisissez parmi une liste de paramètres d'opacité pour le texte. Ce paramètre détermine le degré de visibilité de la zone d'arrière-plan à travers le texte. Une valeur de 100 % bloque tout le contenu derrière le texte. Lorsque vous déplacez la mise en surbrillance vers chaque paramètre, vous pouvez voir un aperçu du résultat dans un panneau adjacent.
- **Couleur d'arrière-plan** - Choisissez parmi une liste de couleurs pour la zone d'arrière-plan derrière le texte. Lorsque vous déplacez la surbrillance sur chaque couleur, vous pouvez voir un aperçu du résultat dans un panneau adjacent. Notez que vous ne verrez aucune modification à moins que vous ne définissiez l'**opacité d'arrière-plan** sur une valeur autre que **Désactivée**.
- **Opacité d'arrière-plan** - Choisissez parmi une liste de paramètres d'opacité pour l'arrière-plan des sous-titres. Ce paramètre détermine le degré de transparence de la zone située derrière le fond des sous-titres. Une valeur de 100 % bloque tout le contenu derrière l'arrière-plan. Lorsque vous déplacez la mise en surbrillance vers chaque paramètre, vous pouvez voir un aperçu du résultat dans un panneau adjacent.
- **Couleur de la fenêtre** - Choisissez parmi une liste de couleurs pour le rectangle de la fenêtre entourant l'ensemble des sous-titres. Au fur et à mesure que vous déplacez la mise en surbrillance de chaque couleur, vous pouvez voir un aperçu du résultat dans un panneau adjacent. Notez que vous ne verrez aucune modification à moins que vous ne définissiez l'**opacité de la fenêtre** sur une valeur autre que **Par défaut** ou **Désactivée**.
- **Opacité de la fenêtre** - Choisissez parmi une liste de paramètres d'opacité pour le rectangle de la fenêtre entourant l'ensemble des sous-titres. Ce paramètre détermine le degré d'affichage de la zone derrière la fenêtre des sous-titres dans la fenêtre. Une valeur de 100 % bloque tout le contenu derrière la fenêtre. Lorsque vous déplacez la mise en surbrillance vers chaque paramètre, vous pouvez voir un aperçu du résultat dans un panneau adjacent.

## Personnaliser votre écran d'accueil

Si vous préférez ne pas voir certaines fonctionnalités sur l'écran d'accueil, vous pouvez les cacher. À partir du menu de l'écran d'accueil, accédez à **Paramètres > Écran d'accueil**, puis appuyez sur **DROITE**. Sélectionnez **Cacher** ou **Afficher** pour chacune des options disponibles.

**Note :** *Les éléments que vous pouvez cacher ou afficher varient selon votre localité et peuvent changer au fil du temps.*

# Contrôles parentaux

Les contrôles parentaux vous permettent de décider si les membres de votre foyer peuvent voir certains types de programmes télé. Lorsque vous bloquez un programme ou une fonctionnalité, vous pouvez les débloquer en saisissant un NIP que vous êtes la seule personne à connaître.

**Note :** *Les contrôles parentaux bloquent le contenu du syntoniseur de la télé. Ils ne bloquent pas le contenu des autres entrées TV ou le contenu des chaînes de « streaming » que vous ajoutez à votre télé.*

## Création d'un NIP des contrôles parentaux

Vous créez un nouveau NIP des contrôles parentaux la première fois que vous accédez à l'écran **Contrôles parentaux** sur votre téléviseur.

1. À partir du menu de l'écran d'accueil, accédez à **Paramètres > Contrôles parentaux**. L'écran affiche un clavier numérique.
2. Appuyez sur la touche directionnelle **DROITE** pour mettre en surbrillance le champ de saisie du NIP numérique.
3. Utilisez le pavé numérique à l'écran pour entrer un code à quatre chiffres, puis appuyez sur **OK**.
4. Répétez la procédure pour saisir à nouveau le même NIP, juste pour vous assurer que vous avez correctement saisi le NIP que vous souhaitez utiliser.
5. Appuyez sur **OK** pour accéder à l'écran des **Contrôles parentaux** d'où vous configurez les types de programmes à bloquer.

## Blocage des émissions télévisées

Pour les émissions télévisées, les contrôles parentaux utilisent les informations intégrées dans le signal de diffusion pour déterminer si un programme doit être affiché. Les parents peuvent configurer les contrôles parentaux pour bloquer les émissions télévisées qui atteignent ou dépassent une classification spécifique. Ils ne peuvent donc pas être visualisés ou entendus à moins que le NIP des contrôles parentaux ne soit saisi.

**Remarque :** *Les normes de classification diffèrent selon les pays.*

### Activation des contrôles parentaux sur les émissions télévisées

Ce réglage est fourni séparément pour vous permettre d'activer et de désactiver plus facilement les contrôles parentaux des programmes télévisés sans perturber leurs paramètres. Par exemple, vos enfants partent en colonie de vacances pendant deux semaines, et pendant leur absence, vous ne voulez pas avoir à débloquent les programmes que vous voulez regarder en entrant votre NIP des contrôles parentaux. Il vous suffit de décocher l'option **Activer les contrôles parentaux** et tous les programmes télévisés sont débloquent. Lorsque les enfants reviennent, sélectionnez à nouveau **Activer les contrôles parentaux**, et tous vos paramètres des contrôles parentaux seront restaurés en une seule opération.

Pour activer les contrôles parentaux des programmes télévisés :

1. À partir du menu de l'écran d'accueil, accédez à **Paramètres > Contrôles parentaux**, puis entrez votre NIP des contrôles parentaux.
2. Sur l'écran **Contrôles parentaux**, accédez à **Syntoniseur télé > Activer les contrôles parentaux**.
3. Assurez-vous que la case à cocher **Activer les contrôles parentaux** est cochée. Sinon, mettez-la en surbrillance et appuyez sur **OK**.

Pour désactiver les contrôles parentaux des programmes télé, répétez ces étapes, mais mettez en surbrillance la case à cocher **Activer les contrôles parentaux** et appuyez sur **OK** pour décocher.

## **Blocage basé sur les classifications de la télé aux États-Unis**

La plupart des programmes télévisés américains — autres que les films — contiennent des données de classification qui permettent aux contrôles parentaux de bloquer les programmes que les parents ne veulent pas que les autres regardent. Les classifications sont réparties en deux groupes indépendants :

- **Groupe de jeunes** – TV-Y, TV-Y7
- **Groupe principal** – TV-G, TV-PG, TV-14, TV-MA

Au sein de chacun de ces groupes, les classifications interagissent de sorte que si vous bloquez un niveau particulier de contenu, le téléviseur bloque également tout le contenu avec une note plus élevée. Au contraire, si vous débloquez un niveau particulier de contenu, le téléviseur débloque également tout le contenu avec une note inférieure. Par exemple, si vous bloquez les programmes TV-PG, le téléviseur bloque également les programmes TV-14 et TV-MA. Si vous débloquez par la suite les émissions classées TV-14, les émissions classées TV-PG le sont également, mais les émissions classées TV-MA restent bloquées.

De même, au sein du groupe principal, les types de contenu peuvent être bloqués individuellement. Par exemple, vous pouvez bloquer uniquement la langue grossière dans les programmes avec une classification TV-PG. Si c'est le cas, le téléviseur bloque également les programmes avec une langue grossière dans les notes les plus élevées (TV-14 et TV-MA). Par la suite, le déblocage du langage grossier dans les classifications TV-14 ne débloque pas le langage grossier dans les programmes TV-MA, mais il débloque le langage grossier dans les programmes TV-PG.

Pour bloquer les programmes télévisés en fonction des classifications américaines :

1. À partir du menu de l'écran d'accueil, accédez à **Paramètres > Contrôles parentaux**, puis entrez votre NIP des contrôles parentaux.
2. Assurez-vous que la case à cocher à côté de **Activer les contrôles parentaux** est cochée. Sinon, mettez-la en surbrillance et appuyez sur **OK**.
3. Dans l'écran **Contrôles parentaux**, allez à **Syntoniseur télé > Classification télé**. Choisissez parmi les paramètres suivants :
  - **Classifications complètes** – Mettez la classification que vous souhaitez bloquer en surbrillance, puis naviguez vers la droite et sélectionnez la première option qui bloque l'ensemble du niveau de classification (et tous les niveaux de classification plus élevés).
  - **Types de contenu individuel** – Mettez la classification qui contient le type de contenu que vous souhaitez bloquer en surbrillance, puis sélectionnez les types de contenu que vous souhaitez bloquer parmi ceux répertoriés. N'oubliez pas que le blocage d'un type de contenu dans une seule classification bloque le type de contenu équivalent dans tous les niveaux de classification plus élevés.

## Blocage basé sur la classification des films aux États-Unis

La plupart des films aux États-Unis sont classés par la Motion Picture Association of America, ou MPAA, de sorte que les classifications sont connues sous le nom de classifications MPAA. Les signaux de diffusion télévisée contiennent des données de



classification des films qui permettent aux contrôles parentaux de bloquer les programmes que les parents ne veulent pas que les autres voient. Ces classifications sont :

- G – Public général
- PG – Surveillance parentale suggérée
- PG-13 – Parents fortement avertis pour les enfants de 13 ans ou moins
- R – Restreint
- NC-17 – Déconseillé au moins de 17 ans

Contrairement aux classifications de la télévision aux États-Unis, il n'y a pas de type de contenu individuel dans les classifications. Mais comme pour la classification de la télévision, le blocage des films avec une classification particulière bloque également les films avec une classification supérieure, et le déblocage des films avec une classification particulière débloque également les films avec une classification inférieure.

**Astuce :** *Le blocage des films classés NC-17 bloque également les programmes classés X, désormais obsolètes, qui peuvent encore se trouver dans les données de programmes de films plus anciens.*

Pour bloquer les films en fonction des classifications de la MPAA :

1. À partir du menu de l'écran d'accueil, accédez à **Paramètres > Contrôles parentaux**, puis entrez votre NIP des contrôles parentaux.
2. Assurez-vous que la case à cocher à côté de **Activer les contrôles parentaux** est cochée. Sinon, mettez-la en surbrillance et appuyez sur **OK**.
3. Sur l'écran **Contrôles parentaux**, allez à **Syntoniseur télé > Classifications des films**.
4. Sélectionnez le niveau de classification à bloquer. Vous ne devez sélectionner qu'un seul niveau de classification et tous les niveaux supérieurs sont automatiquement bloqués.

## Blocage basé sur d'autres classifications

Votre téléviseur peut bloquer les programmes ayant des classifications qui n'ont pas été définies lors de la fabrication du téléviseur. Pour ce faire, il détecte un nouveau tableau régional des classifications dans un programme, puis téléverse le nouveau tableau et affiche sa classification dans les contrôles parentaux.

Lorsque le téléviseur téléverse un nouveau tableau régional des classifications, il ajoute une nouvelle option à la liste des types de classifications : **Autres classifications**. Si vous voyez cette option sur l'écran **Contrôles parentaux**, vous êtes connecté(e) à une chaîne qui a implémenté un nouveau tableau des classifications. Une fois que le nouveau tableau des classifications a été téléversé sur le téléviseur, il reste dans le téléviseur jusqu'à ce qu'il soit réinitialisé aux paramètres d'usine et vous pouvez configurer le blocage en fonction des nouvelles classifications.

Les nouveaux tableaux régionaux des classifications peuvent avoir des niveaux de classifications indépendants ou des niveaux de classification qui interagissent de la même manière que le téléviseur américain intégré et les classifications de films MPAA.

**Astuce :** *Si votre téléviseur téléverse un nouveau tableau des classifications, vous devrez tester ses paramètres pour comprendre comment l'utiliser.*

## Blocage selon les classifications de l'anglais canadien

Les programmes en anglais canadien et en langue tierce diffusés au Canada sont classés par le Groupe d'action sur la violence à la télévision (GAVT). Les signaux de diffusion télévisée contiennent des données de classification qui permettent aux contrôles parentaux de bloquer les programmes que les parents ne veulent pas que d'autres personnes regardent en raison de leur contenu violent, du langage grossier, des scènes de sexe et de nudité. Ces classifications sont :

- C - Enfant de moins de 8 ans
- C8 - Enfants de 8 ans et plus
- G - Convient généralement à tous les groupes d'âge

- PG – Surveillance parentale recommandée pour les personnes de moins de 14 ans
- 14+ – Ne convient généralement pas aux personnes de moins de 14 ans
- 18+ – Ne convient généralement pas aux personnes de moins de 18 ans

Le blocage de contenu présentant une classification particulière bloque également le contenu ayant une classification plus élevée, alors que le déblocage de contenu ayant une classification particulière débloque également le contenu ayant une classification inférieure.

Pour bloquer les programmes en fonction des classifications GAVT :

1. À partir du menu de l'écran d'accueil, accédez à **Paramètres > Contrôles parentaux**, puis entrez votre NIP des contrôles parentaux.
2. Assurez-vous que la case à cocher à côté de **Activer les contrôles parentaux** est cochée. Sinon, mettez-la en surbrillance et appuyez sur **OK**.
3. Sur l'écran **Contrôles parentaux**, allez à **Syntoniseur télé > Classifications en anglais canadien**.
4. Sélectionnez le niveau de classification à bloquer. Vous ne devez sélectionner qu'un seul niveau de classification et tous les niveaux supérieurs sont automatiquement bloqués.

### **Blocage basé sur les classifications du français canadien**

Les programmes en français canadien diffusés au Canada sont classés par le ministère de la Culture et des Communications du Québec. Les signaux de diffusion télévisée contiennent des données de classification qui permettent aux contrôles parentaux de bloquer les programmes que les parents ne veulent pas que d'autres personnes regardent en raison de leur contenu violent, du langage grossier, des scènes de sexe et de nudité. Ces classifications sont :

- G – Convient généralement à tous les groupes d'âge
- 8+ – Personnes âgées de 8 ans et plus

- 13+ – Personnes âgées de 13 ans et plus
- 16+ – Personnes âgées de 16 ans et plus
- 18+ – Adultes uniquement

Le blocage de contenu présentant une classification particulière bloque également le contenu ayant une classification plus élevée, alors que le déblocage de contenu ayant une classification particulière débloque également le contenu ayant une classification inférieure.

Pour bloquer les émissions en fonction des classifications du français canadien :

1. À partir du menu de l'écran d'accueil, accédez à **Paramètres > Contrôles parentaux**, puis entrez votre NIP des contrôles parentaux.
2. Assurez-vous que la case à cocher à côté de **Activer les contrôles parentaux** est cochée. Sinon, mettez-la en surbrillance et appuyez sur **OK**.
3. Sur l'écran **Contrôles parentaux**, allez à **Syntoniseur télé > Classifications en français canadien**.
4. Sélectionnez le niveau de classification à bloquer. Vous ne devez sélectionner qu'un seul niveau de classification et tous les niveaux supérieurs sont automatiquement bloqués.

### Blocage d'émissions non classées

Certains programmes télévisés et films diffusés n'ont pas de classification attribuée et sont considérés comme « Non classés ». Il n'est pas possible de déterminer si ces programmes contiennent ou non des contenus répréhensibles pour vous. Toutefois, vous pouvez choisir de bloquer ces programmes.

Pour bloquer toutes les diffusions non classées :

1. À partir du menu de l'écran d'accueil, accédez à **Paramètres > Contrôles parentaux**, puis entrez votre NIP des contrôles parentaux.

2. Assurez-vous que la case à cocher à côté de **Activer les contrôles parentaux** est cochée. Sinon, mettez-la en surbrillance et appuyez sur **OK**.
3. Sur l'écran **Contrôles parentaux**, allez à **Syntoniseur télé > Bloquer tous les programmes non classés**.
4. Mettez en surbrillance **Bloquer tous les programmes non classés** et appuyez sur **OK**. Lorsque le blocage est activé, l'icône adjacente du cadenas passe de déverrouillé à verrouillé.

**Astuce :** *Le blocage de programmes non classés ne bloque pas les programmes ayant reçu la classification « Aucune » selon la classification de la télévision aux États-Unis (par exemple, une diffusion d'une réunion du conseil municipal local). Les programmes qui n'ont pas de classification assignée affichent **Classification N/A** (pour « non applicable », cela signifie qu'une classification n'est pas nécessaire).*

*En l'absence d'autres classifications pour un programme, les contrôles parentaux ne considèrent pas les classifications de films américains MPAA **N/A** (classification MPAA non applicable à ce contenu) et **NR** (contenu applicable non classé par la MPAA) comme des classifications. Dans ce cas, le téléviseur gère le programme comme s'il était non classé, bloquant le programme si le blocage des **Programmes non classés** est activé.*

## Que se passe-t-il quand une émission télévisée est bloquée?

Une fois que vous avez configuré les contrôles parentaux, les programmes télé et les films sont bloqués :

- Lorsque vous modifiez les chaînes et que la nouvelle chaîne joue un programme dont la classification dépasse vos paramètres.
- Lorsqu'un nouveau programme est diffusé sur la chaîne que vous regardez et que sa classification dépasse vos paramètres.

Lorsqu'un programme est bloqué par les paramètres des contrôles parentaux, le téléviseur affiche un message de blocage :

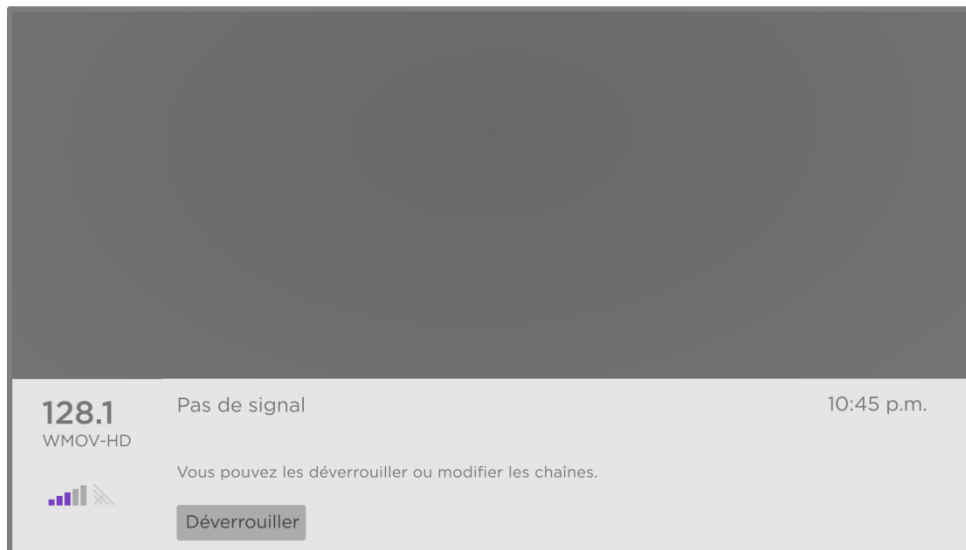

Lorsque ce message bloqué apparaît, la vidéo et l'audio du programme sont bloqués, ainsi que les données du programme qui devraient normalement apparaître dans la zone en bas de l'écran.

Pour regarder le programme bloqué, vous devez connaître le code NIP défini lorsque vous avez activé les contrôles parentaux, comme expliqué dans la rubrique [Création d'un NIP des contrôles parentaux](#).

1. Appuyez sur **OK** pour sélectionner **Débloquer**. Le pavé du NIP des contrôles parentaux apparaît.

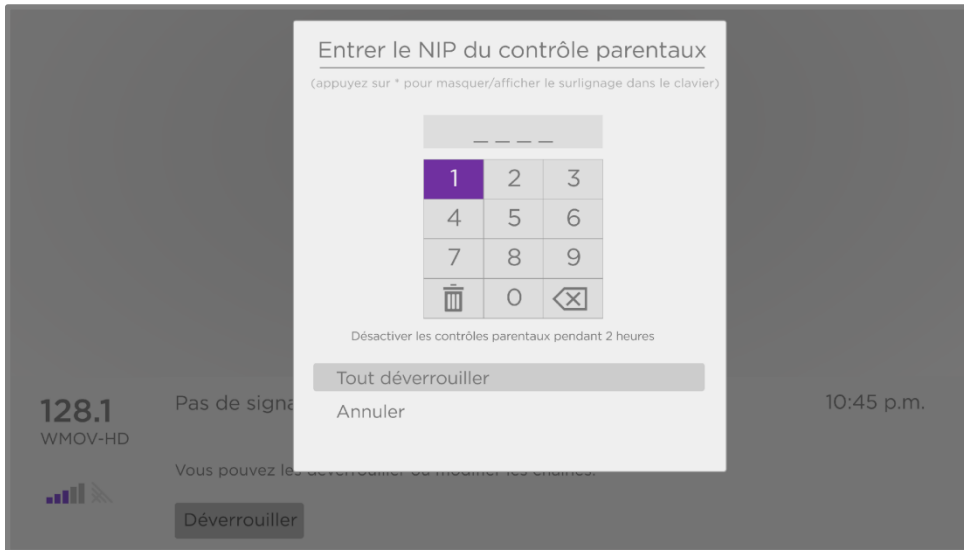

2. Utilisez le pavé directionnel violet pour saisir votre code NIP des contrôles parentaux, puis appuyez sur **OK** pour sélectionner **Tout débloquer**.

**Astuce :** Pour cacher votre NIP des contrôles parentaux aux autres personnes de la pièce, appuyez sur **ÉTOILE \*** pour masquer les chiffres en surbrillance. Lorsque vous masquez la surbrillance, vous devez compter les pressions sur les touches pour savoir quel chiffre est sélectionné.

Après le déblocage de programmes bloqués, tout blocage est désactivé pendant deux heures ou jusqu'à ce que vous éteigniez le téléviseur.

## Modification de votre NIP

1. À partir du menu de l'écran d'accueil, accédez à **Paramètres > Contrôles parentaux**, puis entrez votre NIP des contrôles parentaux.
2. Sur l'écran des **Contrôles parentaux**, mettez en surbrillance **Modifier le NIP**.
3. Déplacez la surbrillance dans le clavier à l'écran. Utilisez le pavé directionnel pourpre pour entrer un code à quatre chiffres et appuyez sur **OK**. Répétez ensuite la procédure pour saisir à nouveau le même NIP pour vous assurer que vous avez correctement saisi le NIP que vous souhaitez utiliser.

## Réinitialisation des contrôles parentaux

1. À partir du menu de l'écran d'accueil, accédez à **Paramètres > Contrôles parentaux**, puis entrez votre NIP des contrôles parentaux.
2. Sur l'écran **Contrôles parentaux**, mettez en surbrillance **Réinitialiser les contrôles parentaux**.
3. Suivez les instructions à l'écran pour confirmer que vous souhaitez effacer tous les paramètres des contrôles parentaux.

**Astuce :** *La réinitialisation des contrôles parentaux efface également votre NIP des contrôles parentaux.*



# Encore plus de réglages

Cette rubrique décrit les fonctionnalités et les paramètres du téléviseur qui n'ont pas été abordés dans les autres parties de ce guide.

## Mode Invité

Lorsque vous activez le Mode Invité, vos invités peuvent se connecter aux chaînes par abonnement en utilisant leurs propres informations d'identification de compte au lieu d'utiliser les vôtres. Les informations d'identification de vos invités sont ensuite automatiquement supprimées à la date qu'ils spécifient.

En activant le Mode Invité, vos invités n'auront pas accès à vos comptes personnels de chaînes de « streaming » et ne pourront pas utiliser votre compte Roku pour effectuer des achats. Au lieu de cela, vos invités peuvent accéder en toute sécurité à leurs propres chaînes payantes. Et ils n'ont pas besoin de se déconnecter avant de partir.

Pour activer le Mode Invité :

1. À partir du menu de l'écran d'accueil, accédez à **Paramètres > Système > Mode Invité**.
2. Sélectionnez **Passer en Mode Invité**.
3. Utilisez le pavé directionnel pourpre pour entrer le NIP de votre compte Roku sur le clavier à l'écran.
4. Sélectionnez **OK** pour confirmer et mettre le téléviseur en Mode Invité

**Note :** *Vous pouvez également activer et désactiver le Mode Invité à distance en vous connectant à [my.roku.com](https://my.roku.com) sur votre ordinateur ou votre téléphone intelligent.*

Connectez-vous et faites défiler vers le bas jusqu'à **Mes appareils connectés**, puis sélectionnez respectivement **Activer le Mode Invité** ou **Désactiver le Mode Invité**.

Une fois que le téléviseur passe en Mode Invité, il est prêt pour vos invités, leur permettant de choisir une date de déconnexion. Sur l'écran d'accueil, ils trouveront un assortiment de chaînes par abonnement par défaut. Ils peuvent profiter du contenu gratuit de The Roku Channel et de bien d'autres, ou se connecter et regarder des films et des programmes télé à partir de leurs propres abonnements et bibliothèques de contenus enregistrés. Vos invités peuvent sélectionner des **chaînes de « streaming »** à partir du menu de l'écran d'accueil pour accéder au Roku Store afin de trouver et ajouter des chaînes qu'ils regardent chez eux en toute confiance que leurs choix et leur historique d'utilisation seront supprimés automatiquement à leur date de déconnexion.

Pour désactiver le Mode Invité :

1. Appuyez sur **ACCUEIL**  pour revenir au menu de l'écran d'accueil.
2. Accédez à **Paramètres > Mode Invité**.
3. Sélectionnez **Sortir du Mode Invité**.
4. Entrez le NIP de votre compte Roku sur le clavier à l'écran.
5. Sélectionnez **OK** et confirmez que vous souhaitez désactiver le Mode Invité.

Lorsque vous désactivez le Mode invité, l'ensemble des paramètres d'origine sont rétablis et vos chaînes sont réinstallées. Vous devrez peut-être vous reconnecter à vos chaînes payantes pour accéder à votre contenu.

**Note :** *Toute donnée de jeu stockée sur votre appareil Roku n'est pas restaurée.*

## Paramètres réseau

Si nécessaire, vous pouvez modifier vos paramètres réseau en tout temps. Par exemple, si vous modifiez le nom de votre réseau sans fil (son SSID) ou son mot de passe, vous devrez modifier les paramètres de votre téléviseur afin qu'il puisse continuer à se connecter.

Pour modifier les paramètres réseau à partir du menu de l'écran d'accueil, allez à **Paramètres > Réseau**, puis appuyez sur **DROITE**. À ce stade, vous pouvez choisir parmi les options suivantes :

- **À propos** – Répertorie les informations importantes sur votre connexion réseau actuelle, telles que l'état, le type de connexion, les adresses IP et l'adresse MAC. Ces informations sont souvent utiles pour contacter le service à la clientèle en cas de problème de connexion.
- **Vérifier la connexion** – Sélectionnez votre type de connexion réseau existant, puis appuyez sur **OK** pour commencer à vérifier la connexion réseau. Le téléviseur utilise les informations de votre réseau actuel pour reconfirmer la connexion réseau sans fil ou filaire au réseau local, et aussi la connexion Internet.
- **Configurer la connexion** – Sélectionnez un type de connexion réseau, puis sélectionnez l'option pour configurer une nouvelle connexion. Suivez les instructions à l'écran pour terminer la connexion réseau. Pour obtenir de l'aide sur chacune des étapes, consultez la rubrique [Connexion réseau](#).
- **Économiseur de bande passante** – Activez ou désactivez cette fonctionnalité selon le cas. Si elle est **Activée**, votre téléviseur vous invite à arrêter le « streaming » si vous n'avez pas utilisé la télécommande au cours des quatre dernières heures. Si vous ne répondez pas, le « streaming » s'arrête afin d'économiser votre allocation de données et d'augmenter la bande passante du réseau disponible pour les autres appareils de votre maison. Passez à

**Désactivée** pour désactiver la fonctionnalité d'économie automatique de la bande passante.

**Remarque :** *Certains réseaux, tels que ceux qui se trouvent souvent dans les dortoirs, les hôtels et d'autres lieux publics, pourraient nécessiter que vous lisiez et acceptiez les conditions, que vous entriez un code ou que vous fournissiez des informations d'identification avant de vous connecter à Internet. Pour obtenir plus d'information, consultez la rubrique [Utilisation du téléviseur dans un hôtel ou un dortoir](#).*

## Paramètres de temps

Vous pouvez modifier les paramètres de l'heure selon vos préférences. Allez aux paramètres suivants à partir du menu de l'écran d'accueil, puis à **Paramètres >**

**Système > Heure :**

- **Minuteur de veille** – fixez une durée au bout de laquelle la télé s'éteindra automatiquement. Ce paramètre est le même que celui que vous pouvez appliquer dans le menu **Paramètres du téléviseur** à partir de n'importe quelle entrée, comme expliqué dans la section [Minuteur de veille](#).

**Astuce :** *Le paramètre du minuteur de veille n'est pas spécifique à une entrée et peut également être réglé en utilisant le raccourci **Minuteur de veille** sur l'écran d'accueil.*

- **Fuseau horaire :** votre téléviseur a besoin d'informations correctes sur le fuseau horaire pour afficher correctement les données du programme. Choisissez de définir le fuseau horaire automatiquement ou manuellement, et si vous le définissez manuellement, sélectionnez votre fuseau horaire actuel. En général, un téléviseur connecté à Internet peut découvrir automatiquement son propre fuseau horaire, mais parfois un téléviseur qui n'est pas connecté à Internet ne le peut pas et doit donc être réglé manuellement. Au départ, ce paramétrage est

effectué lors de la configuration du syntoniseur télé, comme expliqué dans [Configuration de la TV en direct](#).

- **Format d'horloge** : choisissez d'afficher l'heure au format de 12 ou de 24 heures, ou de désactiver l'affichage de l'heure.

## Relancer la recherche de chaînes de TV en direct

Parfois, vous devrez créer une nouvelle liste des chaînes. C'est le cas notamment si vous :

- Changez de fournisseur de câble
- Réorientez l'antenne de votre téléviseur
- Déménagez dans une autre ville avec d'autres chaînes

Chaque fois que la liste des chaînes du téléviseur doit être mise à jour, vous pouvez relancer la recherche de chaînes.

**Astuce** : *Même si vous ne modifiez rien en lien avec la réception des chaînes de votre téléviseur, vous devez régulièrement reprendre la recherche de chaînes pour vous assurer que vous recevez toutes les chaînes les plus récentes. Il arrive que les diffuseurs ajoutent et suppriment des chaînes, les déplacent vers différentes parties du spectre et modifient périodiquement les niveaux de puissance de leurs chaînes.*

**Remarque** : *Reprendre la recherche des chaînes du syntoniseur permet de trouver toutes les chaînes cachées.*

Pour reprendre la recherche des chaînes, mettez en surbrillance l'entrée de la TV en direct sur l'écran d'accueil, puis appuyez sur **ÉTOILE \***. Ensuite, sélectionnez **Rechercher les chaînes** et appuyez sur **OK**. Après quoi, les écrans et les options qui apparaissent pendant la procédure sont identiques à ceux décrits dans [Comment configurer le syntoniseur du téléviseur?](#)

## Mode HDMI® (modèles 4K uniquement)

Sur les téléviseurs 4K (UHD), vous pouvez configurer chaque entrée HDMI® indépendamment pour correspondre aux capacités de l'appareil qui y est branché. À partir du menu de l'écran d'accueil, accédez à **Paramètres > Entrées TV**, puis sélectionnez une entrée HDMI® activée. Ensuite, sélectionnez **Mode HDMI** et sélectionnez un des paramètres suivants :

- **Auto (recommandé)** – Laissez le téléviseur déterminer le meilleur paramètre. Utilisez cette option à moins que votre appareil HDMI® ne communique pas clairement les informations sur sa version HDMI®.
- **Standard** : configurez l'entrée pour une compatibilité HDMI® version 2.0, qui prend en charge une fréquence de rafraîchissement maximale de 60 Hz en résolution HD intégrale. Vous devez utiliser ce mode pour regarder du contenu HDR provenant de l'appareil branché à cette entrée **HDMI**. Notez néanmoins que de nombreux anciens appareils HDMI® ne fonctionnent pas correctement lorsque l'entrée HDMI du téléviseur est réglée sur ce mode. Après avoir activé ce mode, vous pouvez optionnellement activer ou désactiver le **Mode de faible latence automatique** (ALLM).
- **Compatibilité** : configurez l'entrée pour une compatibilité HDMI® version 1.4, qui prend en charge une fréquence de rafraîchissement maximale de 30 Hz en résolution UHD intégrale. La plupart des appareils HDMI® fonctionneront correctement avec le téléviseur réglé sur ce mode.

## Contrôle par applications mobiles

Vous pouvez choisir le niveau de contrôle que vous souhaitez autoriser votre téléviseur à accepter de la part d'appareils externes, tels que des téléphones intelligents, des tablettes et des assistants virtuels. Les paramètres de connexion des

appareils permettent à d'autres appareils, notamment l'application mobile Roku, de contrôler votre téléviseur via le réseau local de votre domicile.

Pour régler le niveau d'accès au contrôle externe :

1. À partir du menu de l'écran d'accueil, accédez à **Paramètres > Système > Paramètres système avancés > Contrôler par applications mobiles**.
2. Sélectionnez **Accès réseau**.
3. Sélectionnez l'un des paramètres suivants :
  - **Par défaut** – Les appareils ne peuvent se connecter que par le biais d'une adresse réseau privée et n'acceptent les commandes que des autres adresses réseau privées de votre réseau domestique. Ce paramètre convient à la plupart des cas, y compris l'utilisation de l'application mobile Roku sur votre téléphone intelligent
  - **Permissif** – Les appareils peuvent se connecter dans toutes les conditions, mais n'acceptent les commandes que des adresses de réseaux privés ou du même sous-réseau de votre réseau domestique. Ce paramètre peut être nécessaire lorsque vous tentez d'utiliser le téléviseur à partir d'une application tierce, par exemple, l'une des applications de l'Internet des objets (IoT) telles que ifttt.com.
  - **Désactivé** – La connexion de l'appareil est entièrement désactivée. Le téléviseur n'accepte pas les commandes externes, quelle que soit la source, y compris l'application mobile Roku.

## Modification des paramètres de confidentialité

### Publicité

Votre téléviseur utilise par défaut un identifiant publicitaire pour suivre l'utilisation de votre téléviseur. Vous pouvez modifier les paramètres de confidentialité de votre

téléviseur de deux manières : en réinitialisant l'identifiant publicitaire ou en limitant le suivi des annonces publicitaires.

*Pour en savoir plus sur ces options, consultez la politique de confidentialité de Roku sur [go.roku.com/PrivacyPolicy](https://go.roku.com/PrivacyPolicy).*

### Réinitialiser l' identifiant de publicité

La réinitialisation de l'identifiant de publicité efface l'historique des utilisations antérieures que votre téléviseur stocke, puis recommence le suivi. À partir de ce moment-là, vos nouvelles habitudes d'utilisation affectent les publicités que vous voyez sur votre télé.

1. À partir du menu de l'écran d'accueil, accédez à **Paramètres > Confidentialité > Publicité**.
2. Mettez en surbrillance **Réinitialiser l'identifiant de publicité**. Appuyez sur **ÉTOILE \*** pour avoir plus d'informations sur cette option. Lorsque vous finissez de lire ces informations, appuyez sur **OK** pour fermer la fenêtre Plus d'informations.
3. Appuyez sur **OK** pour réinitialiser l'identifiant de publicité, puis appuyez à nouveau sur **OK** pour ignorer le message de vérification.

### Publicités personnalisées

Vous pouvez limiter le suivi que Roku fait de votre comportement d'utilisation en désactivant les publicités personnalisées. Lorsque vous le faites, votre téléviseur



affiche des publicités qui ne sont pas personnalisées en fonction de son identifiant publicitaire.

1. À partir du menu de l'écran d'accueil, accédez à **Paramètres > Confidentialité > Publicité**.
2. Mettez en surbrillance **Personnaliser les publicités**. Appuyez sur **ÉTOILE \*** pour avoir plus d'informations sur cette option. Lorsque vous finissez de lire ces informations, fermez la **fenêtre** Personnaliser les publicités.
3. Appuyez sur **OK** pour décocher la case **Publicités personnalisées**.

**Note :** *Si vous effectuez une réinitialisation aux paramètres d'usine, les publicités personnalisées sont réactivées jusqu'à ce que vous repreniez ces étapes.*

## Commandes vocales

Sélectionnez Commande vocale pour modifier les paramètres liés à l'utilisation de votre voix pour interagir avec le téléviseur.

### Accès au microphone

Votre Roku TV ne possède pas de microphone intégré. Cependant, les fournisseurs de chaînes de « streaming » peuvent utiliser le microphone sur les télécommandes vocales Roku (certains modèles) ou sur votre appareil mobile lorsque vous utilisez l'application mobile Roku. Vous pouvez contrôler si les chaînes de « streaming » ont la permission d'utiliser le microphone.

**Remarque :** *Ces paramètres n'affectent que l'accès des chaînes de « streaming » au microphone. Ils n'affectent pas la fonctionnalité de recherche vocale de votre Roku TV.*

### Accès des chaînes au microphone

Vous pouvez contrôler les chaînes de « streaming » qui ont la permission d'utiliser le microphone, ce qui vous permet de contrôler la façon dont le microphone est utilisé par chaque chaîne de « streaming ». Le paramètre par défaut est **Invite de**

**commande**, de sorte que les chaînes ne pourront pas activer le microphone sans votre permission.

Pour modifier les paramètres d'accès au microphone :

1. À partir du menu de l'écran d'accueil, accédez à **Paramètres > Confidentialité > Commande vocale > Accès au microphone**.
2. Sélectionnez **Accès des chaînes au microphone**.
3. Choisissez l'un des paramètres suivants :
  - **Invite de commande** – Afficher une notification la première fois qu'une chaîne de « streaming » demande l'utilisation du microphone. Lorsqu'une telle notification apparaît, vous pouvez choisir entre **Autoriser l'accès au microphone** et **Refuser l'accès au microphone** pour chaque chaîne. Si vous choisissez d'autoriser l'accès au microphone, vous serez invité(e) à confirmer votre choix en saisissant un code numérique qui apparaît à l'écran.
  - **Toujours autoriser** – Ne pas demander, mais toujours autoriser toute chaîne de « streaming » à utiliser le microphone.
  - **Ne jamais autoriser** – Ne pas demander, mais ne jamais permettre à une chaîne de « streaming » d'utiliser le microphone.

### **Autorisations des chaînes**

Après avoir accordé ou refusé l'accès au microphone à chaque chaîne, vous pouvez réinitialiser les autorisations des chaînes pour leur permettre de suivre le paramètre global du système que vous spécifiez sous [Accès des chaînes au microphone](#).

Pour réinitialiser les autorisations des chaînes :

1. À partir du menu de l'écran d'accueil, accédez à **Paramètres > Confidentialité > Commande vocale > Accès au microphone**.
2. Sélectionnez **Autorisations des chaînes**.

3. Mettez en surbrillance **Réinitialiser les autorisations des chaînes** ou mettez en surbrillance une chaîne spécifique, puis appuyez sur **OK** pour refuser l'accès au microphone à toutes les chaînes ou à une chaîne spécifique.

### Reconnaissance vocale

Par défaut, Roku utilise les enregistrements de vos interactions vocales avec les télécommandes vocales et l'application mobile Roku pour améliorer ses compétences en matière de reconnaissance vocale. Si vous ne voulez pas autoriser Roku à utiliser votre voix à ces fins, à partir du menu de l'écran d'accueil, accédez à **Paramètres > Confidentialité > Commande vocale** et décochez la case **Reconnaissance vocale**.

## Roku Streambar®

Votre Roku TV fonctionne avec des produits audio haut de gamme de Roku, ce qui inclut la Roku Streambar®.

Avec les appareils audio haut de gamme Roku TV, vous pouvez écouter tous vos programmes télé ainsi que le son de n'importe quelle chaîne de « streaming ». À moins que vous ne modifiez les paramètres de sortie audio, lorsque vous connectez une Streambar, tout le son est émis par la barre de son au lieu des haut-parleurs internes du téléviseur.

Après avoir connecté votre Roku Streambar®, vous pouvez ranger sa télécommande et utiliser le menu **Paramètres de son** du téléviseur pour contrôler les options sonores, y compris le mode son, le mode de volume, la clarté de la parole et le son ambiophonique virtuel. Consultez la rubrique [Appareils audio Roku haut de gamme](#) pour plus de détails.

### Vérification de la version du logiciel Roku Streambar®

Si vous avez des difficultés avec votre Roku Streambar®, le technicien de l'assistance Roku peut vous demander de lui fournir la version de son logiciel.

Pour déterminer la version du logiciel d'un appareil audio Roku connecté à votre téléviseur :

1. À partir du menu de l'écran d'accueil, accédez à **Paramètres > Télécommandes et appareils**.
2. Sélectionnez **Haut-parleurs**.
3. Sélectionnez **Streambar**.
4. Sélectionnez **À propos de**. Sur cet écran, vous trouverez des informations sur l'appareil, incluant la **Version du logiciel**.

### Réinitialisation aux paramètres d'usine d'une Roku Streambar®

En cas de besoin, vous pouvez réinitialiser votre Streambar® aux paramètres d'usine directement sur votre téléviseur. Vous devrez la réinitialiser si vous voulez la transférer à quelqu'un d'autre. La réinitialisation aux paramètres d'usine supprime toutes vos chaînes, tous vos paramètres, tous vos abonnements et toutes vos informations personnelles de l'appareil.

Pour réinitialiser la Streambar® connectée aux paramètres d'usine :

1. À partir du menu de l'écran d'accueil, accédez à **Paramètres > Télécommandes et appareils**.
2. Sélectionnez **Haut-parleurs**.
3. Sélectionnez la **Streambar**.
4. Sélectionnez **Réinitialiser aux paramètres d'usine**, puis utiliser le clavier à l'écran pour entrer le code affiché à l'écran pour confirmer.
5. Reprenez les étapes 3 et 4 pour réinitialiser les appareils audio Roku supplémentaires.

## Configuration du cinéma maison

Votre télé possède de nombreuses fonctionnalités qui en font une télé idéale pour un cinéma maison. Mais vous risquez de ne pas les remarquer, car elles restent en arrière-plan jusqu'à ce que vous décidiez de les utiliser.

### Contrôle de la sortie audio

Vous pouvez contrôler le son de vos sorties TV en allant à **Paramètres > Audio>**

**Sortie audio.** Choisissez parmi les options suivantes :

- **Auto :** laissez le téléviseur décider de la meilleure sortie audio. Il sélectionne automatiquement le port optique S/PDIF, le port HDMI® ARC/eARC, les haut-parleurs sans fil Roku (*certaines modèles*) ou les haut-parleurs intégrés du téléviseur.
- **ARC (HDMI *n*) :** toujours émettre l'audio sur le port HDMI® ARC ou eARC indiqué (selon le modèle). Ceci désactive les haut-parleurs intégrés du téléviseur. Le canal de retour audio (ARC) permet au téléviseur de renvoyer le contenu audio Dolby Audio™ ou DTS vers un récepteur cinéma maison ou une Roku Streambar™ qui envoie également un signal audio et vidéo vers le téléviseur. L'utilisation de la HDMI® ARC ou eARC réduit le nombre de câbles nécessaires, et contrôle le volume et la mise en sourdine du récepteur pendant que vous regardez la télé.
- **Haut-parleurs du téléviseur** – Toujours émettre le son par les haut-parleurs intégrés du téléviseur.
- **Optique** – Toujours émettre le son par le port optique S/PDIF. Désactiver les haut-parleurs intégrés du téléviseur.

Quel que soit le paramètre choisi, le téléviseur met automatiquement la sortie audio en sourdine lorsque vous :

- Branchez des écouteurs sur la prise pour écouteurs du téléviseur.
- Branchez des écouteurs sur une télécommande Roku qui prend en charge l'écoute en privé sans fil.
- Activez l'écoute en privé sans fil dans l'application mobile Roku.

## Configuration d'une connexion audio numérique

Pour profiter des fonctionnalités audio avancées de votre téléviseur, connectez-le à un amplificateur externe, un récepteur ou une barre de son en utilisant l'une des deux connexions audio numériques suivantes :

- **HDMI ARC ou HDMI eARC** : le connecteur HDMI® Canal de retour audio (ARC) ou, *sur certains modèles de téléviseurs uniquement*, HDMI® ARC amélioré (eARC) permet au téléviseur d'émettre l'audio numérique par l'un de ses connecteurs HDMI®. L'amplificateur branché peut ainsi fonctionner simultanément comme une source d'entrée pour le téléviseur, au besoin, sans avoir à utiliser d'autres câbles.

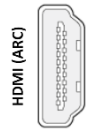

Pour utiliser la capacité ARC ou eARC, vous devez absolument brancher un câble HDMI® entre le port HDMI® ARC ou eARC de votre amplificateur et le port **HDMI ARC** ou **HDMI eARC** de votre télé. Vous devez également appliquer les actions suivantes :

- Vous assurez que votre câble HDMI® est certifié HDMI®.
- Sélectionner **Auto** ou **ARC** sous **Paramètres > Audio > Sortie audio**.

- **S/PDIF optique** – Le connecteur S/PDIF optique émet un signal audio numérique. Pour utiliser la sortie optique, branchez un câble optique TOSLINK de l'amplificateur au connecteur optique ou S/PDIF du téléviseur.



**Important :** *Pour que les sorties audio S/PDIF soient fiables, vous devez éteindre les haut-parleurs du téléviseur. Pour ce faire, dans le menu de l'écran d'accueil, allez à **Paramètres > Audio > Sortie audio** et changez le paramètre en **Optique**.*

**Remarque :** *La prise en charge de Dolby Audio™ pour le format Dolby Digital Plus™ n'est pas disponible via la sortie optique S/PDIF. Ce format est uniquement disponible via une connexion **HDMI ARC**.*

**Astuce :** *Lorsque vous utilisez S/PDIF pour l'audio, le téléviseur peut correctement détecter plus de formats audio si vous branchez également un câble HDMI® entre le port **HDMI ARC** ou **HDMI eARC** du téléviseur et le port **ARC** ou **eARC** du récepteur.*

## Choisir un format audio préféré pour le « streaming »

Certains contenus de « streaming » sont offerts avec plusieurs formats audio. Vous pouvez choisir votre format préféré parmi les options suivantes :

- **Auto :** sélectionne automatiquement le meilleur format audio pour le contenu que vous regardez.
- **Dolby :** sélectionne Dolby Audio s'il est disponible. Sinon, sélectionne le meilleur format disponible.
- **DTS :** sélectionne DTS s'il est disponible. Sinon, sélectionne le meilleur format disponible.

## Choisir un format de sortie audio numérique

Après avoir établi la connexion optique HDMI® ARC, eARC ou S/PDIF requise, allez à **Paramètres > Audio > Format de sortie numérique** et sélectionnez le format audio à utiliser.

Choisir **Auto** est la solution la plus simple, ce qui donne généralement de bons résultats. Cependant, si vous avez un système audio haut de gamme et que vous souhaitez obtenir la meilleure qualité sonore disponible dans vos programmes, vous pouvez choisir un autre paramètre.

- **Auto** – Détecte automatiquement le format audio entrant et le transcode vers un format compatible disponible pour la sortie audio (ARC, eARC ou S/PDIF).
- **Transparent** – Transmet l'audio d'entrée au récepteur branché sans transcodage, ce qui permet parfois d'obtenir une meilleure qualité audio, notamment pour les formats audio haut de gamme tels que ceux qui tirent parti de la bande passante supérieure de l'eARC, notamment Dolby MAT et Dolby Digital Plus 7.1, entre autres.
- **Stéréo** – Émet toujours l'audio en stéréo, quel que soit le format d'entrée.
- **Personnalisé** – Lorsqu'il est sélectionné, ce mode révèle les options supplémentaires suivantes pour l'audio Dolby et DTS :
  - **Dolby** – Convertit tous les formats d'entrée soit en Dolby Digital soit en Dolby Digital Plus, selon l'option que vous choisissez :
    - **Dolby Digital** – Convertit tous les formats d'entrée en Dolby Digital.
    - **Dolby Digital Plus** – Convertit tous les formats d'entrée en Dolby Digital Plus.
  - **DTS** – Si vous sélectionnez **Activé**, il convertit toutes les sources audio en Dolby Digital ou Dolby Digital Plus selon l'option Dolby de votre choix,



à l'exception de DTS. Si le DTS est détecté et le récepteur est compatible, cette option transmet l'audio DTS sans modification. Si vous sélectionnez **Désactivé**, le téléviseur ne détecte pas et ne transmet pas l'audio DTS.

**Note :** *Les formats audio DTS sont destinés à être utilisés avec les connexions ARC, eARC ou S/PDIF à un récepteur de cinéma maison compatible DTS. Si vous activez l'option DTS lorsque vous utilisez les haut-parleurs de la télé, il se peut que vous n'entendiez aucun son.*

## Notification Dolby Atmos

Uniquement sur les modèles compatibles avec la technologie audio Dolby Atmos<sup>®</sup>, vous pouvez activer ou désactiver les notifications qui apparaissent à l'écran lorsque vous commencez à regarder du contenu qui contient de l'audio Atmos.

Pour désactiver la notification, à partir du menu de l'écran d'accueil, accédez à **Paramètres > Audio > Notification Dolby Atmos** et réglez le paramètre à **Désactivée**.

## Réglage du décalage audio

Les barres de son, les récepteurs et d'autres dispositifs audio personnels peuvent introduire des décalages responsables de la désynchronisation entre le son et l'image. Pour résoudre ce problème, vous pouvez utiliser une fonctionnalité de l'application mobile Roku pour analyser le décalage à travers la caméra et le microphone de votre téléphone intelligent.

Sur l'écran Télécommande<sup>1</sup> de l'application mobile Roku, touchez **Paramètres**, puis sélectionnez **Régler le décalage audio**. Suivez les instructions à l'écran pour procéder au réglage du décalage audio. Votre Roku TV enregistre les valeurs du décalage et les utilise chaque fois que vous lisez du contenu à travers l'appareil audio connecté.

---

<sup>1</sup> Nécessite l'application mobile Roku version 8.7.0 ou une version plus récente.

## Extinction de l'écran du téléviseur pendant l'écoute de la musique

Pendant que vous écoutez de la musique ou tout autre contenu audio uniquement sur votre téléviseur, vous pourriez souhaiter d'éteindre l'écran du téléviseur.

Pour éteindre l'écran :

1. Appuyez sur **ÉTOILE \*** pour afficher le menu **Paramètres de la télé.**
2. Appuyez sur la touche **BAS** pour mettre en surbrillance **Éteindre l'écran.**
3. Appuyez sur **OK.**

**Astuce :** Si vous utilisez une télécommande vocale Roku ou l'application mobile Roku, appuyez sur **COMMANDE VOCALE**  et dites : « Éteins l'écran ».

**Note :** Cette fonctionnalité peut ne pas être offerte sur toutes les chaînes de « streaming » et uniquement lorsque le **Démarrage rapide de la télévision** est activé. Pour activer le **Démarrage rapide de la télévision**, à partir du menu de l'écran d'accueil, accédez à **Paramètres > Système > Alimentation**.

## Commander d'autres appareils avec la fonctionnalité CEC

La fonctionnalité CEC (Consumer Electronics Control) permet au téléviseur et aux autres appareils électroniques domestiques compatibles au CEC de se contrôler les uns les autres de différentes manières. Tout d'abord, les appareils compatibles CEC- doivent se « découvrir » les uns les autres et signaler leurs capacités. Ensuite, un appareil peut en contrôler un autre selon les fonctionnalités que vous activez. Par exemple, la lecture d'un disque sur un lecteur Blu-ray™ peut faire passer le téléviseur à l'entrée du lecteur Blu-ray™. Ou encore, l'extinction du téléviseur pourrait également éteindre le lecteur Blu-ray™ et le récepteur cinéma maison.

## Découvrir les appareils CEC connectés

Pour découvrir les appareils CEC :

1. Assurez-vous que vos appareils compatibles CEC sont raccordés au téléviseur à l'aide d'un câble HDMI® certifié, prenant en charge HDMI® ARC et le contrôle CEC.
2. Allumez chaque appareil et assurez-vous que tous les appareils sont compatibles avec la technologie CEC.

**Astuce :** *Certains fabricants ont leur propre nom de marque pour la fonctionnalité CEC, vous devrez donc peut-être lire la documentation du produit pour identifier correctement les fonctionnalités CEC de l'appareil.*

3. Dans le menu de l'écran d'accueil, accédez à **Paramètres > Système > Contrôler d'autres dispositifs (CEC)** et sélectionnez **Rechercher des dispositifs CEC**. Appuyez sur **OK** pour reprendre le processus de découverte, au besoin.

Lorsque vous avez terminé, le téléviseur affiche la liste des appareils CEC connectés à chaque entrée **HDMI**, ainsi que tous les appareils précédemment connectés. Le téléviseur mémorise les noms de plusieurs appareils CEC même lorsqu'ils ne sont plus connectés. Si la liste est plus longue que l'espace alloué, appuyez sur **ÉTOILE \*** pour voir une liste complète dans une fenêtre déroulante.

### Activez la touche de lecture rapide

La touche de lecture rapide permet à un appareil de contrôler quelle entrée du téléviseur est active. Par exemple, appuyer sur la touche **Lecture** de votre lecteur Blu-ray™ fait passer le téléviseur sur l'entrée Blu-ray™.

La touche de lecture rapide est désactivée par défaut. Pour activer la touche de lecture rapide, à partir du menu de l'écran d'accueil, allez à **Paramètres > Système > Contrôler d'autres dispositifs (CEC)** et mettez en surbrillance **-La touche de lecture rapide**. Appuyez sur **OK** pour activer ou désactiver la fonctionnalité.

## Activer le mode veille du système

La fonctionnalité de veille du système entraîne l'arrêt d'autres appareils lorsque vous éteignez votre téléviseur. Selon l'implémentation de la mise en veille du système CEC, elle peut également permettre aux appareils branchés d'éteindre votre téléviseur lorsque vous éteignez l'appareil.

La mise en veille du système est désactivée par défaut. Pour activer la mise en veille du système, à partir du menu de l'écran d'accueil, accédez à **Paramètres > Système > Contrôler d'autres dispositifs (CEC)** et mettez en surbrillance **Mise en veille du système**. Appuyez sur **OK** pour activer ou désactiver la fonctionnalité.

## Redémarrer le téléviseur

Vous pouvez redémarrer le téléviseur si nécessaire. Redémarrer a le même effet que débrancher l'alimentation du téléviseur et de le rebrancher.

Pour redémarrer le téléviseur, allez à **Paramètres > Système > Alimentation**, puis sélectionnez **Redémarrer le système**. Mettez en surbrillance **Redémarrer** et appuyez sur **OK** pour confirmer le redémarrage.

Pendant le redémarrage du téléviseur, l'écran s'assombrit durant quelques secondes, puis affiche l'écran de démarrage pendant quelques secondes supplémentaires. Lorsque le redémarrage est terminé, le téléviseur affiche l'activité que vous avez sélectionnée dans [Paramètres d'activation](#).

## Réinitialiser le téléviseur

Vous pouvez choisir de réinitialiser uniquement les paramètres d'image et audio du téléviseur à leurs valeurs d'origine ou d'effectuer une réinitialisation d'usine complète pour remettre le téléviseur dans l'état où il se trouvait lorsque vous l'avez déballé et allumé pour la première fois.

### Réinitialiser les paramètres audio/vidéo

Pour rétablir uniquement les paramètres vidéo et audio du téléviseur à leurs valeurs d'origine, allez à **Paramètres > Système > Paramètres système avancés > Réinitialisation aux paramètres d'usine**, puis mettez en surbrillance **Réinitialiser les paramètres audio/vidéo du téléviseur**. Lisez les informations à l'écran pour vous assurer que vous comprenez ce que fait l'opération de réinitialisation.

Pour continuer avec l'opération de réinitialisation, appuyez sur **LECTURE/PAUSE**  trois fois de suite.

### Tout réinitialiser aux paramètres d'usine

Une réinitialisation complète aux paramètres d'usine ramène les paramètres du téléviseur à leur état d'origine et supprime toutes les informations personnellement identifiables du téléviseur. Après la réinitialisation, vous devez reprendre la configuration guidée, rétablir une connexion à Internet, vous reconnecter à votre compte Roku et recharger toutes les chaînes de « streaming ». Vous devez également reprendre la configuration de l'entrée TV en direct et des autres entrées.

La réinitialisation aux paramètres d'usine est recommandée si vous souhaitez transférer le téléviseur à quelqu'un d'autre, et c'est le seul choix disponible si vous voulez passer du Mode magasin au Mode maison (si vous aviez choisi le Mode magasin par inadvertance pendant la Configuration guidée). Avant de procéder à la réinitialisation aux paramètres d'usine, nous vous recommandons cet article de l'assistance Roku afin d'identifier votre problème et déterminer s'il existe d'autres

moyens de le résoudre : [Comment réinitialiser l'appareil avant de le retourner, le vendre ou le donner en cadeau.](#)

Pour rétablir les paramètres d'usine, allez à **Paramètres > Système > Paramètres système avancés > Réinitialisation aux paramètres d'usine**, puis mettez en surbrillance **Tout réinitialiser aux paramètres d'usine**. Lisez les informations affichées à l'écran pour bien comprendre les conséquences de l'opération de réinitialisation.

Pour réinitialiser l'ensemble des paramètres, utilisez le pavé numérique à l'écran afin d'entrer le code affiché à l'écran, puis sélectionnez **OK** pour lancer l'opération.

Lorsque l'opération de réinitialisation aux paramètres d'usine est terminée, le téléviseur redémarre et affiche le premier écran de configuration guidée.

## **Que dois-je faire si je ne peux accéder à l'option de réinitialisation aux paramètres d'usine?**

Il est possible que l'état actuel du téléviseur vous empêche d'accéder aux différents menus, y compris l'option de menu permettant d'effectuer une réinitialisation aux paramètres d'usine. Si cela se produit, vous pouvez forcer le téléviseur à se réinitialiser en suivant les étapes suivantes :

1. À l'aide d'un trombone droit ou d'un crayon à bille, maintenez enfoncée la touche RÉINITIALISER sur le panneau de connexion du téléviseur.
2. Maintenez la touche RÉINITIALISER enfoncée pendant environ 12 secondes. Lorsque le cycle de réinitialisation est terminé, l'indicateur d'état s'éteint.
3. Relâchez la touche RÉINITIALISER. Le téléviseur est maintenant éteint.
4. Allumez la télé et suivez la procédure de Configuration guidée. Consultez la section [Configuration guidée](#).

## Utiliser le Mode de récupération

Certains modèles disposent d'une autre option de réinitialisation appelée « Mode de récupération », auquel vous pouvez accéder en maintenant la touche RÉINITIALISER pendant au moins 20 secondes. Pour avoir une liste des modèles qui prennent en charge le Mode de récupération et des instructions détaillées sur son utilisation, consultez l'article de l'assistance Roku : [Comment utiliser le mode de récupération sur ma Roku TV™?](#)

## Réinitialisation de la connexion réseau

Si vous souhaitez supprimer vos informations de connexion réseau sans perturber d'autres paramètres, à partir du menu de l'écran d'accueil, accédez à **Paramètres > Système > Paramètres système avancés > Réinitialisation de la connexion réseau**, puis sélectionnez **Réinitialiser la connexion**.

Lorsque vous sélectionnez cette option, le téléviseur supprime les informations de réseau sans fil, y compris le nom de la connexion (son SSID) et votre mot de passe sans fil, le cas échéant, puis il redémarre. Une fois redémarré, le téléviseur conserve tous ses autres réglages, dont l'association à votre compte Roku.

Après avoir réinitialisé votre connexion réseau, à partir du menu de l'écran d'accueil, accédez à **Paramètres > Réseau > Configurer la connexion** pour configurer votre connexion réseau et profiter de tous les avantages de votre téléviseur connecté.

## NIP du compte Roku

Lors de la création de votre compte Roku, vous aviez la possibilité de créer un NIP et de spécifier quand il doit être utilisé. Vous pouvez :

- Demander que les utilisateurs saisissent le NIP pour effectuer des achats sur la télé.
- Demander que les utilisateurs saisissent le NIP pour ajouter des éléments à partir du Roku Store.
- Établir des contrôles parentaux pour The Roku Channel.
- Activer ou désactiver le Mode Invité.

Suivez les étapes ci-dessous si vous avez créé un NIP Roku et souhaitez le modifier, si vous ne vous en souvenez pas, ou si vous n'avez pas créé de NIP du compte Roku et voulez en ajouter un.

1. Utilisez un navigateur Internet et rendez-vous à <https://my.roku.com> et ouvrez une session.

Après l'ouverture de la session, la page **Mon compte** apparaît.

2. Sous **Préférences de NIP**, cliquez sur **Mise à jour** pour ouvrir la page **Choisissez vos préférences**.
3. Utilisez les options sur cette page pour créer ou modifier votre NIP Roku et spécifier son utilisation.
4. Cliquez sur **Enregistrer les modifications** pour enregistrer vos modifications et retourner à la page **Mon compte**. Notez que vos paramètres actuels sont décrits dans **Préférences de NIP**.



## Mettre à jour le téléviseur

Votre téléviseur se met à jour automatiquement de temps à autre. Vous n'avez pas à faire quoi que ce soit. Mais si vous savez qu'une mise à jour est disponible et que vous ne voulez pas attendre que le téléviseur se mette à jour automatiquement, vous pouvez vérifier manuellement les mises à jour.

Si vous êtes l'une de ces personnes qui aiment disposer des fonctionnalités les plus récentes dès qu'elles sont disponibles, vous pouvez vérifier la disponibilité des mises à jour aussi souvent que vous le souhaitez.

Pour vérifier les mises à jour, accédez à **Paramètres > Système > Mise à jour du logiciel**, puis sélectionnez **Vérifier maintenant**. Le téléviseur répond soit par un message indiquant que votre téléviseur est à jour, soit par un message indiquant qu'une mise à jour est disponible.

Suivez les instructions à l'écran pour installer la mise à jour du logiciel.

**Note :** *Parfois, les mises à jour du logiciel installent un nouveau logiciel du système et d'autres fois, elles installent de nouvelles fonctionnalités pour les chaînes de « streaming ». Par conséquent, vous ne verrez pas toujours un changement dans le comportement de votre téléviseur après une mise à jour du logiciel.*

**Astuce :** *Vous pouvez télécharger un guide de l'utilisateur mis à jour pour la dernière version du logiciel sur le site web de Roku TV à l'adresse suivante :*

[go.roku.com/tvmanual](http://go.roku.com/tvmanual)

# Utiliser d'autres appareils avec votre téléviseur

## Dupliquer votre téléphone ou tablette

Votre téléviseur dispose d'une fonctionnalité appelée duplication d'écran qui vous permet de reproduire l'écran de votre téléphone intelligent compatible ou de votre tablette compatible sur votre téléviseur. Partagez des vidéos, des photos, des pages Internet et plus encore à partir d'appareils compatibles.

Par défaut, le mode de duplication de l'écran de votre téléviseur est réglé sur **Invite de commande**. Lorsque ce mode est activé, le téléviseur propose les options suivantes chaque fois qu'il reçoit une demande de duplication de l'écran, sauf si vous avez déjà réglé l'option sur **Toujours autoriser** ou **Ne jamais autoriser** pour l'appareil concerné :

- **Toujours autoriser** – Toujours accepter le contenu dupliqué à partir de l'appareil mobile sans autre invite de commande à l'avenir pour cet appareil.
- **Autoriser** – Accepter le contenu dupliqué à partir de l'appareil mobile cette fois seulement. La prochaine fois que cet appareil tentera de dupliquer du contenu, une invite de commande apparaîtra.
- **Bloquer** – Ne pas accepter le contenu dupliqué à partir de l'appareil mobile pour le moment. La prochaine fois que cet appareil tentera de dupliquer du contenu, une invite de commande apparaîtra.
- **Toujours bloquer** – Ne jamais accepter le contenu dupliqué à partir de cet appareil mobile.

**Note :** Vous pouvez gérer et modifier la liste des appareils réglés sur **Toujours autoriser** ou **Ne jamais autoriser** avec le menu de l'écran d'accueil et en allant à **Paramètres > Système > Duplication de l'écran > Appareils de duplication de l'écran**.

- Si vous préférez toujours autoriser toutes les tentatives de duplication de l'écran sans invite de commande, allez à **Paramètres > Système > Duplication de l'écran**, puis changez le **mode de duplication de l'écran** en **Toujours autoriser**.
- Si vous préférez ne jamais autoriser la duplication de l'écran à partir de n'importe quel appareil, réglez le **mode de duplication de l'écran** sur **Ne jamais autoriser**.

Pour plus d'informations sur les appareils pouvant fonctionner avec la duplication de l'écran et les instructions sur la façon de l'utiliser, cliquez sur le lien suivant sur le site internet de Roku :

[go.roku.com/screenmirroring](https://go.roku.com/screenmirroring)

## Application mobile Roku

Roku met gratuitement à disposition l'application mobile Roku pour les appareils mobiles compatibles iOS® et Android™.

L'application mobile Roku est un centre de contrôle alternatif pour votre Roku TV, ainsi qu'un moyen de regarder vos contenus Roku pendant vos déplacements.

L'application mobile Roku vous aide à trouver et à ajouter de nouvelles chaînes Roku, à rechercher et à trouver plus facilement du contenu à regarder et même à utiliser votre voix pour effectuer des recherches sans avoir à taper.

Pour en savoir plus et obtenir l'application mobile Roku, utilisez le lien suivant vers le site internet de Roku :

[go.roku.com/mobileapp](https://go.roku.com/mobileapp)

## L'écoute en privé sur l'application mobile Roku

*Uniquement sur les appareils compatibles Apple et Android*, l'application mobile Roku vous permet d'utiliser des écouteurs connectés à votre appareil pour écouter des programmes de « streaming » et des chaînes de TV numériques en direct. Assurez-vous que vous disposez de la dernière version de l'application mobile Roku avant d'utiliser cette fonctionnalité.

Pour plus d'informations, cliquez sur le lien suivant sur le site internet de Roku :

[go.roku.com/privatelistening](https://go.roku.com/privatelistening)

## Utiliser des télécommandes universelles

Dans plusieurs cas, vous pouvez programmer votre télécommande universelle du câble ou de l'accès satellite pour également contrôler votre téléviseur. Vous devrez avoir à portée de main les instructions de programmation de la télécommande. Consultez votre fournisseur de câble ou d'accès satellite pour obtenir des instructions.

Pour plus d'informations sur la configuration du téléviseur afin qu'il fonctionne avec les télécommandes universelles, cliquez sur le lien suivant sur le site internet de Roku :

[go.roku.com/universalremote](https://go.roku.com/universalremote)

# Et si je n'avais pas connecté mon téléviseur?

**Note :** *Certains modèles ne peuvent pas fonctionner sans connexion Internet. Cette information peut donc ne pas s'appliquer à votre appareil.*

Que faire si vous avez choisi l'option **Se connecter à Internet plus tard** pendant la configuration guidée? Pas d'inquiétude. Votre Roku TV vous permet de vous connecter facilement quand vous le souhaitez. Sur l'écran d'accueil, vous verrez plusieurs endroits où vous pouvez commencer le processus de connexion. Par exemple :

- De temps en temps, vous verrez un message apparaître sur le panneau à droite de l'écran d'accueil vous proposant l'option **Se connecter maintenant**. Vous pouvez mettre en surbrillance et sélectionner l'option **Se connecter maintenant** pour commencer.
- Utilisez l'option **Connecter et activer maintenant**. À partir du menu de l'écran d'accueil, sélectionnez **Paramètres**, puis **Réseau**, ensuite **Connecter et activer maintenant**.
- Si vous souhaitez recommencer depuis le début, effectuez une **Réinitialisation aux paramètres d'usine**, puis recommencez la configuration guidée. Cette fois-ci, sélectionnez votre réseau local lorsque cela vous est demandé.

## Ce que vous ratez si vous ne connectez pas votre téléviseur

Certaines des meilleures fonctionnalités de votre Roku TV ne sont disponibles que si vous la connectez à Internet et l'appariez à un compte Roku gratuit. Si vous ne l'avez pas connecté, l'écran d'accueil de votre Roku TV ressemble à ceci :

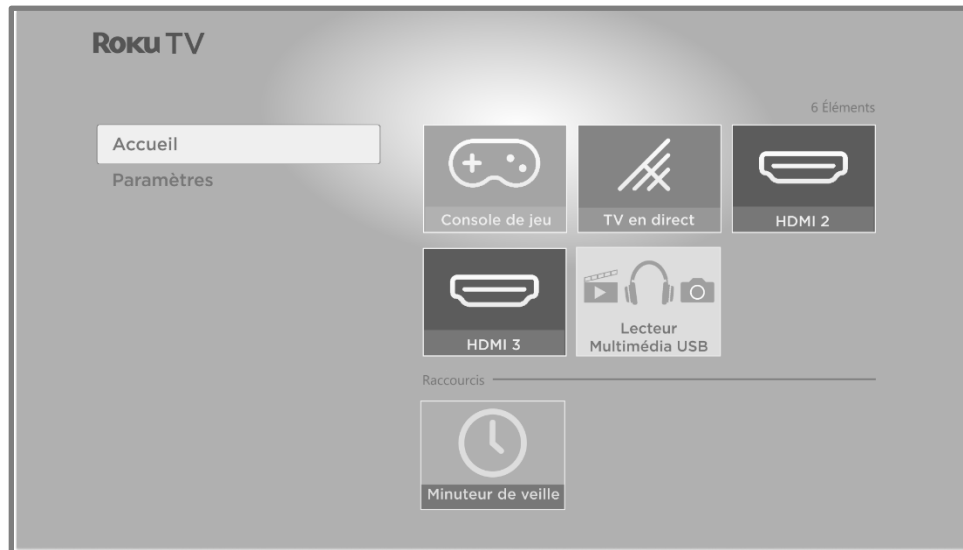

Voici une liste de ce que vous ratez si vous choisissez de ne pas connecter votre téléviseur :

- The Roku Channel
- Le Roku Store et l'accès à tous les services de « streaming »
- Les fonctionnalités de commande et de recherche vocales offertes sur une télécommande vocale Roku
- Les interactions Google Home, Alexa d'Amazon et Apple Homekit/Apple Siri
- Roku Search
- Les chaînes de télévision en « streaming » en direct
- Pause de la TV en direct
- Le Guide des chaînes de TV en direct avec sa catégorisation et son filtrage de chaînes
- En accès gratuit

- Le Démarrage rapide de la télévision et les fonctionnalités offertes uniquement lorsqu'il est activé
- Le Mode Invité
- L'interaction avec l'application mobile Roku
- Le Lecteur média Roku, le lancement automatique du lecteur média et la connectivité DLNA/UPNP
- L'option image désactivée
- Les thèmes, les ensembles thématiques, les sons, les fonds d'écran et les écrans de veille

## Gérer des chaînes de TV en direct lorsque votre téléviseur n'est pas connecté

Si vous avez sélectionné de ne pas connecter votre téléviseur à Internet, le menu **Paramètres du téléviseur** ne propose pas l'option **Gérer les chaînes**. À la place, vous pouvez choisir des chaînes préférées et modifier l'alignement des chaînes comme expliqué ici.

### Désigner des chaînes préférées

Utilisez la liste de chaînes pour choisir un nombre illimité de chaînes préférées et passer entre la navigation de toutes les chaînes ou des chaînes préférées uniquement.

1. Pendant que vous regardez la TV en direct, appuyez **GAUCHE** pour afficher la liste des chaînes. Remarquez que les mots **Toutes les chaînes** apparaissent en haut de la liste des chaînes.
2. Faites défiler vers le haut ou vers le bas pour mettre en surbrillance une chaîne que vous souhaitez marquer comme préférée.
3. Appuyez sur **ÉTOILE \***, puis sur **OK** pour sélectionner **Ajouter aux préférées**. Si la chaîne fait déjà partie de vos préférées, appuyez sur **OK** pour sélectionner

**Retirer des préférées.** Un symbole **PRÉFÉRÉE** ❤️ apparaît à côté de chaque chaîne que vous désignez comme préférée.

## Naviguer uniquement parmi vos chaînes préférées

Après avoir marqué une ou plusieurs chaînes comme préférées, vous pouvez passer à vos chaînes préférées.

1. Pendant que vous regardez la TV en direct, appuyez **GAUCHE** pour afficher la liste de chaînes.
2. Appuyez une fois sur la touche directionnelle **GAUCHE** ou **DROITE** pour passer à vos **Préférées**. Remarquez que le mot **Préférées** apparaît en haut de la liste de chaînes.
3. Mettez une chaîne en surbrillance et appuyez sur **OK** pour sélectionner une chaîne, ou attendez quelques instants jusqu'à ce que la liste de chaînes disparaisse.
4. Appuyez sur **HAUT** ou **BAS** pour passer à la chaîne préférée précédente ou suivante. La navigation des chaînes est limitée aux chaînes préférées.

Pour revoir toutes les chaînes, reprenez ces étapes, mais cette fois, sélectionnez **Toutes les chaînes**.

Lorsque vous affichez la bannière des informations sur le programme pendant que vous regardez une chaîne préférée, un symbole **PRÉFÉRÉE** ❤️ apparaît à côté de l'indicatif de la chaîne.

## Modifier la liste de chaînes

Lorsque vous recherchez des chaînes comme décrit dans [Configuration de la TV en direct](#), le téléviseur ajoute toutes les chaînes avec de bons signaux qu'il peut détecter dans votre région. Vous aurez probablement plus de chaînes que vous ne le souhaitez dans votre liste de chaînes.



Pour modifier l'alignement des chaînes, dans le menu de l'écran d'accueil, accédez à **Paramètres > Entrées TV > TV en direct** et sélectionnez **Modifier l'alignement des chaînes**. Vous verrez un écran répertoriant toutes vos chaînes. À côté de la liste des chaînes, un écran de télévision miniature diffuse l'image et le son de la chaîne en surbrillance.



Mettez en surbrillance chaque chaîne que vous souhaitez masquer, puis appuyez sur **OK** pour cocher la case qui lui correspond.

**Astuce :** *Si vous avez besoin de voir la chaîne en surbrillance pour décider de la masquer, attendez quelques secondes que le téléviseur commence à lire l'image et le son de la chaîne. Si vous avez activé les contrôles parentaux et que le programme de la chaîne actuelle est bloqué, vous ne verrez pas d'image ni n'entendrez de son pendant la modification de la liste des chaînes.*

**Note :** *Reprendre la recherche des chaînes de TV en direct permet d'afficher toutes les chaînes cachées.*

## Connecter votre télé

Si vous avez procédé à la Configuration guidée et avez choisi l'option **Se connecter à Internet plus tard** pendant la configuration guidée, pas d'inquiétude. Votre Roku TV vous permet de vous connecter facilement quand vous le souhaitez. Sur l'écran d'accueil, vous verrez plusieurs endroits où vous pouvez commencer le processus de connexion. Par exemple :

- De temps en temps, vous verrez un message apparaître sur le panneau à droite de l'écran d'accueil vous proposant l'option **Se connecter maintenant**. Vous pouvez mettre en surbrillance et sélectionner l'option **Se connecter maintenant** pour commencer.
- Utilisez l'option **Connecter et activer maintenant**. À partir du menu de l'écran d'accueil, sélectionnez **Paramètres**, puis **Réseau**, ensuite **Connecter et activer maintenant**.
- Si vous souhaitez recommencer depuis le début, effectuez une **Réinitialisation aux paramètres d'usine**, puis recommencez la configuration guidée. Cette fois-ci, sélectionnez votre réseau local lorsque cela vous est demandé.

## Mise à jour d'un téléviseur qui n'est pas connecté

Si votre téléviseur n'est pas connecté à Internet, vous pouvez quand même obtenir les mises à jour du logiciel à l'aide d'une clé USB et d'un ordinateur doté d'une connexion Internet.

Pour obtenir une mise à jour du logiciel, accédez à **Paramètres > Système > Mise à jour du logiciel** :

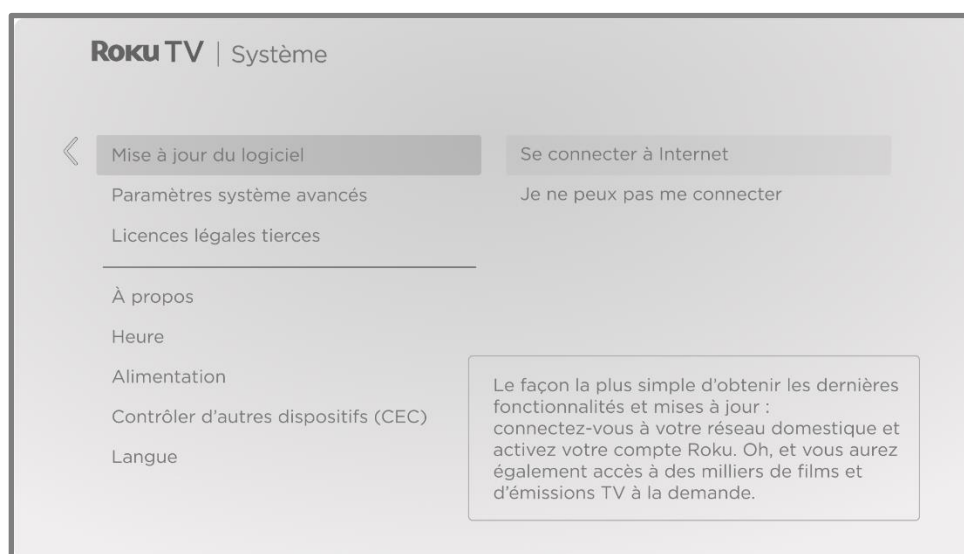

L'écran **Mise à jour du logiciel** d'un téléviseur non connecté vous permet de connecter l'appareil à Internet pour recevoir automatiquement les mises à jour. Nous vous recommandons cette option si cela vous est possible. Pour continuer, sélectionnez **Connecter à Internet** et suivez les instructions indiquées dans la rubrique [Connexion votre télé](#).

Sinon, si vous n'arrivez pas vous connecter à Internet, sélectionnez **Je n'arrive pas à me connecter**, puis suivez les instructions à l'écran. Voici un résumé :

1. Sur un ordinateur connecté à Internet, allez au site Internet affiché sur l'écran **Mise à jour du logiciel**.
2. Sur la page internet **Mise à jour par USB**, sélectionnez la marque et le modèle corrects, puis cliquez sur **Suivant**.
3. Cliquez sur **Télécharger le logiciel**, puis enregistrez le fichier dans le dossier racine d'un support USB standard.

---

#### Clé USB

Toute clé USB normale fonctionnera, à condition qu'elle ait un format de système de fichiers FAT-16 ou FAT-32. (C'est la valeur par défaut de la plupart des clés USB).

La taille du téléchargement est faible — généralement moins de 100 Mo et peut donc tenir sur la plupart des clés USB de toutes tailles que vous pouvez avoir.

- 
4. Une fois le téléchargement terminé, prenez la clé USB et branchez-la au port USB du téléviseur. Lorsque vous le faites, le téléviseur valide les fichiers de la clé USB et affiche un code à 12 chiffres.
  5. Relevez le code et l'adresse internet, puis reprenez ces informations sur votre ordinateur connecté à Internet.
  6. Sur la page du **code à 12 chiffres**, saisissez le code affiché par votre téléviseur, puis cliquez sur **Suivant**.
  7. Sur la page du **code à 6 chiffres**, relevez le code à 6 chiffres qui s'affiche, puis reprenez-le sur votre téléviseur.

---

### Codes à 12 et à 6 chiffres

Le processus de mise à jour par USB utilise une paire de codes pour vérifier et confirmer que vous êtes autorisé à installer la mise à jour et aussi pour assurer que vous ne vous apprêtez pas à installer une ancienne version du logiciel système qui n'est plus prise en charge.

---

8. À l'aide de la télécommande, sélectionnez **Suivant** pour passer à l'écran suivant, puis utilisez le clavier à l'écran pour saisir le code à 6 chiffres. Lorsque vous avez terminé, sélectionnez **OK**. La mise à jour du logiciel débute. Ne retirez pas la clé USB avant que le téléviseur ait redémarré.

Une fois la mise à jour terminée, le téléviseur redémarre. Vous pouvez vérifier le numéro de la nouvelle version en allant à **Paramètres > Système > À propos**.

# FAQ

Pour obtenir les plus récentes réponses aux questions les plus fréquemment posées, consultez le site internet d'assistance Roku :

[go.roku.com/support](https://go.roku.com/support)

## Mentions légales

Votre utilisation de la Roku TV est sujette aux [Conditions d'utilisation de Roku TV](#). Votre compte et d'autres caractéristiques et fonctionnalités offertes par Roku peuvent également être sujets à des conditions supplémentaires. Pour en savoir plus, visitez [roku.com/legal/docs](http://roku.com/legal/docs)

<p><b>Dolby Audio™</b></p> <p>Fabriqué avec l'autorisation de Dolby Laboratories. Dolby, Dolby Vision et le symbole double D sont des marques déposées de Dolby Laboratories Licensing Corporation. Copyright © 1992-2023 Dolby Laboratories. Tous droits réservés.</p>	
<p><b>Dolby Vision® et Dolby Atmos®</b></p> <p>Dolby, Dolby Vision, Dolby Atmos et le symbole double D sont des marques déposées de Dolby Laboratories. Fabriqué sous avec l'autorisation de Dolby Laboratories Licensing Corporation. Texte confidentiel non publié. Copyright © 2013-2023 Dolby Laboratories. Tous droits réservés.</p>	
<p><b>DTS®</b></p> <p>DTS, le Symbole et DTS et le symbole mis ensemble sont des marques de commerce de DTS, Inc. Copyright © 2023 DTS, Inc. Tous droits réservés.</p>	
<p><b>HDMI®</b></p> <p>Les termes HDMI, HDMI High-Definition Multimedia Interface, la présentation commerciale HDMI et les logos HDMI sont des marques ou des marques déposées de HDMI Licensing Administrator, Inc.</p>	
<p><b>Roku</b></p> <p>ROKU, ROKU TV et le logo ROKU sont des marques commerciales ou des marques déposées de Roku, Inc. Tous les autres logos et toutes les autres marques commerciales contenus dans les présentes sont la propriété de leurs détenteurs respectifs.</p>	

# Garantie

## GARANTIE LIMITÉE UN (1) AN

### COUVERTURE DE GARANTIE :

La provision pour la garantie se limite aux termes énumérés cidessous.

### QUI EST COUVERT?

La compagnie garantit le produit au premier acheteur ou à la personne recevant le produit en cadeau contre tout défaut de matière ou de main d'oeuvre conformément à la date d'achat originale (« Période de garantie ») d'un distributeur agréé. Le reçu de vente original indiquant le nom du produit ainsi que la date d'achat d'un détaillant agréé est considéré comme une preuve d'achat.

### QU'EST-CE QUI EST COUVERT?

La garantie couvre les nouveaux produits contre tout défaut de matière ou de main d'oeuvre et suivant la réception d'une réclamation valide dans les limites de la garantie. La compagnie s'engage, à son choix, à (1) réparer le produit gratuitement avec des pièces de rechange neuves ou remises à neuf, ou à (2) échanger le produit pour un produit neuf ou ayant été fabriqué à partir de pièces neuves ou usagées en bon état et au moins fonctionnellement équivalent ou comparable au produit d'origine dans l'inventaire actuel de Philips, ou à (3) rembourser le prix d'achat initial du produit.

La compagnie garantit les produits ou pièces de remplacement prévus sous cette garantie contre tout défaut de matière ou de main d'oeuvre à partir de la date de remplacement ou de réparation pour une période de quatre-vingt-dix (90) jours ou pour la portion restante de la garantie du produit d'origine, la plus longue de ces couvertures étant à retenir. Lorsqu'un produit ou une pièce est échangée, tout article de rechange devient votre propriété et l'article remplacé devient la propriété de la compagnie. Lorsqu'un remboursement est effectué, votre produit devient la propriété de la compagnie.

**Remarque :** tout produit vendu et identifié comme étant remis à neuf ou rénové porte une garantie limitée de qua-tre-vingt-dix (90) jours.

Un produit de remplacement ne pourra être envoyé que si toutes les exigences de la garantie ont été respectées.

Tout manquement de répondre à toutes les exigences pourra entraîner un délai.

### CE QUI N'EST PAS COUVERT - EXCLUSIONS ET LIMITATIONS :

Cette garantie limitée ne s'applique qu'aux nouveaux produits fabriqués par ou pour la compagnie pouvant être identifiés par la marque de commerce, le nom commercial ou le logo qui y sont apposés. Cette garantie limitée ne s'applique à aucun produit matériel ou logiciel, même si celui-ci est incorporé au produit ou vendu avec celui-ci. Les fabricants, fournisseurs ou éditeurs peuvent fournir une garantie séparée pour leurs propres produits intégrés au produit fourni.

La compagnie ne saurait être tenue responsable de tout dommage ou perte de programmes, données ou autres informations mis en mémoire dans tous médias contenus dans le produit, ou autre additionnel produit ou pièce non couvert par cette garantie. La récupération ou réinstallation des programmes, données ou autres informations n'est pas couverte par cette garantie limitée.

Cette garantie ne s'applique pas (a) aux dommages causés par un accident, un abus, un mauvais usage, une négligence, une mauvaise application ou à un produit non fournis, (b) aux dommages causés par un service réalisé par quiconque autre que la compagnie ou qu'un centre de service agréé de la compagnie, (c) à un produit ou pièce ayant été modifié sans la permission écrite de la compagnie, ou (d) si tout numéro de série a été supprimé ou défiguré, ou (e) à un produit, accessoire ou produit non durable vendu « TEL QUEL » sans garantie de quelque description que ce soit par l'inclusion de produits remis vendu « TEL QUEL » par certains détaillants.

### Cette garantie limitée ne couvre pas :

- les frais d'expédition pour le renvoi du produit défectueux.
- les frais de main-d'oeuvre pour l'installation ou la configuration du produit, le réglage des commandes sur le produit du client ainsi que l'installation ou la réparation du système d'antenne/ source sonore externe au produit.
- la réparation du produit et/ou le remplacement des pièces à cause d'une mauvaise installation ou entretien, d'un raccordement à une alimentation électrique incorrecte, d'une surtension temporaire, de dommages occasionnés par la foudre, d'une rémanence de l'image ou de marques à l'écran résultant de l'affichage d'un contenu stationnaire fixe pour une période de temps prolongée, de l'aspect esthétique du produit causé par une usure normale, d'une réparation non autorisée ou de toute autre cause non contrôlable par la compagnie.
- tout dommage ou réclamation pour des produits non disponibles à l'utilisation ou pour des données perdues ou logiciel perdu.
- tout dommage causé par un mauvais acheminement du produit ou par un accident encouru lors du renvoi du produit.
- un produit nécessitant une modification ou adaptation afin de permettre l'utilisation dans tout pays autre que celui pour lequel il était désigné, fabriqué, approuvé et/ou autorisé et toute réparation du produit endommagé par ces modifications.
- un produit utilisé à des fins commerciales ou institutionnelles (y compris mais non de façon limitative les fins de location).
- un produit perdu lors de l'expédition sans preuve signée de la réception.
- tout manquement d'exploiter le produit selon le Manuel d'utilisation.

### POUR OBTENIR DE L'AIDE...

Communiquez avec le centre de service à la clientèle :

1-833-978-3323

LA RÉPARATION OU LE REMPLACEMENT CONFORMÉMENT À CETTE GARANTIE CONSTITUE LE SEUL REMÈDE POUR LE CONSOMMATEUR, AVEC LA COMPAGNIE ÉMETTRICE NON RESPONSABLE N'EST AUCUNEMENT RESPONSABLE DE TOUT DOMMAGE ACCESSOIRE OU INDIRECT RÉSULTANT DE LA VIOLATION DE TOUTE GARANTIE EXPRESSE OU IMPLICITE SUR CE PRODUIT. SAUF DANS LA MESURE INTERDITE PAR LES LOIS APPLICABLES, TOUTE GARANTIE IMPLICITE DE QUALITÉ LOYALE ET MARCHANDE OU D'UTILITÉ PARTICULIÈRE DU PRODUIT EST LIMITÉE DANS LE TEMPS À LA DURÉE DE CETTE GARANTIE.

Certains états ne reconnaissent pas l'exclusion ou la limitation de la responsabilité pour dommages indirects ou accessoires, ou autorisent des limitations sur la durée d'une garantie implicite, il est donc possible que les limitations ou exclusions mentionnées cidessus soient sans effet dans votre cas.

*Cette garantie vous donne des droits légaux spécifiques. Il est possible que vous bénéficiiez de droits supplémentaires variant d'un État/Province à l'autre.*

**Funai Service Corporation, 2425 Spiegel Drive, Groveport, OH 43125, USA**



# License

Funai Corporation, Inc. offre par les présentes à fournir, sur demande, une copie du code source correspondant d'ouvrir le code sous copyright, sur un « TEL QUEL » code utilisé dans ce produit pour lequel une telle offre est demandée par les licences respectives. Cette offre est valable jusqu'à trois ans après l'achat du produit à toute personne qui reçoit ces informations. Pour obtenir le code source, s'il vous plaît contacter Funai Corporation, Inc. Doit écrire Funai Service Corporation OSS Request, 2425 Spiegel Drive, Groveport, OH 43125, USA.

Funai Corporation, Inc. décline toute garantie et les représentations concernant logiciel et code source connexe, y compris la qualité, la fiabilité, la facilité d'utilisation et la précision, et aussi renoncer à tout expresse, implicite, légale ou autre, y compris, sans limitation, toute garantie implicite de titre, de non-contrefaçon, la qualité marchande ou aptitude à un usage particulier. Funai Corporation, Inc. no est tenu de faire une correction au code source ou le code source open source ou fournir un soutien ou une aide à son sujet. Funai Corporation, Inc. décline toute responsabilité ou liée à l'utilisation de ce logiciel et/ou le code source.



Funai Corporation, Inc.  
12489 Lakeland Road, Santa Fe Springs, CA 90670, USA

Ce produit a ete fabrique par et est vendu sous la responsabilite de Funai Corporation Inc., et Funai Corporation Inc. est le garant en ce qui concerne ce produit.

Les marques commerciales sont la propriété de Koninklijke Philips N.V. ou de leurs détenteurs respectifs.

