

Register your product and get support at

www.philips.com/welcome

EN User Manual

To obtain a more detailed electronic copy of this manual, go to www.philips.com/support

ES Manual de Usuario

Para obtener una copia electrónica más detallada de este manual, visite www.philips.com/support

EN For further assistance, call the customer support service in your country.

- To obtain assistance, contact Philips Customer Care Center; México D.F. and Área Metropolitana; **58 87 97 36**
Interior de la Republica; **01 800 839 19 89**
Colombia; **01 800 952 0640**
Costa Rica; **0800 052 1564**
Guatemala; **1 800 835 0351**
El Salvador; **1 800 6141**
Honduras; **01 800 122 6276**

ES Para obtener más información, llame al servicio de soporte al cliente de su país.

- Para obtener asistencia, póngase en contacto con el CENTRO DE INFORMACION AL CLIENTE, México D.F. y Área Metropolitana; **58 87 97 36**
Interior de la Republica; **01 800 839 19 89**
Colombia; **01 800 952 0640**
Costa Rica; **0800 052 1564**
Guatemala; **1 800 835 0351**
El Salvador; **1 800 6141**
Honduras; **01 800 122 6276**

CONTENIDO

INTRODUCCIÓN	3	FUNCIONES DE RED	35
Instrucciones de seguridad	3	Antes de usar las Funciones de Red	35
Accesorios incluidos.....	6	Información sobre Servicios de Red.....	35
CARACTERÍSTICAS	7	LISTA DE PARÁMETROS	36
Características	7	CONFIGURACIONES	40
Información de la versión	9	Conexión de red	40
Símbolos utilizados en este Manual del Propietario	9	EasyLink(HDMI CEC)	45
PRESENTACIÓN FUNCIONAL	10	Resolución de video HDMI.....	46
Tablero frontal	10	Control para padres	47
Tablero trasero.....	10	Actualización Software	48
Control remoto.....	11	Restaura configuraciones predeterminadas.....	49
Guía de visualización en pantalla	13	SOLUCIÓN DE PROBLEMAS	50
CONEXIONES	14	ESPECIFICACIONES	54
Conexión a una TV.....	14	RENUNCIA DE SERVICIO DE RED	55
Conexión a un Sistema de Audio	14	MANTENIMIENTO	56
Salida de audio HDMI.....	15	INFORMACIÓN DE MARCA COMERCIAL	57
Conexión a la Red.....	16	GLOSARIO	59
ANTES DE EMPEZAR	18	GARANTIA LIMITADA	61
Configuración Inicial	18		
INFORMACIÓN SOBRE LA REPRODUCCIÓN	19		
Información sobre Reproducción.....	19		
Guía sobre la lista de archivos	22		
Cómo insertar un disco.....	23		
REPRODUCCIÓN BÁSICA	24		
Reproducción de un disco.....	24		
Reproducción de contenido desde memoria USB.....	25		
Uso del menú emergente / título / disco	26		
REPRODUCCIÓN ESPECIAL	27		
Avance rápido / Retroceso rápido	27		
Reproducción de avance lento	27		
Reproducción paso a paso	27		
Repetir reproducción	28		
Reproducción Mezclada / Aleatoria.....	28		
Visualizar diapositivas	28		
Configuración PiP (BONUSVIEW™).....	29		
Disfrutar discos BD-Live™ por medio de Internet.....	29		
Búsqueda de título / capítulo	30		
Búsqueda de Pista / Archivo	30		
Búsqueda de tiempo.....	31		
Búsqueda de selección de número	31		
Cambio de subtítulos.....	32		
Cambio de banda sonora	33		
Cambio de ángulos de la cámara.....	34		
Reducción de ruido	34		
Subtítulos	34		

1. INTRODUCCIÓN

1.1. Instrucciones de seguridad

Regístrese en línea en www.philips.com/welcome hoy para aprovechar al máximo su compra.

Registrar su modelo con Philips lo hace elegible para todos los valiosos beneficios indicados a continuación, no se los pierda. Regístrese en línea en **www.philips.com/welcome** para asegurar:

* Notificaciones de seguridad del producto

Al registrar su producto, recibirá notificaciones - directamente del fabricante - en el raro caso de una llamada a revisión o defecto de seguridad del producto.

* Beneficios adicionales

Registrar su producto garantiza que recibirá todos los privilegios que merece, incluyendo ofertas de ahorro de dinero especiales.

Conozca estos
símbolos de **seguridad**

	PRECAUCIÓN: RIESGO DE CHOQUE ELÉCTRICO NO ABRIR	
PRECAUCIÓN: PARA REDUCIR EL RIESGO DE CHOQUE ELÉCTRICO, NO REMUEVA LA TAPA (O PARTE TRASERA). NO HAY REFACCIONES EN EL INTERIOR, CONSULTE EL MANTENIMIENTO A PERSONAL DE SERVICIO CALIFICADO		

El símbolo del rayo con punta de flecha, en el interior de un triángulo equilátero, tiene la finalidad de avisar al usuario de la presencia de "tensión peligrosa" dentro de la caja del aparato que podría ser de suficiente intensidad como para constituir un riesgo para las personas en caso de que éstas recibiesen una descarga eléctrica.

El signo de exclamación dentro de un triángulo equilátero tiene la finalidad de avisar al usuario de la presencia de instrucciones de utilización y mantenimiento (servicio) en el material impreso que acompaña al aparato.

ADVERTENCIA: PARA REDUCIR EL RIESGO DE INCENDIO O DESCARGA ELÉCTRICA, NO EXPONGA ESTE APARATO A LA LLUVIA O HUMEDAD. EL APARATO NO SE DEBE EXPONER A GOTEO O SALPICADURAS Y NO SE DEBERÁN COLOCAR OBJETOS LLENOS CON LÍQUIDO, TALES COMO FLOREROS, SOBRE EL APARATO.

PRECAUCIÓN: Para evitar descargas eléctricas, haga coincidir la clavija ancha del enchufe con la ranura ancha e inserte completamente.

ATTENTION: Pour éviter les chocs électriques, introduire la lame la plus large de la fiche dans la borne correspondante de la prise et pousser jusqu'au fond.

Símbolo para Clase II (Doble aislamiento)

La nota importante y clasificación están ubicadas en la parte trasera o inferior del gabinete.

Para uso del cliente

Por favor escriba el modelo y número de serie de su unidad (ubicados sobre el gabinete) en el espacio siguiente para referencia futura.

Modelo No.: _____
NO: de Serie.: _____

PHILIPS

Para soporte más rápido visítenos en línea en www.philips.com/support para soluciones de chat y auto-servicio.

INSTRUCCIONES DE SEGURIDAD IMPORTANTES

1. Lea estas instrucciones.
2. Guarde estas instrucciones.
3. Preste atención a todas las advertencias.
4. Siga todas las instrucciones.
5. No utilice este aparato cerca del agua.
6. Límpielo solamente con un paño seco.
7. No bloquee ninguno de los orificios de ventilación. Instálelo de acuerdo con las instrucciones de los fabricantes.
8. No lo instale cerca de fuentes de calor, estufas u otros aparatos (lo que incluye amplificadores) que generen calor.
9. No anule el objetivo de seguridad del enchufe polarizado o de conexión a tierra. Un enchufe polarizado tiene dos paletas, una más ancha que la otra.
Un enchufe de conexión a tierra tiene dos paletas y una tercera espiga de conexión a tierra. La paleta más ancha o la tercera espiga se entrega para su seguridad. Si el enchufe que se proporciona no se ajusta a su tomacorriente, consulte a un electricista para que reemplace el tomacorriente obsoleto.
10. Evite pisar o apretar el cable de suministro eléctrico, especialmente en los enchufes, tomacorrientes y en el punto en que especifique el fabricante.
11. Sólo utilice los aditamentos / accesorios que especifique el fabricante.
12. Utilice sólo un carro, soporte, trípode, repisa o mesa que especifique el fabricante o que se venda junto con el aparato. Si usa un carro, tenga precaución cuando mueva la combinación carro / aparato para evitar lesiones si éste se vuelca.
13. Desenchufe este aparato durante las tormentas eléctricas o cuando no se utilice durante períodos prolongados.
14. Deje que personal calificado realice todo el servicio. Es necesario que el aparato reciba servicio si se ha dañado de algún modo, como cuando se daña el cable o enchufe de suministro eléctrico, se ha derramado líquido o le han caído objetos dentro, cuando el aparato ha estado expuesto a lluvia o humedad, no funciona bien o se ha caído.



Desconecte el enchufe (ca) para que la unidad se apague cuando un problema sea encontrado, o cuando no esté en uso. El enchufe de red (ca) deberá estar siempre a disposición.

Para apagar completamente la unidad, debe desconectar el cable (ca) de alimentación de la red.

PRECAUCION: Peligro de explosión si la batería se coloca incorrectamente.
Reemplace sólo con el mismo tipo o equivalente.

ADVERTENCIA: Las pilas (batería o pilas instaladas) no deberán exponerse a un calor excesivo como el del sol, fuego o similares.

SEGURIDAD DEL LASER

Esta unidad está clasificada como producto laser clase 1. Esta unidad emplea un laser. Solo una persona de servicio calificado puede arreglar este aparato, debido a posible daño ocular.



PRECAUCION: EL USO DE CONTROLES O AJUSTES O LA REALIZACIÓN DE PROCEDIMIENTOS DISTINTOS A LOS ESPECIFICADOS AQUÍ PUEDEN PROVOCAR UNA EXPOSICIÓN PELIGROSA A LA RADIACIÓN.

INFORMACION IMPORTANTE DE DERECHOS DE AUTOR.

Está prohibida la copia no autorizada, la radiodifusión, la ejecución pública y el préstamo de discos. Este producto incorpora tecnología de protección de copia que está protegida por patentes estadounidenses y otros derechos de propiedad intelectual de Rovi Corporation. La ingeniería inversa y el desmontaje están prohibidos.

Nunca utilice un plumero de gas en esta unidad.

El gas atrapado en el interior de esta unidad puede causar la ignición y explosión.

No coloque la unidad sobre un mueble que pueda ser volcado, inclinado, empujado, parado o atrapado por un niño o un adulto. Una caída de la unidad puede provocar lesiones graves o incluso la muerte.

Este aparato no debe ser colocado en una instalación incorporada como una estantería o estante, a menos que exista una ventilación adecuada. Asegúrese de dejar un espacio de 5,9 pulgadas (15 cm) alrededor de este aparato.

Las siguientes RSS FCC/IC aplican al adaptador LAN inalámbrico incluido con este producto.

Advertencia de la FCC: Las modificaciones o variaciones realizadas por el usuario que no sean aprobadas expresamente por la institución encargada de la homologación podrían anular la autorización de utilización del aparato por el usuario.

Este transmisor no tiene que emplazarse ni utilizarse conjuntamente con otra antena o transmisor.

Declaración sobre el código de país

Los productos disponibles en el mercado estadounidense sólo pueden utilizar los canales 1 ~ 11.

No es posible seleccionar otros canales.

Para mantener el cumplimiento con los requerimientos de exposición FCC RF, sólo use broches de banda, soportes o accesorios similares que no contengan componentes metálicos en su ensamble. El uso de accesorios que no satisfagan estos requerimientos pueden no cumplir con los requerimientos de exposición de FCC RF y se deben evitar.

Este dispositivo cumple con las normas canadienses para los dispositivos de radiocomunicación de baja potencia exentos de licencia (RSS). La operación está sujeta a las siguientes dos condiciones: (1) este dispositivo puede no causar interferencia y (2) este dispositivo debe aceptar cualquier interferencia, incluyendo interferencia que pueda causar la operación indeseada del dispositivo.

Para evitar peligros de las descargas eléctricas y los incendios

No maneje el cable de energía con las manos húmedas.

No jale el cable de energía cuando lo desconecte de un tomacorriente CA. Sujételo por el enchufe.

No coloque sus dedos u objetos dentro de la Unidad.

Ubicación y manejo

No instale la Unidad en la luz solar directa, cerca de campos magnéticos fuertes o en un lugar sujeto a polvo o vibración fuerte.

Evite un lugar con cambios de temperatura drásticos.

Instale la Unidad en una posición horizontal y estable. No coloque nada directamente sobre o debajo de la Unidad.

Dependiendo de sus dispositivos externos, se puede generar ruido o perturbación de la imagen y/o sonido si la Unidad se coloca demasiado cerca a ellos. En este caso, por favor asegúrese que haya suficiente espacio entre los dispositivos externos y la Unidad.

Dependiendo del ambiente, la temperatura de esta Unidad se puede incrementar ligeramente. Ésta no es una falla.

Asegúrese de retirar el disco y desconectar el cable de energía CA del tomacorriente antes de transportar la unidad.

Advertencia sobre condensación

Se puede formar condensación dentro de la Unidad en las siguientes condiciones. Si es el caso, no use esta Unidad por lo menos unas cuantas horas hasta que se seque su interior.

- La Unidad se mueve desde un lugar frío a un lugar cálido.
- Bajo condiciones de alta humedad.
- Después de calentar una habitación fría.

Aviso

Las especificaciones están sujetas a cambio sin previo aviso. Las marcas comerciales son propiedad de Koninklijke Philips N.V. o sus respectivos propietarios. P&F MEXICANA se reserva el derecho de cambiar los productos en cualquier momento sin estar obligado a ajustar los suministros anteriores de manera acorde. Se cree que el material de este manual es adecuado para el uso pretendido del sistema.

Si el producto, o sus módulos o procedimientos individuales, se usan para propósitos diferentes a los especificados en el presente, se debe obtener confirmación de su validez y adecuación. P&F MEXICANA garantiza que el material no viola ninguna patente de los Estados Unidos. No existe ninguna garantía expresa o implícita adicional. No se puede responsabilizar a P&F MEXICANA por cualquier error en el contenido de este documento, o por cualquier problema que resulte del contenido de este documento. Los errores reportados a P&F MEXICANA se adaptarán y publicarán en la página de Internet de soporte de P&F MEXICANA tan pronto como sea posible.

Garantía

El usuario no puede dar servicio a ningún componente. No abra o retire las cubiertas del interior del producto. Las reparaciones sólo pueden ser realizadas por Centros de Servicio y talleres de reparación oficiales. La falla en hacerlo anulará cualquier garantía, expresa o implícita. Cualquier ajuste o procedimiento de ensamble no recomendado o autorizado en este manual, o cualquier operación prohibida expresamente en este manual anulará la garantía.

Importante

Registrar su modelo con Philips lo hace elegible para todos los valiosos beneficios indicados a continuación, así que no los pierda.

Regístrese en línea en www.philips.com/support para asegurar:

Notificaciones de seguridad del producto

Al registrar su producto recibirá una notificación - directamente del fabricante - en el raro caso de una llamada a revisión del producto o defecto de seguridad.

Beneficios adicionales de propiedad del producto

Registrar su producto le garantiza que recibirá todos los privilegios para los que está autorizado, incluyendo ofertas especiales de ahorro de dinero.

Para asistencia adicional

Para asistencia adicional, llame a servicio de soporte al cliente en su país.

Para obtener asistencia en los EUA, Canadá, Puerto Rico, o las Islas Vírgenes de EUA, póngase en contacto con el Centro de Atención al Cliente Philips al 01-800-839-1989

01 800 839 19 89 del Interior de la República y al 58 87 97 36 para el DF y Área Metropolitana

Cuidado ambiental

El empaque de este producto está diseñado para reciclarse. Póngase en contacto con sus autoridades locales respecto a información sobre cómo reciclar el empaque. Para información de reciclaje del Producto, visite - www.recycle.philips.com



Desecho de baterías usadas

Las baterías suministradas no contienen los metales pesados mercurio y cadmio. Sin embargo, en muchas áreas las baterías pueden no desecharse con sus desperdicios domésticos. Por favor asegúrese de desechar las baterías de acuerdo con las regulaciones locales.

1.2. Accesorios incluidos

- Guía de Inicio Rápido
- Control remoto (NC276MH)
- Batería (AAA, 1.5V x 2)

2. CARACTERÍSTICAS

2.1. Características

Blu-ray Disc™

Puede disfrutar Blu-ray Disc™ que es capaz de almacenar cinco veces más datos que un DVD convencional.

BD-Java

Con algunos discos Blu-ray™ que contienen aplicaciones Java, puede disfrutar funciones interactivas tales como juegos o menús interactivos.

Mejora de DVD para calidad de imagen mejorada

Su DVD actual se verá mucho mejor que antes gracias a la mejora de vídeo. La mejora incrementará la resolución del DVD de definición estándar hasta 1080p por medio de una conexión HDMI. La imagen será menos dentada y más realista para una experiencia casi de alta definición.

Disfrute su contenido en diferentes tipos de medios

La retrocompatibilidad completa con DVD, CD y memoria USB asegura que pueda continuar disfrutando su colección de audio-vídeo actual. Adicionalmente, puede disfrutar archivos AVCHD (sólo para DVD-RW/-R) / archivos de fotografía / archivos de música.

Escuche sonido envolvente multi-canal enriquecido

El sonido envolvente multi-canal, emite sonido casi real y lo hace sentirse como si estuviera ahí.

Conexión fácil y sencilla a su HDTV por HDMI

Conecte esta unidad a su HDTV con un cable HDMI (Interfaz Multimedia de alta definición). Se recomienda usar un cable HDMI de alta velocidad para mejor compatibilidad.

La señal de salida de vídeo de alta definición se transferirá a su HDTV sin conversión a señales analógicas, de forma que obtendrá excelente calidad de imagen y sonido, completamente libre de ruido.

EasyLink (HDMI CEC)

Esta unidad soporta HDMI CEC, que permite el control de sistema integrado por medio de un cable HDMI y es parte de la norma HDMI. Esta función puede no operar adecuadamente en algunos dispositivos.

PiP (BONUSVIEW™)

Algunos vídeos BD tienen la función PiP que le permite mostrar el Vídeo Secundario en el Vídeo Primario. Puede recuperar el Vídeo Secundario presionando **[OPTIONS (Opciones)]** siempre que la escena contenga un Vídeo Secundario.

BD-Live™

Se debe usar BD-Live™ (BD-ROM versión 2 Perfil 2.0) que permite funciones interactivas siempre que esta unidad se conecte a Internet además de la función BONUSVIEW™. Las varias funciones difieren dependiendo del disco.

Pop Menu (Menú Emergente)

Algunos vídeos BD tienen un Menú emergente que es un menú de navegación que se puede recuperar y operar en la pantalla de TV sin interrumpir la reproducción. Puede recuperar el Menú emergente presionando **[POP MENU (MENÚ EMERGENTE)]**. El contenido en el Menú emergente varía dependiendo del disco.

Salida HDMI 1080p/24 (sólo Blu-ray Disc™)

Esta unidad está equipada con la característica que puede proporcionar movimiento uniforme durante la reproducción del material originado en la película con una velocidad de cuadros de 24 cuadros por segundo con progresivo. (Sólo disponible con cable HDMI.) Consulte "Resolución de vídeo HDMI" en la página 46.

Reproducción de contenido desde memoria USB

Puede reproducir archivos de fotografía / música almacenados en una memoria USB. Los discos BD-ROM a veces guardan comentarios de imagen en imagen, subtítulos u otros extras en una memoria USB para usar durante la reproducción con el vídeo BD.

Reproducción de archivos AVCHD

Esta unidad soporta la reproducción de archivos en formato AVCHD (formato nuevo para videograbadoras de alta definición) grabados en un disco / tarjeta de memoria SD con un lector de tarjeta USB. Su archivo personal de alta definición se puede reproducir en calidad HD.

x.v.Color

Esta unidad soporta la reproducción de contenido de vídeo en discos grabados con tecnología "x.v.Color". Para ver este contenido de vídeo con el espacio "x.v.Color", se requieren una TV o dispositivo de pantalla que soporte tanto reproducción de imagen de vídeo que use la norma "x.v.Color" y capacidad de cambio manual de su ajuste de espacio de color. Por favor consulte el manual del usuario de su dispositivo de pantalla respecto a mayor información.

Netflix

Con esta unidad, puede disfrutar películas y episodios de TV transmitidos instantáneamente desde Netflix por medio de Internet. Para usar esta característica, debe visitar www.Netflix.com/ en su PC y volverse un miembro de Netflix.

YouTube™

Esta unidad le permite tener acceso a YouTube™. En su pantalla de TV, puede disfrutar una gran cantidad de vídeos transmitidos desde YouTube™.

Administración de derechos digitales

Este producto contiene tecnología sujeta a ciertos derechos de propiedad intelectual de Microsoft. El uso o distribución de esta tecnología fuera de este producto están prohibidos sin la(s) licencia(s) apropiada(s) de Microsoft.

2.2. Información de la versión

La pantalla “Información de la versión” proporciona información sobre la versión de software de esta unidad. Puede descargar el software más reciente de la página de Internet Philips y actualizarlo usted mismo si es más reciente que la versión actualmente en su unidad. La versión actual de software en su unidad se puede ver en la pantalla “Información de la versión”.

Para acceder a “Información de la versión”, siga el procedimiento a continuación.

1. Presione [**⬆**(INICIO)].
2. Use [**▲ / ▼ / ◀ / ▶**] para seleccionar “Instalación”, después presione [**OK**].
3. Use [**▲ / ▼**] para seleccionar “Configuración avanzada”, después presione [**OK**].
4. Use [**▲ / ▼**] para seleccionar “Información de la versión”, después presione [**OK**].

2.3. Símbolos utilizados en este Manual del Propietario

Para especificar para qué tipo de medios es aplicable cada función, se mostrará una combinación de los símbolos mostrados a continuación junto a la explicación de esa función.

Símbolo	Descripción
	La descripción se refiere a vídeo de BD
	La descripción se refiere a vídeo de DVD
	La descripción se refiere a audio CD / DTS-CD
	La descripción se refiere a DVD-RW/-R con archivos AVCHD
	La descripción se refiere a BD-RE/-R, DVD-RW/-R, CD-RW/-R y memoria USB con archivos JPEG
	La descripción se refiere a BD-RE/-R, DVD-RW/-R, CD-RW/-R y memoria USB con archivos de música.

Si no encuentra ninguno de los símbolos indicados anteriormente bajo el encabezado de la función, la operación es aplicable a todos los tipos de medios.

3. PRESENTACIÓN FUNCIONAL

3.1. Tablero frontal

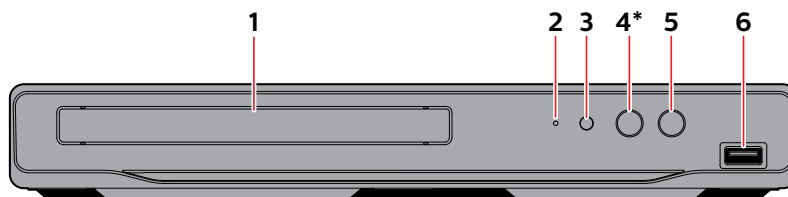

* La unidad también se puede encender presionando este botón.

- | | |
|---------------------------|---------------------------------|
| 1. Charola de disco | 3. Ventana de sensor infrarrojo |
| 2. Indicador de encendido | 4. ▲ Botón (ABRIR/CERRAR)* |
| | 5. ⏸ Botón (ESPERA/ENCENDIDO) |
| | 6. Entrada USB |

⚠ Precaución

- No conecte ningún dispositivo diferente a una memoria USB o lector de tarjeta USB en la entrada USB. (por ej. PC, HDD externo, cámara digital, teclado, mouse, etc.)
- Cuando conecte una memoria USB, conéctela directamente a la entrada USB. No utilice un cable de extensión USB.

📌 Nota

- Debido a los nuevos requerimientos ENERGY STAR®, esta unidad encenderá automáticamente el salvapantallas después de 5 minutos de inactividad y entrará en modo de espera después de 25 minutos de inactividad.

3.2. Tablero trasero



1. Cable de energía CA
2. Terminal LAN
3. Toma HDMI OUT

⚠ Precaución

- No toque las clavijas interiores de los conectores del tablero trasero. La descarga electrostática puede causar daño permanente a la unidad.
- Esta unidad no tiene un modulador RF de TV.

3.3. Control remoto



* La unidad también se puede encender presionando estos botones.

1. **⏻ Botón (ESPERA/ENCENDIDO)**
 - Presione para encender la unidad, o para cambiar la unidad en modo de Espera. (Para apagar completamente la unidad, debe desconectar el cable de energía CA.)
2. **Botón AUDIO**
 - Presione para seleccionar el Canal de Audio (tal como los idiomas de audio) en un disco.
3. **🏠 Botón (INICIO)**
 - Presione para mostrar el Menú de Inicio.
4. **Botón TOP MENU (MENÚ PRINCIPAL)**
 - Blu-ray Disc™: Presione para mostrar el Menú Principal.
 - DVD: Presione para mostrar el Menú de Título.
5. **Botones ▲ / ▼ / ◀ / ▶**
 - Presione para seleccionar elementos o ajustes.
6. **Botón BACK (Atrás)**
 - Presione para regresar al menú o función de pantalla mostrados anteriormente.
7. **■ Botón (DETENER)**
 - Presione para detener la reproducción.
8. **⏮ Botón (SALTO)**
 - Durante la reproducción, presione una vez para regresar al inicio del Título, Capítulo, Pista o Archivo actual.
 - Durante la reproducción, presione dos veces para regresar al Título, Capítulo, Pista o Archivo anterior.
 - Durante la reproducción de Fotografía, presione para regresar al Archivo anterior.
9. **⏸ Botón (REPRODUCCIÓN/PAUSA)***
 - Presione para comenzar la reproducción o reanudar la reproducción.
 - Presione para poner pausa a la reproducción.
10. **⏪ Botón (RETROCESO)**
 - Durante la reproducción, presione para Retroceder rápido la reproducción.
11. **Botones YouTube/Netflix***
 - Presione para iniciar VOD (Video por Solicitud).
12. **Botones SUBTITLE**
 - Presione para seleccionar el Subtitle en un disco.
13. **Botón POP MENU (MENÚ EMERGENTE)**
 - Blu-ray Disc™: Presione para mostrar el Menú Emergente.
 - DVD: Presione para mostrar el Menú de Disco.
14. **Botón OK**
 - Presione para confirmar o seleccionar elementos de menú.
15. **Botón OPTIONS (Opciones)**
 - Durante la reproducción, presione para mostrar el Menú de reproducción.
16. **Botones ROJO / VERDE / AMARILLO / AZUL**
 - Presione para activar las teclas de atajo en algunas funciones de vídeo BD.
17. **⏻ Botón (ABRIR/CERRAR)***
 - Presione para Abrir o Cerrar la charola de disco.
18. **⏭ Botón (SALTO)**
 - Durante la reproducción, presione para Saltar al siguiente Capítulo, Pista o Archivo.
 - Cuando la reproducción esté en modo de pausa, presione para Avanzar la reproducción imagen por imagen.
19. **⏩ Botón (AVANCE RÁPIDO)**
 - Durante la Reproducción, presione para Avanzar rápido la reproducción.
 - Cuando la reproducción esté en pausa, presione para Avanzar lentamente la reproducción.

continúa en la página siguiente

ⓘ Nota

- Use el control remoto suministrado. No se garantiza la operación de control remoto en cualquier otro control remoto, tal como un control remoto universal.
- Asegúrese que el código de componente en su Control Remoto Universal está ajustado a nuestra marca. Consulte el instructivo que acompaña su Control Remoto respecto a detalles adicionales.

■ Instalación de Baterías en el Control Remoto

Instale 2 baterías AAA (1.5V) con la polaridad indicada dentro del compartimiento de baterías del control remoto.

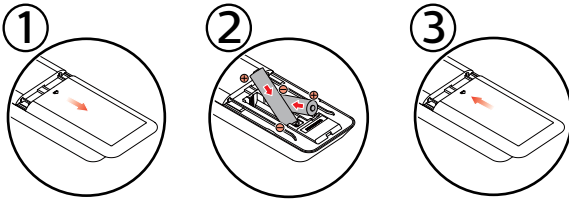

⚠ Precaución

El uso incorrecto de baterías puede resultar en peligros tales como fuga y explosión. Por favor siga las guías a continuación:

- No se recomiendan baterías recargables de Litio o ni-cad y ni-mh para uso en el control remoto.
- No mezcle diferentes tipos de baterías tales como alcalinas y estándar (carbono-zinc).
- No mezcle baterías nuevas y viejas.
- No use diferentes tipos de baterías. Aunque pueden parecer similares, las baterías diferentes pueden tener diferentes voltajes.
- Compruebe que los extremos + y - de cada pila coincidan con las indicaciones del compartimiento de las baterías.
- Retire las baterías del compartimiento de baterías si no va a utilizar el control remoto durante un mes o más.
- Cuando deseche las baterías usadas, cumpla con la normativa del gobierno o las normas medioambientales que se apliquen en su país o en su zona.
- No recargue, ponga en corto circuito, caliente, quemee o desensamble las baterías.

■ Uso del control remoto

Directrices de uso del control remoto:

- Asegúrese de que no haya obstáculos entre el control remoto y la ventana del sensor infrarrojo de la unidad.
- El funcionamiento del control remoto puede no ser confiable si hay sol fuerte o luz fluorescente incidendo sobre la ventana del sensor infrarrojo de la unidad.
- Los controles remotos de distintos dispositivos pueden interferir entre sí. Evite utilizar un control remoto de otros aparatos situados cerca de la unidad.
- Cuando advierta una disminución en el alcance operativo del control remoto, cambie las baterías.
- Los alcances operativos máximos desde la unidad son los siguientes.

- Línea de visión:

aprox. 23 pies (7 m)

- Cualquier lado del centro:

aprox. 16 pies (5 m) dentro de 30°

- Arriba:

aprox. 16 pies (5 m) dentro de 15°

- Abajo:

aprox. 10 pies (3 m) dentro de 30°

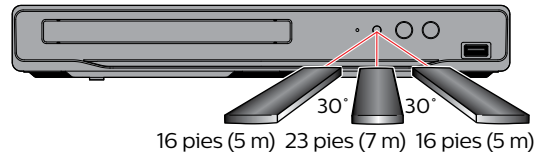

3.4. Guía de visualización en pantalla

■ Menú de inicio

Cuando encienda la unidad, el Menú de inicio aparecerá automáticamente. De otra manera, presione [**⏠** (INICIO)].

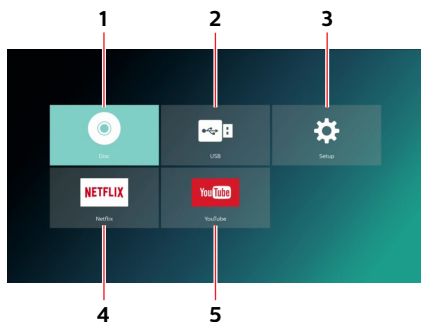

1. **“Disco”:** Inicia la reproducción del disco insertado, muestra una lista de Pistas / Archivos o el Menú de filtro de medios
2. **“USB”:** Muestra una lista de Pistas / Archivos de memoria USB conectada o el menú de filtro multimedia
3. **“Instalación”:** Para tener acceso al Menú de Instalación
4. **“Netflix”:** Accesa a Netflix directamente.
5. **“YouTube”:** Accesa a YouTube™ directamente.

■ Menú de Instalación

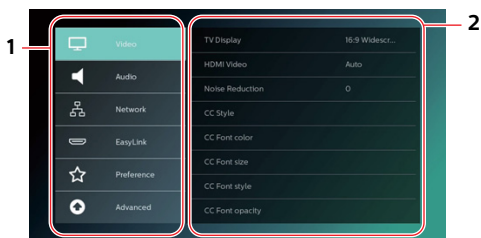

1. **Categoría**
2. **Menús / Opciones:** Muestra las opciones del elemento resaltado en la izquierda cuando se encuentren disponibles.

■ Menú de reproducción

Durante la reproducción, presione **⏸** para mostrar el Menú de reproducción.
por ej.) Blu-ray Disc™

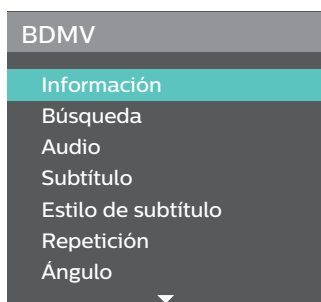

4. CONEXIONES

4.1. Conexión a una TV

■ Conexión HDMI (Soporta resolución hasta de 1080i^(*1), 1080p^(*2), 1080p/24^(*3).)

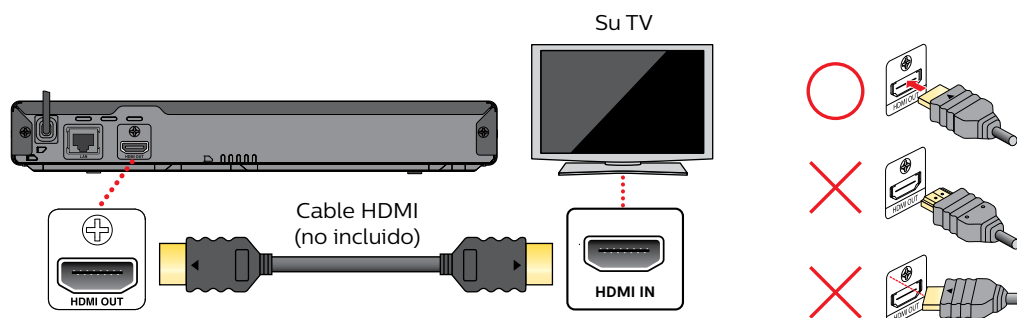

(*1) 1080i: Emite datos de vídeo con una velocidad de cuadro de 30 cuadros por segundo.

(*2) 1080p: Emite datos de vídeo con una velocidad de cuadro de 60 cuadros por segundo.

(*3) 1080p/24: Emite datos de vídeo con una velocidad de cuadro de 24 cuadros por segundo.

- No incline el conector cuando lo inserte en el conector HDMI, y asegúrese que la forma del enchufe y el conector concuerden.
- Cuando se conecte a un dispositivo de pantalla incompatible con HDCP, la imagen no se mostrará adecuadamente.
- Use un cable HDMI con el logotipo HDMI (cable HDMI certificado) para esta conexión. Se recomienda cable HDMI de alta velocidad (también conocido como cable HDMI categoría 2) para mejor compatibilidad.

⊖ Nota

- Si la TV no recibe una señal de Audio / Vídeo después de conectar apropiadamente la unidad y la TV con un cable HDMI, puede ser la TV. Por favor consulte el manual del usuario de la TV.
- Si la TV no recibe una señal de Audio después de conectar adecuadamente la unidad y la TV con un cable HDMI, asegúrese que la entrada de la TV no sea una terminal de Entrada HDMI-DVI.

4.2. Conexión a un Sistema de Audio

- Cuando cambie las conexiones, todos los dispositivos deben estar apagados.
- Cuando conecte la unidad a un sistema de audio externo, consulte el Manual de usuario respecto a ayuda de Ajuste / Configuración.

■ Conexión de Audio HDMI

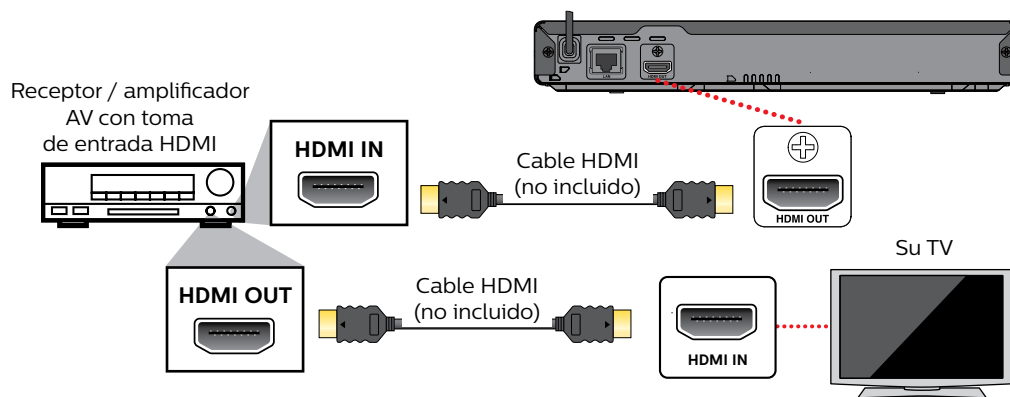

4.3. Salida de audio HDMI

	“HDMI” > ajuste “HDMI” →	Bitstream	PCM	Re-codificar
Medio	“HDMI Video”			
BD	Dolby Digital	Dolby Digital	Multi LPCM	Dolby Digital
	Dolby Digital Plus	Dolby Digital Plus	Multi LPCM	Dolby Digital Plus ^(*)
	Dolby TrueHD	Dolby TrueHD	Multi LPCM	Dolby TrueHD ^(*)
	DTS	DTS	2ch PCM	DTS
	DTS-HD High Resolution	DTS-HD High Resolution	2ch PCM ^(*)	DTS-HD High Resolution ^(*)
	DTS-HD Master Audio	DTS-HD Master Audio	2ch PCM ^(*)	DTS-HD Master Audio ^(*)
	LPCM	Multi LPCM	Multi LPCM	Multi LPCM ^(*)
DVD	Dolby Digital	Dolby Digital	Multi LPCM	Dolby Digital
	DTS	DTS	2ch PCM	DTS
	MPEG	Multi LPCM	Multi LPCM	Multi LPCM
	PCM	Multi LPCM	Multi LPCM	Multi LPCM
Audio CD	LPCM	2ch PCM	2ch PCM	2ch PCM
DTS-CD	DTS	DTS	2ch PCM	DTS
AVCHD	Dolby Digital	Dolby Digital	Multi LPCM	Dolby Digital
	LPCM	Multi PCM	Multi PCM	Multi PCM
Archivo de audio	MP3/FLAC/WAV	2ch PCM	2ch PCM	2ch PCM
	AAC	AAC ^(*)	2ch PCM	AAC ^(*)
Netflix	Dolby Digital Plus	Dolby Digital Plus	Multi LPCM	Dolby Digital Plus
	HE-AAC	AAC	2ch PCM	AAC
YouTube™	HE-AAC	AAC	2ch PCM	AAC

(*) Si existe Audio Secundario o Audio Interactivo, se emitirá en Dolby Digital.

(*) Sólo se decodifica la Subsecuencia Principal.

(*) Si hay Audio Secundario o Audio Interactivo, se emitirá en DTS.

(*) AAC Raw sólo soporta la fuente con una velocidad de muestra entre 32kHz y 48kHz.

ⓘ Nota

- Si el dispositivo conectado no es compatible con HDMI BITSTREAM, el audio se emitirá como multi LPCM o LPCM mezclado de 2 canales dependiendo de la capacidad del dispositivo conectado incluso si selecciona “Bitstream” en el ajuste “Audio HDMI”.
- Si “Audio HDMI” está ajustado en “Bitstream” y esta unidad está conectada a un dispositivo compatible con Bitstream, sólo se emitirá el Audio Primario del Vídeo BD. (No se emitirán el Audio Secundario y Sonidos de Botón.)
- Para configurar los ajustes “Audio HDMI”, se deben cumplir las siguientes condiciones:
 - Esta unidad no está en el modo Resume-On-Stop (Reanudar al detener).
 - Si esta unidad está en el modo Resume-On-Stop (Reanudar al detener), retire el Disco para activar la configuración.

4.4. Conexión a la Red

Al conectar esta unidad a Internet, puede actualizar el Software a través de Internet, acceder a BD-Live™ y otros servicios de red tales como Netflix y YouTube™.

- Actualización Software: Para más información, consulte “Actualización Software” en la página 48.
- BD-Live™: Para mayor información, consulte “Disfrutar discos BD-Live™ por medio de Internet” en la página 29.
- Netflix / YouTube™ : Para más información, consulte “Información sobre Servicios de Red” en la página 35

ⓘ Nota

- Una conexión alámbrica es el método preferido para conectar esta unidad a Internet, en especial mientras realiza una Actualización de Software de esta unidad por medio de Internet. También proporciona una conexión más estable mientras transmite video HD en comparación con la LAN inalámbrica. El desempeño de LAN inalámbrica puede ser inestable si hay otros dispositivos cerca de esta unidad que también operen en el mismo espectro de frecuencia.

■ Conexión Alámbrica

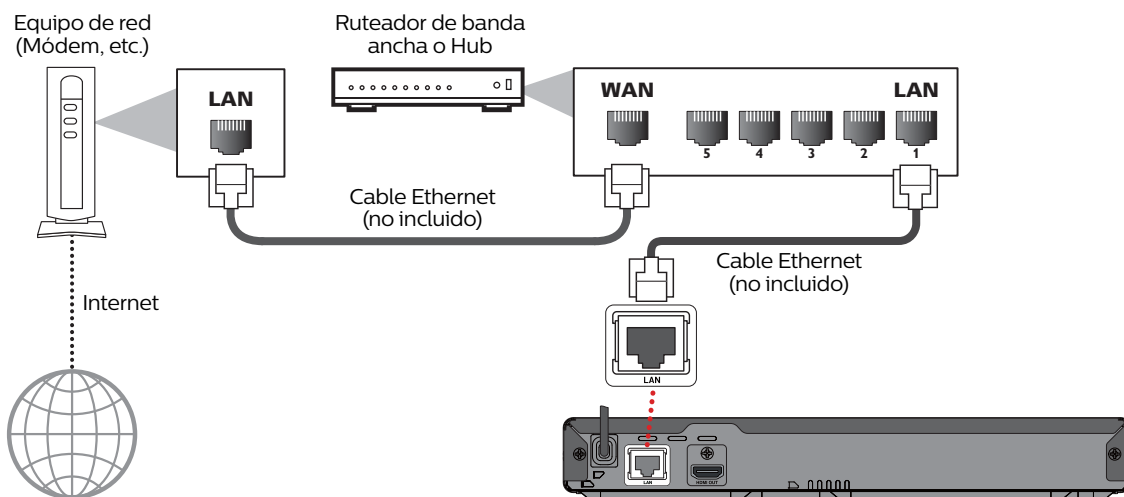

⚠ Precaución

- No inserte ningún cable diferente a un cable Ethernet a la terminal LAN para evitar dañar la unidad.
- No conecte su PC directamente a la terminal LAN de esta unidad.

ⓘ Nota

- Cuando conecte un cable Ethernet desde un Ruteador con acceso a Internet a esta unidad, configurará automáticamente la configuración de Red. (No necesita configurar manualmente la configuración de Red a menos que se requiera una configuración particular.) Sin embargo, cuando cambia de Inalámbrico a Alámbrico, necesita seleccionar “Ethernet” en la Configuración.
- Si su módem no tiene funciones de ruteador, conecte un ruteador alámbrico.
- Si su módem tiene funciones de ruteador pero no hay un puerto vacío, agregue un Conmutador / Hub.
- Por favor adquiera cables Ethernet blindados en su tienda local y úselos cuando conecte a un equipo de red.

■ Conexión Alámbrica

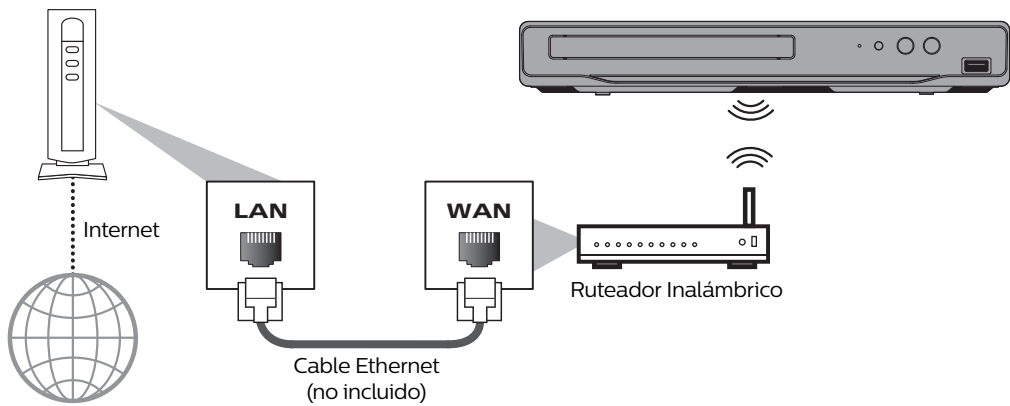

ⓘ Nota

- Si usa la Conexión Inalámbrica, consulte “Conexión Inalámbrica” en la página 42 para ajustar la configuración de Red.
- Para un ruteador Inalámbrico, use un ruteador que soporte las especificaciones IEEE 802.11 b/g/n. (“n” es el tipo preferido para una operación estable más rápida de la Red Inalámbrica.)
- Nuestro reproductor soporta modo de infraestructura cuando se usa un Ruteador Inalámbrico. Esta unidad no soporta el modo ad-hoc.
- Otros dispositivos de radio u obstáculos pueden causar interferencia a la Conexión de Red Inalámbrica.
- Si experimenta problemas de señal con su Conexión Inalámbrica, por favor confirme que su Ruteador Inalámbrico esté colocado lo suficiente cerca a la unidad.

5. ANTES DE EMPEZAR

5.1. Configuración Inicial

Revise los siguientes pasos después de haber completado todas las conexiones a su TV.

1. Presione [⏻ (ESPERA/ENCENDIDO)] para encender la unidad.
2. Encienda su TV.
3. Aparecerá la pantalla de configuración de idioma. Use [▲ / ▼] para seleccionar su idioma, y presione [OK].
4. Revisa automáticamente el software más reciente, aparecerá la pantalla de configuración de actualización. Use [▲ / ▼] para seleccionar “Enc.” o “Apdo.”, y después presione [OK].
5. Aparecerá la pantalla de configuración de Red. Use [▲ / ▼] para seleccionar “Configurar ahora” o “Más tarde”, y después presione [OK].
 - Si selecciona “Configurar ahora”, Consulte “Conexión de red” en la página 40 respecto a operación adicional.
 - Si selecciona “Más tarde”, aparecerá la pantalla de Menú de Inicio.

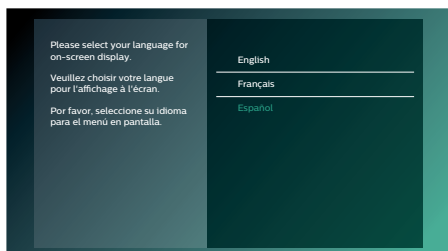

■ Cómo restablecer el Idioma OSD









Puede restablecer el idioma OSD si seleccionó el ajuste de idioma equivocado.

1. Presione [⬆️ (INICIO)] para mostrar el Menú de inicio.
2. Use [▲ / ▼ / ◀ / ▶] para seleccionar “”, y presione [OK].
 - Este elemento es “Instalación” (Inglés) / “Instalación” (Español) / “Installation” (Francés).
 - A partir de aquí, por favor seleccione una de las siguientes partidas que puede encontrar en la pantalla:
3. Use [▲ / ▼] para seleccionar “Preferencias” (Inglés) / “Preferencias” (Español) / “Préférences” (Francés), y presione [OK].
4. Use [▲ / ▼] para seleccionar “Menu Language” (Inglés) / “Menú Idioma” (Español) / “Langage du menu” (Francés), y presione [OK].
5. Use [▲ / ▼] para seleccionar su idioma deseado, y presione [OK].
6. Si se muestran los elementos que se ajustaron en el idioma deseado, presione [⬆️ (INICIO)] para salir.

6. INFORMACIÓN SOBRE LA REPRODUCCIÓN

6.1. Información sobre Reproducción

■ Discos y archivos que pueden reproducirse

Discos que pueden reproducirse	Logotipos
Blu-ray Disc™ - Vídeo BD - BD-RE* (ver. 2.1) (Grabado en formato BDMV) - BD-R* (ver. 1.1 / 1.2 / 1.3) (Grabado en formato BDMV) (Los discos no finalizados pueden no reproducirse.)	
Vídeo DVD	
DVD-RW (solamente discos en modo de vídeo finalizado)	
DVD-R (solamente discos en modo de vídeo finalizado)	
CD-DA (CD de audio)	
CD-RW	 
CD-R	 
DTS-CD	-

(*) Debido al avance intencional del formato Blu-ray Disc™ por su autoridad de configuración estándar, la sociedad no puede garantizar ni asegurarle que se puedan reproducir otras extensiones del formato Blu-ray Disc™ con este producto.

Archivos que pueden reproducirse	Media
AVCHD	DVD-RW/-R Tarjeta de Memoria SD con Lector de Tarjeta USB
JPEG / PNG / MP3 / FLAC / AAC / WAV	BD-RE/-R DVD-RW/-R CD-RW/-R Memoria USB

Dispositivo que se puede leer	Archivos / datos que pueden reproducirse
Memoria USB	Fotografía, comentarios de imagen en imagen, Subtítulos u otros extras para algunos BD-ROM.

ⓘ Nota

- Esta unidad puede no reproducir discos grabados en PC u otros grabadores.

continua en la página siguiente

■ Especificaciones recomendadas

AVCHD

Esta unidad no puede reproducir archivos AVCHD autónomos (*.m2ts, *.mts o *.m2t) escritos en un DVD o copiados en una tarjeta de memoria SD. Los DVD o tarjetas de memoria SD que incluyan archivos AVCHD deberán contar con una estructura de archivos y carpetas que cumpla con las especificaciones del formato AVCHD. Por favor, utilice un dispositivo / software compatible con AVCHD para grabar o copiar los archivos AVCHD en una unidad de DVD o una tarjeta de memoria SD. (Véanse los manuales de usuario del dispositivo / software para más información.)

Archivo de Música

MP3 (.mp3)

Frecuencia de Muestreo: hasta 48kHz
Tasa de bit: hasta 320kbps

AAC (.aac)

Frecuencia de Muestreo: hasta 98kHz
Tasa de bit: hasta 320kbps

FLAC (.flac)

Frecuencia de muestreo: hasta 192kHz
Número de bits: 8/12/16/20/24bit

WAV (.wav)

Frecuencia de muestreo: hasta 192kHz
Número de bits: 8/16/20/24bit

Archivo de Fotografía

JPEG(.jpg/.jpeg)

PNG(.png)

ⓘ Nota

- Sin importar el tipo de archivo, tal vez algunos archivos no se puedan reproducir debido a su estructura de archivo incompatible.

Precaución / Nota para memoria USB

⚠ Precaución

- No intente abrir o modificar la memoria USB.
- No toque la superficie de terminal con los dedos ni con ningún metal.

ⓘ Nota

- Esta unidad acepta memorias USB con un sistema de archivos FAT16 / FAT32.
- Esta unidad no es compatible con el sistema de archivos NTFS.
- Guarde las memorias USB en sus estuches cuando no las esté utilizando.
- Algunas memorias USB pueden no funcionar con esta unidad.
- Esta unidad puede leer tarjetas de memoria SD utilizando un lector de tarjetas USB.
 - Tarjetas que pueden leerse: Tarjeta de memoria SD (8 MB - 2 GB)
Tarjeta de memoria miniSD (16 MB - 2 GB)
Tarjeta de memoria microSD (256 MB - 2 GB)
Tarjeta de memoria SDHC (4 GB - 32 GB)
Tarjeta de memoria miniSDHC (4 GB - 8 GB)
Tarjeta de memoria microSDHC (4 GB - 16 GB)
 - Archivos que pueden leerse: AVCHD / JPEG / PNG / MP3 / FLAC / AAC / WAV
- Dependiendo del lector de tarjetas USB, la tarjeta o el dispositivo conectados pueden no ser reconocidos.

■ Medios y archivos que no pueden reproducirse

Los discos siguientes no se reproducirán en esta unidad.

- CD-ROM
- DVD-RAM
- DVD-audio
- HD DVD
- Tarjeta de memoria SDXC
- disco sin finalizar
- BD-RE (ver. 2.1) (Grabado en formato BDAV)
- BDXL™
- Blu-ray Disc™ / DVD / CD / Memoria USB / Tarjeta de memoria SD que contenga archivos DivX®
- Blu-ray Disc™ / Memoria USB que contenga archivos AVCHD
- Blu-ray Disc™ / Disco híbrido DVD (reproducido como BD-vídeo únicamente)
- DVD-RW/-R grabado en un formato de grabación no compatible
- Super audio CD - Sólo se puede escuchar el sonido en la capa de CD. El sonido en la capa de CD de Super Audio de alta densidad no se puede escuchar.
- No se garantiza que se puedan reproducir discos dobles.
- Esta unidad no puede reproducir contenidos de disco protegidos por Windows Media™ Digital Rights Management (DRM).
- CD-I (disco compacto-interactivo)
- VSD (disco sencillo de vídeo)
- CD de vídeo
- SVCD
- Tarjeta de memoria microSDXC
- BD-RE (ver. 1.0)
- BD-R (ver. 1.1 / 1.2 / 1.3) (Grabado en formato BDAV)

■ Códigos regionales

Esta unidad ha sido diseñada para reproducir vídeo BD con la región "A" y vídeo DVD con la región "4" o "ALL". No puede reproducir vídeo BD o vídeo DVD que esté etiquetado para otras regiones. Busque los símbolos en su vídeo BD o vídeo DVD. Si estos símbolos de región no aparecen en su vídeo BD o vídeo DVD, no podrá reproducir el disco en esta unidad. La letra o el número dentro del globo terráqueo hace referencia a la región del mundo. Un vídeo BD o vídeo DVD etiquetado para una región específica solamente puede reproducirse en una unidad con el mismo código de región.

Vídeo BD



Vídeo DVD



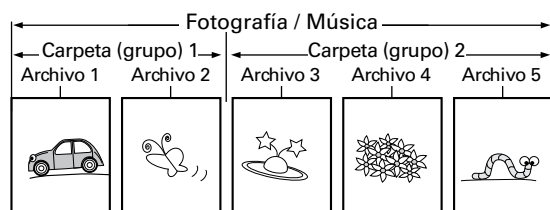
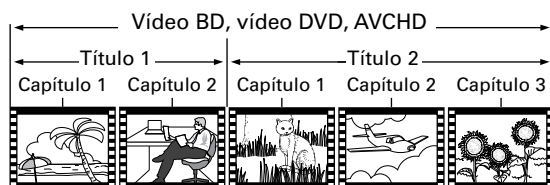

■ Consejo para reproducción de disco

El contenido de un disco suele estar dividido en secciones o carpetas (grupos de títulos / archivos) tal y como se indica a continuación.



■ Descripción de iconos

[] : icono de grupo (carpeta)

[] : icono de archivo de música

[] : icono de archivo de imagen

- “Carpetas” se refiere al grupo de archivos.

- “Pista” se refiere al contenido grabado en un CD de audio.

- “Archivos” se refiere al contenido en un disco que se graba en formato de archivo AVCHD o JPEG / PNG / MP3 / FLAC / AAC / WAV.

⊖ Nota

- No se mostrarán los caracteres irreconocibles.

6.2. Guía sobre la lista de archivos

■ Lista de archivo de fotografías

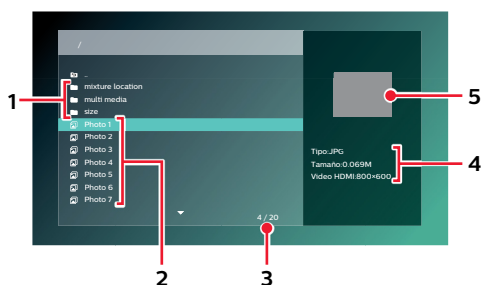

1. Lista de carpeta

2. Lista de archivo

3. Número de Carpetas o Archivos en este directorio / Número total de Carpetas o Archivos en este directorio

4. Información de archivo

5. Vista miniatura

■ Lista de archivo de música

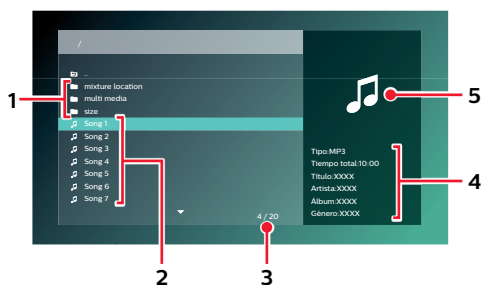

1. Lista de carpeta

2. Lista de archivo

3. Número de Carpetas o Archivos en este directorio / Número total de Carpetas o Archivos en este directorio

4. Información de pista

5. Arte de portada (cuando está disponible)

■ Cómo navegar por la Lista de archivos

- Use [▲ / ▼] para mover el texto resaltado hacia arriba y abajo. Presione [◀] para regresar a la jerarquía anterior.
- Su la Lista tiene varias páginas, puede cambiar las páginas con [◀ / ▶(SALTO)].
- Para acceder a los Archivos en una Carpeta, seleccione la carpeta deseada, después presione [OK].
- Presione [⬆(INICIO)] para Salir.

6.3. Cómo insertar un disco

1. Presione [**▲**(ABRIR/CERRAR)] para Abrir la charola de disco.
2. Coloque el Disco en la charola de disco con su etiqueta viendo hacia arriba.
3. Presione [**▲**(ABRIR/CERRAR)] para cerrar la charola del disco.
 - Es posible que el disco tarde un poco en cargarse.

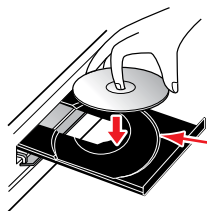

Alinee el Disco a la guía de la charola del disco.

7. REPRODUCCIÓN BÁSICA

7.1. Reproducción de un disco



1. Inserte un disco (consulte “Cómo insertar un disco” en la página 23).
 - Para Blu-ray Disc™ / DVD / AVCHD / CD de audio o un disco que contenga sólo un tipo de archivo, la reproducción comenzará automáticamente. De lo contrario, presione **[▶II(REPRODUCCIÓN/PAUSA)]**.
 - Cuando el disco contenga archivos de Fotografía / Música, se mostrará la Lista de archivos (ver paso 2). Incluso si el tipo de contenido es de un tipo únicamente, todavía se mostrará la pantalla de Lista de archivo.
 - Algunos discos pueden mostrar un Título o un Menú de Disco. En este caso, consulte “Uso del menú emergente / título / disco” en la página 26.
 - El mensaje “Verificación de datos BD-ROM (USB)” se puede mostrar mientras se carga un Blu-ray Disc™.
 - En tales casos, conecte una Memoria USB primero, y después inserte el disco. Consulte “Disfrutar discos BD-Live™ por medio de Internet” en la página 29.
2. Seleccione el tipo de archivo que desea reproducir, después presione **[OK]**.

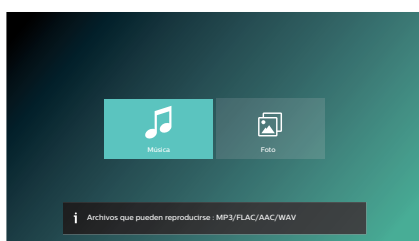

- Aparecerá la pantalla de lista de archivo.

Para pasar al siguiente Título / Capítulo / Pista / Archivo:

Presione **[▶(SALTO)]**.

Para pasar al Título / Capítulo / Pista / Archivo anterior:

Presione **[◀(SALTO)]**.

Para poner pausa a la reproducción:

Presione **[▶II(REPRODUCCIÓN/PAUSA)]**.

Para volver a la reproducción normal:

Presione **[▶II(REPRODUCCIÓN/PAUSA)]**.

Para detener la reproducción:

Presione **[■(DETENER)]**.

La Reproducción estará en modo de reanudación desde alto.

■ Modo de Reanudación desde paro

Blu-ray Disc™ / DVD / AVCHD

Mientras el icono DISC esté seleccionado en la pantalla de INICIO, presionar **[OK]** o **[▶II(REPRODUCCIÓN/PAUSA)]** reanudará la reproducción.

Presionar **[OK]** mientras se muestra el mensaje “Para reproducir desde el principio, pulse [OK].” comenzará la reproducción desde el inicio del título seleccionado actualmente.

CD de audio

Mientras el icono DISC esté seleccionado en la pantalla de INICIO, presionar **[OK]** o **[▶II(REPRODUCCIÓN/PAUSA)]** reanudará la reproducción.

Presionar **[OK]** mientras se muestra el mensaje “Para reproducir desde el principio, pulse [OK].” comenzará la reproducción desde el inicio de la primera pista en el CD de Audio.

Archivo de Música

Cuando presione **[▶II(REPRODUCCIÓN/PAUSA)]** u **[OK]** la siguiente vez, la reproducción comenzará desde el punto en el que se detuvo.

ⓘ Nota

- La reproducción también se detendrá y el Menú de inicio aparecerá cuando presione **[↑(INICIO)]**.
- Para la aplicación BD-Java, la Reanudación desde paro puede no estar disponible.
- Para BD / DVD / AVCHD / CD de audio, excepto para archivos de Fotografía/archivos de Música, el modo Reanudar al detener permanece en efecto incluso después de que se apague la energía. Se cancelará una vez que se expulse el disco.
- Los discos que contienen archivos AVCHD y de Fotografía/Música se reproducirán como AVCHD.
- Los CD/DVD que contienen archivos FLAC (.flac) o WAV (.wav) con alta frecuencia y tasas de bit de cuantificación grande pueden no reproducirse adecuadamente.
- Con respecto a los discos BD-RE/-R regrabables, no se reconocen las secciones grabadas adicionalmente.
- Con respecto a los discos DVD-RW/-R regrabables, no se reconocen las secciones grabadas adicionalmente.

continúa en la página siguiente

ⓘ Nota para reproducción de fotografía

- Cada vez que presione [◀ / ▶] girará la imagen 90 grados cuando se muestra una imagen.
- Algunas carpetas o archivos no reproducibles pueden aparecer en la lista debido al estado de grabación.
- Los archivos Fotografía de alta resolución pueden tomar más tiempo para mostrarse.
- Los archivos JPEG progresivos (archivos JPEG guardados en formato progresivo) no se pueden reproducir en esta unidad.

7.2. Reproducción de contenido desde memoria USB



Puede reproducir archivos JPEG / PNG / MP3 / FLAC / AAC / WAV almacenados en una memoria USB. Con la memoria USB, también puede disfrutar las siguientes funciones.

- Contenidos adicionales especiales para BD-ROM.
(Para obtener más información sobre el contenido adicional especial, consulte el manual de instrucciones que acompaña al disco.)

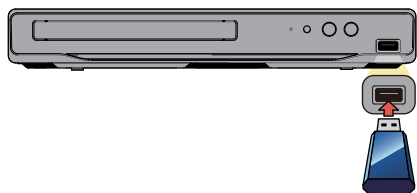

1. Conecte una memoria USB.
2. Presione [⬆️ (INICIO)].
3. Use [▲ / ▼ / ◀ / ▶] para seleccionar “USB”, y presione [OK].
4. Siga el paso 2 en “Reproducción de un disco” en la página 24.

⚠️ Precaución

- No desconecte la memoria USB ni ponga la unidad en el modo de espera mientras se está accediendo al contenido de la memoria USB. Puede provocar averías o la pérdida de los datos de la memoria.
- Si conecta una memoria USB o la tarjeta de memoria SD mediante un lector de tarjetas USB o hub USB, los datos del BD-ROM se escribirán en la primera tarjeta o dispositivo conectado. No se recomienda conectar una memoria USB directamente a esta unidad.
- Ocasionalmente, las tarjetas de memoria SD / Tarjetas de memoria Micro SD no se reconocerán cuando se usen ciertos adaptadores. En tales casos, intente con un Adaptador USB diferente.

ⓘ Nota

- La información de reanudación se borrará cuando;
 - se desconecte la memoria USB.
 - la unidad se cambie al modo de espera.
- Si un nombre de carpeta / archivo contiene un carácter irreconocible, el nombre de carpeta / archivo no se mostrará.
- Esta unidad puede leer archivos JPEG / PNG / MP3 / FLAC / AAC / WAV y AVCHD en una tarjeta de memoria SD usando un lector de tarjeta USB.

7.3. Uso del menú emergente / título / disco



Algunos vídeos BD, vídeos DVD o archivos AVCHD pueden contener un Menú de título que describe el contenido del disco, o un Menú de Disco que lo guía a través de las funciones disponibles en el disco.

- Con tales discos, un Menú de título o Menú de disco puede aparecer automáticamente cuando inserte el disco. De otra manera, presione **[TOP MENU (MENÚ PRINCIPAL)]** o **[POP MENU (MENÚ EMERGENTE)]** para recuperar el Menú. Consulte el Manual del Disco sobre cómo navegar por el Menú.

Nota

- Los menús varían entre discos. Consulte la información que acompaña al disco para obtener información detallada.
- **[TOP MENU (MENÚ PRINCIPAL)]** o **[POP MENU (MENÚ EMERGENTE)]** pueden no funcionar con algunos discos.

8. REPRODUCCIÓN ESPECIAL

8.1. Avance rápido / Retroceso rápido



1. Durante la reproducción, presione [▶▶ (AVANCE RÁPIDO)] repetidamente para avanzar rápidamente. Durante la reproducción, presione [◀◀ (RETROCESO)] repetidamente para retroceso rápido.
2. Presione [▶II (REPRODUCCIÓN/PAUSA)] para regresar a la reproducción Normal.

⊖ Nota

- Para Blu-ray Disc™, DVD, AVCHD, CD de audio, y archivos de música, la velocidad cambia en 5 niveles diferentes.
- Para CD de audio y archivos de música, la búsqueda de Avance rápido / Retroceso rápido entre diferentes pistas/archivos no está disponible.

8.2. Reproducción de avance lento



1. Durante la reproducción, presione [▶II (REPRODUCCIÓN/PAUSA)]. Después presione [▶▶ (AVANCE RÁPIDO)]. Cada vez que presione [▶▶ (AVANCE RÁPIDO)], la velocidad de reproducción cambia en 4 niveles diferentes.
2. Presione [▶II (REPRODUCCIÓN/PAUSA)] para regresar a la reproducción Normal.

⊖ Nota

- El retroceso lento no está disponible.

8.3. Reproducción paso a paso



1. En modo de pausa, presione [▶I (SALTO)] repetidamente. Cada vez que presione [▶I (SALTO)], la reproducción avanzará un paso a la vez.
2. Presione [▶II (REPRODUCCIÓN/PAUSA)] para regresar a la reproducción Normal.

⊖ Nota

- El retroceso paso a paso no está disponible.

8.4. Repetir reproducción

Las funciones de repetición disponible pueden variar dependiendo del disco.

1. Durante la reproducción, presione **[OPTIONS (Opciones)]** para mostrar el Menú de reproducción.
2. Use **[▲ / ▼]** para seleccionar “Repetición” y presione **[OK]**.
3. Use **[▲ / ▼]** para seleccionar el modo de repetición deseado.

MODO DE REPETICIÓN	MEDIOS DISPONIBLES
Repetición de capítulo El Capítulo actual se reproducirá repetidamente.	  
Repetición de título El Título actual se reproducirá repetidamente.	  
Repetición de pista El archivo o la pista actual se reproducirá repetidamente.	  
Repetir todo Todas las Pistas del medio se reproducirán repetidamente.	  

4. Presione **[OPTIONS (Opciones)]** para salir.



ⓘ Nota

- El ajuste de repetición se cancelará cuando detenga la repetición.

8.5. Reproducción Mezclada / Aleatoria

Las funciones de reproducción de Mezcla y Aleatoria disponibles varían dependiendo del disco.

1. Durante la reproducción, presione **[OPTIONS (Opciones)]** para mostrar el Menú de reproducción.
2. Use **[▲ / ▼]** para seleccionar “Repetición” y presione **[OK]**.
3. Use **[▲ / ▼]** para seleccionar el modo de Reproducción deseado, y presione **[OK]**.

MODO DE MEZCLA / ALEATORIO	MEDIOS DISPONIBLES
Modo de Mezcla Reproduce todas las Canciones o archivos de Fotografía / Música en la carpeta actual uno a la vez en orden Aleatorio.	  
Reproducción Aleatoria Reproduce todas las Canciones o archivos de Fotografía / Música en la carpeta actual repetidamente en orden Aleatorio.	  

4. Presione **[OPTIONS (Opciones)]** para salir.

8.6. Visualizar diapositivas



1. Siga los pasos 1 y 2 en “Reproducción de un disco” en la página 24.
2. Abra la carpeta que contiene los archivos Fotografía deseados.
3. Use **[▲ / ▼]** para seleccionar un archivo que desee reproducir, después presione **[▶II(REPRODUCCIÓN/PAUSA)]** u **[OK]**.
 - Se reproducirá una imagen a partir del archivo seleccionado.
4. Presione **[■(DETENER)]** para detener la reproducción.

ⓘ Nota

- Los archivos Fotografía de tamaño grande tomarán un tiempo para cargar antes que se muestren en la pantalla.

8.7. Configuración PiP (BONUSVIEW™)



Algunos videos BD tienen la función PiP que le permite mostrar el Video Secundario en el Video Primario.

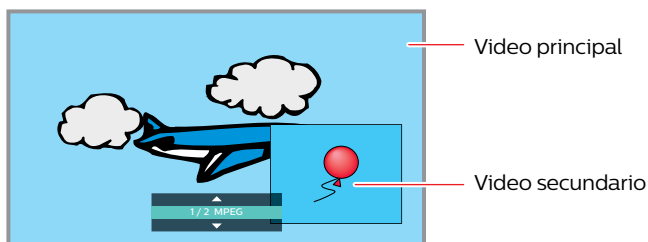

1. Durante la reproducción, presione **[OPTIONS (Opciones)]** para mostrar el Menú de reproducción.
2. Use **[▲ / ▼]** para seleccionar “PiP” y presione **[OK]**.
 - Aparecerá la información PiP.
3. Use **[▲ / ▼]** para seleccionar el Video secundario que desee mostrar.
 - El Video secundario se mostrará con el Audio secundario.
4. Presione **[OPTIONS (Opciones)]** para salir.
 - Cómo seleccionar la salida de Audio secundaria, consulte “Cambio de banda sonora” en la página 33.

ⓘ Nota

- El video secundario puede no mostrarse todo el tiempo, dependiendo de la escena, puede o no estar disponible para mostrarse.

8.8. Disfrutar discos BD-Live™ por medio de Internet



Puede disfrutar BD-Live™ que le permite usar características interactivas cuando la unidad se conecta a Internet.

Ejemplos de características BD-Live™:

- Acceso en línea a contenido adicional tal como avances de película, Subtítulos, aplicaciones BD-Java, etc.
- Mientras se descargan, se pueden reproducir datos de video especiales.
 - El servicio y funciones difieren dependiendo del disco. Siga las instrucciones proporcionadas por el disco cuando use la función BD-Live™.
 - Conecte una Memoria USB con por lo menos 1 GB de memoria disponible antes de usar las características BD-Live™ en un Blu-ray Disc™.
 - No desconecte la memoria USB mientras usa las características BD-Live™.

ⓘ Nota

- Debe conectar la unidad a Internet y configurar cualquier ajuste necesario para usar BD-Live™.
- Para la conexión de red, consulte “Conexión a la Red” en la página 16.
- Para la configuración de red, consulte “Conexión de red” en la página 40.
- Para ciertos discos, “Configuración BD-Live” bajo “Red” bajo “Instalación” se pueden necesitar cambiar.
- Dependiendo de su ambiente de conexión, puede tomar un momento para conectar a Internet o Internet puede no conectarse. Consulte “SOLUCIÓN DE PROBLEMAS” en la página 50.
- Algunos discos con función BD-Live™ requieren memoria cuando reproducen el contenido. Si no puede reproducir un disco con función BD-Live™, conecte una memoria USB (1 GB o más de memoria disponible).
- No todos los discos BD-Video tienen un contenido BD-Live™. Para disfrutar las características BD-Live™, por favor use discos con contenido BD-Live™.

ⓘ Nota para AACs en línea

- La ID del reproductor o disco se pueden enviar al proveedor de contenido cuando reproduce un disco con la función BD-Live™.
- Si guarda su historial de visualización en el servidor utilizando estas ID, se le presentarán otras películas similares.
- Puede guardar historiales de puntuación de juego.

8.9. Búsqueda de título / capítulo



■ Usando [◀(SALTO)] / [▶(SALTO)]

1. Durante la reproducción, presione [▶(SALTO)] para Saltar el Título o Capítulo actual y continuar al siguiente.

El título o el capítulo avanzará uno por uno.

- Si no hay capítulos en un título, el título actual puede saltarse.

Para regresar al principio del Título o Capítulo actual, presione [◀(SALTO)].

Presione [◀(SALTO)] repetidamente para ir al Título o Capítulo anterior. El Título o Capítulo puede retroceder uno a la vez.

■ Uso de “Búsqueda”

1. Durante la reproducción, presione [OPTIONS (Opciones)] para mostrar el Menú de reproducción.
2. Use [▲ / ▼] para seleccionar “Búsqueda”, y presione [OK].
3. Use [▲ / ▼] para seleccionar “Título” o “Capítulo”, y presione [OK].

por ej.) Blu-ray Disc™

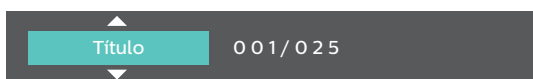

4. Use [▲ / ▼ / ◀ / ▶] para seleccionar el número de Título / Capítulo, y presione [OK].

La reproducción empezará desde el principio del Título / Capítulo.

ⓘ Nota

- En lo que respecta al vídeo BD, su funcionamiento estará determinado en gran medida por el disco, y es posible que no funcione como se describe aquí.
- Para DVD, la Búsqueda de título se puede realizar en el menú de Inicio presionando [OPTIONS (Opciones)] mientras está en el Modo de paro o el modo de Reanudación desde paro.

8.10. Búsqueda de Pista / Archivo



■ Usando [◀(SALTO)] / [▶(SALTO)]

1. Durante la reproducción, presione [▶(SALTO)] para Saltar la Pista o Archivo actual y continuar al siguiente.

La Pista / Archivo avanzará uno a la vez. Para regresar al principio de la Pista / Archivo actual, presione [◀(SALTO)].

Presiónelo repetidamente para ir a la Pista / Archivo anterior. La Pista / archivo retrocederá uno por uno.

- Para archivos de fotografía, presione [◀(SALTO)] una vez para ir al archivo anterior.

■ Uso de “Búsqueda”

1. Durante la reproducción, presione [OPTIONS (Opciones)] para mostrar el Menú de reproducción.
2. Use [▲ / ▼] para seleccionar “Búsqueda”, y presione [OK].
 - Para archivos Fotografía, continúe al paso 4.
3. Use [▲ / ▼] para seleccionar “Pista”, y presione [OK].
4. Use [▲ / ▼ / ◀ / ▶] para seleccionar el número de pista, y presione [OK].

La reproducción empezará desde el principio de la Pista.

8.11. Búsqueda de tiempo



1. Durante la reproducción, presione **[OPTIONS (Opciones)]** para mostrar el Menú de reproducción.
2. Use **[▲ / ▼]** para seleccionar “Búsqueda”, y presione **[OK]**.
3. Use **[▲ / ▼]** para seleccionar Búsqueda de tiempo, y después presione **[OK]**.
 - Blu-ray Disc™ / DVD-Video / AVCHD: “Tiempo de título” o “Tiempo de capítulo”.
 - CD de Audio: “Tiempo de pista” o “Tiempo de disco”.por ej.) Blu-ray Disc™



4. Ingrese el conteo de tiempo al que desea saltar.
 - Use **[▲ / ▼ / ◀ / ▶]** para ingresar el conteo de tiempo, y presione **[OK]**.La reproducción empezará a partir del tiempo deseado indicado.

8.12. Búsqueda de selección de número



Algunos videos BD y videos DVD o archivos AVCHD tienen menús de botón para saltar a cada escena mostrada por botón. Durante la reproducción de las escenas que tienen el menú de botón, puede ingresar el número de botón usando el Menú de selección de número.

1. Durante la reproducción, presione **[OPTIONS (Opciones)]** para mostrar el Menú de reproducción.
2. Use **[▲ / ▼]** para seleccionar “Selección de número”, y presione **[OK]**.
por ej.) Blu-ray Disc™



- Para BD-Java, se muestra un Menú de Selección de Número de un dígito.
 - Para DVD, se muestra un Menú de Selección de Número de dos dígitos.
 - Para videos BD y archivos AVCHD, el Menú de selección de número se muestra incluso si no hay menú de botón en la escena.
3. Use **[▲ / ▼]** para ingresar el número al que desee ir.
 - Para mover el dígito que desea cambiar, presione **[◀ / ▶]**.
 4. Después que se ingresen todos los dígitos, presione **[OK]**.
Comenzará la reproducción de la escena seleccionada.

ⓘ Nota

- En lo que respecta al video BD, su funcionamiento estará determinado en gran medida por el disco, y es posible que no funcione como se describe aquí.

8.13. Cambio de subtítulos

Algunos materiales de vídeo pueden tener subtítulos en uno o más idiomas. Para los discos comercialmente disponibles, los idiomas aceptados pueden encontrarse en el propio disco. Siga estos pasos para cambiar el idioma de los subtítulos durante la reproducción.



■ Con [SUBTITLE]

1. Durante la reproducción, presione [SUBTITLE].
 - Presionar [SUBTITLE] repetidamente cambia el Subtitle. (por ej.) Blu-ray Disc™



- Para discos Blu-ray™, [SUBTITLE] sólo está disponible en Subtitle Primario.

■ Con [OPTIONS (Opciones)]

1. Durante la reproducción, presione [OPTIONS (Opciones)] para mostrar el Menú de reproducción.
2. Use [▲ / ▼] para seleccionar “Subtítulo”, y después presione [OK].
3. Use [▲ / ▼] para seleccionar su Subtítulo deseado, y presione [OK]. (por ej.) Blu-ray Disc™



4. Presione [OPTIONS (Opciones)] para salir.

■ Estilo de subtítulo

Para discos Blu-ray™, el estilo de texto se puede cambiar si Estilo de subtítulo está disponible.

1. Durante la reproducción, presione [OPTIONS (Opciones)] para mostrar el Menú de reproducción.
2. Use [▲ / ▼] para seleccionar “Estilo de subtítulo”, y después presione [OK].
3. Use [▲ / ▼] para seleccionar su estilo deseado, y presione [OK].
4. Presione [OPTIONS (Opciones)] para salir.

ⓘ Nota

- Algunos discos solamente permiten cambiar los Subtítulos desde el menú de disco o desde el menú desplegable. Presione [TOP MENU (MENÚ PRINCIPAL)] o [POP MENU (MENÚ EMERGENTE)] para mostrar el Menú del Disco o Menú Emergente.
- Si el disco no tiene idioma de Subtítulo o Estilo de subtítulo, aparecerá “X” si presiona [▲ / ▼] o [SUBTITLE].
- Durante la reproducción del vídeo secundario, el ajuste de subtítulo primario no está disponible, excepto cuando no haya subtítulos para el vídeo secundario.

8.14. Cambio de banda sonora

Cuando esté reproduciendo material de vídeo grabado con dos o más bandas sonoras (con frecuencia éstas están en diferentes idiomas o formatos de audio), puede cambiarlas durante la reproducción.



■ Con [AUDIO]

1. Durante la reproducción, presione [AUDIO].
 - Presionar [AUDIO] repetidamente cambia el Audio.

por ej.) Blu-ray Disc™

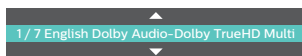

- Para discos Blu-ray™, [AUDIO] sólo está disponible en Audio Primario.

■ Con [OPTIONS (Opciones)]

1. Durante la reproducción, presione [OPTIONS (Opciones)] para mostrar el menú de Reproducción.
2. Use [▲ / ▼] para seleccionar “Audio”, y después presione [OK].
3. Use [▲ / ▼] para seleccionar el Audio deseado, y presione [OK].

por ej.) Blu-ray Disc™

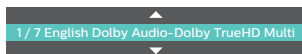

4. Presione [OPTIONS (Opciones)] para salir.

■ Audio secundario

Para discos Blu-ray™, se puede cambiar el Audio en PiP. (Consulte “Configuración PiP (BONUSVIEW™)” en la página 29.)

1. Durante la reproducción, presione [OPTIONS (Opciones)] para mostrar el menú de Reproducción.
2. Use [▲ / ▼] para seleccionar “Audio secundario”, y después presione [OK].
3. Use [▲ / ▼] para seleccionar el Audio deseado, y presione [OK].
4. Presione [OPTIONS (Opciones)] para salir.

⊖ Nota

- El Audio Secundario no se emitirá cuando no se muestre el Vídeo Secundario o cuando el ajuste HDMI para la salida de Audio esté ajustado en “Bitstream”. (Para algunos discos Blu-ray™, el Audio secundario se emitirá cuando el Vídeo secundario esté apagado.)
- El modo de Sonido no se puede cambiar durante la reproducción de discos que no se hayan grabado en modo de Sonido Múltiple.
- Algunos discos permiten cambiar el ajuste de idioma de Audio desde el Menú de Disco. (La operación varía en función de los discos. Consulte el Manual que acompaña al disco.)
- [AUDIO] puede no funcionar en algunos discos con transmisión o canales de Audio múltiple (por ej., DVD que permiten cambiar el ajuste de Audio en el Menú de Disco).
- Si el disco no tiene Idioma de Audio, aparecerá “X” si presiona [▲ / ▼] o [AUDIO].

8.15. Cambio de ángulos de la cámara



Algunos vídeos BD y vídeos DVD contienen escenas que se filmaron simultáneamente desde distintos ángulos. Puede cambiar el ángulo de cámara cuando aparezca  en la pantalla de la TV.

1. Durante la reproducción, presione **[OPTIONS (Opciones)]** para mostrar el Menú de reproducción.
2. Use **[▲ / ▼]** para seleccionar “Ángulo”, y presione **[OK]**.
3. Use **[▲ / ▼]** para seleccionar el ángulo que desee.
4. Presione **[OPTIONS (Opciones)]** para salir.

Nota

- Si el ajuste “Icono de Ángulo” está establecido en “Apdo.”,  no aparecerá en la pantalla de la TV.

8.16. Reducción de ruido



Reduce el ruido de la imagen reproducida.

1. Use **[▲ / ▼ / ◀ / ▶]** para seleccionar “Setup” en el Menú de Inicio, y presione **[OK]**.
2. Use **[▲ / ▼]** para seleccionar “Vídeo”, y después presione **[OK]**.
3. Use **[▲ / ▼]** para seleccionar “Reducción de ruido”, y después presione **[OK]**.
4. Use **[▲ / ▼]** para seleccionar su ajuste deseado, y presione **[OK]**.
5. Presione **[⬆ (INICIO)]** para salir.

Nota

- Con respecto al valor de ajuste, mientras mayor sea el valor, el efecto parece más notable. El valor “0” apaga la Reducción de ruido.

8.17. Subtítulos



Closed Caption muestra Subtítulos en sincronización con el Vídeo.

1. Durante la reproducción, presione **[OPTIONS (Opciones)]** para mostrar el Menú de reproducción.
2. Use **[▲ / ▼]** para seleccionar “Selección de CC”, y después presione **[OK]**.
3. Use **[▲ / ▼]** para seleccionar la Transmisión deseada, y presione **[OK]**.
4. Presione **[OPTIONS (Opciones)]** para salir.

Nota

- Configure los ajustes de pantalla Closed Caption (color de fuente, tamaño, estilo, etc.) en la Configuración con anticipación. Consulte la página 36-37.

9. FUNCIONES DE RED

9.1. Antes de usar las Funciones de Red

Por favor siga las instrucciones a continuación antes de usar las funciones de Red.

1. Conecte esta unidad a Internet.

- Consulte “Conexión a la Red” en la página 16.

2. Configure los ajustes de Conexión de Red necesarios.

- Consulte “Conexión de red” en la página 40.

3. Use [▲ / ▼ / ◀ / ▶] para seleccionar la Aplicación deseada en el Menú de Inicio, después presione [OK].

4. Presione [🏠 (INICIO)] para salir.

📌 Nota

- Presionar [Netflix] / [YouTube] le permite acceder directamente al servicio de red correspondiente.
- Los Términos de Uso se mostrarán durante la primera vez que se use cada Servicio de Red. Confírmelo, después presione [OK].

9.2. Información sobre Servicios de Red

Para información detallada sobre servicios de Internet de terceros, por favor visite el Sitio en Internet de cada Proveedor de Servicio:

Netflix : <http://www.Netflix.com>

YouTube™: <http://www.YouTube.com>

Netflix / YouTube™ se pueden desactivar en la Configuración.

1. Presione [🏠 (INICIO)] para acceder al Menú de Inicio.

2. Use [▲ / ▼ / ◀ / ▶] para seleccionar “Instalación”, y después presione [OK].

3. Use [▲ / ▼] para seleccionar “Red”, y después presione [OK].

4. Use [▲ / ▼] para seleccionar “Desactivación”, y después presione [OK].

- Cuando seleccione “Netflix” o “YouTube” y presione [OK], se desactivará el Servicio de Red correspondiente.
- Cuando seleccione un Servicio de Red y presione [OK], se mostrará una pantalla Emergente. Seleccione “Aceptar”, y presione [OK] para desactivarlo.

⚠ Precaución

- Algunas características pueden requerir una conexión a Internet de banda ancha siempre activa, actualización de firmware y/o un ancho de banda mínimo. Los servicios de Internet varían por ubicación.

P&F USA Inc. /P&F MEXICANA, S.A.de C.V. no garantizan en acceso al Portal o a cualquiera de los servicios, contenido, software y publicidad. P&F USA Inc. /P&F MEXICANA, S.A. de C.V. pueden, a su exclusiva discreción, agregar o eliminar el acceso a cualquier servicio, contenido, software y publicidad específico en cualquier momento. Aunque P&F USA Inc. /P&F MEXICANA, S.A. de C.V. harán lo posible por proporcionar una buena selección de servicios, contenido o software, P&F USA Inc. /P&F MEXICANA, S.A. de C.V. no garantizan el acceso continuo a cualquier servicio, y contenido o software específico.

10. LISTA DE PARÁMETROS

En "Instalación", puede personalizar varios tipos de parámetros como lo prefiera. Consulte las siguientes instrucciones para navegar a través del Menú de Instalación.

1. Presione [**▲** (INICIO)] para acceder al Menú de Inicio.
2. Use [**▲** / **▼** / **◀** / **▶**] para seleccionar "Instalación", después presione [**OK**].
3. Use [**▲** / **▼**] para seleccionar la Categoría deseada, y presione [**OK**].
4. Use [**▲** / **▼**] para moverse arriba y abajo de la lista para seleccionar los Menús / Opciones.
5. Para realizar una selección o acceder a las opciones de un elemento, seleccione el elemento deseado y presione [**OK**].
 - Para regresar a la pantalla anterior, presione [**BACK (Atrás)**].
6. Presione [**▲** (INICIO)] para Salir.

Véase el siguiente cuadro para ver los tipos de parámetros que podrá personalizar. El elemento resaltado en gris es el ajuste predeterminado.

Categoría	Menús / Opciones	
Video	Pantalla de TV	4:3 Normal
		4:3 Ajuste
		Pantalla panorámica 16:9
		16:9
	Video HDMI	Auto
		480p
		720p
		1080i
		1080p
	Reducción de ruido	1080p/24
		0
		1
		2
	Estilo de CC	3
		Auto
	Color de la fuente del CC	Persnaliz.
		Por Defecto
		blanco
		Negro
		Rojo
		Verde
		Azul
		Amarillo
	Magenta	
	Tamaño de la fuente del CC	Cian
		Por Defecto
		Estándar
		Estrecha
	Estilo de la fuente del CC	Ancha
		Por Defecto
Monoespaciado con serif		
Propor. espaciado con serif		
Monoespaciado sin serif		
Propor. espaciado sin serif		
Informal		
Cursiva		
Opacidad de la fuente del CC	Capitales pequeños	
	Sólido	
	Translúcido	
	Transparente	

Categoría	Menús / Opciones	
Vídeo	Esquema de la fuente del CC	Por Defecto
		Ninguno
		Elevado
		Deprimido
		Uniforme
		Sombra Izquierda
		Sombra Derecha
	Color de contorno de fuente CC	blanco
		Negro
		Rojo
		Verde
		Azul
		Amarillo
		Magenta
	Color del fondo del CC	Por Defecto
		blanco
		Negro
		Rojo
		Verde
		Azul
Amarillo		
Opacidad del fondo del CC	Sólido	
	Translúcido	
	Transparente	
Color de la ventana del CC	Por Defecto	
	blanco	
	Negro	
	Rojo	
	Verde	
	Azul	
	Amarillo	
Opacidad de la ventana del CC	Solid	
	Translucent	
	Transparent	
Audio	Modo nocturno	Auto
		On
		Off
	Audio HDMI	Bitstream
Network	Instalación de Red	Inicio
		Prueba de Conexión
	Ver Configuración de Red	
	Ver Configuración Inalámbrica	
	Configuración BD-Live	Permitir
		Permiso limitado
		Prohibir
	Digital Rights Mgmt	
	Términos de uso	
	Netflix ESN	
	Nombre de unidad	
Desactivación	Netflix	
	YouTube	
EasyLink	EasyLink	Enc.
		Apdo.
	Reproducción de un solo toque	Enc.
		Apdo.
	Standby con un solo toque.	Enc.
Apdo.		

Categoría	Menús / Opciones	
Preferencias	Menú Idioma	Auto
		Inglés
		Francés
		Español
Audio	Búlgaro	Italiano
	Chino	Japonés
	Checo	Coreano
	Danés	Noruego
	Holandés	Polaco
	Inglés	Portugués
	Finlandés	Rumano
	Francés	Ruso
	Alemán	Eslovaco
	Griego	Español
	Húngaro	Sueco
	Islandés	Turco
	Irlandés	Otro
	Subtítulo	Apdo.
Búlgaro		Italiano
Chino		Japonés
Checo		Coreano
Danés		Noruego
Holandés		Polaco
Inglés		Portugués
Finlandés		Rumano
Francés		Ruso
Alemán		Eslovaco
Griego		Español
Húngaro		Sueco
Islandés		Turco
Irlandés		Otro
Menú de Disco	Búlgaro	Italiano
	Chino	Japonés
	Checo	Coreano
	Danés	Noruego
	Holandés	Polaco
	Inglés	Portugués
	Finlandés	Rumano
	Francés	Ruso
	Alemán	Eslovaco
	Griego	Español
	Húngaro	Sueco
	Islandés	Turco
	Irlandés	Otro
	Control para padres	Apdo.
8 [Adulto]		4 [PG-13]
7 [NC-17]		3 [PG]
6 [R]		2 [G]
5 [PGR]		1 [Tolerado]
Cambio de clave		
Salvapantallas	Enc.	
	Apdo.	
Icono de Ángulo	Enc.	
	Apdo.	

Categoría	Menús / Opciones	
Avanzada	Actualización Software	Disco
		Red
		USB
	Comprueba automáticamente si hay un software más reciente	Enc.
		Apdo.
	Información de Versión	
	Restaura configuraciones predeterminadas	Restablecer configuración
		(Unidad) Borrar datos guardados BD-ROM
		(USB) Borrar datos guardados BD-ROM
		Restablecer configuración de red
OSS		

⊖ Nota

- Pueden haber elementos en gris (no seleccionables) mientras la unidad está en el modo Reanudar al detener. Para configurar estos ajustes, salga del modo Reanudar al detener.

11. CONFIGURACIONES

11.1. Conexión de red

🏠(INICIO) → “Instalación” → “Red” → “Instalación de Red”

Realice la Configuración de Conexión de Red para usar las características de Red, tales como BD-Live™, Netflix, YouTube™ y la función de Actualización de Red.

■ Prueba de conexión

Después de que active una conexión de red o cambie los ajustes de red, siempre realice la Prueba de conexión para revisar si la conexión se realizó correctamente.

1. Use [▲ / ▼ / ◀ / ▶] para seleccionar “Instalación” en el Menú de Inicio, después presione [OK].
2. Use [▲ / ▼] para seleccionar “Red”, y después presione [OK].
3. Use [▲ / ▼] para seleccionar “Instalación de Red”, y después presione [OK].
4. Use [▲ / ▼] para seleccionar “Prueba de Conexión”, y después presione [OK].
 - La Prueba de Conexión comenzará automáticamente. El resultado de la prueba aparecerá justo después que termine la prueba.
5. Después que se muestren los resultados de la prueba, presione [OK].

ⓘ Nota

- Si pasa la Prueba de conexión, está listo para usar BD-Live™, Netflix, YouTube™ y la función de Actualización de red, por medio de Internet sin realizar ningún ajuste adicional.
- Si falla la Prueba de conexión, puede necesitar revisar sus ajustes de Ruteador y asegúrese que la conexión física esté segura. Si necesita la dirección MAC de esta unidad para completar los ajustes de su ruteador, puede verla en “Ver Configuración de Red”.
- Cuando conecte esta unidad a un módem por primera vez o la conecte a un módem que se haya conectado previamente a cualquier otro dispositivo de red (por ej. un ruteador, PC, etc.), puede tener que cambiar la energía del módem (desconectar el enchufe CA del módem y/o ruteador desde su tomacorriente CA durante 30 segundos y después volver a conectarlo), esto puede restablecer los ajustes en el módem. Si tiene un módem de Teléfono/Internet con su servicio de cable entonces puede tener que usar su botón de restablecimiento o retirar la batería de respaldo para restablecer este tipo de módem.
- Si falló la Prueba de conexión, esta unidad no está conectada a Internet. En este caso, no puede usar la función BD-Live™ o acceder a servicios de red tales como Netflix o YouTube™. Por favor confirme los ajustes del ruteador o póngase en contacto con su ISP (Proveedor de Servicio de Internet) para asistencia de solución de problemas.

■ Conexión Alámbrica

Auto

Para realizar una Conexión Alámbrica, conecte un cable Ethernet desde un ruteador con acceso a Internet. Se establecerá automáticamente una Red.

- Para confirmar que esta unidad esté conectada a Internet, realice la “Prueba de Conexión” (consulte la página 40).
- Para cambiar de Conexión Inalámbrica a Alámbrica, realice los siguientes pasos:
 1. Conecte un cable Ethernet desde un ruteador con acceso a Internet.
 2. Use [▲ / ▼ / ◀ / ▶] para seleccionar “Instalación” en el Menú de Inicio, después presione [OK].
 3. Use [▲ / ▼] para seleccionar “Red”, y después presione [OK].
 4. Use [▲ / ▼] para seleccionar “Instalación de Red”, y después presione [OK].
 5. Use [▲ / ▼] para seleccionar “Inicio”, y después presione [OK].
 6. Use [▲ / ▼] para seleccionar “Por cable”, y después presione [OK].
 7. Use [▲ / ▼] para seleccionar “Configuración Automática”, y después presione [OK].
 - Se realizará automáticamente la configuración de red.

Manual

En los siguientes casos, configure cada ajuste conforme sea necesario.

- Cuando falle la prueba de conexión con el ajuste Automático.
- Cuando su proveedor de servicio de Internet le indique realizar ajustes específicos de acuerdo con su ambiente de Red.

Ajuste IP

1. Use [▲ / ▼ / ◀ / ▶] para seleccionar “Instalación” en el Menú de Inicio, después presione [OK].
2. Use [▲ / ▼] para seleccionar “Red”, y después presione [OK].
3. Use [▲ / ▼] para seleccionar “Instalación de Red”, y después presione [OK].
4. Use [▲ / ▼] para seleccionar “Inicio”, y después presione [OK].
5. Use [▲ / ▼] para seleccionar “Por cable”, y después presione [OK].
6. Use [▲ / ▼] para seleccionar “Configuración Manual”, y después presione [OK].
7. Use [▲ / ▼] para seleccionar el ajuste deseado, y después presione [OK].
 - El rango de números de ingreso es entre 0 y 255.
 - Use [◀ / ▶] para moverse entre los campos de ingreso. Usar [▲ / ▼] cambia el número por 1. Si desea salir de este ajuste, presione [BACK (Atrás)].
8. Cuando se ingresen todos los elementos, use [▲ / ▼ / ◀ / ▶] para seleccionar “Continue”, y después presione [OK].
9. Use [▲ / ▼] para seleccionar “Sí” o “No” para el servidor proxy, y después presione [OK].
 - Si usa un servidor proxy, seleccione “Sí” y presione [OK] para continuar al siguiente paso.
 - Si no usa un servidor proxy, seleccione “No” y presione [OK] para continuar al paso 13.
10. Aparecerá la pantalla de ajuste de “Dirección Proxy”. Ingrese una dirección proxy utilizando los botones de cursor, las teclas de color, y [OK].
11. Presione [ROJO] para ir a la pantalla de ajuste “Puerto Proxy”.
 - Si usa [▲ / ▼ / ◀ / ▶] para seleccionar “Hecho” entonces presione [OK] en lugar de [ROJO], puede ir a la pantalla de ajuste “Puerto Proxy”.
12. Use [▲ / ▼ / ◀ / ▶] para cambiar el número de puerto proxy, después presione [OK].
13. Aparecerá la pantalla de confirmación de prueba de conexión. Seleccione “Sí”, y presione [OK] para comenzar la prueba de conexión. El resultado de la prueba aparecerá justo después que termine la prueba de conexión.
14. Se mostrará “La conexión a red ha sido exitosa.”. Seleccione “Terminar”, y después presione [OK] para completar el ajuste.

⊖ Nota

- Ingrese una dirección IP después de revisar las especificaciones de su router.
- Si se desconoce la dirección IP, revise la dirección IP de otros dispositivos (por ej. PC conectada con un cable LAN). Después, en la cuarta celda a la derecha, asigne un número diferente a los demás dispositivos.
- Ingrese las direcciones DNS proporcionadas por su proveedor de servicio de Internet.
- Si se desconoce la Dirección DNS, revise la dirección DNS de otros dispositivos (por ej., PC conectada por cable LAN) y asigne la misma dirección DNS.
- El rango de números de ingreso para el número de puerto es entre 0 y 65535. (Este número no debe ser mayor a 65535.)
- Para el puerto proxy, ciertos puertos podrían estar cerrados, bloqueados o inutilizables dependiendo de su ambiente de red.

■ Conexión Inalámbrica

Si conecta esta unidad a una Red Inalámbrica, seleccione “Inalámbrico” y configure los ajustes necesarios.

Por favor anote su SSID (Identificador de ajuste de servicio – Nombre de red inalámbrica) y su clave WEP* / WPA / WPA2 antes de continuar con esta Configuración.

* “Easy Connect” no se puede usar cuando el procedimiento de Seguridad está ajustado en “WEP”.

Easy Connect

PBC (Configuración de botón)

Puede configurar una Conexión Inalámbrica rápidamente.

(“PBC” sólo está disponible cuando su router lo soporte. Para detalles, consulte el Manual del usuario para su Router Inalámbrico.)

Por favor confirme que su Router tenga un botón PBC* (Configuración de botón).

1. Use [▲ / ▼ / ◀ / ▶] para seleccionar “Instalación” en el Menú de Inicio, después presione [OK].
2. Use [▲ / ▼] para seleccionar “Red”, y después presione [OK].
3. Use [▲ / ▼] para seleccionar “Instalación de Red”, y después presione [OK].
4. Use [▲ / ▼] para seleccionar “Inicio”, y después presione [OK].
5. Use [▲ / ▼] para seleccionar “Inalámbrico”, y después presione [OK].
6. Use [▲ / ▼] para seleccionar “Easy Connect”, y después presione [OK].
7. Use [▲ / ▼] para seleccionar “Presione el Botón Método”, y después presione [OK].

Después, dentro de 2 minutos oprima el botón PBC* (Configuración de botón) en su router inalámbrico.

* El botón PBC se puede llamar WPS (Sistema de protección Wi-Fi) en su router inalámbrico.

- La unidad comenzará automáticamente la prueba de Conexión. El resultado de la prueba aparecerá justo después que termine la prueba.
8. Se mostrará “La conexión a red ha sido exitosa.”. Seleccione “Terminar” y después presione [OK] para completar los ajustes.

ⓘ Nota

“Easy Connect” no se puede usar cuando el modo de Seguridad de su Punto de acceso está ajustado en “WEP”.

Por favor intente cualquiera de los Métodos siguientes:

- Conecte la unidad al Punto de acceso usando el modo “Escanear automática” o “Entrada Manual”.
- Cambie el modo de seguridad del Punto de Acceso de “WEP*” a “WPA” o “WPA2”.

* No se recomienda usar “WEP” debido a sus “fallas de seguridad Mayores”. Cambie el protocolo de Seguridad en el Router Inalámbrico a modo “WPA” o “WPA2 (recomendado)”.

(Por favor consulte el manual de usuario o al fabricante de su Router inalámbrico respecto a la configuración del Punto de Acceso.)

Exploración automática

1. Siga los pasos 1 a 5 en “Easy Connect” en la página “Easy Connect” en la página 42.
2. Use [▲ / ▼] para seleccionar “Escanear automática”, y después presione [OK].
 - Esta unidad comenzará a buscar automáticamente las Redes Inalámbricas cercanas.
3. Se mostrará el resultado de la búsqueda. Use [▲ / ▼] para seleccionar una SSID apropiada, y después presione [OK].
 - Si selecciona una SSID con “🔒” en la columna de Seguridad, presione [OK] y continúe al paso 4.
 - Si selecciona una SSID sin “🔒” (sin seguridad) en la columna Seguridad, seleccione “Continue” y presione [OK], después continúe al paso 6.
4. Aparecerá la pantalla de ingreso “WEP / WPA / WPA2 Key”. Ingrese la contraseña WEP/WPA/WPA2 de la red inalámbrica seleccionada con los botones de Cursor, [OK], y las teclas de color, y después presione [ROJO] para confirmar la contraseña.
 - Si no conoce la clave WEP / WPA / WPA2 para su Red Inalámbrica, por favor confirme la calcomanía en el Ruteador.
 - Los ingresos de clave WEP / WPA / WPA2 son sensibles a mayúsculas.
 - Si usa [▲ / ▼ / ◀ / ▶] para seleccionar “Hecho” entonces presione [OK] en lugar de [ROJO], puede confirmar la contraseña.
5. Use [▲ / ▼] para seleccionar “Continuar”, y después presione [OK].
6. Use [▲ / ▼] para seleccionar “Configuración Automática” o “Configuración Manual”, y después presione [OK].
 - Si selecciona “Configuración Automática”, siga el paso 7 en “Auto” en la página 40.
 - Si selecciona “Configuración Manual”, siga los pasos 7 a 14 en “Manual” en la página 41.

🚫 Nota

- La red LAN inalámbrica interna soporta las siguientes especificaciones:
 - Normas inalámbricas: IEEE 802.11 b/g/n
 - Frecuencia: 2.4 GHz
 - Protocolo de seguridad: WEP* / WPA / WPA2
- * No se recomienda usar “WEP” debido a sus “Fallas de seguridad mayores”. Cambie el protocolo de Seguridad en el Ruteador Inalámbrico a modo “WPA” o “WPA2 (recomendado)”.

Entrada Manual

Configure la conexión al Ruteador inalámbrico manualmente ingresando la SSID.

En los siguientes casos, seleccione "Entrada Manual" para configurar cada ajuste conforme sea necesario.

– Cuando falle la prueba de conexión con el ajuste "Exploración automática".

1. Siga los pasos 1 a 5 en "Easy Connect" en la página 42.
2. Use [▲ / ▼] para seleccionar "Manual Entry", y después presione [OK].
3. Aparecerá la pantalla de ingreso de SSID. Ingrese la SSID con los botones de Cursor, [OK], y las teclas de Color, y después presione [ROJO].
 - Si usa [▲ / ▼ / ◀ / ▶] para seleccionar "Hecho" entonces presione [OK] en lugar de [ROJO], puede confirmar la contraseña.
4. Aparecerá la pantalla de selección de método de seguridad. Use [▲ / ▼] para seleccionar el modo de Seguridad deseado, y después presione [OK].
 - Si selecciona "Ninguno", por favor continúe al paso 6.
5. Aparecerá la pantalla de ingreso "WEP / WPA / WPA2 Key". Ingrese la contraseña WEP/WPA/WPA2 de la red inalámbrica seleccionada con los botones de Cursor, [OK], y las teclas de color, y después presione [ROJO] para confirmar la contraseña.
 - Si no conoce la clave WEP / WPA / WPA2 para su red inalámbrica, por favor confirme la calcomanía en el Ruteador.
 - Los ingresos de clave WEP / WPA / WPA2 son sensibles a mayúsculas.
 - Si usa [▲ / ▼ / ◀ / ▶] para seleccionar "Hecho" entonces presione [OK] en lugar de [ROJO], puede confirmar la contraseña.
6. Use [▲ / ▼] para seleccionar "Continuar", y después presione [OK].
7. Use [▲ / ▼] para seleccionar "Configuración Automática" o "Configuración Manual", y después presione [OK].
 - Si selecciona "Configuración Automática", siga el paso 7 en "Auto" en la página 40.
 - Si selecciona "Configuración Manual", siga los pasos 7 a 14 en "Manual" en la página 41.

11.2. EasyLink(HDMI CEC)

🏠(INICIO) → “Instalación” → “EasyLink” → “EasyLink”

EasyLink(HDMI CEC) permite control del sistema integrado por HDMI y es parte de la norma HDMI. Esta función puede que no funcione adecuadamente dependiendo del dispositivo conectado a la unidad. Cuando el ajuste “EasyLink” se establece en “Enc.” las funciones indicadas a continuación estarán disponibles.

■ Reproducción de un solo toque

Cuando se presionen los siguientes botones entonces se realizan las operaciones en esta unidad, la TV se encenderá automáticamente y cambiará a la entrada de Fuente de vídeo apropiada.

Botones para reproducción de un solo toque:

- [▶|| (REPRODUCCIÓN/PAUSA)], [◀(SALTO)], [▶(SALTO)], [🏠(INICIO)] (en el control remoto)
- [TOP MENU (MENÚ PRINCIPAL)], [POP MENU (MENÚ EMERGENTE)] (en el control remoto cuando se inserta un disco en la unidad)

■ Standby con un solo toque

Cuando presiona y sostiene [⏻(ESPERA/ENCENDIDO)] durante 2 segundos, apaga la TV primero y después apaga la energía en esta unidad.

Cuando el dispositivo de pantalla compatible con HDMI CEC conectado se apaga primero, después apaga la energía de esta unidad.

■ Información del sistema

Get & Set Menú Idioma

La unidad reconoce el idioma de OSD configurado para el TV y configura automáticamente el mismo idioma como idioma de menú del reproductor (idioma de menú OSD) para esta unidad. “Menú Idioma” bajo “Preferencias” en la página 38 respecto a los idiomas disponibles.

- La función está disponible cuando se selecciona “Auto” en la sección “Menú Idioma” del Menú de Instalación en “Instalación” mientras está conectado por medio de un cable HDMI.

11.3. Resolución de vídeo HDMI

🏠(INICIO) → “Instalación” → “Vídeo” → “Vídeo HDMI”

Ajusta la resolución de la señal de vídeo que se está emitiendo desde el conector HDMI OUT.

Puede seleccionar la resolución de vídeo deseada entre los ajustes mostrados a continuación: “Auto”, “480p”, “720p”, “1080i”, “1080p”, “1080p24”.

Resolución de salida real:

Configuración en Vídeo HDMI	“Fuente”					
	480i/60	480p/60	720p/60	1080i/60	1080p/60	1080p/24
Auto	La mayor resolución soportada por su pantalla será efectiva automáticamente.					
480p	480p/60					
720p	720p/60					
1080i	1080i/60					
1080p	1080p/60					
1080p/24	1080p/60					1080p/24

- Para AVCHD, emitir el vídeo en 24 cuadros por segundo (1080p/24) no está disponible.

📌 Nota

- La resolución seleccionada también deberá ser soportada por su dispositivo de pantalla.
- Si su TV y la unidad están conectados por un cable DVI y si se selecciona “Auto”, “480p” estará en efecto automáticamente.
- Consulte también el manual de su TV.
- Cuando se conecte a un dispositivo de pantalla incompatible con HDCP, la imagen no se mostrará adecuadamente.
- Las señales de audio desde la toma HDMI OUT (incluidas la frecuencia de muestreo, el número de canales y la longitud de bits) pueden estar limitadas por el dispositivo conectado.
- Entre los Dispositivos de Pantalla que soportan HDMI, algunos no soportan salida de Audio (por ejemplo, proyectores). Mientras esté conectado un dispositivo como un proyector, no se emitirá audio desde la toma HDMI OUT.
- Cuando el la toma HDMI OUT de esta unidad esté conectado a un dispositivo de visualización compatible con DVI-D (compatible con HDCP) con un cable convertidor HDMI-DVI, las señales se emiten en RGB digital.
- La resolución de vídeo HDMI no funciona durante la reproducción de un vídeo BD.

Sistema de protección de copyright

Para reproducir las imágenes de vídeo digital de un vídeo BD o vídeo DVD a través de una conexión HDMI, es necesario que tanto el reproductor como el dispositivo de visualización (o un receptor / amplificador AV) sean compatibles con un sistema de protección de derechos de autor llamado HDCP (sistema de protección de contenido digital de alto ancho de banda). HDCP es tecnología de protección de copia que evita copiar o reproducir contenido encriptado cuando está conectado a un dispositivo AV que no cumpla con HDCP. Esta unidad es compatible con HDCP. Lea las instrucciones de funcionamiento de su dispositivo de visualización (o receptor / amplificador AV) para obtener más información al respecto.

11.4. Control para padres

Algunos videos BD o videos DVD presentan niveles de bloqueo parental. La reproducción se detendrá si la clasificación del contenido excede los niveles que establezca en el reproductor, requerirá que ingrese una contraseña antes que el disco se reproduzca. Esta función impide que sus hijos vean material inadecuado.

■ Cambio de clave

🏠(INICIO) → “Instalación” → “Preferencias” → “Cambio de clave”

1. Use [▲ / ▼] para seleccionar “Instalación” en el Menú de Inicio, y presione [OK].
2. Use [▲ / ▼] para seleccionar “Preferencias”, y después presione [OK].
3. Use [▲ / ▼] para seleccionar “Cambio de clave”, y después presione [OK].
4. Ingrese su contraseña de 4 dígitos.
 - El valor predeterminado es “0000”.
 - Use [▲ / ▼] para ingresar el primer dígito de su contraseña, después presione [▶].
 - Cuando se ingresen los números de 4 dígitos, presione [OK].
5. Ajuste de nueva Contraseña.
 - Use [▲ / ▼] para ingresar números, después use [◀ / ▶] para continuar al campo de ingreso. Cuando se ingresen números de 4 dígitos, presione [OK].
 - Anote su nueva contraseña en caso que la olvide.
6. Vuelva a ingresar la misma contraseña nueva de 4 dígitos en la misma forma que en el paso 4.
7. Presione [🏠(INICIO)] para salir.

Para desactivar temporalmente el bloqueo parental:

Algunos discos le permiten desactivar temporalmente el bloqueo parental. Cuando intente reproducirlos, se mostrará la pantalla de ingreso de contraseña.

Siga las instrucciones que aparecen en la pantalla de TV para cancelar el bloqueo parental.

■ Nivel de clasificación

🏠(INICIO) → “Instalación” → “Preferencia” → “Control para padres”

1. Use [▲ / ▼ / ◀ / ▶] para seleccionar “Instalación” en el Menú de Inicio, y presione [OK].
2. Use [▲ / ▼] para seleccionar “Preferencias”, y presione [OK].
3. Use [▲ / ▼] para seleccionar “Control para padres”, y presione [OK].
4. Ingrese su contraseña de 4 dígitos.
 - Use [▲ / ▼] para ingresar el primer dígito de su contraseña, y presione [▶].
 - Cuando se ingresen los números de 4 dígitos, presione [OK].
5. Use [▲ / ▼] para seleccionar su nivel deseado, y presione [OK].
6. Presione [🏠(INICIO)] para Salir.

	EXPLICACIÓN DE LAS CLASIFICACIONES
Apdo.	El control parental está inactivo; todos los discos se pueden reproducir.
8 [Adulto]	Se puede reproducir el software de BD / DVD de cualquier grado (adulto / general / niños).
7 [NC-17]	Ningún menor de 18 años.
6 [R]	Restringido; menores de 18 años.
5 [PGR]	Se recomienda la orientación de los padres.
4 [PG-13]	Inadecuado para niños menores de 13 años.
3 [PG]	Se sugiere supervisión de los padres
2 [G]	Audiencia General.
1 [Tolerado]	Adecuado para niños.

11.5. Actualización Software

🏠(INICIO) → “Instalación” → “Avanzada” → “Actualización Software”

Esta unidad le permite actualizar el software usted mismo con un disco de actualización de software o una memoria USB, o a través de Internet.

Los discos disponibles son los siguientes:

- BD-RE/-R
- DVD-RW/-R
- CD-RW/-R

■ Actualización con disco / memoria USB

Podrá actualizar el software utilizando un disco o una memoria USB.

Prepare un disco o una memoria USB en blanco para la actualización software:

Acceda a www.philips.com/support, y descargue la última versión del software en un disco o en una memoria USB en blanco utilizando una PC y siguiendo las indicaciones que aparecen en la página Web.

- Use un disco o memoria USB en blanco, descargue un software por disco o memoria USB. Escriba el software en el directorio raíz del disco o memoria USB.
 - Para más información sobre cómo descargar el software, consulte la página Web.
1. Inserte el Disco o conecte la memoria USB para la Actualización de software.
 - Si se inserta un Disco, aparecerá la pantalla Lista de archivo. Presione [🏠(INICIO)].
 - Después de conectar una Memoria USB, espere 10-20 segundos, después continúe al paso 2.
 2. Use [▲ / ▼ / ◀ / ▶] para seleccionar “Instalación” en el Menú de Inicio, y presione [OK].
 3. Use [▲ / ▼] para seleccionar “Avanzada”, después presione [OK].
 4. Use [▲ / ▼] para seleccionar “Actualización Software”, y presione [OK].
 5. Use [▲ / ▼] para seleccionar “Disco” o “USB”, y presione [OK].
 - Esta unidad ahora comienza a cargar el Archivo de actualización y después lo instala. La actualización tomará un momento. Deje la unidad hasta que reinicie automáticamente.
 6. Una vez que termine la actualización, la unidad se reiniciará automáticamente. Retire el Disco o la memoria USB de esta unidad.

⚠ Precaución

- Por favor no desconecte el cable de energía CA, expulse el disco o desconecte la memoria USB o presione [⏻(ESPERA/ENCENDIDO)] para cambiar la unidad a modo de Espera mientras realiza una “Actualización Disco / USB”.

ⓘ Nota

- La actualización software no cambiará ninguno de los ajustes actuales.

■ Actualización de red

Puede actualizar el Software de esta unidad por Internet si está conectada a éste.

1. Siga los pasos 2 a 4 en “Actualización con disco / memoria USB” en esta página.
2. Use [▲ / ▼] para seleccionar “Red”, y después presione [OK].
 - La unidad se conectará al Servidor, después revisará la Versión de Software más reciente.
3. Aparecerá la pantalla de confirmación de Versión de Software. Presione [OK].
 - Comenzará la descarga del Software más reciente. (La descarga puede tomar un poco de tiempo.) Después de completar la descarga, comenzará la Actualización.
4. Una vez que termine la actualización, la unidad se reiniciará automáticamente.

⚠ Precaución

- Por favor **No desconecte** el cable de energía CA, el cable Ethernet, el Módem Inalámbrico / Router o presione [⏻(ESPERA/ENCENDIDO)] para cambiar la unidad a modo de Espera mientras usa “Actualización de red”.











ⓘ Nota

- Para actualizar el software a través de Internet, debe conectar la unidad a Internet y configurar los ajustes necesarios.
- Para la conexión de red, consulte “Conexión a la Red” en la página 16.
- Para la Configuración de Red, consulte “Conexión de red” en la página 40.
- La actualización de software no cambiará ninguno de los ajustes actuales.

11.6. Restaura configuraciones predeterminadas

 (INICIO) → “Instalación” → “Avanzada” → “Restaura configuraciones predeterminadas”

Menú para restablecer justes de reproductor.

1. Use [ /  /  / ] para seleccionar “Instalación” en el Menú de Inicio, y presione [OK].
2. Use [ / ] para seleccionar “Avanzada”, después presione [OK].
3. Use [ / ] para seleccionar “Restaura configuraciones predeterminadas”, y presione [OK].
4. Use [ / ] para seleccionar el ajuste deseado, y presione [OK].

“Restablecer configuración”:

Todos los ajustes excepto por los ajustes de “Control para padres” y “Instalación de Red” se restablecerán a los valores predeterminados.

“(Unidad) Borrar datos guardados BD-ROM”:

Borra de este reproductor los datos guardados para los contenidos de BD-ROM, como por ejemplo las puntuaciones de los juegos de BD-ROM.



“(USB) Borrar datos guardados BD-ROM”

(Sólo disponible cuando una memoria USB está conectada):

Borra de la unidad memoria USB los datos complementarios para la reproducción de BD-ROM, como por ejemplo los datos de Subtítulos.

“Restablecer configuración de red”:

Restablece el menú de Ajustes de instalación de red al valor predeterminado.

5. Use [ / ] para seleccionar “Aceptar”, y presione [OK].
6. Aparecerá el mensaje de confirmación. Presione [OK] para completar el ajuste.

Precaución

- No retire la memoria USB mientras se ejecuta “(USB) Borrar datos guardados BD-ROM”. Esto dañará la memoria USB.

Nota

- “Restaura configuraciones predeterminadas” no se puede realizar mientras un Disco BD-V / DVD-V / AVCHD / CD de Audio está insertado en esta unidad, y esta unidad está en el modo Reanudar al detener.
- Restablecer los ajustes no borra la contraseña, los ajustes para padres, o los ajustes de Instalación de red.
- Restablecer ajustes borra los ajustes BD-Live y los ajustes de Nombre de unidad. Además, cada App de Red se desactivará.
- Restablecer Ajustes de Red sólo borra los ajustes de Instalación de red (ajustes de conexión).

12. SOLUCIÓN DE PROBLEMAS

Problema	Consejo
No hay energía.	<p>Revise si el cable de energía CA está conectado adecuadamente.</p> <p>Intente otro tomacorriente.</p> <p>Desconecte el cable de energía CA, y espere aproximadamente 5-10 segundos. Vuelva a conectarlo e intente encender la unidad.</p>
No hay sonido o imagen.	<p>Asegúrese que tanto la TV como el reproductor Blu-ray Disc™ estén encendidos.</p> <p>Confirme que las conexiones a la TV sean correctas como se muestra en "CONEXIONES" en la página 14.</p> <p>Compruebe si la TV u otro equipo conectado es compatible con HDCP. (Esta unidad no emitirá una señal de vídeo a menos que otro dispositivo soporte HDCP.)</p>
No hay reacción al control remoto.	<p>Reduzca la distancia hasta la ventana del sensor infrarrojo.</p> <p>Confirme que el cable de energía CA del reproductor esté conectado en un tomacorriente.</p> <p>Revise las baterías en el control remoto, y asegúrese que estén insertadas adecuadamente por los símbolos + o -.</p> <p>Por favor revise la señal IR. Consulte "Verificación de señal IR" en la página 56.</p>
No hay señal de Audio / Vídeo en el dispositivo de pantalla a través del cable HDMI.	<p>Si la unidad está conectada a un dispositivo HDMI no certificado, la señal de Audio / Vídeo no se emitirá a ese dispositivo.</p> <p>Asegúrese que el dispositivo de pantalla esté en la fuente de entrada / Vídeo correcta.</p> <p>Realice la conexión directa de HDMI: Desconecte el cable HDMI del dispositivo de pantalla, encienda ambos dispositivos, y vuelva a conectar el cable HDMI.</p> <p>Revise con el fabricante de la TV, si hay cualquier actualización de software disponible para la TV.</p> <p>Revise para ver si el cable HDMI es una versión certificada.</p>
No se emite la señal de vídeo de alta definición en la pantalla de la TV.	<p>¿El disco incluye vídeo de alta definición? El vídeo de alta definición sólo está disponible cuando el disco lo contiene.</p> <p>¿La TV acepta el vídeo de alta definición? El vídeo de alta definición sólo está disponible cuando la TV lo soporta.</p>
Imagen distorsionada.	<p>En ocasiones es posible que aparezca una pequeña distorsión de la imagen. Ésta no es una falla.</p>
Imagen completamente distorsionada o imagen en negro / blanco con Blu-ray Disc™ / DVD.	<p>Asegúrese que el disco sea compatible con esta unidad.</p>
No hay sonido o sonido distorsionado.	<p>Ajuste el volumen.</p> <p>Revise que los altavoces estén conectados correctamente.</p> <p>Revise la conexión HDMI.</p> <p>Asegúrese que el cable HDMI no esté conectado en un adaptador HDMI-DVI o Proyector que no maneje sonido Digital.</p> <p>Revise los ajustes en el menú "Audio".</p>
La imagen se congela momentáneamente durante la reproducción del disco.	<p>Revise el disco para ver si tiene huellas dactilares / rayas y límpielo con un paño suave desde el centro hacia el borde exterior.</p>
No se puede reproducir un disco.	<p>Asegúrese que el disco se pueda reproducir con esta unidad.</p> <p>Revise el código de región del disco. Esta unidad soporta los siguientes códigos de región.</p> <ul style="list-style-type: none"> - Blu-ray Disc™: "A" - DVD: "ALL" o "4" <p>Para DVD-RW/-R, asegúrese que el disco esté finalizado.</p> <p>Limpie el disco.</p> <p>¿El disco es un título más nuevo? Este problema se puede resolver por actualización software. Consulte "Actualización Software" en la página 48.</p>
El mensaje "Verificación de datos BD-ROM (USB)" aparece cuando intenta reproducir un Blu-ray Disc™.	<p>Conecte una Memoria USB primero, después inserte el Blu-ray Disc™.</p> <ul style="list-style-type: none"> - Cuando esta unidad comienza a cargar un Blu-ray Disc™, revisará la Memoria USB en la que se guardará el contenido de BD-Live™.

continúa en la página siguiente

Problema	Consejo
Un archivo de Música/Fotografía no se reproduce.	Confirme que el tipo de archivo sea compatible. Consulte la página 20 respecto a las extensiones de archivo compatibles. El archivo puede estar corrupto. Revise para ver si se puede reproducir en una PC u otros dispositivos.
No regresa a la pantalla de inicio al retirar el disco.	Reinicie esta unidad apagándola durante 30 segundos y encendiéndola de nuevo. Para reiniciar completamente la unidad, presione y sostenga [⏻ (ESPERA/ENCENDIDO)] en el tablero delantero durante 10 segundos para apagar la unidad o desconectar el cable de energía CA del tomacorriente CA durante 5-10 segundos.
 aparecerá en la pantalla del TV.	La operación no es posible.
Los botones no funcionan o la unidad deja de responder.	Para reiniciar la unidad, presione y sostenga [⏻ (ESPERA/ENCENDIDO)] en el tablero delantero durante 10 segundos para apagar la unidad o para restablecer completamente la unidad desconectando el cable de energía CA del tomacorriente CA durante 5-10 segundos.
La unidad no responde a algunas órdenes de funcionamiento durante la reproducción.	El disco puede prohibir esas operaciones. Consulte las instrucciones del disco.
La unidad no puede leer Blu-ray Disc™ / DVD / CD.	¿Condensación? (Deje que la unidad repose y se seque durante 1 o 2 horas) Compruebe que el disco sea compatible con esta unidad. (Consulte la página 19.) Limpie la suciedad del disco desde el centro al exterior o reemplace el disco. Consulte "Limpieza de discos" en la página 56.
No cambia el Ángulo de filmación de la escena.	Los ángulos no se pueden cambiar para Blu-ray Disc™ / DVD que no contienen ángulos múltiples. En algunos casos, los ángulos múltiples solamente se han grabado para escenas específicas.
La reproducción no se inicia al seleccionar un Título.	Revise los ajustes en el menú "Control para padres".
Aparece el mensaje de error cuando selecciono "Auto" en "Menú Idioma".	Asegúrese que la unidad esté conectada a una TV que sea compatible con HDMI CEC y que "EasyLink" esté ajustado en "Enc." Este mensaje de error puede aparecer cuando el idioma OSD de su TV no esté aceptado por la unidad.
No puede reproducirse el archivo AVCHD.	Esta unidad no puede reproducir archivos AVCHD autónomos (*.m2ts, *.mts o *.m2t) escritos en un DVD. Los DVD que incluyan archivos AVCHD deberán contar con una estructura de archivos y carpetas que cumpla con las especificaciones del formato AVCHD. Por favor, utilice un dispositivo / software compatible con AVCHD para grabar o copiar los archivos AVCHD en un DVD. (Véanse los manuales de usuario del dispositivo / software para más información al respecto).
La capacidad de la memoria USB se ha reducido.	Los datos se pueden escribir en la memoria USB cuando un vídeo BD usa la función de Paquete virtual mientras una memoria USB está conectada a la unidad.
No puede reproducir vídeo y audio MPEG-2 desde la memoria USB.	MPEG-2 no es compatible con esta unidad.
No se puede leer el contenido en la memoria USB.	La memoria USB no es compatible con esta unidad o el contenido puede estar dañado. Intente y apague la unidad, después vuelva a encenderla. Para reiniciar la unidad, presione y sostenga [⏻ (ESPERA/ENCENDIDO)] en el tablero delantero durante 10 segundos para apagar la unidad o para restablecer completamente la unidad desconectando el cable de energía CA del tomacorriente CA durante 5-10 segundos.
No puede reproducirse vídeo BD.	Conecte una memoria USB (256MB o más de memoria disponible) formateada en esta unidad. Algunos discos necesitan memoria cuando reproducen el contenido. No desconecte la memoria USB durante la reproducción.
No puede reproducir 3D.	Los discos 3D Blu-ray™ no son compatibles con esta unidad.

continua en la página siguiente

Problema	Consejo
No se puede cargar un Blu-ray Disc™ (atorado en modo “Cargando...”) y no se puede abrir la charola de disco para expulsarlo.	Desconecte la unidad del tomacorriente CA durante 20 segundos. Vuelva a conectar la unidad y presione [▲ (ABRIR/CERRAR)] en la unidad para expulsar el disco.
No se puede leer una memoria USB.	El formato de la memoria USB no es compatible con esta unidad. Si la memoria USB se formateó en una PC u otro dispositivo, el sistema de archivo puede ser incompatible con esta unidad. Esta unidad acepta los sistemas de archivo FAT16 / FAT32.
No se pueden reproducir los archivos Fotografía desde un disco.	Compruebe que el disco se grabó en el formato UDF, ISO9660 o JOLIET.
No se pudo encontrar un archivo de Fotografía.	Compruebe que la extensión del archivo es .jpg / JPG / .jpeg / .JPEG / .png / o .PNG.
No se pueden reproducir los archivos de Música desde un disco.	Compruebe que el disco se grabó en el formato UDF, ISO9660 o JOLIET. Confirme que la tasa de Bits y la Frecuencia de muestreo sean compatibles con esta unidad. (Consulte la página 20)
No se pudo encontrar un archivo de Música.	Asegúrese que la extensión del archivo es MP3, AAC o FLAC para archivos de Música.
Los archivos de Música se reproducen agitados.	Los CD/DVD que contienen archivos FLAC (flac) / WAV (wav) con alta frecuencia y tasas de bit de cuantificación grande pueden no reproducirse adecuadamente. En tales casos, copie los archivos de Música a un Blu-ray Disc™ o memoria USB, y después intente reproducir.
No hay señal de audio desde el sistema Envoltorio del sistema de audio.	Asegúrese que el sistema de audio esté encendido.
	Revise que el modo de Entrada en el sistema de audio esté en el canal correcto.
	Revise que el sistema Envoltorio sea compatible con Bitstream o LPCM. Si no está seguro revise el manual del usuario o póngase en contacto con el fabricante del sistema Envoltorio. Una vez que se confirme, revise el ajuste en “Instalación” de esta unidad.
	Aumente el nivel de volumen del sistema Envoltorio.
No se puede conectar a Internet aunque pase la Prueba de Conexión.	Asegúrese que el cable Ethernet esté conectado adecuadamente al Módem y el Ruteador.
	Confirme que otro dispositivo, tal como una PC, se pueda conectar a Internet.
No se puede conectar a la Red.	Revise si el Módem o Ruteador se encendieron.
	Asegúrese que el cable Ethernet esté conectado adecuadamente al Módem y el Ruteador.
	Confirme si la luz de Internet muestra actividad (la luz parpadea) en el Módem y el Ruteador.
	Revise los ajustes de red en la unidad.
	Apague esta unidad y el módem y ruteador (si tiene un botón de Encendido), después desconecte sus cables CA. Después de 30 segundos, vuelva a conectarlos y vuelva a encender los dispositivos. Si tiene un módem de Teléfono / Internet con su servicio de cable entonces puede tener que usar su botón de restablecimiento o retirar la batería de respaldo para restablecer este tipo de módem. Ahora espere que las luces muestren actividad e intente volver a conectar.
	Revise la conexión del cable al Ruteador cuando conecte con un cable Ethernet.
	Confirme el “Ver Configuración de Red” en la Configuración.
	Encienda la función DHCP en el Ruteador.
No se puede usar “Easy Connect” para conectar al Punto de acceso.	Si el modo de seguridad del Punto de acceso está ajustado en “WEP”, cambie el ajuste a “WPA” o “WPA2 (recomendado)”, después intente con “Easy Connect” de nuevo. Consulte “  Nota ” en la página 42. (Por favor consulte el manual de usuario o al fabricante respecto a la configuración del Punto de Acceso.)
	Conecte la unidad al Punto de Acceso usando el modo “Exploración automática” o “Entrada Manual”.

Problema	Consejo
No se puede usar la Conexión Inalámbrica.	Una vez que active la Conexión Inalámbrica espere 30 segundos para que se establezca la conexión después de encender la unidad, antes de intentar acceder a las funciones de Red tales como BD-Live™ y servicios de red de terceros.
No puedo conectarme a la red mientras mi PC está conectada a la red.	Revise el contenido de su contrato de servicio de Internet para ver si su Proveedor de Servicio de Internet evita que varias terminales se conecten al mismo tiempo.
No está seguro su la unidad está Conectada a Internet.	Realice la Prueba de Conexión. (consulte la página 40)
No se puede usar la función BD-Live™ o los datos de Internet no se descargan adecuadamente.	Confirme que esta unidad esté conectada con éxito a Internet.
	Confirme el ajuste de Conexión BD-Live en la Configuración.
	Conecte una memoria USB antes de insertar un disco. La memoria USB debe tener 1GB o más de espacio libre.
	Confirme que la memoria USB esté conectada adecuadamente a esta unidad. Asegúrese que la memoria USB conectada a esta unidad no esté protegida contra escritura.
No se pueden agregar Servicios de Red.	En esta unidad, sólo se pueden usar los Servicios de Red de Netflix y YouTube™.
No se puede usar el Servicio de Netflix.	Revise si se realizó correctamente la Conexión de Red.
	Visite www.Netflix.com en su PC y suscríbese a Netflix.
La calidad de imagen de la película transmitida por Netflix es deficiente.	Revise la velocidad de su conexión a Internet.
	Póngase en contacto con su Proveedor de Servicio de Internet. (Puede necesitar mejorar la velocidad de banda ancha.)
La transmisión de película de Netflix a menudo se detiene o comienza a cargar durante la reproducción.	Póngase en contacto con su Proveedor de Servicio de Internet. (Puede necesitar mejorar la velocidad de banda ancha.)
No se puede usar el servicio de YouTube™.	Revise si se realizó correctamente la Conexión de Red.
No hay sonido con YouTube™.	Si esta unidad se conecta a un dispositivo que cumpla con AAC, puede no transmitirse el sonido. En tales casos, configúrelo como sigue: "Instalación" → "Audio" → "Audio HDMI" → "LPCM".
La calidad de imagen del vídeo de YouTube™ es deficiente.	Puede experimentar carga frecuente, imágenes distorsionadas o ninguna imagen dependiendo de su ambiente de Red y el tráfico de Internet.
	La calidad de Imagen y Sonido difieren dependiendo del Proveedor de Servicio de Internet.

Nota

- No intente reparar el reproductor Blu-ray Disc™ usted mismo. Esto podrá provocar daños graves, daños irreparables en su reproductor Blu-ray Disc™ y anular la garantía.
- Por favor, anote el modelo y el número de serie de su reproductor Blu-ray Disc™ antes de ponerse en contacto con nosotros. Estos números se encuentran en el gabinete, así como en el paquete.

13. ESPECIFICACIONES

General	
Sistema de señal	Color NTSC
Requerimientos de energía	120 V CA, 60 Hz
Consumo de energía	15 W (espera: 0.5 W)
Dimensiones (ancho x altura x profundidad)	11.1 x 1.7 x 8.3 pulgadas (280.0 x 41.0 x 201.0 mm)
Peso	1.0 kg. (2.21 lbs)
Temperatura de operación	41°F (5°C) a 104°F (40°C)
Humedad de operación	Menos de 80 % (sin condensación)

Terminales	
Entrada USB TIPO A	
Salida HDMI toma HDMI x 1	Vídeo Digital: 480p, 720p, 1080i, 1080p, 1080p/24 Audio Digital
Terminal LAN	10BASE-T / 100BASE-TX
LAN Inalámbrica (Interna)	IEEE 802.11 b/g/n

Nota

- Las especificaciones y diseño de este producto están sujetos a cambios sin previo aviso.

14. RENUNCIA DE SERVICIO DE RED

El contenido y servicios disponibles a través de este producto son transmitidos por terceros por medio de redes e instalaciones de transmisión sobre las que la Compañía no tiene control y los servicios de terceros pueden ser terminados o interrumpidos en cualquier momento, y la Compañía no realiza ninguna representación o garantía de que cualquier contenido o servicio permanecerá disponible por cualquier periodo de tiempo. Sin limitar la generalidad de esta renuncia, la Compañía renuncia expresamente a cualquier responsabilidad por cualquier interrupción o suspensión de cualquier contenido o servicio disponible a través de este producto.

La Compañía no es responsable por el servicio al cliente relacionado con el contenido y servicios. Cualquier pregunta o solicitud de servicio relacionados con el contenido o servicios se deben realizar directamente al respectivo proveedor de contenido y servicio.

EL CONTENIDO Y SERVICIOS DE TERCEROS DISPONIBLES A TRAVÉS DE ESTE PRODUCTO SON PROVISTOS “COMO TAL.” LA COMPAÑÍA NO GARANTIZA EL CONTENIDO O SERVICIOS PROVISTOS DE ESTA MANERA, PARA NINGÚN PROPÓSITO DE CUALQUIER NATURALEZA. LA COMPAÑÍA RENUNCIA EXPRESAMENTE CUALQUIER GRANTÍA, EXPRESA O IMPLÍCITA INCLUYENDO SIN LIMITACIÓN, GARANTÍAS DE COMERCIALIZACIÓN O ADECUACIÓN PARA UN PROPÓSITO EN PARTICULAR, PRECISIÓN, VALIDEZ, OPORTUNIDAD, LEGALIDAD, ADECUACIÓN, O CALIDAD DE CUALQUIER CONTENIDO O SERVICIO DISPONIBLE A TRAVÉS DE ESTE PRODUCTO.

EN NINGÚN CASO LA COMPAÑÍA DEBERÁ SER RESPONSABLE POR, CUALQUIER DAÑO, YA SEA QUE SURJA POR CONTRATO O AGRAVIO, INCLUYENDO SIN LIMITACIÓN, CUALQUIER DAÑO DIRECTO, INDIRECTO, INCIDENTAL, ESPECIAL O EN CONSECUENCIA, PÉRDIDA DE GANANCIAS, HONORARIOS DE ABOGADOS, GASTOS, O CUALQUIER OTRO DAÑO QUE SURJA DE, O EN CONEXIÓN CON, CUALQUIER CONTENIDO (O CUALQUIER INFORMACIÓN CONTENIDA EN ELLO) O SERVICIO PROVISTO AL USUARIO O CUALQUIER TERCERO, INCLUSO SI SE NOTIFICA LA POSIBILIDAD DE TALES DAÑOS.

Todo el contenido y servicio accesibles a través de este producto pertenecen a terceros y están protegidos por derechos de autor, patentes, marca comercial y/u otros derechos de propiedad intelectual. Tal contenido y servicios son provistos exclusivamente para el uso no comercial personal del Usuario. El Usuario puede no usar cualquier contenido o servicio en una manera que no haya sido autorizada por el propietario del contenido o el proveedor del servicio. Sin limitar lo anterior, a menos que esté expresamente autorizado por el propietario de contenido o proveedor de servicio aplicable, usted no puede modificar, copiar, republicar, cargar, publicar, transmitir, traducir, vender, crear trabajos derivados, explotar, o distribuir en ninguna manera ningún contenido o servicios disponibles a través de este producto.

15. MANTENIMIENTO

■ Servicio

- Por favor consulte los temas correspondientes en “SOLUCIÓN DE PROBLEMAS” en la página 50 antes de devolver el producto.
- Si la unidad deja de funcionar, no intente corregir el problema usted mismo. No hay partes a las que el usuario pueda dar servicio en el interior. Expulse el disco (si es posible), desconecte la memoria USB (si está conectada a la unidad), coloque la unidad en modo de Espera, desconecte el enchufe de energía CA, y por favor póngase en contacto al: 1-866-515-1124 o visite : www.philips.com/support

■ Limpieza del gabinete

- Limpie el tablero frontal y otras superficies exteriores de la unidad con una tela suave.
- Nunca use solvente, adelgazador, benceno o alcohol para limpiar la unidad. No rocíe insecticida cerca de la unidad. Tales químicos pueden decolorar la superficie o dañar la unidad.

■ Limpieza de discos

- Cuando se ensucie un disco, límpielo con una tela de limpieza. Limpie el disco desde el centro hacia afuera. No limpie en un movimiento circular.
- No utilice solventes tales como benceno, adelgazador, limpiadores comerciales, detergentes, agentes de limpieza abrasivos ni aerosoles antiestáticos para discos analógicos.

■ Limpieza de la lente de disco

- Si esta unidad todavía no funciona adecuadamente aunque haya consultado las secciones correspondientes y en “SOLUCIÓN DE PROBLEMAS” en este Manual de usuario, la unidad de detección óptica del láser puede estar sucia. Consulte con el distribuidor o con un Centro de Servicio Autorizado para la inspección y limpieza de la unidad óptica del láser.

■ Manejo de los discos

- Manipule los discos de manera que no se adhieran huellas digitales o polvo a las superficies de los discos.
- Almacene siempre el disco en su estuche protector cuando no lo utilice.
- Observe que discos con formas especiales (discos en forma de corazón, discos octagonales, etc.) no se pueden reproducir en esta unidad. No intente reproducir estos discos, ya que pueden dañar la unidad.

■ Verificación de señal IR

Si el control remoto no funciona adecuadamente, puede probar la señal IR con una cámara digital (incluyendo la cámara de un teléfono celular) para ver si el control remoto envía la señal infrarroja.

1. Encienda la cámara digital.
 2. Dirija la cámara digital al control remoto, presione y sostenga un botón en el control remoto.
- Si la luz infrarroja aparece en la pantalla de la cámara digital, el control remoto está funcionando.

⊖ Nota

- Algunas cámaras tienen un filtro IR y no mostrarán la señal IR.



16. INFORMACIÓN DE MARCA COMERCIAL



“Blu-ray Disc™”, “Blu-ray” y el logotipo “Blu-ray Disc™” son marcas comerciales de Blu-ray Disc Association.



“BD-Live™” y el logotipo “BD-Live™” son marcas comerciales de Blu-ray Disc Association.

BONUS VIEW™

“BONUSVIEW™” y el logotipo “BONUSVIEW™” son marcas comerciales de Blu-ray Disc Association.

DOLBY AUDIO™

Fabricado bajo licencia de Dolby Laboratories. Dolby, Dolby Audio, y el símbolo de doble D son marcas comerciales de Dolby Laboratories.



Java y todas las marcas comerciales basadas en Java y logotipos son marcas comerciales o marcas comerciales registradas de Oracle y/o sus filiales.



Para patentes DTS, consulte <http://patents.dts.com>. Fabricado bajo licencia de DTS Licensing Limited. DTS, el símbolo, y DTS y el símbolo juntos son marcas comerciales registradas, y DTS 2.0+Digital Out es una marca comercial de DTS, Inc. © DTS, Inc. Todos los derechos reservados.

HDMI®
HIGH-DEFINITION MULTIMEDIA INTERFACE

Los términos HDMI e Interfaz Multimedia de Alta Definición HDMI, y el logotipo HDMI son marcas comerciales o marcas comerciales registradas de HDMI Licensing LLC en los Estados Unidos de Norteamérica y otros países.

x.v.Color

“x.v.Color” y el logotipo “x.v.Color” son marcas comerciales de Sony Corporation.



DVD es una marca comercial de DVD Format/Logo Licensing Corporation.

AVCHD™

“AVCHD” y el logotipo “AVCHD” son marcas comerciales de Panasonic Corporation y Sony Corporation.



El logotipo Wi-Fi CERTIFIED es una marca de certificación de Wi-Fi Alliance.

NETFLIX

Netflix está disponible en ciertos países. Se requiere membresía de transmisión. Mayor información en www.netflix.com.

You Tube

YouTube y el logotipo YouTube son marcas comerciales de Google Inc.

ESTE PRODUCTO SE OTORGA BAJO LICENCIA BAJO LA LICENCIA DEL PORTAFOLIO DE PATENTE AVC PARA USO PERSONAL Y NO COMERCIAL DE UN CONSUMIDOR PARA (i) CODIFICAR VÍDEO EN CUMPLIMIENTO CON LA NORMA AVC ("AVC VIDEO") Y/O (ii) CODIFICAR VÍDEO AVC CODIFICADO POR UN CONSUMIDOR INVOLUCRADO EN UNA ACTIVIDAD PERSONAL Y NO COMERCIAL Y/U OBTENIDA A PARTIR DE UN PROVEEDOR DE VÍDEO PARA PROPORCIONAR VÍDEO AVC. NO SE OTORGA O SE DEBE IMPLICAR UNA LICENCIA PARA NINGÚN OTRO USO. SE PUEDE CONSEGUIR INFORMACIÓN ADICIONAL A PARTIR DE MPEG LA, L. L. C. VISITE [HTTP://WWW.MPEGLA.COM](http://www.mpegla.com)

ESTE PRODUCTO SE OTORGA BAJO LICENCIA BAJO LA LICENCIA DEL PORTAFOLIO DE PATENTE VC-1 PARA USO PERSONAL Y NO COMERCIAL DE UN CONSUMIDOR PARA (i) CODIFICAR VÍDEO EN CUMPLIMIENTO CON LA NORMA VC-1 ("VC-1 VIDEO") Y/O (ii) CODIFICAR VÍDEO VC-1 CODIFICADO POR UN CONSUMIDOR INVOLUCRADO EN UNA ACTIVIDAD PERSONAL Y NO COMERCIAL Y/U OBTENIDA A PARTIR DE UN PROVEEDOR DE VÍDEO PARA PROPORCIONAR VÍDEO VC-1. NO SE OTORGA O SE DEBE IMPLICAR UNA LICENCIA PARA NINGÚN OTRO USO. SE PUEDE CONSEGUIR INFORMACIÓN ADICIONAL A PARTIR DE MPEG LA, L. L. C. VISITE [HTTP://WWW.MPEGLA.COM](http://www.mpegla.com)

17. GLOSARIO

AACS

Advanced Access Content System (AACS) es el esquema de protección de contenido usado con discos Blu-ray™.

Almacenamiento Local

Un área de almacenamiento de contenido secundario para reproducir paquetes virtuales en vídeo BD.

Audio Análogo

Una señal eléctrica que representa directamente el sonido. Compare eso con el audio digital que puede ser una señal eléctrica, pero es una representación indirecta del sonido. También vea "Audio Digital".

Audio Digital

Una representación indirecta de sonido por números. Durante la grabación, el sonido se mide en intervalos discretos (44,100 veces por segundo para audio CD) por un convertidor análogo a digital, que genera una corriente de números. En la reproducción, un convertidor digital-a-análogo genera una señal análoga basada en estos números. También vea "Frecuencia de Muestreo" y "Audio Análogo".

AVCHD

AVCHD es un nuevo formato para videograbadoras de alta definición que pueden grabar y reproducir imágenes HD de alta resolución.

Blu-ray Disc™

Blu-ray Disc™ es un disco de vídeo óptico de siguiente generación que es capaz de almacenar mucha más información que un DVD convencional. La gran capacidad hace posible beneficiarse a partir de características como vídeos de alta definición, sonido envolvente multi-canal, menús interactivos y mucho más.

Capítulo

Igual que un libro se divide en varios capítulos, un Título en el vídeo BD y vídeo DVD por lo general se divide en capítulos. También vea "Título".

Cinavia™

Notificación Cinavia

Este producto utiliza la tecnología Cinavia para limitar el uso de copias no autorizadas de algunas películas y vídeos producidos comercialmente así como sus bandas sonoras. Cuando se detecta el uso prohibido de una copia no autorizada, se desplegará un mensaje y se interrumpirá la reproducción o copiado.

Podrá encontrar más información sobre la tecnología Cinavia en el Centro de información al consumidor en línea de Cinavia en

<http://www.cinavia.com>

Para solicitar más información sobre Cinavia por correo, envíe una tarjeta postal con su dirección de correo a: Cinavia Consumer Information Center, P.O. Box 86851, San Diego, CA, 92138, USA.

Este producto incluye tecnología confidencial bajo la licencia de Verance Corporation y está protegida por la Patente de EUA 7,369,677 y otras patentes de EUA e internacionales emitidas o pendientes así como derechos reservados y protección de secretos comerciales para ciertos aspectos de tal tecnología.

Cinavia es una marca comercial de Verance Corporation. Derechos reservados 2004-2016 Verance Corporation. Todos los derechos reservados por Verance. Se prohíbe la ingeniería inversa o desensamblaje.

Código de región

Las regiones asocian discos y reproductores con áreas particulares del mundo. Esta unidad sólo reproducirá discos que tengan códigos de región compatibles. Puede encontrar el código de región de su unidad buscando en el tablero trasero. Algunos discos son compatibles con más de una región (o todas las regiones).

Dolby Digital

Un sistema para comprimir el sonido digital desarrollado por Dolby Laboratories. Le ofrece sonido de audio estéreo (2 canales) o multi canal.

Dolby Digital Plus

Dolby Digital Plus es la tecnología de compresión de audio digital de siguiente generación desarrollada como una extensión para Dolby Digital. Blu-ray Disc™ soporta salida de sonido envolvente de 7.1 multi-canales.

Dolby TrueHD

Dolby TrueHD es una tecnología de codificación sin pérdida desarrollada para los discos ópticos de siguiente generación. Blu-ray Disc™ soporta salida de sonido envolvente de 7.1 multi-canales.

DTS® (Digital Theater System)

DTS® es un sistema de sonido envolvente multi canal. Puede disfrutar el sonido dinámico y realista de las películas como en el cine. Las tecnologías de sonido envolvente DTS fueron desarrolladas por DTS, Inc.

DTS-HD*

DTS-HD* es una tecnología de codificación sin pérdida desarrollada como una extensión del formato Acústico Coherente DTS original. Blu-ray Disc™ soporta salida de sonido envolvente de 7.1 multi-canales.

Frecuencia de Muestreo

La velocidad en la que se mide el sonido por un intervalo específico para convertir en datos de audio digital. La cantidad de muestreo en un segundo se define como la frecuencia de muestreo. Mientras mayor sea la velocidad, mejor será la calidad de sonido.

HDMI (Interfaz Multimedia de Alta Definición)

Una interfaz digital entre la fuente de audio y vídeo. Puede transmitir señal de vídeo, audio y control de componente con una conexión de cable.

JPEG (Joint Photographic Experts Group)

JPEG es un método para comprimir archivos de imágenes fijas. Puede copiar archivos JPEG en BD-RE/-R, DVD-RW/-R, CD-RW/-R, o memoria USB desde una computadora y reproducir los archivos en esta unidad.

PCM (Pulse Code Modulation)

El sistema más común de codificación de audio digital, que se encuentra en CD y DAT. Excelente calidad, pero requiere muchos datos comparados con los formatos tales como Dolby Digital y audio MPEG. Para compatibilidad con grabadores de audio digital (CD, MD y DAT) y amplificadores AV con entradas digitales, esta unidad puede convertir Dolby Digital, DTS y audio MPEG a PCM. También vea "Audio Digital".

Pista

Los CD de audio usan Pistas para dividir el contenido de un disco. El equivalente de vídeo BD o vídeo DVD se llama capítulo. También vea "Capítulo".

Relación de Aspecto

El ancho de una pantalla de TV relativa a su altura. Las TVs convencionales son 4:3 (en otras palabras, la pantalla es casi cuadrada); los modelos de pantalla ancha son 16:9 (la pantalla de TV es casi el doble de ancho que su altura).

Título

Una colección de capítulos en el vídeo BD o vídeo DVD. También vea "Capítulo".

x.v.Color

"x.v.Color" es un nombre de promoción dado a los productos que tienen la capacidad de realizar un espacio de color amplio en base a las especificaciones xVCC y es una marca comercial de Sony Corporation.

POLIZA DE GARANTÍA

ESTA PÓLIZA ES GRATUITA

Este aparato ha sido cuidadosamente diseñado y se ha fabricado con los mejores materiales bajo un estricto control de calidad, garantizando su buen funcionamiento por los periodos establecidos según el aparato (ver lista en la parte inferior) **a partir de la entrega del aparato al consumidor.**

Esta póliza incluye la reparación o reposición gratuita de cualquier parte o componente que eventualmente fallase y la mano de obra necesaria para su reparación, así como los gastos de transportación razonablemente erogados dentro de nuestro centro de servicio, misma que se hará efectiva en cualquiera de nuestros centros de servicio autorizados en el país.

Si tu aparato llegase a requerir de nuestro servicio de garantía, acuda al centro de servicio más cercano a su domicilio, de tener alguna duda por favor llame a nuestro **CENTRO DE INFORMACIÓN AL CLIENTE LADA** sin costo en toda la república al **01 800 839 19 89** en donde con gusto le indicaremos el centro de servicio autorizado más cercano a su domicilio P&F MEXICANA S.A. de C.V. a través de sus centros de servicio autorizados **reparará y devolverá a usted su aparato en un plazo no mayor a 20 días hábiles** contados a partir de la fecha de ingreso, impresa en la orden de servicio de cualquiera de nuestros centros de servicio autorizados.

La garantía de esta póliza cubre cualquier desperfecto o daño eventualmente ocasionado por los trabajos de reparación y/o traslado del aparato en el interior de nuestros centros de servicio autorizados.

Esta póliza sólo tendrá validez, si está debidamente requisitada, sellada por la casa vendedora, en caso de extravío de esta póliza, podrá hacer efectiva su garantía con la presentación de su factura de compra.

ESTA PÓLIZA NO SE HARÁ EFECTIVA EN LOS SIGUIENTES CASOS:

- Cuando el aparato sea utilizado en condiciones distintas a las normales.
- Cuando el aparato no haya sido operado de acuerdo con el instructivo de uso que se le acompaña.
- Cuando la causa de la falla o mal funcionamiento sea consecuencia de una reparación inadecuada o alteración producida por personas no autorizadas por P&F MEXICANA S.A. de C.V.

PERIODOS DE GARANTÍA

12 meses - Televisores con y sin reproductor de video digital DVD, reproductores de discos de video digital DVD, reproductores de disco de video digital BLU-RAY, grabadores reproductores de discos de video digital DVD, sistemas de cine en casa, radiograbadoras con y sin reproductor de disco compacto, video proyector (excepto la lámpara), mini sistemas de audio, equipos modulares, antenas de recepción de satélite, teléfonos, teléfonos inalámbricos, auto estéreos, tabletas electrónicas, Base para iPod y bocinas inalámbricas (Bluetooth).
6 meses - Radio relojes, radios A.M./F.M, batería recargables y reproductores de audio digital MP3 (internet).
90 días - Accesorios, controles remotos, bocinas, micrófonos, audífonos y aparatos reconstruidos de LCD TV, DVD, Blu-ray, Barras de audio y Sistemas de Teatro en casa.

PHILIPS

MC -719 - ARCO - 2

P&F MEXICANA, S.A. de C.V.

Producto Importado y Comercializado por:

P&F Mexicana, S.A. de C.V.

Av. La Palma No.6, Col San Fernando La Herradura

Huixquilucan, Edo. de México. C.P.52787

Tel: 52 (55)52 69 90 00

Centro de información al Cliente

México D.F. y Área Metropolitana: **58 87 97 36**

Interior de la República: **01 800 839 19 89**

Horario: Lunes a Sábado de 8:00 a 20:00 pm.

e-mail: serviciophilips@pnfmex.com



MODELO _____ No. DE SERIE _____

La presente garantía contará a partir de: **DÍA _____ MES _____ AÑO _____**
En caso que en su producto presente alguna falla, acuda al centro de servicio más cercano a su domicilio (según listado de talleres anexo)

y en caso de tener alguna duda o pregunta por favor llame a nuestro **Centro de información al Cliente**, en donde con gusto le atenderemos en todo lo relativo a:

- Servicio de sus aparatos Philips
- Asesoría en el manejo e instalación de su producto Philips
- Información de productos y Talleres Autorizados Philips
- Información en donde puede adquirir productos y accesorios Philips

Para hacer efectiva la garantía de su producto, es necesario presentar esta póliza debidamente requisitada o de lo contrario, presentar su factura de compra.

CENTROS DE SERVICIO AUTORIZADOS PHILIPS EN LAS PRINCIPALES CIUDADES

CIUDAD	LADA	TELÉFONO	CORREO ELECTRÓNICO
ACAPULCO, GRO	744	483-32-96	serproa@yahoo.com.mx
AGUASCALIENTES, AGS	449	915-51-81	jimsaele@hotmail.com
PLAYA DEL CARMEN, Q ROO	984	2 67 27 27 • 745 0678	servicioee@prodigy.net.mx
CD. JUÁREZ, CHIH	656	618-21-28 • 623-46-20	teleservicio@prodigy.net.mx
CD.VICTORIA, TAMPS	834	315-66-03 • 312-51-93	eeii_smiller@yahoo.com.mx
CUERNAVACA, MOR	777	313-00-49 • 313-90-92	centroserviciohertz@hotmail.com
LOS MOCHIS, SIN	668	8173099	electronica_morelos@hotmail.com
CHIHUAHUA, CHIH	614	415-04-43	elecmirador@yahoo.com.mx
CHILPANCIÑO, GRO.	747	471 72 73	ingelec_gro@hotmail.com
GUADALAJARA, JAL	33	36-15-72-62 • 36-16-83-27	leecoml@hotmail.com
HERMOSILLO, SON	662	210-54-95 • 210-05-86	manuelw@prodigy.net.mx
MAZATLÁN, SIN	669	982-42-21	e_santel@hotmail.com
MÉRIDA, YUC	999	928-59-05	evia2@prodigy.net.mx
PACHUCA, HGO	771	714-15-81	zarateelc@hotmail.com
MÉXICO, D.F. ZONA ARAGÓN	55	57 94 06 34	philipservicio@hotmail.com
MÉXICO, D.F. ZONA NORTE	55	5371 1250	matriz@tecdata.com.mx
MÉXICO, D.F. ZONA ORIENTE	55	55 44 16 00	cselectromex@hotmail.com
MÉXICO, D.F. ZONA PONIENTE	55	58 12 44 12	serviciotv@prodigy.net.mx
MONTERREY, N. L	818	375-16-17 • 400-54-03	mcesa@prodigy.net.mx
MORELIA, MICH	443	312-03-17	multiservicios_profesionales_de_zamora@msn.com
OAXACA, OAX	951	516-47-37	elfrancistor@prodigy.net.mx
ORIZABA, VER	272	724 38 53	barreda_electronics@hotmail.com
POZA RICA, VER	782	824 47 82	sonydigital@prodigy.net.mx
QUERÉTARO, QRO	442	216-10-09	zenersaulphilips@yahoo.com.mx
SALTILLO, COAH	844	439 39 64	electronicadigital_07@hotmail.com
SAN LUIS POTOSÍ, S.L.P	444	815-34-07	centro_servicioslp@prodigy.net.mx
MEXICALI, B.C.N	686	561-98-08 • 561-98-18	bajaelectronics@aol.com
TIJUANA, B.C.N	664	621-22-15	egi_tij@yahoo.com
TOLUCA, EDO.MEX	722	384 1920	radioytv@hotmail.com
TUXTLA GUTIERREZ, CHIS	961	615 0872	ssshop_25@hotmail.com
URUAPAN, MICH	452	524-08-38 • 524-37-78	rosaliaq@mich.telmex.net.mx

Para mayor referencia de Talleres de Servicio Autorizados en otras ciudades comunicarse Ciudad de México y Área Metropolitana llamar

58 87 97 36 y lada sin costo del interior de la República Mexicana **01 800 839 19 89**. Este listado puede sufrir actualizaciones o modificaciones sin previo aviso, para mayor información favor de comunicarse a nuestro Centro de Información al Cliente en la Ciudad de México y Área Metropolitana llamar al **58 87 97 36** y lada sin costo del interior de la República Mexicana **01 800 839 19 89** en donde con gusto le indicaremos el centro de servicio más cercano a su domicilio.



P&F Mexicana, S.A. de C.V.
Av. La Palma No. 6, Col. San Fernando La Herradura.
Huixquilucan, Edo. de México. C.P. 52787

Philips and Philips Shield are used under license of
Koninklijke Philips N.V.

ECR21MH
★★★★