

PHILIPS

androidtv

5766 series

Guide de branchement

Pour plus de l'aide, s'il vous plaît contactez le service clientèle de votre pays ou consultez le site Web de Philips pour obtenir une assistance par chat. Pour obtenir de l'aide, communiquez avec le centre de service à la clientèle Philips au; Dans le Etats-Unis, au Canada, à Puerto Rico ou aux Iles Vierges américaines;

Appelez-nous:

1-866-309-5962

Balayez pour nous appeler:



Clavardez avec nous:

<http://tinyurl.com/y2e29xsq>

Balayez pour clavarder avec nous:



Objectif de ce document

Ce document indique la compatibilité du téléviseur Android PHILIPS et le dépannage pour les périphériques externes ci-dessous.

Caméra USB pour Google Duo P.3

! Remarque:

Tous les tableaux figurant dans ce document ne fournissent pas de liste exhaustive des périphériques compatibles susceptible de fonctionner avec votre téléviseur Android PHILIPS. D'autres périphériques peuvent également fonctionner. La compatibilité des périphériques externes avec votre téléviseur Android PHILIPS peut changer dans le temps avec les mises à jour matérielles et/ou logicielles.

Caméra USB pour Google Duo

Google Duo est une application qui fournit des appels vidéo simples et de haute qualité directement depuis votre téléviseur. Pour commencer à appeler avec Google Duo, les éléments ci-dessous sont requis:

1. Accès Internet 10 Mbps ou plus rapide pour un appel vidéo 1080p.¹
2. Compte Google²
3. Caméra USB externe avec microphone intégré compatible Android 9.0 ou ultérieur.

La caméra USB ci-dessous est compatible³ avec ce téléviseur android Philips série 5766.

Marque	Modèle
Logitech	C920s
Logitech	C922

- 1 Si des problèmes de connectivité surviennent, activez le mode d'économie de données sous **Paramètres > Paramètres d'appel > Mode Économiseur de données**. Cela réduit la bande passante nécessaire ainsi que la qualité des appels.
- 2 Un compte Google est requis. Connectez-vous avec un compte existant ou créez-en un nouveau. S'il y en a déjà un connecté sur votre Android TV, sélectionnez le compte que vous souhaitez utiliser.
- 3 La compatibilité des caméras USB avec ce téléviseur Android Philips série 5766 peut changer avec le temps avec les mises à jour matérielles et / ou logicielles de la caméra USB.

Pour plus de détails sur la façon de commencer, visitez

https://support.google.com/duo/answer/10079968?hl=en&ref_topic=6376099



Un exemple de connexion et de positionnement de la caméra USB est présenté ci-dessous.

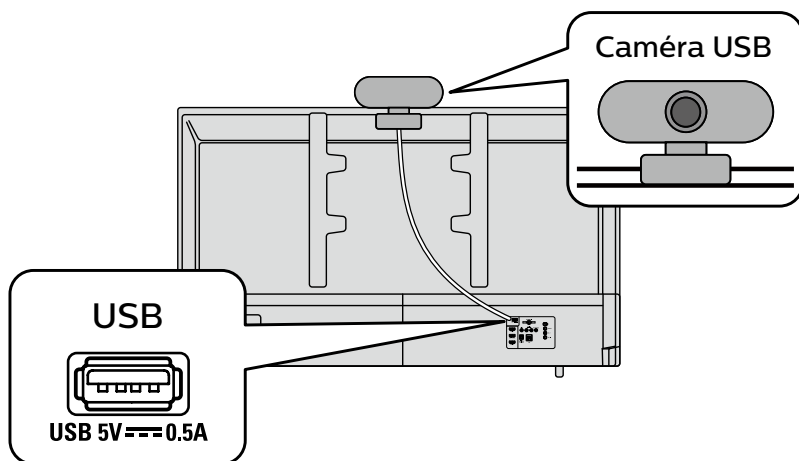

Dépannage pour Google Duo

Problème	Conseils
La caméra USB ne fonctionne pas	<ul style="list-style-type: none">• Vérifiez si la caméra USB est compatible avec Android 9.0 ou ultérieur. (Peut être indiqué sur l'emballage de la caméra USB ou le site du fabricant)• Vérifiez si la caméra USB est connectée au téléviseur.• Éteignez le téléviseur et déconnectez / reconnectez la caméra USB. Rallumez le téléviseur et rouvrez l'application Duo.• Si des problèmes persistent, visitez la page d'assistance de Duo et consultez la section Dépannage. (https://support.google.com/duo)
L'autre partie n'entend rien (Mon microphone ne fonctionne pas)	<ul style="list-style-type: none">• Vérifiez si la caméra USB comporte un microphone intégré et si elle est compatible avec Android 9.0 ou ultérieur. (Peut être indiqué sur l'emballage de la caméra USB ou le site du fabricant)• Vérifiez si votre microphone est désactivé. (Veuillez réactiver le son si oui)• Vérifiez si la caméra USB est connectée au téléviseur.• Éteignez le téléviseur et déconnectez / reconnectez la caméra USB. Rallumez le téléviseur et rouvrez l'application Duo.• Si des problèmes persistent, visitez la page d'assistance de Duo et consultez la section Dépannage. (https://support.google.com/duo)
Je n'entends pas l'autre partie (le haut-parleur ne fonctionne pas)	<ul style="list-style-type: none">• Vérifiez si le volume du téléviseur est coupé ou très bas. (Veuillez activer ou augmenter le volume si c'est le cas)• Vérifiez si la caméra USB est connectée au téléviseur.• Éteignez le téléviseur et déconnectez / reconnectez la caméra USB. Rallumez le téléviseur et rouvrez l'application Duo.• Si des problèmes persistent, visitez la page d'assistance de Duo et consultez la section Dépannage. (https://support.google.com/duo)



Google, Android, Android TV et les autres marques sont des marques de commerce de Google LLC.

Les marques commerciales sont la propriété de Koninklijke Philips N.V. ou de leurs détenteurs respectifs.

