

FLAT TV

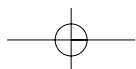

SEE EVERY THING EXPERIENCE EVERY THING

PHILIPS

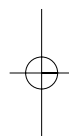
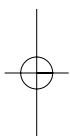

Return your Warranty Registration card today to ensure you receive all the benefits you're entitled to

Registering your model with PHILIPS makes you eligible for all of the valuable benefits listed below, so don't miss out. Complete and return your Product Registration Card at once to ensure:

* Proof of Purchase

Returning the enclosed card guarantees that your date of purchase will be on file, so no additional paperwork will be required from you to obtain warranty service.

* Product Safety Notification

By registering your product you'll receive notification - directly from the manufacturer - in the rare case of a product recall or safety defect.

* Additional Benefits of Product Ownership

Registering your product guarantees that you'll receive all of the privileges to which you're entitled, including special money-saving offers.

PHILIPS

Congratulations on your purchase, and welcome to the "family!"

Dear PHILIPS product owner:

Thank you for your confidence in PHILIPS. You've selected one of the best-built, best-backed products available today. We'll do everything in our power to keep you happy with your purchase for many years to come.

As a member of the PHILIPS "family," you're entitled to protection by one of the most comprehensive warranties and outstanding service networks in the industry.

What's more, your purchase guarantees you'll receive all the information and special offers for which you qualify, plus easy access to accessories from our convenient home shopping network.

Most importantly, you can count on our uncompromising commitment to your total satisfaction.

All of this is our way of saying welcome - and thanks for investing in a PHILIPS product.

P.S. To get the most from your PHILIPS purchase, be sure to complete and return your Product Registration Card at once.

Know these
safety symbols



 This "bolt of lightning" indicates uninsulated material within your unit may cause an electrical shock. For the safety of everyone in your household, please do not remove product covering.

 The "exclamation point" calls attention to features for which you should read the enclosed literature closely to prevent operating and maintenance problems.

WARNING: To reduce the risk of fire or electric shock, this apparatus should not be exposed to rain or moisture and objects filled with liquids, such as vases, should not be placed on this apparatus.

CAUTION: To prevent electric shock, match wide blade of plug to wide slot, fully insert.

ATTENTION : Pour éviter les choc électriques, introduire la lame la plus large de la fiche dans la borne correspondante de la prise et pousser jusqu'au fond.

For Customer Use

Enter below the Serial No., which is located on the rear of the cabinet. Retain this information for future reference.

Model No. _____

Serial No. _____



PHILIPS

Visit our World Wide Web Site at <http://www.philips.com>

IMPORTANT SAFETY INSTRUCTIONS

Read before operating equipment

1. Read these instructions.
2. Keep these instructions.
3. Heed all warnings.
4. Follow all instructions.
5. Do not use this apparatus near water.
6. Clean only with a dry cloth.
7. Do not block any of the ventilation openings. Install in accordance with the manufacturer's instructions.
8. Do not install near any heat sources such as radiators, heat registers, stoves, or other apparatus (including amplifiers) that produce heat.
9. Do not defeat the safety purpose of the polarized or grounding-type plug. A polarized plug has two blades with one wider than the other. A grounding type plug has two blades and third grounding prong. The wide blade or third prong are provided for your safety. When the provided plug does not fit into your outlet, consult an electrician for replacement of the obsolete outlet.
10. Protect the power cord from being walked on or pinched particularly at plugs, convenience receptacles, and the point where they exit from the apparatus.
11. Only use attachments/accessories specified by the manufacturer.
12.  Use only with a cart, stand, tripod, bracket, or table specified by the manufacturer, or sold with the apparatus. When a cart is used, use caution when moving the cart/apparatus combination to avoid injury from tip-over.
13. Unplug this apparatus during lightning storms or when unused for long periods of time.
14. Refer all servicing to qualified service personnel. Servicing is required when the apparatus has been damaged in any way, such as power-supply cord or plug is damaged, liquid has been spilled or objects have fallen into apparatus, the apparatus has been exposed to rain or moisture, does not operate normally, or has been dropped.
15. This product may contain lead or mercury. Disposal of these materials may be regulated due to environmental considerations. For disposal or recycling information, please contact your local authorities or the Electronic Industries Alliance: www.eiae.org.
16. **Damage Requiring Service** - The appliance should be serviced by qualified service personnel when:
 - A. The power supply cord or the plug has been damaged; or
 - B. Objects have fallen, or liquid has been spilled into the appliance; or
 - C. The appliance has been exposed to rain; or
 - D. The appliance does not appear to operate normally or exhibits a marked change in performance; or
 - E. The appliance has been dropped, or the enclosure damaged.
17. **Tilt/Stability** - All televisions must comply with recommended international global safety standards for tilt and stability properties of its cabinets design.
 - Do not compromise these design standards by applying excessive pull force to the front, or top, of the cabinet which could ultimately overturn the product.
 - Also, do not endanger yourself, or children, by placing electronic equipment/toys on the top of the set and cause product damage and/or personal injury.
18. **Wall or Ceiling Mounting** - The appliance should be mounted to a wall or ceiling only as recommended by the manufacturer.
19. **Power Lines** - An outdoor antenna should be located away from power lines.
20. **Outdoor Antenna Grounding** - If an outside antenna is connected to the receiver, be sure the antenna system is grounded so as to provide some protection against voltage surges and built up static charges. Section 810 of the National Electric Code, ANSI/NFPA No. 70-1984, provides information with respect to proper grounding of the mats and supporting structure grounding of the lead-in wire to an antenna-discharge unit, size of grounding connectors, location of antenna-discharge unit, connection to grounding electrodes and requirements for the grounding electrode. See Figure below.
21. **Objects and Liquid Entry** - Care should be taken so that objects do not fall and liquids are not spilled into the enclosure through openings.
 - a) **Warning:** To reduce the risk of fire or electric shock, this apparatus should not be exposed to rain or moisture and objects filled with liquids, such as vases should not be placed on this apparatus.
22. **Battery Usage CAUTION** - To prevent battery leakage that may result in bodily injury, property damage, or damage to the unit:
 - Install all batteries correctly, with + and - alignment as marked on the unit.
 - Do not mix batteries (old and new or carbon and alkaline, etc.)
 - Remove batteries when the unit is not used for a long time.

EXAMPLE OF ANTENNA GROUNDING AS PER NATIONAL ELECTRICAL CODE (NEC)

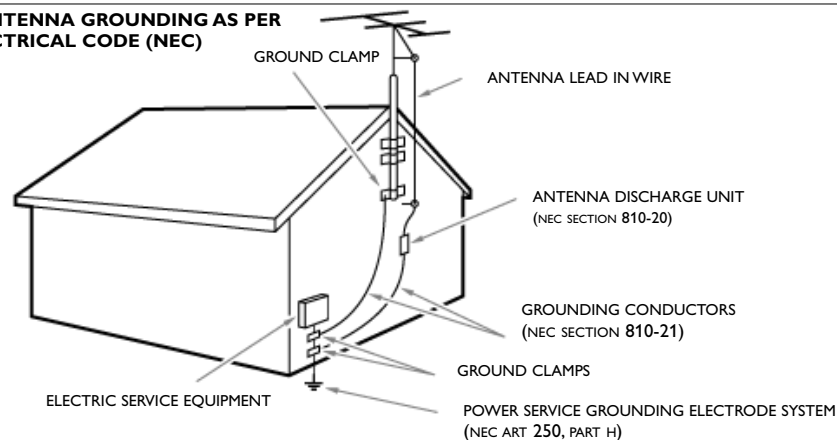

Note to the CATV system installer: this reminder is provided to call the CATV system installer's attention to Article 820-40 of the NEC that provides guidelines for proper grounding and, in particular, specifies that the cable ground shall be connected to the grounding system of the building, as close to the point of cable entry as practical.

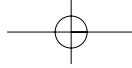

Help?

If this instruction manual does not give an answer or if 'Tips' do not solve your TV problem, you can call your Local Philips Customer or Service Centre. See the supplied World-wide guarantee booklet. Please, have the Model and Product number which you can find at the back of your television set or on the packaging, ready, before calling the Philips helpline.

Model: 30PF9946/37; 37/42PF9936/37

Product No:

Care of the screen

Do not touch, push or rub or strike the screen with anything hard as this may scratch, mar or damage the screen permanently. Do not rub with dust clothes with chemical treatment. Do not touch the surface with bare hands or greasy cloth (some cosmetics are detrimental to the screen). Unplug the TV before cleaning the screen. When the surface becomes dusty, please wipe gently with absorbent cotton or other soft materials like chamois soaks. Do not use acetone, toluene and alcohol because they cause chemical damage. Do not use liquid cleaners or aerosol cleaners. Wipe off saliva or water drops as soon as possible. Their long time contact with the screen causes deformations and colour fading.

Warning concerning stationary images on the TV screen

A characteristic of Plasma Display Panels is that displaying the same image for a long time can cause a permanent after-image to remain on the screen. This is called phosphor burn in. Normal use of the TV should involve the showing of pictures that contain constantly moving and changing images that fill the screen.

Preparation

- 1 Wall mounting instructions/Table stand**
How to mount the supplied stand and/or wall mount bracket, see the supplied separate leaflet. Make sure that the wall mount is being fixed securely enough so that it meets safety standards.
The weight of the TV (excl. packaging) is about 40 Lbs (30PF9946); 66 Lbs (37PF9946); 92 Lbs (42PF9946).
Note: Other (not supplied) stands are optional accessories. Consult your dealer.
- 2 Make sure that air can circulate freely through the ventilation slots.**

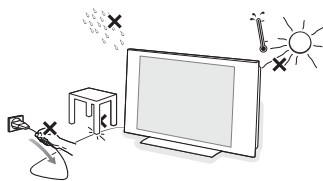

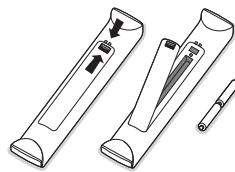

To prevent any unsafe situations, no naked flame sources, such as lighted candles, should be placed on or in the vicinity. Avoid heat, direct sunlight and exposure to rain or water. The equipment shall not be exposed to dripping or splashing.

- 3 Insert the aerial plug firmly into the aerial socket**  at the bottom of the TV. For best picture quality use the suppressor-aerial cable supplied.
- 4 Insert the power plug supplied into the mains at the bottom of the TV and in the wall socket having a mains voltage of 96-140V.**
To prevent damaging the power (AC) cord which could cause a fire or electric shock, do not place the TV on the cord.
- 5 Remote control: Insert the 2 batteries supplied (Type R6-1,5V).**



The batteries supplied do not contain the heavy metals mercury and cadmium. Please check on how to dispose of exhausted batteries according to local regulations.

- 6 Turn the TV on :** Press the power switch  at the right side of the TV.
An indicator on the front of the TV lights up. Press the **-P+** keys or the  key on the remote control.

To use the menus

- ❶ Press the **MENU** button on the remote control to summon the main menu. At any moment you can exit the menu by pressing the **MENU** button again.
- ❷ Use the cursor up/down to select **Picture**, **Sound**, **Features**, **Install** or **Mode**.
- ❸ Use the cursor in the right direction to select the menu item.
- ❹ Use the cursor up/down again to select the control you want to select or to adjust.
- ❺ Press the **OK** button to activate.

Note: Items temporary not available or not relevant are displayed in a light grey color and cannot be selected.

TV menu

TV Menu	
Picture ▶	Brightness
Sound	Color
Features	Picture
Install	Sharpness
Mode	Tint
	Color Temp

Picture	
Brightness ▶	◀────────────────────────────────▶
Color	
Picture	
Sharpness	
Tint	
Color Temp	

Sound	
Equalizer ▶	120 Hz
Balance	500 Hz
AVL	1500 Hz
Dolby Virtual	...
SAP	
Sound	

Features	
Timer ▶	Time
AutoLock	Start Time
Contrast+	Stop Time
DNR	Channel No
PIP	Activate
	Display

Picture menu:

- **Brightness**: this changes picture brilliance.
- **Color**: this changes the intensity of the color.
- **Picture**: this improves the detail of the lightest parts of the picture.
- **Sharpness**: this changes the picture definition.
- **Tint**: this adjusts the picture to obtain natural skintones.
- **Color Temp**: this changes the color rendering: **Cool** (bluer), **Normal** (balanced) or **Warm** (redder).

Sound menu:

- **Equalizer**: to adjust the sound tone (from bass 120 Hz to treble 10 kHz).
- **Balance**: this balances the sound on the left and right speakers.
- **AVL (Automatic Volume Leveller)**: this is used to limit increases in sound, especially on program change or advertising slots.
- **Dolby Virtual**: simulates the surround sound experience from 2 speakers using Dolby Pro Logic* providing the listener with the sensation of being surrounded by additional speakers.
- **SAP**: is an additional part of the stereo broadcast system; Sent as a third audio channel, an SAP can be heard apart from the current TV program sound. TV channels are free to use SAP for any number of purposes. (Not available if not present with a selected program).
- **Sound**: this allows you to toggle between **Stereo** or **Mono** sound (if stereo is present on a selected TV program).

Features menu:

- **Timer, AutoLock and PIP**: see p. 10-13.
- **Contrast+**: automatic adjustment of the picture contrast which permanently sets the darkest part of the picture to black.
- **DNR**: attenuates picture noise (snow) in difficult reception conditions.

How to search for TV channels

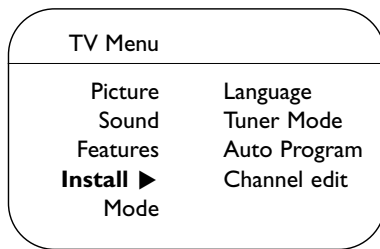

If you want to re-install your TV proceed as follows:

- ❶ Press the **MENU** button on the remote control.
- ❷ Use the cursor up/down to select **Install**.
- ❸ Press the cursor right to enter the Install menu.

Select the menu language

- ❶ Use the cursor left/right.
- ❷ Press the cursor up/down to select your language.

Select the Tuner mode

Allows you to change the TV's signal input to cable, antenna or auto mode. The auto mode setting helps the TV determine the type of signal or channels being received when auto program is activated.

- ❶ Select **Tuner Mode** in the Install menu.
- ❷ Press the cursor right.

*Note: It is recommended to keep the predefined **Automatic** way of autoprogramming. In case of difficulties in autoprogramming with the automatic method, choose for Antenna or Cable whether antenna or cable signals are present.*

When **Auto** is selected, the TV will automatically detect whether or not cable signal input is present.

When **Antenna** is selected, the TV will detect antenna signals and will search for all antenna TV channels available in your local area.

When **Cable** is selected, the TV will detect cable signals and will search for all cable TV channels available in your local area.

Store TV channels

Auto Program

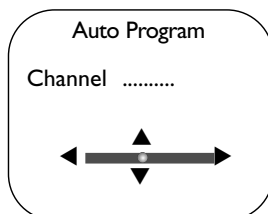

- ❶ Select **Auto Program** in the Install menu.
Note: All channels must be unlocked in order to autoprogram. If requested, enter your code to unlock all channels. (See TV, Features, AutoLock, p. 11.)
- ❷ Press the cursor right.
The autostore option label **Start ?** appears.
- ❸ Press the cursor right.
- ❹ The progress of autoprogramming is displayed.

Editing of channels

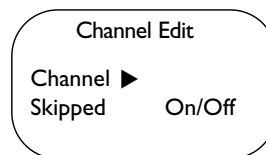

This feature allows you to edit or skip channels from the channel list which have bad or weak signals or channels which you do not watch often.

*Note: Once a channel is skipped, you cannot select it with the **-P+** button; you can only access the channel with the digit buttons.*

- ❶ Select **Channel Edit** in the Install menu;
- ❷ Press the cursor right to enter the channel list.
- ❸ Select the channel you want to skip with the cursor left/right.
- ❹ Press the cursor down.
Select **On** or **Off**.
- ❺ Press the cursor up/down to select another channel and repeat steps ❸ - ❹.
- ❻ Press the **MENU** button to return to the Install menu.

Note: To add back channels to the list, repeat steps ❶ to ❹.

Use of the remote control RC4334

Note: For most buttons pressing a button once will activate the function. Pressing a second time will de-activate it.
Remark: in VGA mode only some buttons are valid.

VCR DVD TV SAT AMP

Press the **SELECT** button repeatedly to select one of the system modes in which the remote control can be used. If no action is being undertaken within 2 seconds, the remote control returns to TV mode. After an action in the selected system mode the remote control will remain in this mode for 60 seconds and will then return to TV mode.

INFO Display information

To display the channel number, the name (if it exists), the time, the sound mode and the time remaining on the timer.

Press again to display the ratings selected. The volume level and the smart control adjustments are then displayed each time they are used.



Audio and Video equipment buttons.

TV / PC

Press one of these buttons to switch the television between TV or PC mode.

SURR Sound mode

Incredible surround

With stereo transmission, and when Incredible surround is selected, it seems as though the loudspeakers are spread further apart from one another.

Virtual Dolby Surround

Optimal with Dolby surround * signals. Enables you to experience the effect of Dolby Surround Pro Logic, reproducing a rear sound effect. See Sound menu, Dolby Virtual p. 2.

Note: You can make the same selection in the Sound menu, Dolby Virtual, p. 2.

HD Press this button to use the remote control directly in the HD mode for HD devices (eg. Set Top box).

Press 1x for **HD-A** mode, press 2x for **HD-D** mode.

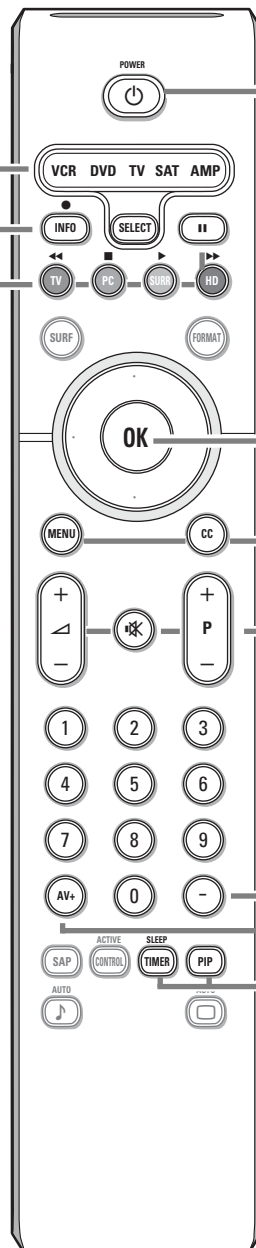

POWER

Press to turn the TV on or off.
The TV is never powered off completely unless it is physically unplugged.

OK Press this button to display the program list or to activate your choice or to confirm when in the menus.

MENU Main menu on/off. See p. 2.

CC Closed Caption

On/Off/On during mute

▲ To adjust the volume.

⊗ Interrupt the sound or restore it.

P Channel selection

To browse through the TV channels or sources stored.

0/9 Digit buttons

To select a TV channel.
For a two digit program number, enter the second digit before the dash disappears. To switch immediately to a selected one digit TV channel, keep the digit button pressed a bit longer.

AV+ To select connected devices, see p. 9.

- To type the digital separator for digital channels.

SLEEP TIMER

To select the length of time before the set automatically turns off (from 15 to 240 minutes).

PIP When in VGA or HDMI Mode, pressing the **PIP** button will bring up a smaller second window within your main screen enabling you to watch a TV channel and a picture from a device connected to **AV3**, at the same time.

* Manufactured under license from Dolby Laboratories.

'Dolby' 'Pro Logic' and the double-D symbol are trademarks of Dolby Laboratories.

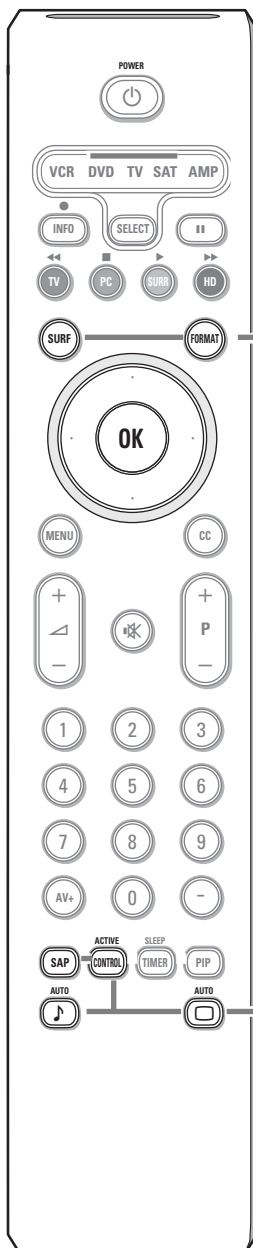

SURF

With this feature you can easily switch between different TV channels/sources that currently interest you.

Press the **SURF** button. A list appears at the left side of the screen. On top, the most recently channel is displayed.

Press cursor up/down to immediately select the desired TV channel or source of the list.

To add a new channel or source to the 8 channels list: tune to the channel or source you wish to add.

Press the **SURF** button. Press the cursor right to add.

If there are already eight channels/sources in the list, the one at the bottom of the list will be removed.

To remove a channel or source: select the channel number you want to remove.

Press the **SURF** button. Press the cursor right to remove.

Press the **SURF** button or wait for the time out to dismiss the Surf display.

FORMAT

Press this button to summon a list of available display formats for showing video images in the traditional 4:3 proportions.

Press this button repeatedly or press the cursor left/right to select another picture format: Super Zoom, 4:3, Zoom 14:9, Zoom 16:9, Subtitle Zoom, Fullscreen or Widescreen (30PF9946 only).

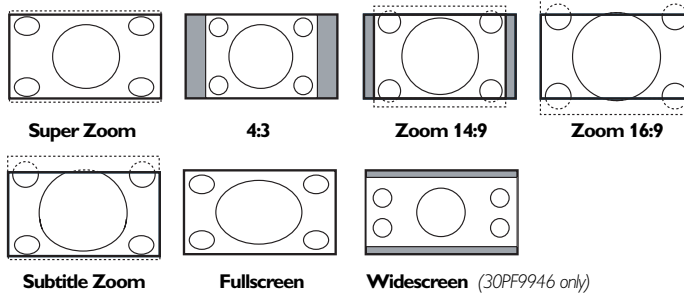

Super Zoom removes the black bars on the sides of 4:3 programs with minimal distortion.

*Note: in HDMI mode press the **FORMAT** button to switch between a 16:9 or a Wide screen picture format.*

SAP When you tune a channel where SAP (Second Audio Program) is available, you can toggle between **Main** and **SAP**. If not available only **Main** can be selected.

ACTIVE CONTROL On/Off/On with Sensor

Optimizes the quality of the picture according to the quality of reception.

Auto Sound/Picture

To select predefined picture and sound settings.

Personal refers to the personal preference settings selected in the sound and picture menu.

Note: This Philips TV has been set at the factory to look best in bright store environments which use fluorescent lighting. As your home will likely not be as well lit as a store, we recommend you that you cycle through the various Smart picture modes to find the one that best suits your own viewing conditions.

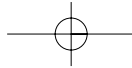

Recorder (VCR-DVD+RW)

Note: Do not place your recorder too close to the screen as some recorders may be susceptible for signals from the display. Keep a minimum distance of 20" from the screen.

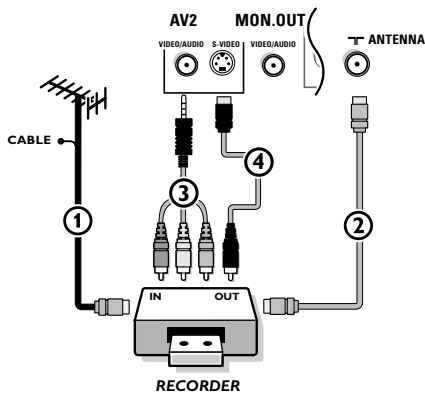

- 1 Connect the RF Antenna or Cable TV cable ① (eventually via an optional two-way signal splitter and/or Cable TV converter box) to the **RF IN** socket of your recorder.
- 2 Connect another RF cable ② from the output **OUT** of your recorder to the TV's input **ANTENNA** jack.
- 3 Connect the supplied adapter cable mini-jack to cinch ③ to the **VIDEO/AUDIO** input jack of **AV2**.

If your recorder has an S-VHS video jack:

For improved picture quality, connect an S-video cable ④ with the **S-VIDEO** input. S-VHS does not provide audio, so the mini-jack to cinch cable must still be connected to provide sound.

Recorder and other A/V devices

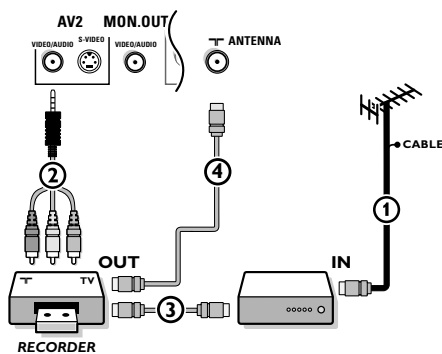

- 1 Connect the RF Antenna or Cable TV cable ① to the **RF IN** socket of your other A/V device.
- 2 Connect the supplied adapter cable mini-jack to cinch ② to the **VIDEO/AUDIO** input jack of **AV2**.
- 3 Connect the RF output of the A/V device to the RF input on the recorder ③.
- 4 Connect another RF cable ④ from the output **OUT** of your recorder to the TV's input **ANTENNA** jack.

If your recorder has an S-VHS video jack: see above.

The **MON. OUT** connector can be used for a daisy chaining or to record programs from your TV. Only when a recorder is connected to **MON. OUT** it is possible to record a program from other devices connected to the TV. See Record with your recorder, p. 15.

Devices with Component Video Output Connectors (YPbPr)

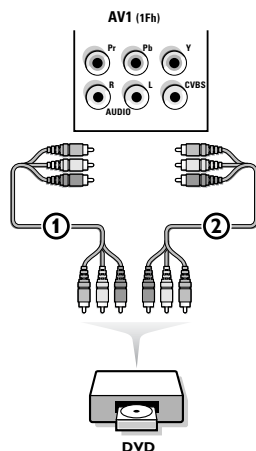

- 1 Connect the three separate component video cables ① to the device having component video outputs (YPbPr), such as DVD-players, laser-disc players, videogame players, satellite receivers, or other equipment and to the **Y**, **Pb** and **Pr** jacks of **AV1** on the TV.
- 2 Connect the audio cable ② to the device's **AUDIO L** and **R** jacks and to the **L** and **R** audio **YPbPr** jacks of **AV1**.
- 3 For reproduction of CVI (Component Video Input) also connect to the **CVBS** jack of **AV1**. See the handbook of your DVD player.

Note: the labels for the component video sockets may differ depending on the DVD player or the device connected. Although the abbreviations may vary the letters **B** and **R** stand for blue and red component signals, respectively, and **Y** indicates the luminance signal. Refer to the DVD player's or device's instructions for use for definitions and connection details.

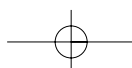

Devices with Progressive scan output (e.g. a digital Set Top box, a video game console or Progressive scan DVD player (480p, 576p, 720p or 1080i))

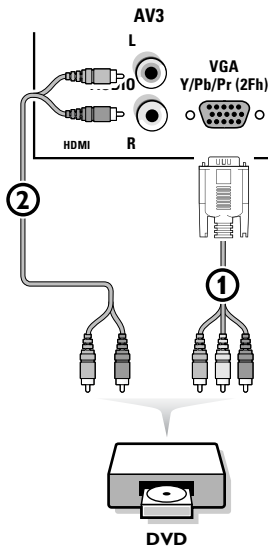

Connect the device with **2Fh YPbPr** output to the **VGA** connector **①** (with the supplied adapter cable VGA to cinch) and to the **L** and **R AUDIO** jacks **②** of **AV3**. See also the manual of your High Definition device.

Note: This television is designed to accept high definition signal standards 480p, 576p, 720p and 1080i as specified by the Electronic Industries Association standard EIA770.3. Digital devices from different manufacturers have the possibility of differing output standards which may cause difficulties for the television to properly display.

Warning: In case you notice scrolling images, wrong colors or no colour, no picture, or even combinations of these on your screen, check if the connections are done in the correct way or move your digital device further away from your TV.

Connect your computer

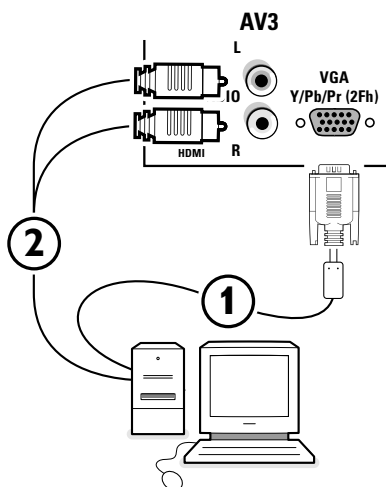

You may connect your computer to the **VGA** connector of **AV3** or to the **HDMI** connector (see further).

- ①** Connect one end of a VGA cable **①** to the video card of the computer and the other end to the **VGA Y/Pb/Pr 2Fh ①** connector at the bottom of the TV. Fix the connectors firmly with the screws on the plug.
- ②** In case of a Multimedia computer, connect the audio cable **②** to the audio outputs of your Multimedia computer and to the **AUDIO R** (right) and **L** (left) inputs.

The **VGA** connector allows the following TV and monitor display modes:

VGA	640 x 480	60 Hz
SVGA	800 x 600	60 Hz
XGA	1024 x 768	60 Hz (30PF9946 only)

Note:

If possible, use the XGA1024x768@60Hz video mode to obtain the best image quality for your 30PF9946 LCD monitor.

HDMI (High Definition Multimedia Interface) connector

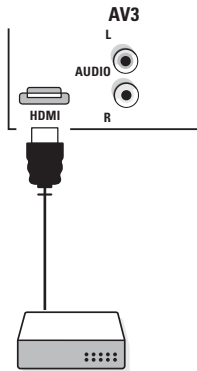

HDMI is the leading new standard for Digital High Definition video and audio interconnection. Eg. with a Digital Set top box, with HDMI-equipped devices like a DVD-R, AV receiver..

*Note: The HDMI connector does **NOT** support DVI devices with analogue audio.*

The **HDMI** connector allows

- the following TV and monitor display modes:

EDTV	640/720 x 480p	
	720 x 576p	
HDTV	1920 x 1080i	
VGA	640 x 480	60 Hz
SVGA	800 x 600	60 Hz
XGA	1024 x 768	60 Hz

- uncompressed HD content
- encrypted or non encrypted signals.

Connect the digital HDMI output of your HD device (e.g. DVD player, Set Top Box..) to the **HDMI** connector of your TV.

Notes:

- Proper working is only guaranteed with HDMI compliant consumer products.
- Digital devices from different manufacturers have the possibility of differing output standards which may cause difficulties for the television to properly display;
- If the set is cold, there may be a small "flicker" when the set is turned on. This is normal, there is nothing wrong with the set.

To select connected devices

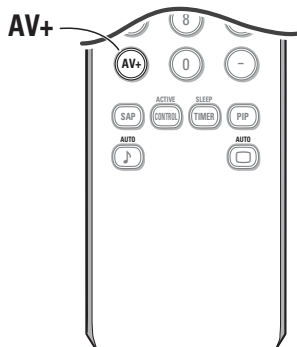

According to where you connected the accessory devices, press

- **AV+** followed by digit '1' to select **AV1**
- **AV+** followed by digit '2' to select **AV2**
- **AV+** followed by digit '3' to select **REAR** for a device connected to the rear or to the side (according to the type of TV you've purchased), see p. 6
- **AV+** followed by digit '4' to select **HD-A** for a HD-A device connected to **AV3**, see p. 8
- **AV+** followed by digit '4' again to select **HD-D** for a HD-D device connected to **AV3**, see p. 9
- **AV+** followed by digit '5' to select **PC-A** for a PC connected to **AV3**, see p. 8
- **AV+** followed by digit '1' and followed by **P+** to select **CVI**.

*Note: When in HD or PC mode, first press the **TV** button to return to TV mode or to select **AV1**, **AV2** or **REAR** again.*

Features menu

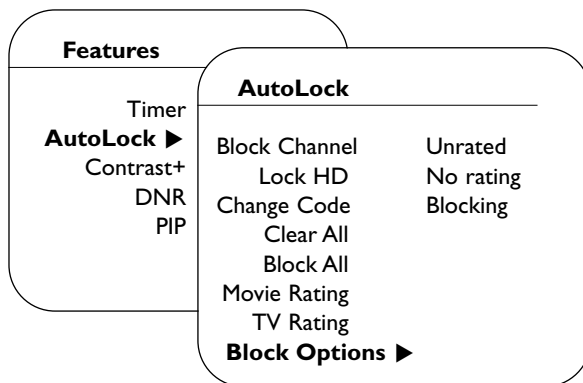

Timer

This menu lets you use the TV set as an alarm.

- ❶ Press the **MENU** button.
- ❷ With the cursor, select **Features**, then **Timer**.
- ❸ **Time**: enter the current time with the digit buttons.
Use the cursor left/right to select and to toggle AM or PM.
- ❹ **Start Time**: enter the start time.
- ❺ **Stop Time**: enter the standby time.
- ❻ **Channel No**: enter the number of the channel for the wake-up alarm.
- ❼ **Activate**: the settings include:
 - **Once** for a single alarm;
 - **Daily** for each day,
 - **Off** to cancel.
- ❽ **Display**: press the cursor right to select On or Off, according to if you want to display the current time on the TV screen or not.
- ❾ Press the **(⏻)** button on the remote control to put the TV set in standby. It will automatically come on at the time programmed. If you leave the TV set on, it will just change programs at the time entered (and will go to standby mode at the Stop Time).

Note: by combining the AutoLock and Timer functions, you can restrict the period during which the TV set is used, for example by your children.

AutoLock

The AutoLock feature receives and processes data sent by broadcasters or other program providers that contain program content advisories. When programmed by the viewer, the TV can respond to the content advisories and block program content that may be found objectionable. AutoLock allows parents to block out or "censor" any channels they think children should not watch. A channel blocked cannot be viewed until a correct access code is used to unlock the channel for viewing.

- ❶ Press the **MENU** button.
- ❷ With the cursor, select **Features**, then **AutoLock**.
- ❸ Press the cursor right to enter the AutoLock menu.
- ❹ You are asked to enter your Access Code.
 - Press 0,7,1,1 on the remote control. **Incorrect** will appear on the screen.
 - Press 0,7,1,1 on the remote control again. **New Code** will appear on the screen.
 - Enter a new 4-digit code using the number buttons. **Confirm Code** will appear on the screen.
 - Enter your new 4-digit code again. **Confirmed** will flash on the screen briefly and the highlight bar goes back to Block Channel.

Important: you have forgotten your Access code

Remember that 0,7,1,1 is the default AutoLock™ code. If your access code has been changed by someone other than you (a child, for example) or you have forgotten the code, you can always get in by inputting the default code.

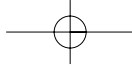

AutoLock features

Block channel

Select the TV channel you want to block. Press the cursor right to block the channel.
Repeat for any channels you want to block from viewing.

Lock HD

To block the devices connected to **AV3**.

Change Code

To change your block Access Code. Enter your current access code or the overriding code 0,7,11 and enter a new personal access code. The previous code is erased and the new code is stored.

Clear all

To unblock all blocked channels and programming until the TV is shut off. When powered back on, all previously blocked channels will be blocked again.

Block all

To block all channels and programming at once. In the **OFF** mode, you go back to the individual blocked channels.

Movie rating

Allows you to control access to individual movies based on their MPAA ratings (Motion Picture association of America).

Select a movie rating and press the cursor right to turn the rating **ON** or **OFF**.

*Note: When a rating is turned **ON**, all higher ratings also will be turned on automatically. All Movie ratings can be turned on or off.*

G	movies with a mild content, suitable for all ages
PG	movies for which parental guidance is recommended. They may contain a few racy or violent scenes or maybe some bad language
PG-13	movies for which parental guidance may be recommended if under age 13
R	restricted. The movies usually contain offensive sex or bad language and may be unsuitable for children under the age of 17. Parental guidance or permission needed.
NC-17	even with parental permission, forbidden under age 17. More offensive sex, violence or bad language.
X	movies which generally focus on sex, violence and/or bad language. Also known as pornography.

TV rating

Allows you to toggle individual TV Ratings.

Select an age-based TV rating with the cursor up/down, and enter, if present, the list with content-based ratings with the cursor right, and select one content-based rating.

When **Block all** has been selected, all items in the contents-based list are blocked.

Press the cursor right again to turn the block on the rating **ON** or **OFF**.

Note: When a rating is turned on, all higher ratings also will be turned on automatically.

Age-based Rating	Content-based Rating
No rating	on/off
TV-Y	on/off
TV-Y7	Block all (FV) Fantasy Violence
TV-G	on/off
TV-PG	Block all (D) Dialog (L) Language (S) Sex (V) Violence
TV-14	Block all (D) Dialog (L) Language (S) Sex (V) Violence
TV-MA	Block all (L) Language (S) Sex (V) Violence

TV-Y	appropriate for children of all ages with themes and elements suitable for children aged 2-6
TV-Y7	programs designed for children age 7 and older
TV-Y7-FV	programs include fantasy violence more intense than other programs in the TV-Y7 category
TV-G	programs suitable for all ages. These programs contain little or no violence, no strong language and little or no sexual dialogue or situations
TV-PG	programs contain elements that some parents may find unsuitable for younger children and which may need parental guidance. The program may contain moderate violence, sexual dialogue and/or situations and some strong language.
TV-14	programs contain elements that may not be suitable for children under 14 years of age. These programs include one or more of the following: intense violence, intense sexual situations, suggestive dialogue and strong language.
TV-MA	programs are designed to be viewed by adults and may be unsuitable for children under the age of 17. These programs may contain graphic violence, explicit sexual activity and/or crude or indecent language.

Block options

There are 3 block options:

- **Unrated:**

When Block Options Unrated is set to **ON**, movie and TV programs with a rating of **None** are blocked. Sports, News and Weather forecast programs are categorized as None rating programs.

- **No Rating:**

All programming with no content advisory data can be blocked if **No Rating** is set to **ON**. Any programming could fall into this category.

- **Blocking**

The blocking control is what can be thought of as the “master switch” for AutoLock™. This control affects the settings you have chosen for blocking programs according to movie ratings or TV ratings, or for blocking programs that have no rating or are unrated.

When the blocking control is **OFF**, the blocking or censoring of programs is disabled. When the blocking control is **ON**, blocking will occur according to the settings you have chosen.

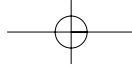

Closed Captions

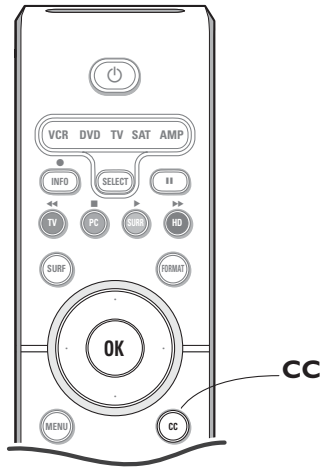

Closed Captioning allows you to read the voice content of television programs on the TV screen assuming that the service is available in the broadcast. Designed to help the hearing impaired, this feature uses on-screen 'text boxes' to show dialogue and conversations while the TV program is in progress. Captions will appear on the screen during captioned broadcasts.

- 1 Press the **CC** button repeatedly to select **Off**, **CC-1**, **CC-2** or **CC-MUTE**.

When **Off** is selected, the TV will not display Closed Captions information;

When **CC-MUTE** is selected the TV will automatically display **CC-1** when the mute function is active. When the mute function is not active, the TV will not display Closed Captions information.

Usually **CC-1** is the most used, **CC-2** may be used for alternated languages if they are being transmitted, Dialogue (and descriptions) for the action on the captioned TV programs shown on screen.

Note: The captions do not always use correct spelling and grammar. Not all TV programs and product commercials are made for broadcast with Closed Caption information included. Refer to your area's TV program listings for the TV channels and times of Closed Caption shows. The captioned programs are usually noted in the TV listings with service marks such as 'CC'.

This television provides display of television closed captioning conforming with the EIA-608 standard and in accordance with Sections 15.119 of the FCC rules.

PIP (Picture in Picture)

The Picture In Picture feature allows you to call up a smaller second window within your main screen enabling you to watch a TV channel and a picture from a digital device connected to **HDMI (AV3)** (Digital High Definition device), at the same time.

- 1 Press the **MENU** button.
- 2 With the cursor, select **Features**, then **PIP**.
- 3 Press the cursor right to select the available PIP sizes: **Off**, **Small**, **Medium**, **Large** or **Side-by-side**.
- 4 Select **Horizontal** or **Vertical** to move the PIP window to another corner of the main screen.

PIP Combinations:

Mode:	TV	HD	PC
Main screen	TV	HDMI	VGA
PIP screen	HDMI	TV/A-HD/VGA	HDMI

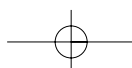

Using in PC monitor mode

Your TV can be used as a computer monitor.

You must first of all connect the computer and adjust the resolution (see p. 8).

Choosing PC mode

Press the **PC** button on the remote control to switch the TV to PC mode.

Press the **TV** button to return to TV mode.

If there is no PC signal for more than five seconds, the TV automatically goes into standby mode.

Using the PC menus

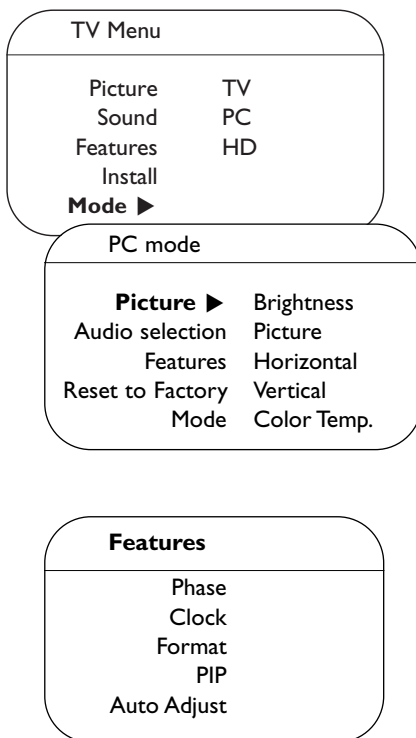

Press the **MENU** button to access the specific settings of the PC monitor mode. Use the cursor buttons to adjust them (the settings are automatically saved).

Picture

- **Brightness/Picture:** to adjust the brightness and contrast.
- **Horizontal/Vertical:** to adjust the horizontal and vertical placing of the image.
- **Color Temperature:** to adjust the colors (cool, normal or warm).

Audio selection

To choose the sound reproduced on the TV (**PC/HD** or **TV**).

Note:

- You must choose TV mode before going to TV/HD mode.

- To listen to the sound from a HD device in PC mode, take care you also connected the audio cables to the HD device.

Features

- **Phase/Clock:** eliminates the horizontal (**Phase**) and vertical (**Clock**) interfering lines.
- **Format:** to choose between large screen (**Fullscreen**) or the original (**Native**) format of the PC screens.
- **PIP:** change the Size and Position of the PIP window on the screen when the **PIP** button is used.
- **Auto adjust:** Position is set automatically.

Reset to Factory

To return to the factory settings

Mode

To come back to TV mode.

Record with your recorder

To record S-VHS quality, connect an S-VHS peripheral directly to the recorder.

Record a TV program

You can record a TV program using your recorders tuner without affecting your TV.

- ❶ Select the channel number on your recorder.
- ❷ Set your recorder to record.
See the handbook for your recorder.

Switching channel numbers on your TV does not disturb recording !

Record a recorder from MONITOR OUT

You can record a program on your recorder from the TV tuner via **MONITOR OUT**.

- ❶ Switch on the device.
- ❷ Select the correct channel on your TV and the correct input on your recorder.
- ❸ Set your recorder to record.
You record the tuner channel of the TV, even when you switch to an AV input using the **AV+** button on the remote control.

*Do not switch channels or turn off your TV when you are recording through **MONITOR OUT**.*

Note: When a TV channel or AV source is blocked because of a rating set via the Channels menu (see p. 12), also the record output picture and sound are muted.

Regulatory Notices - Federal Communications Commission Notice

This equipment has been tested and found to comply with the limits for a Class B digital device, pursuant to part 15 of the FCC Rules. These limits are designed to provide reasonable protection against harmful interference in a residential installation. This equipment generates, uses, and can radiate radio frequency energy and, if not installed and used in accordance with the instructions, may cause harmful interference to radio communications. However, there is no guarantee that interference will not occur in a particular installation. If this equipment does cause harmful interference to radio or television reception, which can be determined by turning the equipment off and on, the user is encouraged to try to correct the interference by one or more of the following measures:

Reorient or relocate the receiving antenna.

Increase the separation between the equipment and the receiver.

Connect the equipment into an outlet on a circuit different from that to which the receiver is connected. Consult the dealer or an experienced radio or television technician for help.

Modifications -

The FCC requires the user to be notified that any changes or modifications made to this device that are not expressly approved by Philips Consumer Electronics may void the user's authority to operate the equipment.

Cables -

Connections to this device must be made with shielded cables with metallic RFI/EMI connector hoods to maintain compliance with FCC Rules and Regulations.

Canadian notice -

This Class B digital apparatus meets all requirements of the Canadian Interference-Causing Equipment Regulations.

Avis Canadien -

Cet appareil numérique de la classe B respecte toutes les exigences du Règlement sur le matériel brouilleur du Canada.

Before Calling Service

Symptoms	Items to Check and Actions to follow
“Ghost” or double images	<ul style="list-style-type: none"> This may be caused by obstruction to the antenna due to high rise buildings or hills. Using a highly directional antenna may improve the picture.
No power	<ul style="list-style-type: none"> Check that the TV's AC power cord is plugged into the mains socket. Unplug the television, wait for 60 seconds. The re-insert plug into the mains socket and turn on the television again.
No picture	<ul style="list-style-type: none"> Check antenna connections at the bottom of the TV to see if it properly connected to the TV. Possible broadcast station trouble. Try another channel. Adjust the contrast and brightness settings. Try another auto picture setting. Check the Closed Captions control. Some TEXT modes could block the screen. Switch your HDMI-source to a correct display mode.
No picture and power switched on	<ul style="list-style-type: none"> Your TV has a protective mode in case there is too much heat build-up. Check the clearance around the vents of the device to be certain there are no blocking walls or cabinets which would limit the air flow.
No sound	<ul style="list-style-type: none"> Increase the VOLUME. Check that the TV is not muted, press the MUTE button on the remote control. When no signal is detected, the TV automatically switches off the sound. This is proper operation and does not indicate a malfunction.
Good sound but poor color or no picture	<ul style="list-style-type: none"> Adjust the contrast, color, tint and brightness setting. Try another auto picture setting.
Poor picture	<ul style="list-style-type: none"> Check the HDMI connection.
Snowish picture and noise	<ul style="list-style-type: none"> Check the antenna connection.
Television not responding to remote control	<ul style="list-style-type: none"> Check whether the batteries are working. Replace if necessary. Clean the remote control sensor lens on the TV. Operating range between TV and the remote control should not be > 240". You can still use the buttons on the top side of your TV. Check if the remote control is in the correct mode.
Control of accessory devices	<ul style="list-style-type: none"> The infrared signals of the screen may influence the reception sensibility of other peripherals. Solution: replace the batteries of the remote control of other devices. E.g. keep away a wireless headphone from within a radius of 50".
No stable or not synchronized VGA picture	<ul style="list-style-type: none"> Check if you have selected the correct VGA mode in your PC.

Power	Your TV consumes energy in the standby mode. Energy consumption contributes to air and water pollution. Power consumption: 2 W.
Miscellaneous	<ul style="list-style-type: none"> Ambient temperature: +5~ +40°C Mains: 50/60 Hz - Auto voltage ranging from 96 to 140V. Power consumption: around 160W Standby consumption: < 2 W Weight (excl. packaging): 30PF9946: 40 Lbs; 37PF9946: 66 Lbs; 42PF9946: 92 Lbs Dimensions (wxhxd): 30PF9946: 895 x 490 x 110 37PF9946: 1130 x 600 x 85 42PF9946: 1215 x 660 x 90

If your problem is not solved

Turn your TV off and then on again once.

Never attempt to repair a defective TV yourself.

Check with your dealer or call a TV technician.

Telephone number Philips Customer

Care Center: 1-888-PHILIPS (744-5477)

Tips**How to dispose of batteries?**

The batteries supplied do not contain the heavy metals mercury and cadmium. Nevertheless in many areas batteries may not be disposed of with your household waste. Please ensure you dispose of batteries according to local regulations.

Warning concerning stationary images on the TV screen

A characteristic of Plasma Display Panels is that displaying the same image for a long time can cause a permanent after-image to remain on the screen. This is called phosphor burn in. Normal use of the TV should involve the showing of pictures that contain constantly moving and changing images that fill the screen.

Examples of stationary images (this is not an all-inclusive list, you may encounter others in your viewing):

- **TV menus;**
- **Black bars:** when black bars appear at the left and right side of the screen, it is recommended to change to a picture format so that the picture fills the entire screen;
- **TV channel logo:** present a problem if they are bright and stationary. Moving or low-contrast graphics are less likely to cause uneven aging of the screen;
- **Stock market stickers:** presented at the bottom of the TV screen;
- **Shopping channel logos and pricing displays:** bright and shown constantly or repeatedly in the same location on the TV screen.

Examples of still pictures also include logos, computer images, time display, teletext and images displayed in 4:3 mode, static images or characters, etc.

Notes:

- *reduce contrast and brightness when viewing*

- **once burn-in occurs it will never disappear completely.**

LIMITED WARRANTY

One Year Free Labor

One Year Free Service on Parts

WHO IS COVERED?

You must have proof of purchase to receive warranty service. A sales receipt or other document showing that you purchased the product is considered proof of purchase.

WHAT IS COVERED?

Warranty coverage begins the day you buy your product. For one year thereafter, all parts will be repaired or replaced and labor is free. After one year from the day of purchase, you pay for the replacement or repair of all parts, and for all labor charges.

All parts, including repaired and replaced parts, are covered only for the original warranty period. When the warranty on the product expires, the warranty on all replaced and repaired parts also expires.

WHAT IS EXCLUDED?

Your warranty does not cover:

- labor charges for installation or setup of the product, adjustment of customer controls on the product, and installation or repair of antenna systems outside of the product.
- product repair and/or part replacement because of misuse, accident, unauthorized repair or other cause not within the control of Philips Consumer Electronics Company.
- reception problems caused by signal conditions or cable or antenna systems outside the unit.
- a product that requires modification or adaptation to enable it to operate in any country other than the country for which it was designed, manufactured, approved and/or authorized, or repair of products damaged by these modifications.
- incidental or consequential damages resulting from the product. (Some states do not allow the exclusion of incidental or consequential damages, so the above exclusion may not apply to you. This includes, but is not limited to, prerecorded material, whether copyrighted or not copyrighted.)
- a product used for commercial or institutional purposes.

WHERE IS SERVICE AVAILABLE?

Warranty service is available in all countries where the product is officially distributed by Philips Consumer Electronics Company. In countries where Philips Consumer Electronics Company does not distribute the product, the local Philips service organization will attempt to provide service (although there may be a delay

if the appropriate spare parts and technical manual(s) are not readily available).

MAKE SURE YOU KEEP ...

Please keep your sales receipt or other document showing proof of purchase. Attach it to this owner's manual and keep both nearby. Also keep the original box and packing material in case you need to return your product. Please check your owner's manual before requesting service. Adjustments of the controls discussed there may save you a service call.

TO GET WARRANTY SERVICE....

Repair must be performed by an authorized service center or a factory service center. If you do not live near a factory service center, contact your dealer. If your dealer is an authorized service center, he will arrange repair. If your dealer is not an authorized service center he will direct you to the authorized service center engaged by him to service the products he sells.

(In U.S.A., Puerto Rico and U.S. Virgin Islands, all implied warranties, including implied warranties of merchantability and fitness for a particular purpose, are limited in duration to the duration of this express warranty. But, because some states do not allow limitations on how long an implied warranty may last, this limitation may not apply to you.)

(In Canada, this warranty is given in lieu of all other warranties. No other warranties are expressed or implied, including any implied warranties of merchantability or fitness for a particular purpose. Philips is not liable under any circumstances for any direct, indirect, special, incidental or consequential damages, howsoever incurred, even if notified of the possibility of such damages.)

IF YOU HAVE QUESTIONS IN CANADA

Please contact Philips at:
1-800-661-6162 (French speaking)
1-800-363-7278 (English speaking)

REMEMBER...

Please record the model and serial numbers found on the product below. Also, please fill out and mail your warranty registration card promptly. It will be easier for us to notify you if necessary.

MODEL #
SERIAL #

This warranty gives you specific legal rights. You may have other rights which vary from state/province to state/province.

Philips, P.O. Box 671539, Marietta, GA 30006-0026, 1-888-PHILIPS (744-5477)

Retournez rapidement votre carte d'enregistrement de garantie pour profiter pleinement de votre achat.

L'enregistrement de votre modèle auprès de PHILIPS confirme votre éligibilité à tous les bénéfices mentionnés ci-dessous. N'oubliez donc pas de remplir votre carte d'enregistrement de garantie et de nous la retourner le plus tôt possible afin d'assurer :

*Preuve d'achat

Retournez la carte d'enregistrement ci-incluse afin de garantir que la date d'achat de votre produit sera classée dans nos dossiers et éviter ainsi le besoin de remplir d'autres formulaires afin d'obtenir votre service de garantie.

*Avis sur la sécurité des produits

En enregistrant votre produit, vous serez avisé - directement par le fabricant - de toutes déficiences compromettant la sécurité ou de tout retrait du produit du marché.

*Bénéfices additionnels de l'enregistrement du produit

L'enregistrement de votre produit garantit que vous bénéficierez de tous les privilèges auxquels vous avez droit y compris des offres-rabais spéciales.

PHILIPS

Nous vous félicitons de votre achat et vous souhaitons la bienvenue dans la "famille!"

Cher propriétaire d'un produit PHILIPS:

Merci de votre confiance en PHILIPS. Vous avez choisi un produit de fabrication et de garantie supérieures parmi les meilleurs disponibles sur le marché. Et nous ferons tout en notre pouvoir pour que vous soyez pleinement satisfait de votre achat pour des années à venir.

En tant que membre de la "famille" PHILIPS, vous avez droit à une protection inégalée par l'une des garanties les plus complètes de l'industrie ainsi qu'à des réseaux de service sans pareil.

De plus, votre achat garantit que vous recevrez toutes les informations et offres spéciales auxquelles vous avez droit, ainsi qu'un accès facile à toute une gamme d'accessoires disponibles via notre réseau de téléachat.

Mais ce qui est encore plus important, vous pouvez compter sur notre engagement total quand il s'agit de votre entière satisfaction. C'est notre façon de vous souhaiter la bienvenue et de vous remercier de votre investissement dans un produit PHILIPS.

P.S. Pour bénéficier au maximum de votre produit PHILIPS, assurez-vous de remplir et de retourner votre carte d'enregistrement de garantie le plus tôt possible.

Sachez reconnaître ces symboles de **sécurité**



 Ce symbole "d'éclair" s'applique aux matériaux non isolés présents dans votre appareil et pouvant causer un choc électrique. Pour assurer la sécurité des membres de votre famille, veuillez ne pas enlever le couvercle de votre produit.

 Les "points d'exclamation" ont pour but d'attirer votre attention sur des caractéristiques à propos desquelles vous devez lire soigneusement la documentation accompagnant l'appareil afin d'éviter tout problème d'exploitation ou d'entretien.

CAUTION: To prevent electric shock, match wide blade of plug to wide slot, fully insert.

ATTENTION: Pour éviter les chocs électriques, introduire la lame la plus large de la fiche dans la borne correspondante de la prise et pousser jusqu'au fond

A l'usage du client

Entrez ci-dessous le numéro de série qui se trouve à l'arrière du boîtier du dispositif. Conservez ces informations pour référence ultérieure.

No. de modèle: _____

No. de série: _____



PHILIPS

Visitez notre site sur le Web à <http://www.philips.com>

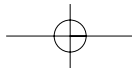

CONSIGNES DE SÉCURITÉ IMPORTANTES

Veillez lire ces consignes avant de faire fonctionner cet appareil

1. Lire les instructions.
 2. Conserver les instructions.
 3. Obéir à tous les avertissements.
 4. Suivre toutes les instructions.
 5. Éviter d'utiliser cet appareil à proximité d'une source d'eau.
 6. Nettoyer à l'aide d'un linge sec seulement.
 7. Ne pas nuire à la circulation des orifices de ventilation. Effectuer l'installation selon les instructions du fabricant.
 8. Ne pas installer près d'une source de chaleur comme un radiateur, un registre de chaleur, une cuisinière ou tout autre appareil (y compris les amplificateurs) qui dégage de la chaleur.
 9. Ne pas contourner la mesure de sécurité de la fiche polarisée ou de mise à la terre. Une fiche polarisée dispose de deux lames dont l'une est plus large que l'autre. Une fiche avec mise à la terre est dotée de deux lames ainsi que d'une troisième broche est fournie pour votre sécurité. Lorsque la fiche fournie ne correspond pas à votre prise, consulter un électricien pour qu'il effectue le remplacement de la prise périmée.
 10. Protéger le cordon d'alimentation en évitant de marcher dessus ou de le coincer particulièrement au niveau de la fiche, des prises de courant et à l'endroit où il sort de l'appareil.
 11. N'utiliser que l'équipement ou les accessoires spécifiés par le fabricant.
 12.  L'appareil ne doit être utilisé avec le chariot, socle, trépied, support ou table spécifié par le fabricant ou vendu avec l'appareil. Un appareil utilisé en combinaison avec un chariot doit être déplacé avec soin afin d'éviter les risques de blessures occasionnées par le renversement de l'appareil.
 13. Débrancher cet appareil durant les orages électriques ou lorsqu'il n'est pas utilisé pour une période de temps prolongée.
 14. L'entretien ou la réparation de l'appareil doit être effectué par un personnel qualifié seulement. Il faut faire réparer l'appareil dès que celui-ci a été endommagé, qu'il s'agisse du cordon ou de la fiche d'alimentation, si du liquide a été renversé ou des objets sont tombés dans l'appareil, s'il a été exposé à la pluie ou à une humidité excessive, s'il ne fonctionne pas normalement ou s'il a subi un choc.
 15. Ce produit peut contenir du plomb ou du mercure. La mise au rebut de ces substances peut être réglementée par suite de considérations environnementales. Pour de plus amples informations concernant la mise au rebut ou le recyclage de l'appareil, communiquer avec les autorités locales ou avec la Electronic Industries Alliance: www.eiae.org.
 16. **Dommages nécessitant des réparations** - L'appareil doit être réparé par un personnel qualifié lorsque:
 - A. Le cordon ou la fiche d'alimentation est endommagé; ou
 - B. Des objets sont tombés dans l'appareil ou du liquide a été renversé dans l'appareil; ou
 - C. L'appareil a été exposé à la pluie; ou
 - D. L'appareil semble ne pas fonctionner correctement ou affiche un changement marqué dans le performance; ou
 - E. L'appareil a subi un choc ou le boîtier est endommagé.
17. **Inclinaison/stabilité** Tous les postes de télévision doivent répondre aux normes de sécurité internationales globales recommandées, relativement aux propriétés d'inclinaison et de stabilité du boîtier.
- Il ne faut pas compromettre ces normes de construction par une utilisation excessive de force sur la partie avant ou supérieure du boîtier afin d'éviter de faire renverser l'appareil.
 - De plus, ne pas mettre vos enfants ou vous-même en danger, en plaçant des dispositifs électroniques ou des jouets sur le dessus du poste. Ces objets pourraient tomber du téléviseur sans qu'on s'y attende et entraîner des dommages ou des blessures.
18. **Montage mural ou montage au plafond** - Si l'appareil doit être monté au mur ou au plafond, l'installation doit être effectuée selon les recommandations du fabricant.
19. **Lignes électriques** - Une antenne extérieure doit être installée loin des lignes électriques.
20. **Mise à la terre d'une antenne extérieure** - Si une antenne extérieure est connectée au récepteur, s'assurer que le système d'antenne est mis à la terre de façon à fournir une protection contre les surcharges de courant et les charges statiques accumulées.
- L'article 810 du Code national de l'électricité, ANSI/NFPA No. 70-1984, offre des informations relatives à la mise à la terre correcte du mât et des structures de support, la mise à la terre de la descende d'antenne vers un dispositif de décharge, la taille des connecteurs de mise à la terre, l'emplacement du dispositif de décharge d'antenne, le raccordement des conducteurs de terre ainsi qu'aux exigences relatives au conducteur de terre. Voir la figure ci-dessous.
21. **Pénétration d'objet et de liquide** - Prendre tous les soins nécessaires pour éviter que des objets tombent ou que des liquides coulent dans le boîtier à travers les orifices.
- a) **Avertissement:** Afin de réduire les risques d'incendie ou de choc électrique, ne pas exposer cet appareil à la pluie ou à l'humidité et les objets remplis de liquide, comme les vases, ne doivent pas être placés sur le dessus de l'appareil.
22. **MISE EN GARDE concernant les piles** - Pour prévenir la fuite des piles pouvant entraîner des blessures, des dégâts matériels ou endommager l'appareil:
- Installer toutes les piles de façon à ce qu'elles correspondent aux bornes + et -, tel qu'indiqué sur le dispositif.
 - Ne pas mélanger les piles (neuves et usagées ou carbone et alcaline, etc.).
 - Retirer les piles du boîtier lorsque la télécommande n'est pas utilisée pour une période de temps prolongée.

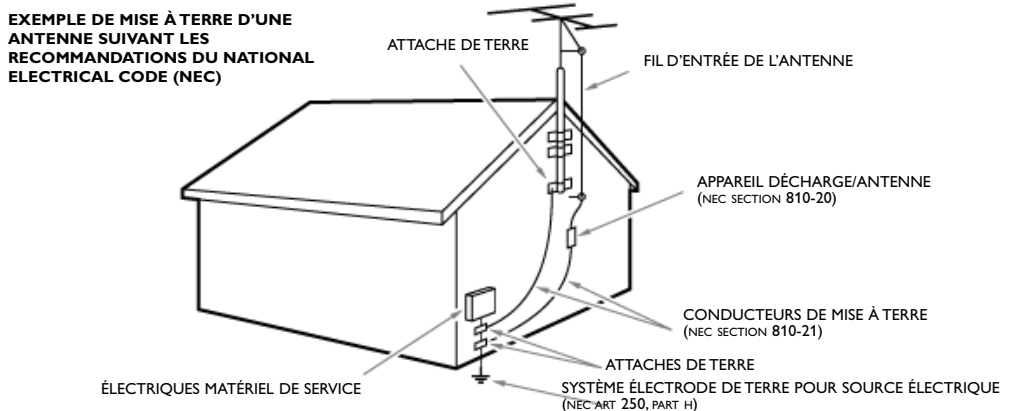

Remarque pour les installateurs de système de câble : Ce rappel est à l'intention des installateurs de système de câble afin d'attirer leur attention sur l'article 820-40 du code NEC fournissant les marches à suivre en ce qui a trait à une mise à la terre adéquate et en particulier spécifie que le câble de masse doit être raccordé au système de mise à la masse du bâtiment, aussi près que possible du point d'entrée du câble.

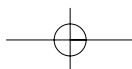

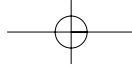

Aide ?

Si dans le mode d'emploi vous n'avez pas la réponse à votre question ou si les 'Conseils' donnés ne vous ont pas aidé à résoudre votre problème de TV, vous devez téléphoner au service consommateur de votre pays, voir le document 'World-wide guarantee' fourni sur le CD.

Avant de téléphoner au Service Consommateurs de Philips, notez le modèle et le numéro de série complet de votre TV, lesquels sont inscrits sur une étiquette collée au dos de l'appareil, ou bien vous trouverez ces informations sur une étiquette collée sur 2 cotés au bas de l'emballage.

Modèle: 30PF9946/37 37/42PF9936/37

N° de série:

Entretien de l'écran

Ne pas toucher, frapper, frotter l'écran avec quoi que ce soit de dur, ce qui pourrait rayer et abîmer l'écran de façon permanente. Ne pas frotter l'écran avec un tissu poussiéreux contenant un produit chimique.

Ne pas toucher l'écran à mains nues ou avec un tissu gras (certains cosmétiques sont dangereux pour l'écran).

Débrancher le TV avant tout nettoyage. Lorsque la surface devient poussiéreuse, essuyer légèrement avec du coton absorbant ou un autre matériaux doux. Ne pas utiliser d'acétone, toluène ou alcool sous peine de dommages chimiques. Ne pas utiliser de nettoyant liquide ou en aérosol. Essuyer toutes gouttes (eau...) éventuellement projetées sur l'écran aussi vite que possible. Un contact prolongé peut provoquer des déformations et des taches.

Avertissement concernant les images fixes sur l'écran du TV

Une caractéristique des écrans plasma (PDP) est que l'affichage d'une même image pendant une longue durée peut entraîner une image fantôme persistante à l'écran. Il s'agit du marquage du phosphore à l'écran. Lors d'une utilisation normale, le téléviseur doit afficher des images en perpétuel mouvement et en perpétuel changement qui remplissent l'écran.

Français

Préparation

1 Instructions de montage mural/support table.

Pour l'accrochage du produit sur un mur, suivre les étapes décrites sur le gabarit fourni.

Assurez-vous que le support mural est correctement fixé de façon à assurer une sécurité maximale. Le poids du TV (sans emballage) est approximativement:

40 Lbs (30PF9946);

66 Lbs (37PF9936); 92 Lbs (42PF9936).

Remarque: Tout autre pied n'est fourni qu'en accessoire optionnel. Consultez votre revendeur.

2 Veillez à ce que l'air puisse circuler librement à travers les fentes de ventilation.

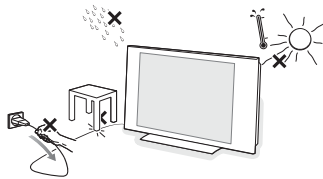

Afin d'éviter tout danger, écarter toute flamme nue (bougies...) de l'appareil. Evitez également de le mettre directement en contact avec de la pluie ou de l'eau.

Veillez à préserver l'équipement de tout égouttement ou de toute éclaboussure.

3 Introduisez la fiche d'antenne dans l'entrée d'antenne située au bas du téléviseur. En cas de perturbation (points blancs sur l'image) lors de la réception d'émetteurs VHF Bande 1 il est conseillé de brancher le câble d'antenne anti-parasite fourni.

4 Insérer le cordon d'alimentation fourni dans la prise située au bas du TV et dans une prise murale avec un voltage de 96-140V. Afin d'éviter tout dommage du cordon d'alimentation (AC) qui pourrait entraîner des risques d'incendie ou (et) d'électrocution, ne jamais placer le téléviseur sur le câble.

5 Télécommande: Introduisez les deux piles fournies (Type R6-1,5V).

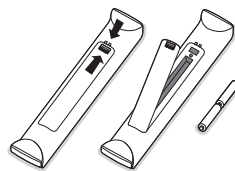

Les piles livrées avec la télécommande ne contiennent pas de métaux lourds tels que le mercure ou le cadmium. Informez-vous pour connaître les dispositions en vigueur dans votre pays.

6 Mise en service du téléviseur: Appuyez sur le bouton situé sur le côté droit du téléviseur. Un voyant s'allume en face avant du téléviseur. Appuyez sur le bouton sur la télécommande.

Utilisation des menus

- 1 Appuyez sur le bouton **MENU** de la télécommande pour faire apparaître le menu principal. À tout moment, vous pouvez sortir du menu en appuyant à nouveau sur le bouton **MENU**.
- 2 Utilisez le curseur haut/bas pour sélectionner le menu **Image**, **Son**, **Caractér.**, **Installation** ou **Mode**.

- 3 Sélectionnez l'élément de menu à l'aide du curseur gauche/droit.
- 4 A l'aide du curseur haut/bas, choisissez la commande que vous souhaitez sélectionner ou ajuster.

- 5 Appuyez sur le bouton **OK** pour activer.
Note: Les éléments temporairement non disponibles ou non pertinents sont affichés en gris clair et ne peuvent être sélectionnés.

TV menu

Menu TV	
Image ▶	Lumière
Son	Couleur
Caractér.	Image
Installation	Teinte
Mode	Définition

Image	
Lumière ▶	◀ ————— ▶
Couleur	
Image	
Définition	
Teinte	
Temp. Couleur	

Son	
Égalisation ▶	120 Hz
Équilibre	500 Hz
AVL	1500 Hz
Dolby Virtual	...
SAP	
Son	

Caractér.	
Minuterie ▶	Heure
Verr. intell.	Heure Début
Contraste+	Heure Fin
Réduct. bruit	No. de prog.
PIP	Activer
	Affichage

Menu Image:

- **Lumière:** Agit sur la luminosité de l'image.
- **Couleur:** Agit sur l'intensité de la couleur.
- **Image:** Améliore le détail des parties les plus claires de l'image.
- **Définition:** Agit sur la netteté de l'image.
- **Teinte:** Pour régler l'image à obtenir des tonalités de peau plus naturelles.
- **Temp. Couleur:** Agit sur le rendu des couleurs: **Froide** (plus bleue), **Normale** (équilibrée) ou **Chaude** (plus rouge).

Menu Son:

- **Égalisation:** Pour régler la tonalité du son (de grave: 120 Hz à aigus: 10 kHz).
- **Équilibre:** Pour équilibrer le son sur les haut-parleurs gauche et droit.
- **AVL (Automatic Volume Leveler):** Contrôle automatique du volume qui permet de limiter les augmentations du son, en particulier lors des changements de programmes ou des publicités.
- **Dolby Virtual:** Simule un son surround issu de 2 haut-parleurs en utilisant Dolby Pro Logic* en donnant à l'auditeur l'impression d'être entouré de haut-parleurs supplémentaires.
- **SAP** ou voie audio secondaire fait partie du système de diffusion stéréophonique. Transmise comme troisième canal audio, une SAP peut être entendue séparément de l'audio du programme de télévision en cours. Les stations de télévision peuvent utiliser cette voie audio secondaire à toutes sortes de fins. (Si un signal SAP n'est pas offert par le programme sélectionné, l'option SAP ne peut pas être sélectionnée).
- **Son:** Vous permet de sélectionner son mono ou stéréo (lorsque le son stéréo est disponible dans le programme sélectionné).

Menu Caractéristiques

- **Minuterie, Verr. intell. et PIP:** Voir p. 10-13.
- **Contraste+:** Réglage automatique du contraste de l'image qui ramène en permanence la partie la plus sombre de l'image au noir.
- **Réduct. bruit:** Atténue le bruit de l'image (la neige), en cas de réception difficile.

Comment rechercher les chaînes de télévision

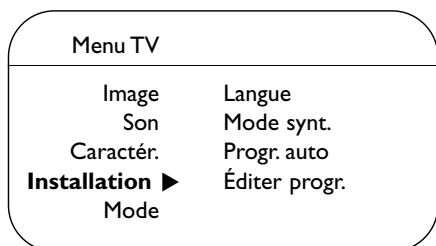

Si vous voulez réinstaller votre téléviseur, procédez comme suit:

- 1 Appuyez sur le bouton **MENU** de la télécommande.
- 2 Utilisez le curseur haut/bas pour sélectionner **Installation**.
- 3 Appuyez sur le curseur droit pour entrer dans le menu Installation.

Sélectionnez la langue des menus

- 1 Utilisez le curseur gauche/droit.
- 2 Appuyez sur le curseur haut/bas pour sélectionner votre langue.

Sélectionner le mode de syntonisation

Vous permet de modifier l'entrée des signaux de votre TV en mode câble, antenne ou auto. La configuration en mode auto aide le téléviseur à déterminer le type de signaux ou de chaînes qu'il reçoit lorsque programmation automatique est activée.

- 1 Sélectionnez **Mode synt.** dans le menu Installation.
- 2 Appuyez sur le curseur droit.

*Note: Il est recommandé d'utiliser l'option d'installation **Automatique**. En cas de difficulté d'installation par la méthode Automatique, choisir Antenne ou Câble selon le type de signal qui est présent.*

Lorsque:

- **Automatique** est sélectionnée, le téléviseur détectera automatiquement si un signal câble est présent;
- **Antenne** est sélectionnée, le téléviseur détectera le signal d'antenne et cherchera tous les programmes disponibles localement;
- **Câble** est sélectionnée, le téléviseur détectera le signal et cherchera tous les programmes disponibles localement sur le câble.

Mémoriser les chaînes de télévision

Programmation automatique

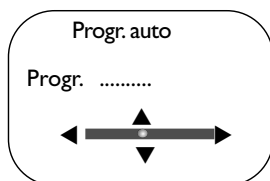

- 1 Sélectionnez **Progr. auto** dans le menu Installation.
Note: Toutes les chaînes doivent être déverrouillées afin d'être autoprogrammées. A l'invite, entrez votre code pour déverrouiller toutes les chaînes. (Voir menu TV, Caractéristiques, Verr. intell., p. 11.)
- 2 Appuyez sur le curseur droit. Le message **Start ?** s'affiche.
- 3 Appuyez sur le curseur droit.
- 4 La progression de l'autoprogrammation est affichée.

Éditer programmes

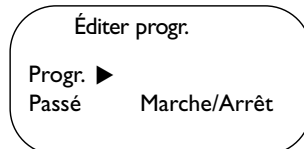

Cette option vous permet de modifier ou de sauter dans la liste de chaînes celles qui ont une réception faible ou mauvaise ou celles que vous regardez rarement.

*Note: Une fois que vous avez sauté une chaîne, vous ne pouvez plus la sélectionner avec le bouton **-P+**; vous pouvez seulement y accéder en utilisant les boutons chiffrés.*

- 1 Sélectionnez **Éditer progr.** dans le menu Installation.
- 2 Appuyez sur le curseur droit pour entrer dans la liste des programmes.
- 3 Sélectionnez la programme que vous voulez éliminer avec le curseur gauche/droit.
- 4 Appuyez sur le curseur bas. Sélectionnez **Marche** ou **Arrêt**.
- 5 Utilisez le curseur haut/bas pour sélectionner un autre programme et répétez 3 - 4.
- 6 Appuyez sur le bouton **MENU** pour retourner au menu Installation.

Note: Pour rajouter des programmes à la liste, répétez 1 à 4.

Utilisation de la télécommande RC4334

Note: Pour la plupart des boutons, vous activerez la fonction en appuyant une fois sur le bouton. Si vous appuyez une seconde fois, la fonction sera désactivée.

Note: Seules quelques boutons peuvent être utilisés en mode VGA.

VCR DVD TV SAT AMP

Appuyez plusieurs fois sur le bouton **Select** pour sélectionner un des modes système dans lequel la télécommande peut être utilisée. Si aucun bouton n'est enfoncé dans les 2 secondes, la télécommande se remet en mode TV. Si un bouton est enfoncé dans le mode système, la télécommande restera dans ce mode pendant 60 secondes. Après la télécommande se remet en mode TV.

INFO Affichage d'info à l'écran

Pour afficher le numéro de programme, l'heure, le mode son et le temps qui reste sur la minuterie. Appuyez à nouveau pour afficher les qualifications sélectionnées. Le niveau de volume et les réglages smart control sont ensuite affichés chaque fois qu'ils sont utilisés.



Boutons pour les appareils A/V.

TV / PC

Appuyez sur un de ces boutons pour commuter le téléviseur en mode TV ou PC.

SURR Son Surround

Incredible surround

Lorsque Incredible Surround est mise en marche en mode son Stéréo, vous avez l'impression que les haut-parleurs sont plus éloignés l'un de l'autre.

Virtual Dolby Surround *

Optimal avec les signaux Dolby Surround. Vous permet de faire l'expérience de l'effet de Dolby Pro Logic Surround, qui reproduit un effet de son à l'arrière. Voir Menu Son, Dolby Virtual, p. 2.

Vous pouvez faire la même sélection dans le menu Son, Dolby Virtual, p. 2.

HD Appuyez sur ce bouton pour utiliser la télécommande directement en mode HD pour les appareils HD (p.ex. le Set Top Box). Appuyez 1x pour mode **HD-A**, appuyez 2x pour mode **HD-D**.

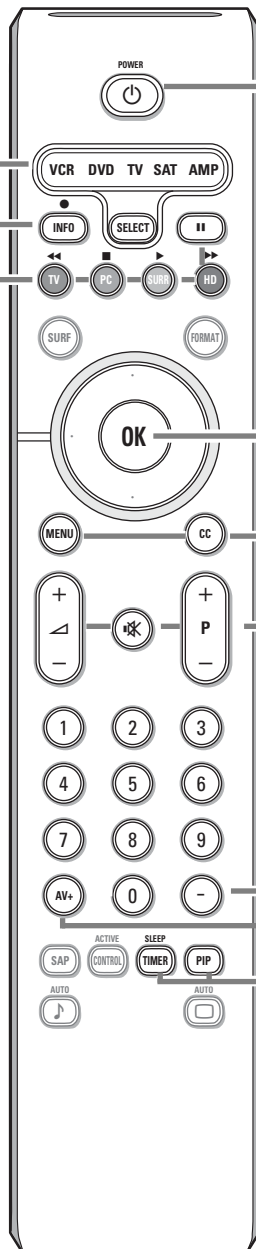

POWER

Appuyez pour allumer/éteindre le TV. Un téléviseur n'est jamais complètement hors tension à moins qu'il ne soit débranché de la prise murale.

OK Appuyez sur ce bouton pour afficher la liste des programmes ou pour activer/confirmer le choix que vous avez effectué dans les menus.

MENU Menu principal M/A

Voir p. 2.

CC Sous-titres codés

Marche/Arrêt/Actif sans son.

▲ Pour régler le volume.

✖ Pour supprimer/rétablir le son.

CH Sélection de chaîne

Pour naviguer dans les chaînes de télévision ou les sources mémorisées.

0/9 Boutons numériques

Choix direct d'une chaîne de télévision. Si le n° de programme est à deux ou à trois chiffres, introduisez le second chiffre avant que le trait ne disparaisse. Pour appeler une chaîne de 0 à 9 appuyez sur le bouton à chiffre un peu plus longtemps.

AV+ Pour sélectionner les périphériques. Voir p. 9.

- Tapez le point pour les chaînes numériques.

SLEEP TIMER

Pour sélectionner la période de temps avant que le téléviseur ne s'éteigne (de 15 à 240 minutes).

PIP En mode HDMI, appuyez sur le bouton **PIP** et une seconde petite fenêtre apparaîtra sur votre écran principal, vous permettant de regarder simultanément une chaîne de télévision et une image provenant d'un appareil branché sur **HDMI (AV3)**.

* Fabriqué sous licence de Dolby Laboratories. "Dolby" "Pro Logic" et le symbole double-D sont des marques de commerce de Dolby Laboratories.



SURF

Grâce à cette fonction, vous pouvez basculer facilement entre les différentes chaînes/sources TV qui vous intéressent le plus.

Appuyez sur le bouton **SURF**. Une liste est affichée dans la partie gauche de l'écran de télévision. Le dernier élément ajouté apparaît en premier sur la liste.

Appuyez sur le curseur haut/bas pour sélectionner immédiatement la chaîne TV désirée de la liste.

Pour ajouter une nouvelle chaîne ou source à la liste de huit canaux:

Sintoniser sur la chaîne ou la source que vous voulez ajouter.

Appuyez sur le bouton **SURF**. Appuyez sur le curseur vers la droite pour ajouter. S'il y a déjà huit chaînes/sources dans la liste, celle du bas est supprimée.

Pour supprimer une chaîne ou source: Sélectionnez le numéro de chaîne que vous voulez supprimer.

Appuyez sur le bouton **SURF**. Appuyez sur le curseur vers la droite pour supprimer.

Appuyez sur le bouton **SURF** ou attendez le dépassement du délai imparti pour effacer l'affichage Surf.

FORMAT

Appuyez sur ce bouton pour une liste de formats d'affichage disponibles pour afficher des images vidéo dans les proportions traditionnelles 4:3.

Appuyez sur ce bouton plusieurs fois ou appuyez sur le curseur gauche/droit pour sélectionner un autre format d'affichage: Zoom Super, 4:3, Zoom 14:9, Zoom 16:9, Zoom Sous-titres, Plein écran ou Plein écran 16:9 (30PF9946 uniquement).

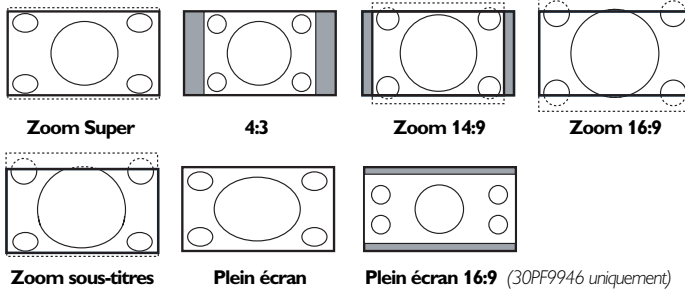

Zoom Super supprime les barres noires sur les côtés des programmes 4:3 avec une distorsion minimale.

Note: Dans le mode HDMI, appuyez sur le bouton FORMAT pour sélectionner le format Ext. image 16:9 ou un format d'image Plein écran.

SAP Lorsque vous sintonisez une chaîne où SAP (Second Audio Program) est disponible, vous pouvez faire basculer entre Principal et SAP. Si SAP n'est pas disponible, seul Principal peut être sélectionné.

ACTIVE CONTROL Marche/Arrêt/Activé avec Capteur
Optimise la qualité de l'image en fonction du signal reçu.

🎵 Auto Son/Image

Pour sélectionner des paramètres définis de l'image et du son.

Personnel renvoie aux réglages personnels de l'image et du son sélectionnés dans le menu image et son.

Note: Ce TV Philips a été configuré en usine pour donner un résultat optimal dans un environnement de magasin équipé typiquement d'un éclairage fluorescent. Comme à domicile on dispose généralement d'un éclairage moins puissant, nous vous recommandons d'essayer les différents préréglages Smart image pour trouver le plus adapté à votre propre environnement.

Les boutons en haut du téléviseur

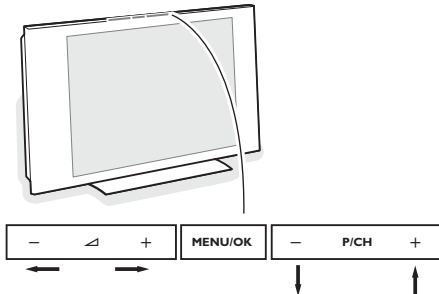

Si votre télécommande est perdue ou cassée, vous pouvez toujours modifier quelques réglages de base avec les boutons situés sur le dessus du téléviseur.

Appuyez sur:

- Les boutons - ou + pour régler le volume;
- Les boutons **P/CH-** **P/CH+** pour sélectionner les chaînes TV ou les sources.

Le bouton **MENU/OK** est utilisé pour appeler le menu principal sans utiliser la télécommande.

Utilisez:

- Le bouton + (Menu Gauche) et les boutons **P/CH-** et **P/CH+** (Menu Haut/Bas) pour sélectionner des éléments du menu dans les directions indiquées;
- Le bouton **MENU/OK** pour supprimer le menu.

Caméra, jeu, casque

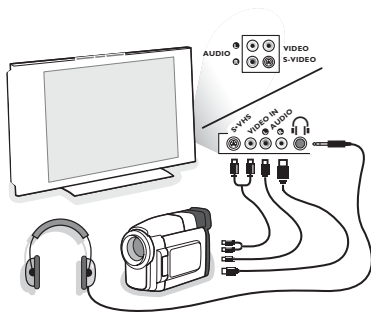

Caméra, Caméscope ou Jeu

- 1 Branchez votre caméra, caméscope ou jeu comme indiqué.
- 2 Branchez l'installation sur **VIDEO** ② et **AUDIO L** ③ pour un appareil mono. Branchez également sur **AUDIO R** ③ pour un appareil stéréo. Vous obtiendrez la qualité S-VHS avec un caméscope S-VHS en branchant les câbles S-VHS sur **S-VIDEO** ① et sur **AUDIO** ③.

Attention: Ne pas brancher les câbles ① et ② en même temps. Cela peut produire des distorsions dans l'image !

Casque (uniquement pour 30PF9946)

- 1 Insérez la fiche dans la prise du casque comme indiqué.
- 2 Appuyez sur sur la télécommande pour mettre hors service les HP de votre téléviseur.

La prise du casque a une impédance de 8 à 4000 Ohm et est du type 3,5 mm.

Connexions arrière

Vous pouvez brancher une large gamme d'appareils électroniques sur votre TV. Les diagrammes de connexion suivants vous décrivent le mode de connexion à l'arrière de votre TV.

AV1 fonctionne avec YPbPr et CVBS; **AV2** fonctionne avec CVBS et YIC; **AV3** fonctionne avec HDMI et VGA; VGA fonctionne avec VGA, SVGA (et, si 30PF9946, avec XGA) et 480p, 576p, 720p et 1080i.

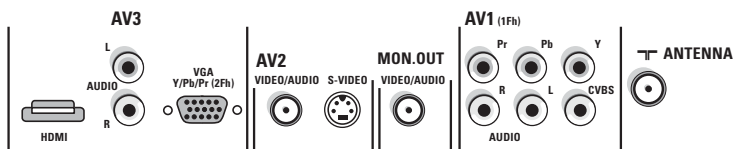

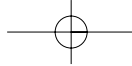

Enregistreur (VCR-DVD+RW)

Note: Éviter de placer votre enregistreur trop près de l'écran étant donné que certains enregistreurs sont sensibles aux signaux de l'image. Gardez une distance minimale de 20" avec l'écran.

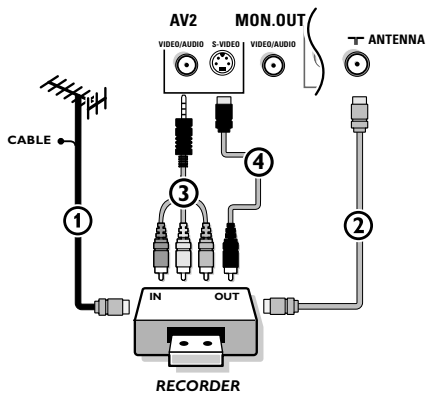

- ❶ Connectez l'Antenne RF ou le câble de câblodistribution (éventuellement via un séparateur de signaux à deux directions – optionnel – et/ou un boîtier convertisseur pour télévision par câble) ❶ à la prise **RF IN** de votre enregistreur.
- ❷ Connectez un autre câble RF ❷ de la sortie **OUT** de votre enregistreur à l'entrée de **ANTENNA** du téléviseur.
- ❸ Connectez le câble d'adaptation mini-jack à cinch fourni ❸ à l'entrée **VIDEO/AUDIO** d'**AV2**.

Si votre enregistreur dispose d'une prise vidéo S-VHS:
Pour une meilleure qualité d'image, connectez un câble S-Vidéo à l'entrée **S-VIDEO** ❹. S-VHS ne fournissant pas d'audio, il faut donc brancher le câble mini-jack à cinch pour obtenir du son.

Enregistreur avec d'autres périphériques A/V

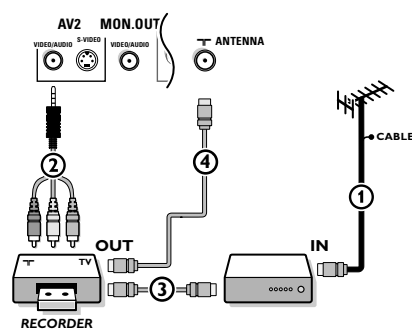

- ❶ Connectez l'Antenne RF ou le câble de câblodistribution à la prise **RF IN** de votre autre périphérique.
- ❷ Connectez le câble d'adaptation mini-jack à cinch fourni ❷ à l'entrée **VIDEO/AUDIO** de **AV2**.
- ❸ Branchez la sortie RF de l'appareil AV à l'entrée RF de l'enregistreur ❸.
- ❹ Branchez un autre câble RF ❹ provenant de la sortie **OUT** de votre enregistreur à l'entrée **ANTENNA** jack du téléviseur.

Si votre enregistreur dispose d'une prise vidéo S-VHS:
Voir ci-dessus.

Le connecteur **MON. OUT** peut être utilisé pour une connexion en guirlande ou pour enregistrer des programmes à partir de votre TV. Ce n'est que lorsqu'un enregistreur est branché sur **MON. OUT** qu'il est possible d'enregistrer un programme à partir d'autres périphériques connectés à votre TV. Voir Enregistrer avec votre enregistreur, p. 15.

Appareils munis de connecteurs Component Video Output (YPbPr)

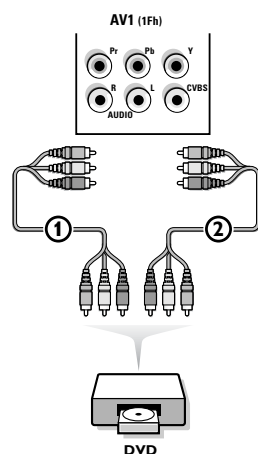

- ❶ Branchez les trois câbles vidéo multiples ❶ sur les appareils possédant des sorties vidéo multiples (**YPbPr**), tels que lecteurs DVD, lecteurs de disques laser, lecteurs de jeux vidéo, récepteurs satellite et autres, et sur les jacks **Y**, **Pb** et **Pr** d'**AV1** sur le téléviseur.
- ❷ Connectez les câbles audio aux jacks **AUDIO L** et **R** ❷ de l'appareil et aux jacks **L** audio et **R** **YPbPr** **AV1** ou **AV2**.
- ❸ Pour la reproduction de CVI (Component Video Input) branchez également sur le **CVBS** jack d'**AV1**. Voir le manuel de votre lecteur de DVD.

Notes: Les indicateurs pour les cavités composant vidéo peuvent différer selon le lecteur DVD ou l'appareil branché. Bien que les abréviations puissent varier, les lettres B et R représentent les signaux composant bleus et rouges, respectivement, et Y indique le signal de la luminance. Faites référence aux directives du lecteur DVD pour les définitions et les détails de branchement.

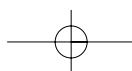

Appareils dotés d'une sortie Progressive Scan (balayage progressif)

(p.ex. un boîtier décodeur, un lecteur DVD progressif..) - 480p, 576p, 720p ou 1080i

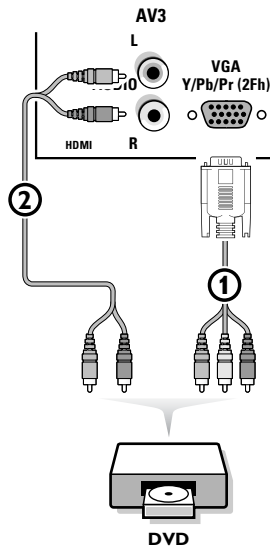

Connectez l'appareil avec sortie **2Fh YPbPr** au connecteur **VGA ①** (avec le câble d'adaptation VGA à cinch fourni) et aux jacks **AUDIO L** et **R ②** d'**AV3**.
Voir également le manuel de votre appareil haute définition.

Note: Cette télévision est conçue pour accepter des normes de signaux haute définition 480p, 576p, 720p et 1080i telles que spécifiées par la norme EIA7703 de l'Electronic Industries Association.

Les appareils numériques de divers fabricants peuvent avoir différentes normes de sortie, ce qui peut causer des problèmes d'affichage.

Avertissement: Au cas où vous remarquez des images instables, des mauvaises couleurs ou pas de couleur, aucune image ou toute combinaison de celles-ci sur votre écran, assurez-vous que vos connexions ont été effectuées correctement ou éloignez davantage votre appareil numérique de votre téléviseur.

Raccordez votre ordinateur

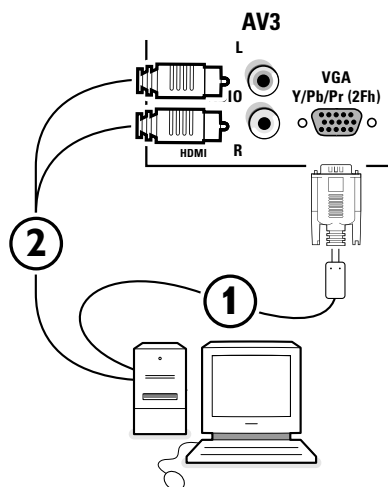

Vous pouvez relier votre ordinateur au connecteur **VGA** d'**AV3** ou au connecteur **HDMI** (voir plus loin).

- ① Connectez par un câble VGA ① la carte vidéo de votre ordinateur avec la prise **VGA Y/Pb/Pr (2Fh)** du bas du TV. Serrez les vis de fixation de chaque prise.
- ② Dans le cas d'un ordinateur multimédia, connectez le câble audio ② entre la sortie audio de votre PC et les entrées **AUDIO R** (droite) et **AUDIO L** (gauche) du côté du TV.

L'entrée **VGA** du TV permet l'affichage des modes suivants:

VGA	640 x 480	60 Hz
SVGA	800 x 600	60 Hz
XGA	1024 x 768	60 Hz (uniquement 30PF9946)

Note:

Si possible, utilisez le mode XGA1024x768@60 Hz pour obtenir la meilleure qualité d'image possible pour votre moniteur LCD (30PF9946)

Connecteur HDMI (High Definition Multimedia Interface)

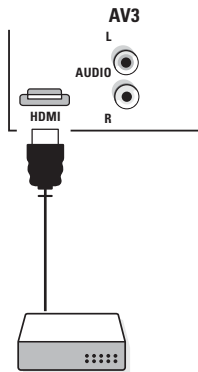

HDMI est la nouvelle norme pour l'interconnexion vidéo et audio numérique haute définition. Par ex. avec un Set top box numérique, avec des appareils HDMI tels qu'un lecteur DVD, récepteur AV...

*Note: Le connecteur HDMI **NE SUPPORTE PAS** les appareils DVI avec son analogique.*

Le connecteur **HDMI** permet:

- Les modes d'affichage TV et moniteur suivants:

EDTV	640/720 x 480p	
	720 x 576p	
HDTV	1920 x 1080i	
VGA	640 x 480	60 Hz
SVGA	800 x 600	56 Hz
XGA	1024 x 768	60 Hz

- Un volume HD non comprimé
- Des signaux codés ou non codés.

Reliez la sortie numérique HDMI de votre appareil HD (par ex. lecteur DVD, Set Top Box ...) au connecteur **HDMI** de votre téléviseur.

Notes :

- Le bon fonctionnement est uniquement garanti avec des produits HDMI compatibles.
- Il est possible que les appareils numériques de fabricants différents possèdent d'autres standards de sortie, ce qui peut engendrer des difficultés en ce qui concerne l'affichage correct de la TV.
- Si l'appareil est froid, il peut y avoir une petite "étincelle" lorsque l'on allume l'appareil. C'est normal, l'appareil n'est pas défectueux.

Pour sélectionner les périphériques

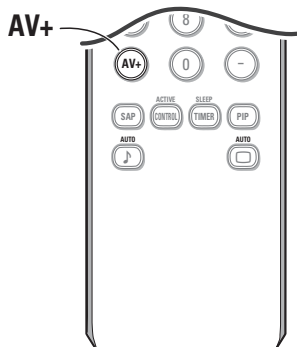

Selon le branchement de vos périphériques, appuyez sur

- **AV+** suivi du bouton '1' pour sélectionner **AV1**
- **AV+** suivi du bouton '2' pour sélectionner **AV2**
- **AV+** suivi du bouton '3' pour sélectionner **REAR** pour un périphérique connecté à l'arrière ou sur le côté (selon le type de téléviseur que vous avez acheté), voir p. 6
- **AV+** suivi du bouton '4' pour sélectionner **HD-A** pour un appareil HD-A connecté à **AV3**, voir p. 8
- **AV+** suivi du bouton '4' de nouveau pour sélectionner **HD-D** pour un appareil HD-D connecté à **AV3**, voir p. 9
- **AV+** suivi du bouton '5' pour sélectionner **PC-A** pour un ordinateur connecté à **AV3**, voir p. 8
- **AV+** suivi du bouton '1' et alors par le bouton **P+** pour sélectionner **CVI**.

*Note: Lorsque le mode est HD ou PC, appuyez d'abord sur le bouton **TV** pour retourner au mode TV ou pour sélectionner de nouveau **AV1**, **AV2** ou **REAR**.*

Menu Caractér.

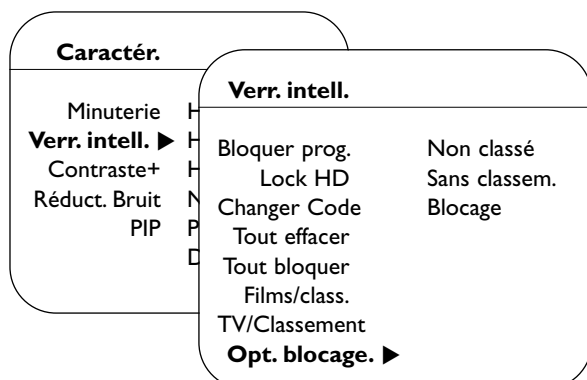

Minuterie

Ce menu vous permet d'utiliser le téléviseur comme un réveil.

- ❶ Appuyez sur le bouton **MENU**.
- ❷ A l'aide du curseur, sélectionnez **Caractér.**, puis **Minuterie**.
- ❸ **Heure:** Entrez l'heure courante avec les boutons numérotés.
Utilisez le curseur gauche/droit pour sélectionner AM ou PM.
- ❹ **Heure Début:** Entrez l'heure de début.
- ❺ **Heure Fin:** Entrez l'heure de mise en veille.
- ❻ **No. de chaîne.:** Entrez le numéro de la chaîne pour le réveil.
- ❼ **Activer:** Vous pouvez régler:
 - **Une fois** pour un réveil unique;
 - **Quotidien** pour tous les jours,
 - **Arrêt** pour annuler.
- ❽ **Affichage:** Utilisez le curseur de direction droite pour sélectionner Marche ou Arrêt, selon que vous voulez afficher l'heure actuelle sur l'écran du téléviseur ou non.
- ❾ Appuyez sur le bouton pour mettre en veille le téléviseur. Il s'allumera automatiquement à l'heure programmée. Si vous laissez le téléviseur allumé, il changera uniquement de programme à l'heure indiquée (et se mettra en veille à l'heure de fin).

Note: La combinaison des fonctions Verrou intell. et Minuterie permet de limiter la durée d'utilisation, à vos enfants par exemple.

Verr. intell.

La fonction Verr. intell. effectue le traitement des données envoyées par les diffuseurs ou autres fournisseurs de programmes contenant des directives sur le contenu. Une fois Verr. intell. programmé, un téléviseur doté d'une telle fonction peut répondre aux directives de contenu et bloquer les programmes dont le contenu vous semble douteux.

Verr. intell. permet aux parents de bloquer ou de "censurer" tout programme ne convenant pas aux enfants. Il est impossible de regarder une chaîne bloquée par la commande Verr. intell. à moins de saisir le code d'accès correct pour déverrouiller la chaîne.

- ❶ Appuyez sur le bouton **MENU**.
- ❷ A l'aide du curseur, sélectionnez **Caractér.**, puis **Verr. intell.**
- ❸ Appuyez sur le curseur droit pour entrer dans le menu Verr. intell.
- ❹ Vous devez entrer votre code d'accès.
 - Appuyez sur les boutons 0,7,1,1 de la télécommande.
Incorrect est affiché à l'écran.
 - Appuyez de nouveau sur les boutons 0,7,1,1 de la télécommande. **Nouv(eau) code** est affiché à l'écran.
 - Entrez un nouveau code à quatre chiffres à l'aide des boutons numérotés. **Confirmer code** est affiché.
 - Entrez de nouveau votre code à quatre chiffres. **Confirmé** clignote brièvement à l'écran et Verr. intell. est mis en surbrillance.

Important: Vous avez oublié votre code:

Rappelez-vous que 0,7,1,1 est le code Verr. Intell. par défaut. Si votre code d'accès a été modifié par quelqu'un d'autre (un enfant, par exemple) ou si vous ne vous en souvenez plus, vous pouvez quand même accéder au menu en utilisant ce code par défaut.

Fonctions Verr. intell.

Bloquer chaîne

Sélectionnez le programme que vous voulez bloquer. Appuyez sur le curseur droit pour bloquer.
Effectuez de nouveau pour chaque programme que vous désirez bloquer.

Verrouiller HD (Lock HD)

Afin de bloquer les périphériques connectés à **AV3**.

Changez Code

Pour modifier votre code d'accès. Entrez votre code d'accès actuel or bien le code déterminant 0,7,1,1 et entrez un nouveau code d'accès personnel. Le code précédent est remplacé.

Tout effacer

Pour débloquer tous les canaux et programmes bloqués jusqu'à la mise hors tension du téléviseur.
Lorsque le téléviseur est allumé de nouveau, tous les canaux bloqués précédemment seront bloqués de nouveau.

Tout bloquer

Pour bloquer tous les canaux et programmes à la fois. Dans le mode **ARRÊT**, vous retournez vers les canaux bloqués individuels.

Qualification Cinéma

Vous permet de contrôler l'accès aux films individuels selon leur qualification MPAA (Motion Picture association of America).
Sélectionnez une qualification cinéma et appuyez le curseur droit pour mettre chaque qualification en **MARCHE** ou en **ARRÊT**.

Note: Lorsqu'une classe de films est bloquée, toutes les classes plus élevées seront bloquées automatiquement.

- G** films au contenu modéré, appropriés à tous les âges
- PG** films pour lesquels une surveillance parentale est recommandée.
Ceux-ci peuvent contenir certaines scènes corsées ou violentes ou quelquefois une mauvaise langue
- PG-13** films pour lesquels une surveillance parentale est recommandée dans le cas de jeunes de moins de 13 ans
- R** réservé aux adultes. Ces films contiennent généralement des scènes sexuelles offensives ou une mauvaise langue et peuvent être inappropriés aux jeunes de moins de 17 ans. Surveillance ou permission parentale obligatoire.
- NC-17** même avec la permission parentale, défendu aux jeunes de moins de 17 ans. Plus de scènes sexuelles offensives, de violence ou de mauvaise langue.
- X** films qui se concentrent généralement sur le sexe, la violence et/ou une mauvaise langue. Connus également sous le nom de pornographie.

Verrou des qualification TV

Vous permet de parcourir vos qualifications télé personnelles.

Sélectionnez une qualification TV selon l'âge avec le curseur haut/bas, et entrez dans la liste, si elle est présente, avec qualification selon le contenu à l'aide du curseur droit puis sélectionnez une qualification selon le contenu.

Lorsque **Tout bloquer** est sélectionné, tous les éléments de la liste selon le contenu et selon l'âge sont verrouillés.

Appuyez de nouveau sur le curseur droit pour mettre chaque classement en **MARCHE** ou en **ARRÊT**.

Note: Lorsqu'une classe de films est bloquée, toutes les classes plus élevées seront bloquées automatiquement.

Qualification selon l'âge	Qualification selon le contenu	
Pas de qualificat.	marche/arrêt	TV-Y approprié pour les jeunes de tout âge avec des thèmes et des éléments qui conviennent à des jeunes de 2 à 6 ans
TV-Y	marche/arrêt	TV-Y7 programmes conçus pour les jeunes de 7 ans et plus TV-Y7-FV programmes contenant de la violence imaginaire plus intense que dans les programmes de la catégorie TV-Y7
TV-Y7	tous (FV) Violence imaginaire	TV-G programmes appropriés à tous les âges. Ces programmes contiennent peu ou pas de violence, pas de langage offensif et peu ou pas de dialogue ou situation sexuelle
TV-G	marche/arrêt	TV-PG programmes contenant des éléments que certains parents jugent inappropriés pour les enfants plus jeunes et pouvant nécessiter une surveillance parentale. Le programme peut contenir des situations de violence et des dialogues sexuel modérés ainsi qu'un langage offensif.
TV-PG	tous (D) Dialogue (L) Langage (S) Sexe (V) Violence	TV-14 programmes contenant des éléments pouvant ne pas être appropriés à des enfants de moins de 14 ans. Ces programmes comportent un ou plusieurs des éléments suivants: Violence intense, situations sexuelles intenses, dialogues suggestifs et langage offensif.
TV-14	tous (D) Dialogue (L) Langage (S) Sexe (V) Violence	TV-MA programmes à l'intention des adultes et pouvant être inappropriés aux jeunes de moins de 17 ans. Ces programmes peuvent contenir de la violence graphique, des activités sexuelles explicites et/ou un langage indécent ou grossier.
TV-MA	tous (L) Langage (S) Sexe (V) Violence	

Options de blocage:

Il y a 3 options de blocage:

- **Non classé:**

Lorsque l'option de blocage **Non classé** est activée, les programmes cinéma et TV sans qualification sont bloqués. Les programmes de sports, d'actualités et de prévisions météo sont classés dans la catégorie des programmes sans qualification.

- **Sans classement:**

Tous les programmes sans données de directives sur le contenu peuvent être bloqués si l'option **Sans classement** est réglée à **MARCHE**. N'importe quel programme peut entrer dans cette catégorie.

- **Blocage**

La commande de blocage est en réalité le "sélectionneur maître" de Verr. Intell. Cette commande modifie les paramètres que vous avez choisis pour le blocage des programmes selon le classement des films ou des émissions de télévision ou pour bloquer les programmes manquant d'informations ou non classifiés.

Lorsque la commande Bloquer est en **ARRÊT**, le blocage ou la censure des programmes est désactivé. Lorsque la commande est en **MARCHE**, le blocage s'effectue selon les paramètres que vous avez choisis.

Sous-titres codés

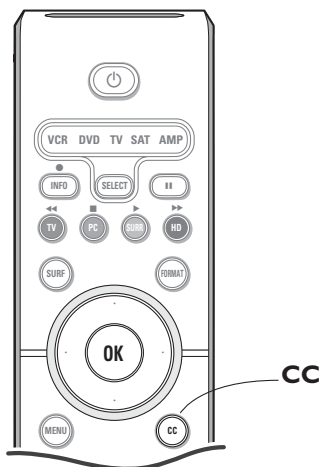

Les sous-titres codés vous permettent de lire le contenu vocal des programmes de télévision sur votre écran TV lors de la transmission d'un programme offrant des sous-titres. Cette fonction, à l'intention des malentendants, utilise des 'boîtes de texte' à l'écran pour afficher les dialogues et les conversations en même temps que le programme de télévision. Les sous-titres codés apparaissent à l'écran durant les télédiffusions à sous-titres.

- Appuyez plusieurs fois sur le bouton **CC** pour sélectionner **STC-Arrêt**, **STC-1**, **STC-2** ou **STC/Sourdine**.
Lorsque **STC-Arrêt** est sélectionné, le téléviseur n'affiche pas de sous-titres;
Lorsque **STC/Sourdine** est sélectionné, le téléviseur affiche automatiquement **STC-1** lorsque la fonction Arrêt est active.
Lorsque la fonction Arrêt est désactivée, le téléviseur n'affiche pas de sous-titres.
STC-1 est le mode le plus utilisé, **STC-2** peut être utilisé pour des langues alternatives si elles sont transmises, Dialogue (et descriptions) des actions d'un programme de télévision à sous-titrés codés à l'écran.

Note: Les sous-titres n'emploient pas toujours une grammaire et une orthographe correctes. Les programmes de télévision et les commerciaux publicitaires ne sont pas toujours conçus pour la diffusion avec les informations de sous-titres incluses. Consultez le guide des programmes de télévision de votre région pour les chaînes de télévision et les heures des spectacles sous-titrés codés. Les programmes sous-titrés codés sont généralement indiqués dans l'horaire de télévision accompagnés de marques de service comme 'CC'.

Note: Ce poste de télévision fournit des fonctions de sous-titrage codé répondant aux normes EIA-608 et selon les articles 15.119 des règlements de la FCC.

PIP (Picture in Picture)

L'option PIP vous permet de faire apparaître une seconde fenêtre plus petite sur votre écran principal, vous permettant de regarder simultanément une chaîne de télévision et une image provenant d'un appareil numérique branché sur **HDMI (AV3)** (appareil Haute Définition Numérique).

- Appuyez sur le bouton **MENU**.
- A l'aide du curseur, sélectionnez **Caractér.**, puis **PIP**.
- Utilisez le curseur de direction droite pour sélectionner les formats PIP disponibles: **Arrêt**, **Petit**, **Moyen**, **Grand** ou **Côte à côte**.

Lorsque le format est sélectionné, et lorsqu'un appareil est branché sur **HDMI (AV3)** et allumé, l'écran PIP apparaîtra automatiquement. Enfoncez le bouton **P-** ou **P+** ou les touches chiffrées pour sélectionner d'autres chaînes TV ou pour afficher la fenêtre de l'appareil **HDMI (AV3)** sur l'écran principal.

- Sélectionnez **Horizontal** ou **Vertical** pour déplacer l'écran PIP vers un autre coin de l'écran principal.

Combinaisons PIP:

Mode:	TV	HD	PC
Écran principal	TV	HDMI	VGA
Écran PIP	HDMI	TV/A-HD/VGA	HDMI

Utilisation en mode moniteur PC

Votre téléviseur peut être utilisé comme un moniteur d'ordinateur.
Vous devez d'abord effectuer les raccordements de l'ordinateur et ajuster la résolution (voir p. 8).

Choix du mode PC

Appuyez sur le bouton **PC** de la télécommande pour commuter le téléviseur en mode PC. Appuyez sur **TV** pour revenir en mode tv. En cas d'absence de signal PC pendant plus de 5 secondes, le téléviseur passe automatiquement en veille.

Utilisation des menus PC

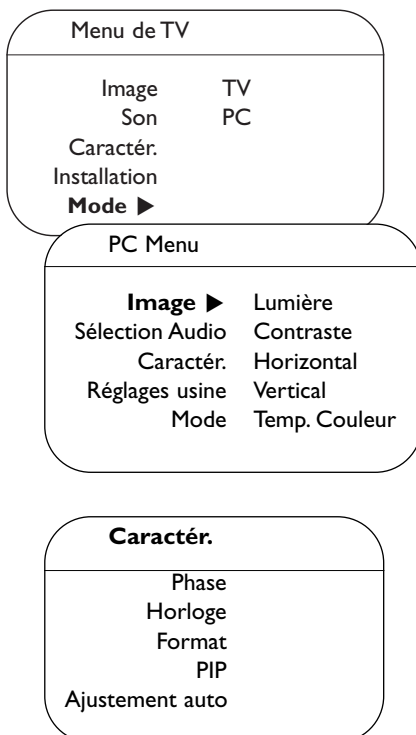

Appuyez sur le bouton **MENU** pour accéder aux réglages spécifiques au mode moniteur PC. Utilisez le curseur pour régler (les réglages sont mémorisés automatiquement).

Image

- **Lumière/Contraste:** Pour régler la lumière et le contraste.
- **Horizontal/Vertical:** Pour ajuster le positionnement horizontal et vertical de l'image.
- **Température couleur:** Pour régler la teinte des couleurs (froide, normale ou chaude).

Sélection Audio

Pour choisir le son qui est reproduit sur le téléviseur (**PC/HD** ou **TV**).

Notes:

- Vous devez choisir le mode TV avant de passer au mode TV/HD.
- Pour l'écoute de sons provenant d'un appareil HD en mode PC, assurez-vous d'avoir également connecté les câbles audio à l'appareil HD.

Caractér.

- **Phase/Horloge:** Permet d'éliminer les lignes parasites horizontales (**Phase**) et verticales (**Horloge**).
- **Format:** Pour choisir entre écran large (plein écran) ou le format original (native) des écrans PC.
- **PIP:** Vous permet de modifier la taille et la position de la fenêtre PIP à l'écran lorsque le bouton **PIP** est utilisé.
- **Ajustement audio:** Le positionnement est réglé automatiquement.

Réglages usine

Pour revenir aux réglages d'usine (réglages par défaut).

Mode

Pour revenir en mode TV.

Enregistrement avec enregistreur

Pour enregistrer à une qualité S-VHS, branchez un périphérique S-VHS directement sur le enregistreur.

Enregistrement d'un programme de télévision

Vous pouvez enregistrer un programme de télévision à l'aide du syntoniseur de votre enregistreur sans affecter votre téléviseur.

- ❶ Sélectionnez le numéro de chaîne sur votre enregistreur.
- ❷ Réglez votre enregistreur pour enregistrer. Consultez le manuel de votre enregistreur.

Vous n'affectez pas l'enregistrement lorsque vous changez de numéro de chaîne !

Enregistrement d'un programme par MONITOR OUT

Vous pouvez enregistrer un programme de télévision à l'aide du syntoniseur de votre téléviseur par **MONITOR OUT**.

- ❶ Mettez l'appareil en service.
- ❷ Sélectionnez la chaîne correcte sur votre téléviseur et l'entrée correcte sur votre enregistreur.
- ❸ Réglez votre enregistreur pour enregistrer. Vous enregistrez le canal sélectionné de la télévision, même si vous passez à une entrée AV, en utilisant le bouton **AV+** sur la télécommande.

*Vous ne devez pas changer de chaînes ou éteindre votre téléviseur lorsque vous enregistrez par **MONITOR OUT**.*

Note: Lorsqu'un canal du téléviseur ou une source AV se trouvent bloqués du fait de l'instruction donnée via le menu Canaux (voir p. 12), l'image et le son de sortie deviennent également muets.

Regulatory Notices - Federal Communications Commission Notice

This equipment has been tested and found to comply with the limits for a Class B digital device, pursuant to part 15 of the FCC Rules. These limits are designed to provide reasonable protection against harmful interference in a residential installation. This equipment generates, uses, and can radiate radio frequency energy and, if not installed and used in accordance with the instructions, may cause harmful interference to radio communications. However, there is no guarantee that interference will not occur in a particular installation. If this equipment does cause harmful interference to radio or television reception, which can be determined by turning the equipment off and on, the user is encouraged to try to correct the interference by one or more of the following measures:

Reorient or relocate the receiving antenna.

Increase the separation between the equipment and the receiver.

Connect the equipment into an outlet on a circuit different from that to which the receiver is connected.

Consult the dealer or an experienced radio or television technician for help.

Modifications -

The FCC requires the user to be notified that any changes or modifications made to this device that are not expressly approved by Philips Consumer Electronics may void the user's authority to operate the equipment.

Cables -

Connections to this device must be made with shielded cables with metallic RFI/EMI connector hoods to maintain compliance with FCC Rules and Regulations.

Canadian notice -

This Class B digital apparatus meets all requirements of the Canadian Interference-Causing Equipment Regulations.

Avis Canadien -

Cet appareil numérique de la classe B respecte toutes les exigences du Règlement sur le matériel brouilleur du Canada.

Avant de téléphoner au service à la clientèle

Symptômes	Vérifications et corrections à effectuer
Images "fantômes" ou doubles	<ul style="list-style-type: none"> • Peut être causé par une obstruction à l'antenne comme un gratte-ciel ou des collines. L'utilisation d'une antenne à grande directivité peut améliorer l'image.
Pas d'alimentation	<ul style="list-style-type: none"> • S'assurer que le cordon d'alimentation c.a. est branché dans la prise murale. • Débrancher le téléviseur et attendre 60 secondes. Rebrancher la fiche dans la prise murale et remettre le téléviseur sous tension.
Pas d'image	<ul style="list-style-type: none"> • Vérifier les connexions de l'antenne au bas du téléviseur et s'assurer qu'elles sont branchées correctement. • Problème pouvant venir de la station de diffusion. Essayer une autre chaîne. • Régler les réglages de contraste et de lumière. Essayer un autre réglage de auto image. • Vérifier les commandes de sous-titrage. Certains modes TEXTE pourraient bloquer l'écran. • Réglez votre source HDMI sur un mode d'affichage correct.
Pas d'image et alimentation activée	<ul style="list-style-type: none"> • Votre téléviseur possède un mode protection en cas de surchauffe. Vérifiez l'espace libre autour des sorties de l'appareil pour vous assurer qu'aucun mur ou meuble ne puisse entraver la circulation d'air.
Pas de son	<ul style="list-style-type: none"> • Augmenter le VOLUME. • S'assurer que le téléviseur n'est pas en arrêt, appuyer sur le bouton  de la télécommande. • Lorsque aucun signal n'est détecté, le téléviseur coupe le son automatiquement. Il ne s'agit pas là d'un mauvais fonctionnement mais d'une fonction du système.
Bonne sonorité mais couleurs médiocres ou pas d'image	<ul style="list-style-type: none"> • Régler le contraste et la lumière. • Essayer un autre réglage de auto image.
Image médiocre	<ul style="list-style-type: none"> • Vérifier la connexion du HDMI.
Image à effet neige et bruits	<ul style="list-style-type: none"> • Vérifier la connexion d'antenne.
Le téléviseur ne répond pas à la télécommande	<ul style="list-style-type: none"> • Vérifier que les piles fonctionnent correctement. Les remplacer au besoin. • Nettoyer la lentille du capteur du téléviseur. • La distance de fonctionnement entre le téléviseur et la télécommande ne doit pas dépasser 240". • Vous pouvez toujours utiliser les boutons en haut du téléviseur. • Vérifiez que la télécommande soit en mode correct.
Contrôle de l'équipement périphérique	<ul style="list-style-type: none"> • Les signaux infrarouge de l'écran peuvent influencer la sensibilité de réception d'autres périphériques. • Solution: Remplacez les piles de la télécommande ou changez la position des autres appareils. P. ex. gardez les écouteurs sans fil hors d'un rayon de 50".
Image VGA pas stable ou pas synchronisée	<p>Vérifiez si vous avez sélectionné le mode VGA correct dans votre ordinateur.</p>
Veille	<p>Votre TV consomme de l'énergie en veille. Cette consommation contribue à la pollution de l'air et de l'eau. Consommation : 2 W.</p>
Divers	<ul style="list-style-type: none"> • Température ambiante: + 5~ + 40°C • Alimentation: 50/60 Hz Voltage auto de 96 V à 140 V • Consommation: Environ 160 W • Consommation en position de veille: < 2 W • Poids (sans l'emballage): 30PF9946: 40 Lbs; 37PF9946: 66 Lbs; 42PF9946:92 Lbs • Dimensions ((lxhxp): 30PF9946: 895x490x110; 37PF9946: 1130x600x85; 42PF9946: 1215x660x90

Toujours pas de résultats ?

Mettez votre téléviseur hors service. Remettez-le en service.

N'essayez jamais de réparer vous-même une panne de téléviseur.

Consultez votre revendeur ou un technicien.

**Numéro de téléphone Philips Customer Care Centre:
1-888-PHILIPS (744-5477)**

Trucs et astuces**Comment mettre les batteries au rebut?**

Les batteries fournies ne contiennent pas de mercure ou de cadmium. Néanmoins, dans un grand nombre de localités, il est interdit de mettre les batteries au rebut avec les déchets ménagers. Veuillez vous assurer de mettre les batteries au rebut selon les règlements locaux.

Avertissement concernant les images fixes sur l'écran du TV

Une caractéristique des écrans plasma (PDP) est que l'affichage d'une même image pendant une longue durée peut entraîner une image fantôme persistante à l'écran. Il s'agit du marquage du phosphore à l'écran.

Lors d'une utilisation normale, le téléviseur doit afficher des images en perpétuel mouvement et en perpétuel changement qui remplissent l'écran.

Exemples d'images fixes (cette liste n'est pas exhaustive, vous pouvez en rencontrer d'autres):

- **Menus TV;**
- **Barres noires:** Lorsque des barres noires apparaissent sur la gauche et sur la droite de l'écran, il est recommandé de passer à un format image dans lequel l'image remplit l'écran;
- **Logos des chaînes de télévision:** Posent un problème s'ils sont lumineux et immobiles. Il est moins probable que les graphiques animés ou de faible contraste entraînent un vieillissement non uniforme de l'écran;
- **Informations boursières:** Présentées en bas de l'écran TV;
- **Logos des chaînes de shopping et affichage des prix:** Lumineux et affichés en permanence ou fréquemment au même endroit sur l'écran TV.

Parmi les exemples d'arrêts sur image figurent les logos, les images de synthèse, l'affichage de l'heure, les informations télétexte et les images affichées en mode 4:3, les images ou personnages statiques, etc.

Notes:

- Réduisez le contraste et la luminosité pendant le visionnage

- **Le marquage du phosphore à l'écran ne disparaît jamais complètement.**

GARANTIE LIMITEE

Un an gratuit sur la main d'oeuvre - Un an de service gratuit sur les pièces

QUI EST COUVERT ?

Vous devez disposer d'une preuve d'achat pour bénéficier du service de garantie. Un reçu ou tout autre document faisant preuve de votre achat du produit est considéré comme une preuve d'achat.

QU'EST-CE QUI EST COUVERT ?

La protection offerte par la garantie commence le jour où vous avez acheté votre produit. Pour une période d'un an, nous nous engageons à réparer ou remplacer toute pièce défectueuse et la main d'œuvre est à nos frais. Après un an suivant l'achat du produit, les frais de remplacement ou de réparation ainsi que la main d'œuvre seront à votre charge.

Toutes les pièces, y compris les pièces réparées ou de rechange, ne sont couvertes que pour la période de garantie originale. Lorsque la garantie du produit arrive à son terme, la garantie sur toutes les pièces remplacées ou réparées expire également.

CE QUI N'EST PAS COUVERT:

Votre garantie ne couvre pas :

- les frais de main d'œuvre pour l'installation ou la configuration du produit, le réglage des commandes sur le produit du client ainsi que l'installation ou la réparation du système d'antennes extérieur au produit.
- réparation du produit et/ou remplacement des pièces à cause d'une utilisation abusive, d'un accident, d'une réparation non autorisée ou de toute autre cause non contrôlable par Philips Consumer Electronics Company.
- problèmes de réception causés par la qualité des signaux ou par le système d'antennes extérieur au dispositif.
- un produit nécessitant une modification ou adaptation afin de permettre l'utilisation dans tout pays autre que celui auquel il était désigné, fabriqué, approuvé et/ou autorisé ou toute réparation du produit endommagé par ces modifications.
- dommages accessoires ou indirects résultant du produit. (Certains états ne reconnaissent pas l'exclusion de la responsabilité pour dommages indirects, il est possible que cette clause soit sans effet dans votre cas. Ceci inclut, mais ne se limite pas, au matériel préenregistré, qu'il dispose ou non des droits d'auteur.)
- un produit utilisé pour des raisons commerciales ou institutionnelles.

ENDROIT OU LE SERVICE EST DISPONIBLE:

Le service de garantie est disponible dans tous les pays où le produit est distribué officiellement par Philips Consumer Electronics Company. Dans le cas de pays où Philips Consumer Electronics Company ne distribue pas le produit, le centre de service local Philips tentera de vous offrir le service (un délai est possible si les pièces de rechange et les manuels appropriés ne sont pas disponibles tout de suite).

S'ASSURER DE GARDER...

toute preuve d'achat ou autre document faisant preuve de l'achat. Conservez ce reçu avec les manuels de l'utilisateur et gardez-les à portée de la main. Il est recommandé également de conserver la boîte d'expédition originale ainsi que son matériel d'emballage au cas où vous avez besoin de renvoyer le produit.

COMMENT OBTENIR LE SERVICE DE GARANTE

Les réparations doivent être effectuées par un centre de service agréé ou un centre de service à l'usine. Si vous n'habitez pas à proximité d'un centre de service à l'usine, contactez votre représentant. Si votre représentant est un centre de service agréé, il pourra autoriser la réparation. Si votre représentant n'est pas un centre de service agréé, il pourra vous référer au centre de service autorisé engagé par lui pour effectuer le service des produits qu'il vend.

(Aux Etats-Unis, Puerto Rico et Iles Vierges des Etats-Unis, toute garantie implicite, y compris les garanties implicites de qualité loyale et marchande et d'utilité particulière se limitent à la durée de cette garantie expresse. Certains états ne reconnaissent pas de limitation sur la durée d'une garantie implicite, il est donc possible que cette limitation soit sans effet dans votre cas.)

(Au Canada, cette garantie est offerte au lieu de toute autre garantie. Exclusion de toute autre garantie, expresse ou implicite, y compris toute garantie implicite de qualité loyale et marchande et d'utilité particulière du produit. Philips ne saurait en aucun cas être tenu responsable pour dommages directs, indirects, secondaires ou accessoires, découlant de l'utilisation de ce produit même si Philips aurait été prévenu de la possibilité de tels dommages.)

SI VOUS AVEZ DES QUESTIONS AU CANADA:

Veuillez contacter Philips au:

- 1-800-661-6162 (en langue française)
- 1-800-363-7278 (en langue anglaise)

NE PAS OUBLIER....

de prendre en note les numéros de série et de modèle indiqués sur votre produit dans l'espace ci-dessous. De plus, n'oubliez pas de remplir et de nous renvoyer votre carte d'enregistrement par la poste, le plus tôt possible. Cela nous facilite la tâche, lorsque nous avons des informations à communiquer.

No. de modèle #
No. de série #

Cette garantie vous donne des droits spécifiques. Il se peut que vous bénéficiiez d'autres droits qui varient d'un état/d'une province à l'autre.

Philips, P.O. Box 671539, Marietta, GA 30006-0026, 1-888-PHILIPS (744-5477)

Devuelva su tarjeta de registro de producto hoy mismo y obtenga lo mejor de su compra

Al registrar su modelo con PHILIPS usted cumplirá con los requisitos para obtener todos los valiosos beneficios que se indican a continuación, ¡no se los pierda! Llene y devuelva su tarjeta de registro del producto ahora mismo para garantizar:

*Comprobante de Compra

La devolución de la tarjeta incluida garantiza que se archive la fecha de compra, de modo que no necesitará más papeleo para obtener el servicio de garantía.

*Seguridad del producto Notificación

Al registrar su producto, recibirá la notificación (directamente del fabricante) en el raro caso de un retiro de productos o de defectos en la seguridad.

*Beneficios adicionales de la propiedad del producto

Registrar su producto garantiza que recibirá todos los privilegios a los cuales tiene derecho, incluyendo las ofertas especiales para ahorrar dinero.

PHILIPS

¡Felicitaciones por su compra, y bienvenido a la "familia!"

Estimado propietario de un producto PHILIPS:

Gracias por su confianza en PHILIPS. Usted ha escogido uno de los productos mejor construidos y con mejor respaldo disponible hoy en día. Haremos todo lo que esté a nuestro alcance por mantenerle satisfecho con su compra durante muchos años.

Como miembro de la "familia" PHILIPS, usted tiene derecho a estar protegido con una de las garantías más completas y redes de servicio más sobresalientes de la industria. Lo que es más: su compra le garantiza que recibirá toda la información y ofertas especiales a las que tiene derecho, además de un fácil acceso a los accesorios desde nuestra cómoda red de compra desde el hogar.

Y lo que es más importante: usted puede confiar en nuestro irrestricto compromiso con su satisfacción total.

Todo esto es nuestra manera de decirle bienvenido y gracias por invertir en un producto PHILIPS.

P.S. Con el fin de obtener lo mejor de su compra PHILIPS, asegúrese de llenar y devolver inmediatamente su tarjeta de registro del producto.

Conozca estos símbolos de **seguridad**

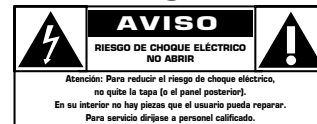

⚡ Este "relámpago" indica material no aislado dentro de la unidad que puede causar una descarga eléctrica. Para la seguridad de todos en su hogar, por favor no retire la cubierta del producto.

⚠ El "signo de exclamación" llama la atención hacia funciones sobre las que debería leer con atención en la literatura adjunta para evitar problemas operativos y de mantenimiento.

PRECAUCIÓN: Para evitar descargas eléctricas, haga que la paleta ancha del enchufe coincida con la ranura ancha e introdúzcala hasta el fondo.

ATTENTION: Pour éviter les chocs électriques, introduire la lame la plus large de la fiche dans la borne correspondante de la prise et pousser jusqu'au fond.

Sólo para uso del cliente

Escriba a continuación el N° de serie, el cual se ubica en la parte posterior del gabinete. Guarde esta información para futura referencia.

N° de modelo. _____
N° de serie. _____



PHILIPS

Visite nuestro sitio en el World Wide Web en <http://www.philips.com>

INSTRUCCIONES DE SEGURIDAD IMPORTANTES

Lea antes de operar el equipo

1. Lea estas instrucciones.
2. Guarde estas instrucciones.
3. Preste atención a todas las advertencias.
4. Siga todas las instrucciones.
5. No use este aparato cerca del agua.
6. Límpielo solamente con un paño seco.
7. No bloquee ninguno de los orificios de ventilación. Instálelo de acuerdo con las instrucciones de los fabricantes.
8. No lo instale cerca de fuentes de calor; tales como radiadores, compuertas de tiro (registros) de calor, estufas u otros aparatos (incluidos amplificadores) que generen calor.
9. No anule el objetivo de seguridad del enchufe polarizado o de conexión a tierra. Un enchufe polarizado tiene dos paletas, una más ancha que la otra. Un enchufe de conexión a tierra tiene dos paletas y una tercera espiga de conexión a tierra. La paleta más ancha o la tercera espiga es entregada para su seguridad. Si el enchufe suministrado no se ajusta a su tomacorriente, consulte a un electricista que reemplace el tomacorriente obsoleto.
10. Evite pisar o apretar el cable de suministro eléctrico, especialmente en los enchufes, tomacorrientes y el punto en que salen del aparato.
11. Sólo use aditamentos o accesorios especificados por el fabricante.
12.  Utilice sólo con un carro, soporte, trípode, repisa o mesa especificados por el fabricante o que se vendan junto con el aparato. Si usa el carro, tenga precaución cuando mueva la combinación carro/aparato para evitar lesiones si éste se vuelca.
13. Desenchufe este aparato durante las tormentas eléctricas o cuando no se use durante largos periodos.
14. Deje que personal calificado realice todo el servicio. Es necesario que el aparato reciba servicio si se ha dañado en algún modo, como cuando se daña el cable o enchufe de suministro de corriente, se ha derramado líquido u objetos han caído dentro él, cuando el aparato ha estado expuesto a lluvia o humedad, no opera bien o se ha caído.
15. Es posible que este producto contenga plomo y mercurio. La eliminación de estos materiales podría estar regulada debido a consideraciones medioambientales. Para obtener información acerca de la eliminación o del reciclaje, póngase en contacto con sus autoridades locales o con la Alianza de Industrias Electrónicas: www.eiae.org.
16. **Daños que requieran servicio** - El aparato debe recibir servicio de personal de servicio calificado cuando:
 - A. Se ha dañado el cable de alimentación o el enchufe; o
 - B. Han caído objetos o se ha derramado líquido dentro del aparato; o
 - C. El aparato ha quedado expuesto a la lluvia; o
 - D. El aparato parece no funcionar normalmente o su rendimiento ha cambiado notoriamente; o
 - E. Se ha dejado caer el aparato o se ha dañado la caja.
17. **Inclinación/estabilidad** - Todos los televisores deben cumplir con las normas de seguridad generales recomendadas internacionalmente en cuanto a las propiedades de inclinación y estabilidad del diseño de su gabinete.
 - No comprometa estas normas de diseño aplicando una fuerza de tracción excesiva a la parte delantera o superior del gabinete lo que finalmente puede hacer que el producto se vuelque.
 - Además, no se ponga en peligro usted mismo o a sus niños colocando equipos electrónicos o juguetes sobre el gabinete. Dichos artículos pueden caer inesperadamente desde la parte superior del producto y dañar el producto y/o causar lesiones personales.
18. **Montaje en la pared o cieloraso** - El aparato se debe montar en una pared o cieloraso únicamente como lo recomienda el fabricante.
19. **Líneas de energía eléctrica** - Una antena exterior se debe ubicar lejos de las líneas de energía.
20. **Conexión a tierra de la antena exterior** - Si se conecta una antena exterior o un sistema de cable al producto, asegúrese de que la antena o el sistema de cable estén conectados a tierra para proporcionar cierta protección contra sobrevoltajes y acumulación de cargas electrostáticas. En la Sección 810 del Código Eléctrico Nacional, ANSI/NFPA No. 70-1984, se proporciona información sobre la adecuada conexión a tierra de las esteras y estructuras de apoyo, conexión a tierra del alambre de acometida a una unidad de descarga de antena, tamaño de los conectores de conexión a tierra, ubicación de la unidad de descarga de antena, conexión a los electrodos y sus requerimientos del electrodo de conexión a tierra. Vea la Figura que aparece más abajo.
21. **Entrada de objetos y líquidos** - Se debe tener cuidado de que no caigan objetos dentro de los orificios de la caja ni se derramen líquidos a través de ellos.
 - a) Advertencia: Para reducir el riesgo de incendios o de descarga eléctrica, este aparato no se debe exponer a la lluvia ni a la humedad, y no se le deben colocar encima objetos llenos de líquidos de como jarrones.
22. **Uso de las baterías PRECAUCIÓN** - Para evitar escapes de las baterías que pueden resultar en lesiones corporales, daño a la propiedad o a la unidad:
 - Instale correctamente todas las baterías, con los polos + y - alineados como está marcado en la unidad.
 - No mezcle las baterías (nuevas con antiguas o de carbón con alcalinas, etc.)
 - Retire las baterías cuando no use la unidad por un largo tiempo.

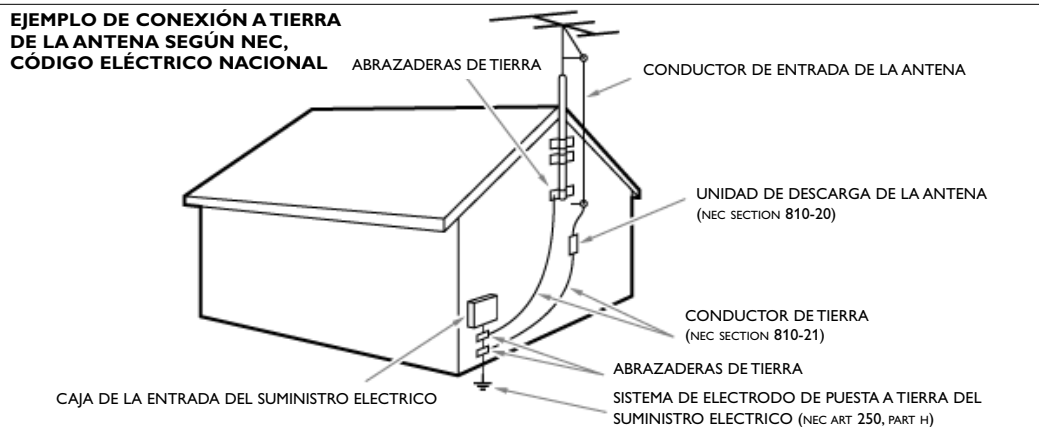

Nota para el instalador del sistema CATV: Se hace este recordatorio para llamar la atención del instalador del sistema de CATV sobre el Artículo 820-40 de donde se proporcionan instrucciones para la apropiada conexión a tierra y, en particular, se especifica que la tierra de los cables se conectará al sistema de conexión a tierra del edificio tan cerca del punto de entrada como sea posible.

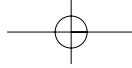

¿Ayuda?

Si este manual de instrucciones no le facilita respuesta a su pregunta, o si los 'Consejos' no le solucionan su problema con el TV, puede llamar al Servicio de Atención al Consumidor de su país o al la central de Servicio. Búsquelos en el libro de 'World-wide guarantee' que le hemos entregado. Por favor, tenga a mano antes de llamar a la Línea de ayuda, el Modelo del aparato y su Número de fabricación, ambos los encontrará en la tapa posterior del aparato o en el embalaje.

Model: 30PF9946/37 32/42PF9936/37 Product No:

Cuidado de la pantalla

No la toque, oprima o raye la pantalla con ningún producto duro, esto podría rayar, marcar o dañar permanentemente la pantalla. Y por favor no la limpie con bayetas antipolvo que lleven productos químicos. No toque la superficie con manos sucias o paños grasientos (algunos cosméticos pueden actuar en detrimento de la pantalla). Desconecte el TV antes de limpiar la pantalla. Cuando la pantalla tenga polvo, por favor límpiela de manera suave con un paño de algodón absorbente o material suave. No use acetona, tolueno o alcohol porque puede causar un daño químico. No use líquidos o aerosoles limpiadores. En último extremo salpique con agua limpia lo antes posible. El contacto con esos productos durante mucho tiempo puede causar deformaciones de imagen y desvanecimiento de color.

Alerta concerniente a las imágenes que se pueden quedar marcadas en la pantalla del TV.

Es característico de las Pantallas de Plasma que cuando se muestra una imagen fija durante mucho tiempo se puede quedar la imagen marcada en la pantalla. Esto se llama quemado del fósforo. El uso normal de los TV supone reproducir imágenes que contienen constantes movimientos e imágenes cambiantes que rellenan la pantalla.

Español

Preparación

1 Instrucciones de montaje en pared/ Soporte de mesa

Para realizar el montaje en la pared siga las instrucciones que aparecen, en forma de dibujos, en una hoja aparte. Asegúrese de que el montaje en pared se fija lo suficientemente seguro para asegurar que se cumplen las normas de seguridad. El peso de la tele (exc. el embalaje) está alrededor de los 40 Lbs (30PF9946); 66 Lbs (37PF9936); 92 Lbs (42PF9936);

Para saber cómo montar el soporte que se incluye, mire la hoja que se entrega aparte.

Nota: Otro tipo de soportes (no incluidos) son accesorios opcionales. Consulte a su distribuidor.

2 Asegúrese de que el aire pueda circular libremente por las ranuras de ventilación.

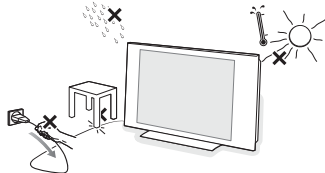

Con el fin de evitar situaciones poco seguras, no se deben colocar fuego, como velas encendidas, junto al equipo. Evite calor y exposición directa a la luz solar, a la lluvia o al agua en general. El equipo no se debe exponer a objetos que goteen o que salpiquen.



3 Inserte firmemente el enchufe de la antena macho en la toma  que se encuentra en la parte inferior del TV. Usted puede mejorar la calidad de ésta utilizando el cable de reducción de interferencias suministrado.

4 Introduzca el cable suministrado en la toma de red situado en la parte inferior del TV y en la toma de red de la pared (voltaje 96-140V). Para evitar daños al cable eléctrico (CA) que podrían causar un incendio o descarga eléctrica, no coloque el televisor sobre el cable.

5 Control remoto: Coloque las dos pilas (Tipo R6-1.5V) que se entregan junto con el aparato.

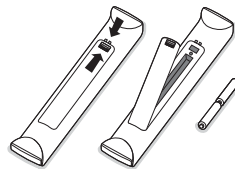
Las pilas incluidas con el control remoto de su televisor no contienen los metales pesados de mercurio y cadmio. Infórmese acerca de las regulaciones locales para el desecho de pilas descargadas.



6 Encendido del TV : Oprima el botón  situado en la parte superior de su TV. Una lamparita se ilumina. Pulse los botones **-P+** o el botón  del mando a distancia

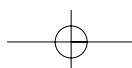

Para usar los menús

- ❶ Presione el botón **MENU** del control remoto para ir al menú principal. Podrá salir del menú en cualquier momento pulsando otra vez el botón **MENU**.
- ❷ Use el cursor hacia arriba/abajo para seleccionar el menú de **Imagen, Sonido, Funciones, Instalación o Modo**.
- ❸ Use el cursor hacia la izquierda/derecha para seleccionar la opción del menú.

- ❹ Vuelva a usar el cursor hacia arriba/abajo para seleccionar el control que desee seleccionar o ajustar.

- ❺ Presione el botón **OK** desee activar.

Observación: Las opciones que temporalmente no están disponibles o no son relevantes son visualizadas de color gris claro y no podrán ser seleccionadas.

Menú de TV

Menú del TV	
Imagen ▶	Brillo
Sonido	Color
Funciones	Imagen
Instalar	Nitidez
Modo	Tinte

Imagen	
Brillo ▶	◀ ————— ▶
Color	
Imagen	
Nitidez	
Tinte	
Temp de color	

Sonido	
Ecuilizador ▶	120 Hz
Balance	500 Hz
AVL	1500 Hz
Dolby Virtual
SAP	
Sonido	

Funciones	
Temporizador ▶	Hora
AutoLock	Hora de Inicio
Contraste+	Hora de Paro
Reducir Ruido	No. Canal.
PIP	Activar
	Mostrar

Menú Imagen:

- **Brillo:** Actúa sobre la luminosidad de la imagen.
- **Color:** Actúa sobre la intensidad del color.
- **Imagen:** Mejora el detalle de las partes más claras de la imagen.
- **Nitidez:** Mejora el detalle en la imagen.
- **Tinte:** Ajusta la imagen para obtener tonos de piel naturales.
- **Temp de color:** Actúa sobre la calidad de los colores: **Fresco** (más azul), **Normal** (equilibrado) o **Cálido** (más rojo).

Menú Sonido:

- **Ecuilizador:** Para ajustar la tonalidad del sonido (de graves: 120 Hz a agudos: 10 kHz).
- **Balance:** Para equilibrar el sonido en los altavoces izquierdo y derecho.
- **AVL (Automatic Volume Leveler):** Control automático del volumen que permite limitar los aumentos de sonido, en particular durante los cambios de programas o publicidades.
- **Dolby Virtual:** Simula la sensación surround usando sólo 2 altavoces, y partiendo de una señal Dolby Pro Logic*, proporcionando al oyente la sensación de que está siendo rodeado por altavoces adicionales.
- **SAP** es una parte adicional del sistema de emisión estéreo. Enviado como un tercer canal de audio, un SAP se puede escuchar aparte del sonido del programa de TV que se ve en ese momento. Las estaciones de TV son libres de usar SAP para varios propósitos. (Si no hay una señal SAP presente con un programa seleccionado, no se puede seleccionar la opción SAP).
- **Sonido:** Lo permite alternar los ajustes de control en Estéreo o Mono (si estéreo es presente en un programa seleccionado)

Menú Funciones:

- **Temporizador, AutoLock y PIP:** Vease p. 10-13.
- **Contraste+:** Ajuste automático del contraste de la imagen que lleva en permanencia la parte más oscura de la imagen al negro.
- **Reducir Ruido:** Atenúa el ruido de la imagen (la nieve), en case de recepción difícil).

Como buscar canales de TV

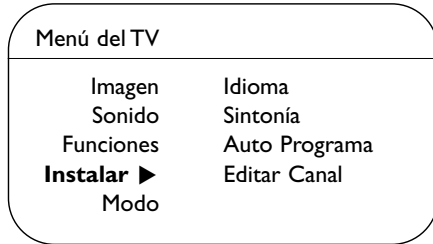

Si quiere reinstalar su TV proceda como sigue:

- 1 Presione el botón **MENU** en el control remoto.
- 2 Use el cursor arriba/abajo para seleccionar **Instalación**.
- 3 Presione el cursor derecho para entrar el menú Instalar.

Seleccionar su Idioma del menú

- 1 Use el cursor izquierdo/derecho.
- 2 Presione el cursor arriba/abajo para seleccionar su idioma.

Seleccionar el Modo Sintonía

Le permite cambiar la entrada de señal de TV a cable, antena o modo auto. El ajuste de modo auto ayuda al TV a determinar el tipo de señal o los canales que están siendo recibidos cuando el autoprograma se activa.

- 1 Seleccione **Sintonía** en el menú Instalar.
- 2 Presione el cursor derecho.

*Nota: se recomienda elegir el método Automático para la autosintonización. Si hay dificultades para hacer la autosintonización con el método Automático, elija **Antena** o **Cable**, si antena o cable estuvieran disponibles.*

Cuando se elige

- **Automático**, el televisor detecta automáticamente si la señal de cable está o no presente;
- **Antena**, el televisor detecta la presencia de señales de antena y realizará la búsqueda de todas las emisoras disponibles en su zona;
- **Cable**, el televisor detecta las señales de cable y busca todos los canales de cable disponibles en su zona.

Memorización de canales de TV

Autoprogramación

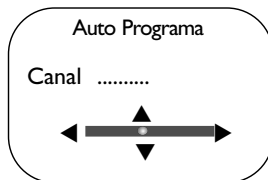

- 1 Seleccione **Auto Programa** en el menú Instalar.
Nota: Para la autoprogramación, todos los canales deben estar desbloqueados. Si se solicita, introduzca su clave para desbloquear todos los canales. (Véase menú TV, Funciones, AutoLock, p. 11.)
- 2 Presione el cursor derecho.
Aparece el mensaje **Start ?**.
- 3 Presione el cursor derecho.
- 4 Se muestra el avance de la autoprogramación.

Editar canales

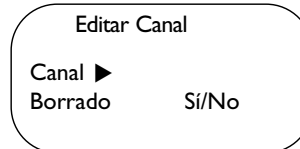

Esta característica le permite editar o saltar programas de la lista de programas que tienen mala o débil señal o canales que no se ven frecuentemente.

*Nota: Una vez que se salta un programa, no se puede seleccionar con el botón **-P+**; sólo puede acceder al programa marcando los botones de dígitos.*

- 1 Seleccione **Editar Canal** en el menú Instalar.
- 2 Presione el cursor derecho para entrar en la lista de canales.
- 3 Seleccione el cana que quiere editar con el cursor izquierdo/derecho.
- 4 Presione el cursor abajo.
Seleccione **Sí** o **No**.
- 5 Utilice el cursor arriba/abajo para seleccionar otro canal y repita 3 - 4.
- 6 Presione el botón **MENU** para volver al menú Instalar.

Nota: Para agregar canales a la lista, repita 1 - 4.

Uso del control remoto RC4334

Observación: La mayoría de los botones se activarán pulsándolos una vez y se desactivarán pulsándolos una segunda vez. Cuando un botón permita varias opciones, se mostrará una pequeña lista.

Advertencia: En modo VGA sólo algunos botones son válidos.

VCR DVD TV SAT AMP

Presione repetidamente el botón **Select** para seleccionar el modo que desee operar con este control remoto. Si no ha efectuado ninguna acción en 2 segundos, el control remoto vuelve al modo TV. Después de una acción en el modo escogido el control remoto permanecerá en este modo por 60 segundos y entonces volverá al modo TV.

INFO Información en pantalla

Para mostrar números de programas, la hora, el modo de sonido y el tiempo restante en el temporizador. Presione otra vez para mostrar las clasificaciones. La información del ajuste nivel de volumen y de controles inteligentes se verá cada vez que se usen.



Botones de equipos de Audio y de Video.

TV / PC

Presione uno de estos botones para conmutar el televisor en modo TV o PC.

SURR Modo sonido

Incredible surround

Cuando se ha seleccionado Incredible Surround Encender en el modo sonido estéreo, parecerá que los altavoces se encuentran más distanciados uno del otro.

Virtual Dolby Surround *

Óptimo resultado con señales Dolby Surround. Le permite experimentar el efecto del Dolby Surround Pro Logic, reproduciendo un efecto de sonido trasero. Véase Menú Sonido, Dolby Virtual, p. 2.

Observación: Podrá hacer la misma selección en el menú Sonido, Dolby Virtual, p. 2.

HD Presione este botón para usar el control remoto directamente en el modo HD para dispositivos HD (p.e. Set Top Box). Presione 1x para el modo **HD-A**, presione 2x para el modo **HD-D**.

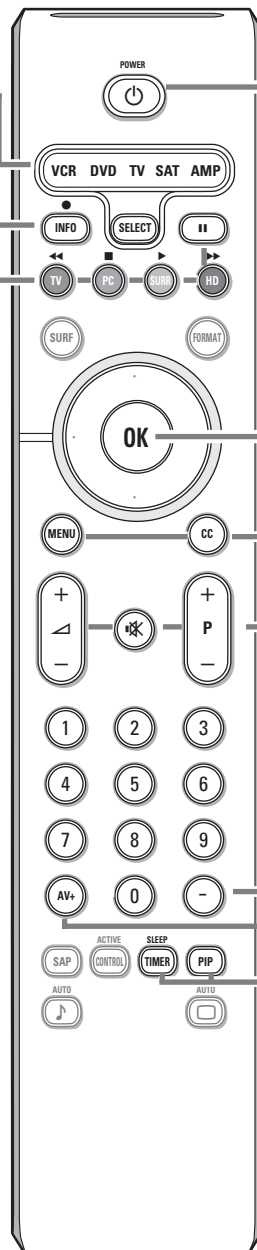

POWER

Presione este botón para encender/apagar el televisor en el modo de espera.

El televisor nunca queda desconectado de la corriente salvo cuando se le desenchufe físicamente.

OK Presione este botón para visualizar la lista de programas o para activar su elección o para confirmar cuando está en los menús.

MENU Menú principal Enc./Apag
Véase p. 2.

CC Closed Caption (Subtítulos)

Encender, Apagar o Pantalla sin sonido.

Para ajustar el volumen.

Interrumpe el sonido o lo restablece.

P Selección de canales

Para explorar los canales y fuentes almacenados.

0/9 Botones numéricos

Para seleccionar un canal de TV. Para un número de programa de dos o de tres dígitos, introduzca el segundo dígito antes de que desaparezca el guión. Para cambiar inmediatamente hacia un canal de TV seleccionado a través de un solo dígito, mantenga el botón del dígito apretado durante unos momentos.

AV+ Para seleccionar equipos periféricos conectados. Véase p. 9.

- Marque el punto para canales digitales.

SLEEP TIMER

Para elegir la cantidad de tiempo antes de que se apague el TV (de 15 hasta 240 minutos).

PIP Cuando en Modo HDMI, se pulsa el botón **PIP** aparecerá una segunda pantalla más pequeña sobre la pantalla principal, que le permite ver simultáneamente la imagen principal y el dispositivo conectado a **HDMI (AV3)**.

* Fabricado bajo licencia de Dolby Laboratories.
'Dolby' 'Pro Logic' y el símbolo con una doble D son marcas comerciales de Dolby Laboratories.

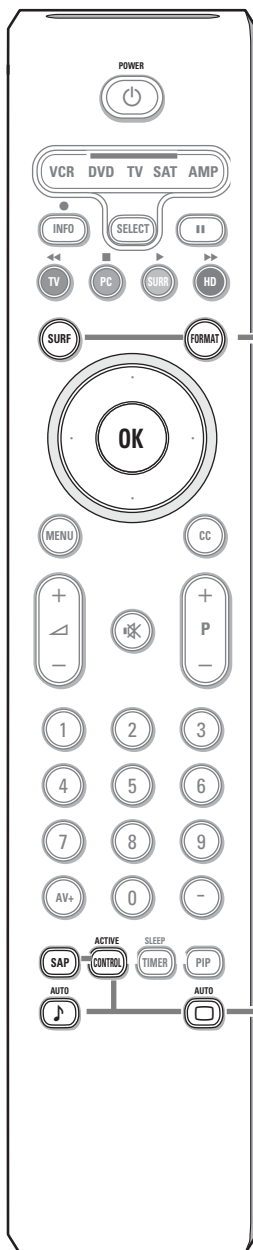

SURF

Con esta función, usted puede cambiar fácilmente entre diferentes canales/fuentes de TV que actualmente le interesen. Presione este botón **SURF**. Aparece una lista al lado izquierdo de la pantalla. En la parte superior está el último en ser agregado. Presione el cursor arriba/abajo para seleccionar inmediatamente el canal o fuente de TV deseado desde la lista. Para agregar un nuevo canal o fuente a la lista de ocho canales: sintonice el canal o fuente que desea agregar. Presione el botón **SURF**. Para agregar, presione el cursor derecho. Si ya hay ocho canales/fuentes en la lista, se eliminará el que está al final de la lista. Para eliminar un canal o fuente: seleccione el número del canal que quiere eliminar. Presione el botón **SURF**. Para eliminarlo, presione el cursor derecho. Presione el botón **SURF** o espere a que desaparezca la pantalla Surf.

FORMAT

Presione este botón para invocar una lista de los formatos de pantalla disponibles para mostrar imágenes de video en las proporciones tradicionales 4:3. Presione este botón repetidamente u presione el cursor izquierdo/derecho para seleccionar otro formato de pantalla: Super zoom, 4:3, Zoom 14:9, Zoom 16:9, Zoom Subtítulos 16:9, Pantalla Completa o Imagen ancha (solo 30PF9946).

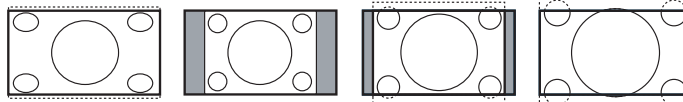

Super Zoom

4:3

Zoom 14:9

Zoom 16:9

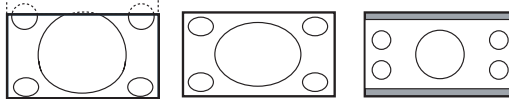

Zoom Subtítulos

Pantalla Completa

Imagen ancha (solo 30PF9946)

Super zoom elimina las barras negras a los lados de los programas 4:3, con una distorsión mínima.

*Nota: en modo HDMI, presione el botón **FORMAT** para conmutar entre los formatos de pantalla 16:9 o Super ancha.*

SAP Cuando usted sintoniza un canal en que hay un SAP (Segundo programa de audio) disponible, usted puede alternar entre **Principal** y **SAP**. Si no está disponible, sólo se puede seleccionar **Principal**.

ACTIVE CONTROL Encender/Apagar/Activar con Sensor

Mejora la calidad de imagen en función de la calidad de recepción.

🎵 Auto Sonido/Imagen

Para seleccionar preajustes del imagen y del sonido.

Personal se refiere a los ajustes personales de imagen y sonido seleccionados en el menú Imagen e Sonido

Observación: Este Flat de Philips ha sido ajustado en la fábrica para conseguir los mejores resultados en un ambiente de iluminación fluorescente. Como en su casa no suele haber el mismo tipo de iluminación de un almacén, le recomendamos que dé una pasada por los diferentes modos de controles inteligentes de imagen para elegir aquel que mejor se ajuste a sus condiciones de visualización.



Los botones de la parte superior de su televisor

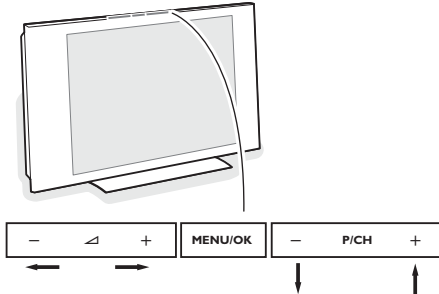

Si se ha roto o extraviado el control remoto, siempre será posible modificar determinados ajustes con los botones de la parte superior de su televisor.

Presione:

- el botón - o + para ajustar el volumen;
- los botones **-P/CH+** para seleccionar los canales de TV o fuentes.

Se podrá usar el botón **MENU/OK** para ver el menú principal sin el control remoto.

Use:

- el botón + y los botones **P/CH-** y **P/CH+** para seleccionar opciones del menú en las direcciones tal y como se muestra;
- el botón **MENU/OK** para quitar el menú.

Videocámara, juego, auriculares

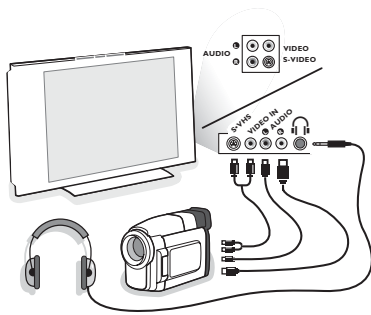

Videocámara, juego

- 1 Conecte la cámara, la videocámara, el juego tal como se muestra.
- 2 Conecte el equipo a la entrada **VIDEO ②** y **AUDIO L ③** para equipos mono. Para equipos estéreo conecte también **AUDIO R ③**. Para obtener la máxima calidad de nuestra cámara S-VHS, conecte los cables S-VHS a la entrada **S-VIDEO ①** y a las entradas de **AUDIO ③**.
Atención: No conecte a la vez el cable ② y ②. ¡Puede causar distorsión de imagen!

Auriculares

- 1 Introduzca el enchufe en el enchufe hembra del auricular tal como se muestra.
- 2 Presione el botón para desconectar los altavoces internos de su TV.

La toma para auriculares tiene una impedancia comprendida entre 8 y 4000 Ohm y sirve para los conectores de auriculares tipo 3,5 mm.

Conexiones posteriores

Hay una amplia gama de equipos de audio y vídeo que se pueden conectar a su televisor. Los siguientes diagramas de conexión le indican la forma de conectarlos.

Nota: **AV1** puede soportar la señales YPbPr y CVBS; **AV2** CVBS y YIC; **AV3** HDMI y VGA; **VGA** VGA, SVGA (y si 30PF9946 también XGA) y 480p, 576p, 720p i 1080i.

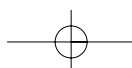
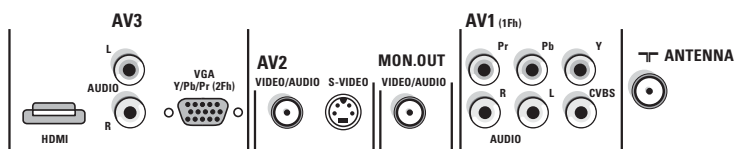

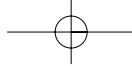

Videograbador (VCR+DVD+RW)

Advertencia: No coloque su aparato de vídeo demasiado cerca de la pantalla ya que algunos vídeos pueden ser sensibles a radiaciones de la pantalla. Guarde una distancia mínimo de 20" de la pantalla.

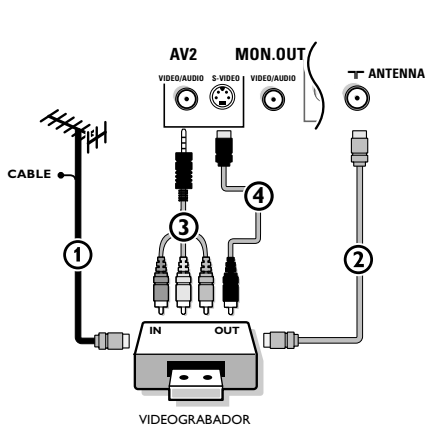

- 1 Conecte la Antena RF o el cable de la TV por Cable (finalmente a través de un divisor de señal bidireccional opcional y/o una caja de convertidor de TV por Cable) ① al enchufe hembra RF IN de su videograbador.
- 2 Conecte otro cable RF ② desde la salida OUT de su videograbador a la conexión de entrada de ANTENNA del televisor.
- 3 Conecte el cable adaptador de mini-jack a enchufe hembra suministrado ③ a la conexión de entrada VIDEO/AUDIO de AV2.

Si su videograbador tiene un enchufe de vídeo S-VHS: Para una mejor calidad de imagen, conecte un cable de S-Video con la entrada de S-VIDEO ④. S-VHS no ofrece audio, de modo que el cable de mini-jack a enchufe hembra debe seguir conectado para proporcionar sonido.

Videograbador con otros periféricos AV

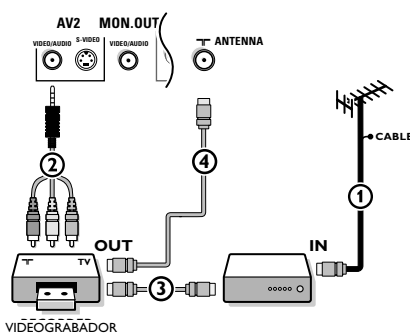

- 1 Conecte la Antena RF ① del enchufe hembra RF IN de los otros periféricos AV.
- 2 Conecte el cable adaptador de mini-jack a enchufe hembra suministrado ② a la conexión de entrada VIDEO/AUDIO de AV2.
- 3 Conecte la salida RF del dispositivo de AV a la entrada de RF del videograbador ③.
- 4 Conecte otro cable RF ④ de la salida OUT de su videograbador a la entrada de ANTENNA jack de TV.

Si su videograbador tiene un enchufe de vídeo S-VHS: Vea arriba.

El conector de MON. OUT se puede usar como unidad de una cadena o para grabar desde el programa TV. Sólo cuando se conecta un videograbador a la salida de MON. OUT se puede grabar un programa del televisor. Mire Grabar con su grabadora, p. 15.

Dispositivos con Salidas de Video por Componentes (YPbPr)

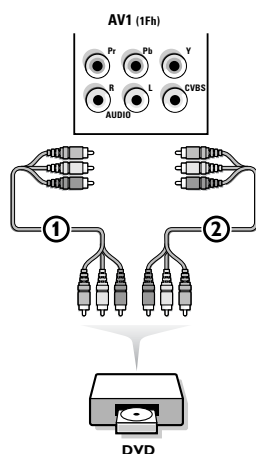

- 1 Conecte los tres cables de componentes de vídeo ① al dispositivo que tiene salida de componentes de vídeo (YPbPr), así como reproductores de DVD, reproductores de Láser Disc, video juegos, receptores de satélite u otros equipos y a los jacks Y, Pb y Pr de AV1 en su TV.
- 2 Conecte los cables del audio a las conexiones AUDIO L y R ② de los dispositivos y a las conexiones L y R AUDIO YPbPr de AV1.
- 3 Para la reproducción de CVI (Entrada de Video por Componentes) también conectar al jack CVBS de AV1. Mire las Instrucciones de manejo de su reproductor de DVD.

Nota: Las etiquetas para los conectores de vídeo pueden ser diferentes dependiendo del reproductor de DVD o del dispositivo conectado. Incluso las abreviaturas pueden cambiar, las letras B y R suelen ir en azul y rojo, respectivamente, e Y indica la señal de luminancia. Acuda a las instrucciones del DVD para conocer más detalles sobre definiciones y conexiones.

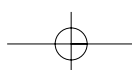

Dispositivos con salida de escaneo progresivo (e.a. a Set Top box digital, reproductor de DVD escaneo progresivo... (480p, 576p, 720p o 1080i))

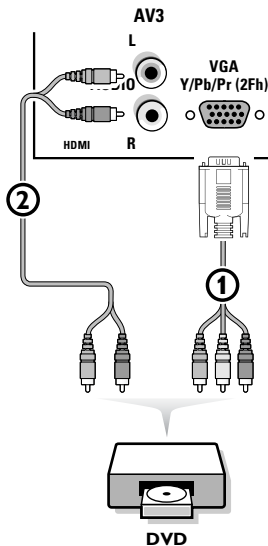

Conecte el dispositivo con salida **2Fh YPbPr** al conector **VGA ①** (con el cable adaptador de VGA a cinch suministrado) y a los conectores de **L y R de AUDIO ②** de **AV3**.
Mire también el manual de su dispositivo de Alta Definición.

Nota: Este televisor ha sido diseñado para aceptar estándares de señales de alta definición 480p, 576p, 720p y 1080i tal y como especifica el "Electronic Industries Association standard EIA770.3. Dispositivos digitales de diferente fabricación pueden causar diferentes estándares de salida y esto puede causar problemas para que el televisor muestre las imágenes debidamente.

Advertencia: en caso de que advierta imágenes en desplazamiento, colores equivocados o falta de color, falta de imagen, o incluso combinaciones de éstos en su pantalla, compruebe que las conexiones estén hechas de manera correcta o mueva su dispositivo digital lejos de su TV.

Conecte su ordenador

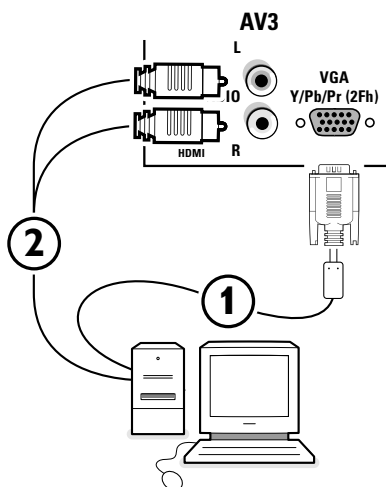

Usted puede conectar su ordenador al conector **VGA** de **AV3** o al conector **HDMI** (ve aún más).

- ① Conecte uno de los extremos del cable VGA ① a la tarjeta de video del ordenador y el otro extremo al conector **VGA Y/Pb/Pr (2Fh)** que está en la parte de abajo del TV. Fije los conectores firmemente con tornillos en la conexión.
- ② En caso de un ordenador Multimedia, conecte el cable de audio ② a las salidas de audio de su ordenador Multimedia y las entradas **AUDIO R** (derecha) y **L** (izquierda) en el panel lateral.

El conector **VGA** permite los siguientes modo de visualización:

VGA	640 x 480	60 Hz
SVGA	800 x 600	60 Hz
XGA	1024 x 768	60 Hz (solo 30PF9946)

Nota: Use el modo de video XGA 1024x768@60 Hz para conseguir la mejor calidad de imagen en su monitor LCD (30PF9946).

Conector HDMI (High Definition Multimedia Interface)

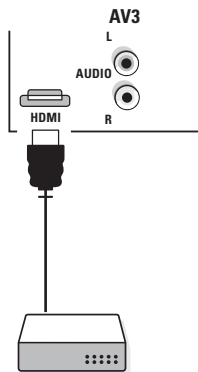

HDMI es el nuevo standard para interconexión de audio y video Digital de Alta Definición. Por ejemplo con Set Top Box digitales, dispositivos con HDMI como DVD-R, Receptores AV.

*Nota: El conector HDMI **NO SOPORTA** los dispositivos DVI con audio analógico.*

El conector **HDMI** permite

- los siguientes formatos de visualización en TV y monitor:

EDTV	640/720 x 480p	
	720 x 576p	
HDTV	1920 x 1080i	
VGA	640 x 480	60 Hz
SVGA	800 x 600	56 Hz
XGA	1024 x 768	60 Hz

- contenido HD sin comprimir
- señales encriptadas y no encriptadas.

Conecte la salida digital HDMI de su equipo HD (p.e. reproductor de DVD , Set Top Box..) al conector de entrada de **HDMI** de su TV.

Notas:

- El funcionamiento correcto solo se garantiza para productos HDMI de Electrónica de Consumo.
- Los equipos digitales de diferentes marcas pueden ofrecer diferentes normas de salida, lo que puede provocar dificultades a la hora de verlas en el TV.
- Si el equipo está frío, puede haber un ligero "parpadeo" cuando se enciende, en esta situación esto es normal, no hay nada incorrecto en su funcionamiento.

Seleccionar equipos periféricos conectados

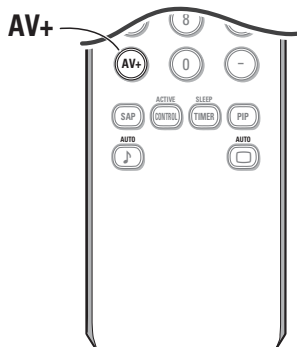

De acuerdo a como haya conectado sus equipos, presione

- **AV+** seguido por dígito '1' para seleccionar **AV1**
- **AV+** seguido por dígito '2' para seleccionar **AV2**
- **AV+** seguido por dígito '3' para seleccionar **REAR** por un dispositivo conectado en la parte posterior o a la parte derecha (en función del tipo de su TV), véase p. 6
- **AV+** seguido por dígito '4' para seleccionar **HD-A** por un dispositivo HD-A conectado a **AV3**, véase p. 8
- **AV+** seguido por dígito '4' nuevamente para seleccionar **HD-D** por un dispositivo HD-D conectado a **AV3**, véase p. 9
- **AV+** seguido por dígito '5' para seleccionar **PC-A** por un ordenador conectado a **AV3**, véase p. 8
- **AV+** seguido por dígito '1' y seguido por **P+** para seleccionar **CVI**.

*Note: Cuando en modo HD o PC, presione primero el botón **TV** para retornar al modo TV o para seleccionar nuevamente **AV1, AV2** o **REAR**.*

Menú Funciones

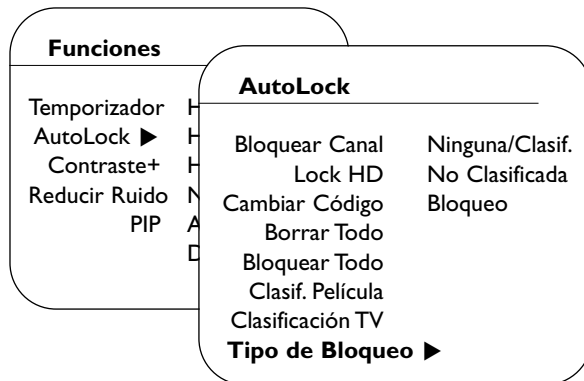

Función Temporizador

Este menú le permite utilizar el televisor como un despertador.

- ❶ Presione el botón **MENU**.
- ❷ Con el cursor, seleccione **Funciones**, y luego **Temporizador**.
- ❸ **Hora:** Introduzca la hora actual con los botones numéricos. Use el cursor hacia la izquierda/derecha para seleccionar AM o PM.
- ❹ **Hora de Inicio:** Introduzca la hora de inicio.
- ❺ **Hora de Fin:** Introduzca la hora de puesta en modo de espera.
- ❻ **No. de canal:** Introduzca el número del canal deseado para el temporizador.
- ❼ **Prog. Activada** Puede ajustar:
 - **Una vez** para un temporizador único;
 - **Cotidiano** para todos los días;
 - **Parada** para anular.
- ❽ **Mostrar:** Presione el cursor derecho para elegir Activar o Desactivar en función de que se quiera ver la hora actual en la pantalla del TV o no.
- ❾ Presione el botón para poner en modo de espera el televisor. Se encenderá automáticamente en la hora programado. Si deja encendido el televisor, cambiará únicamente de programa en la hora indicada (y se pondrá en modo de espera en la Hora de Fin).

Nota: La combinación de las funciones AutoLock y Temporizador permite limitar la duración de utilización del televisor, para sus niños por ejemplo).

Importante: Ha olvidado su clave de acceso:

Recuerde que 0,7,1,1 es la clave predeterminada de AutoLock. Si su clave de acceso ha sido cambiada por alguien que no es usted (un niño, por ejemplo), o usted ha olvidado la clave, siempre puede entrar introduciendo la clave predeterminada.

AutoLock

La función AutoLock recibe y procesa datos enviados por la emisoras u otros proveedores de programas que contienen orientaciones de contenido de los programas. Cuando el espectador lo programa, un TV con AutoLock puede responder a las orientaciones de contenido y bloquear programas con contenido que se pueda considerar objetable.

AutoLock permite a los padres bloquear o "censurar" los canales que consideran que los niños no deben ver. Un canal bloqueado mediante el control AutoLock no puede ser visto hasta que se use la clave de acceso correcta para desbloquearlo.

- ❶ Presione el botón **MENU**.
- ❷ Utilice el cursor para seleccionar **Funciones**, seguidamente **AutoLock**.
- ❸ Presione el cursor derecho para entrar en el menú de AutoLock.
- ❹ Le pedirán que introduzca su clave de acceso.
 - Presione 0,7,1,1 en el control remoto. En pantalla aparece **Incorrecto**.
 - Presione nuevamente 0,7,1,1 en el control remoto. En pantalla aparecerá **Nueva Clave**.
 - Introduzca una nueva clave de cuatro dígitos usando los botones de número. **Confirme Código** aparecerá en pantalla.
 - Introduzca nuevamente su nueva clave de cuatro dígitos. **Confirmado** destellará brevemente en la pantalla y la barra de resalte volverá a AutoLock.

Opciones de Auto Lock

Bloqueo Canal

Seleccione el canal TV que desee bloquear. Presione el cursor derecho para bloquear el canal.
Repita para cualquier canal que desee bloquear.

Bloquear HD

Permite bloquear los equipos periféricos a la entrada **AV3**.

Cambiar Instal.

Para alternar su clave de acceso. Entrar su clave de acceso o introduzca el clave predominante 0,7,1,1 e introduzca un nuevo clave personal de 4 dígitos. Se borra el clave anterior y se graba el nuevo clave.

Borrar todo

Para borrar todos los programas bloqueados hasta que se apague el TV. Al encenderse nuevamente, todos los canales previamente bloqueados se volverán bloquear.

Bloquear todo

Para bloquear todos los canales y programas de una vez.

Clasificación de película

Le permite controlar el acceso a películas individuales sobre la base de sus clasificaciones de la MPAA (Motion Picture association of America).

Seleccione una clasificación de película y presione el cursor derecho para **ACTIVAR** o **DESACTIVAR** la clasificación seleccionada.

Nota: Cuando se configura una clasificación en Sí, todas las clasificaciones más altas también quedan automáticamente bloqueadas. Todas las clasificaciones de películas se pueden configurar en Sí o en No.

- G** películas con un contenido moderado, adecuado para todas las edades
- PG** películas para las que se recomienda guía paterna. Pueden contener algunas escenas atrevidas o violentas o quizá algo de lenguaje depravado
- PG-13** películas para las que se puede recomendar guía paterna si las verán menores de 13 años
- R** restringido. Las películas comúnmente contienen sexo ofensivo o lengua depravado y pueden ser inadecuadas para niños menores de 17 años. Se necesita guía o permiso paterno.
- NC-17** incluso con permiso paterno, prohibidas para menores de 17 años. Más sexo ofensivo, violencia o lengua depravado.
- X** películas que en general se enfocan en el sexo, violencia y/o lengua depravado. También se conocen como pornografía.

Niveles bloqueo TV

Le permite comprobar los ajustes personales del TV.

Seleccione una clasificación de TV basada en la edad con el cursor arriba/abajo y entre, de haber alguna, en la lista de clasificaciones basadas en el contenido con el cursor derecho. Luego seleccione una clasificación basada en el contenido.

Cuando se ha seleccionado **Todo**, se bloquean todos los elementos en la lista basada en el contenido. Presione el cursor hacia la derecha para configurar el bloqueo de la clasificación en **SÍ** o en **NO**.

Nota: Cuando se configura una clasificación en Sí, todas las clasificaciones más altas también quedan automáticamente bloqueadas.

Clasificación basada en la edad	Clasificación basada en el contenido	
Ninguno	encender/apagar	TV-Y apropiado para niños de todas las edades con temas y elementos adecuados para niños de 2 a 6 años
TV-Y	encender/apagar	TV-Y7 programas destinados a niños de 7 años y más
TV-Y7	todos (FV) Fantasía Violenc	TV-Y7-FV programas que incluyen violencia de fantasía más intensa que otros programas en la categoría TV-Y7
TV-G	Fantasía Violenc	TV-G programas adecuados para todas las edades. Estos programas contienen poca o ninguna violencia, ningún lenguaje violento y poco o ningún diálogo o escenas sexuales
TV-PG	todos (D) Diálogo (L) Lengua (S) Sexo (V) Violencia	TV-PG programas que contienen elementos que algunos padres pueden encontrar inadecuados para niños pequeños y que pueden necesitar guía paterna. El programa puede contener violencia, diálogos y/o escenas sexuales moderados y algún grado de lenguaje violento.
TV-14	todos (D) Diálogo (L) Lengua (S) Sexo (V) Violencia	TV-14 programas que contienen elementos que pueden no ser adecuados para niños menores de 14 años de edad. Estos programas incluyen uno o más de los siguientes componentes: mucha violencia, escenas sexuales intensas, diálogo sugestivo y lenguaje violento.
TV-MA	todos (L) Lengua (S) Sexo (V) Violencia	TV-MA programas destinados para ser vistos por adultos y que pueden ser inadecuados para niños menores de 17. Estos programas pueden contener violencia gráfica, actividad sexual explícita y/o idioma crudo u obsceno.

Opciones de bloqueo:

Hay 3 bloques de opciones:

- **No Clasificada:**

Cuando el Bloque de Opciones de No Clasificados está en **SÍ**, las películas y los programas de TV que tienen indicación de Ninguno están bloqueados. Los deportes, las noticias y la información meteorológica se clasifican.

- **Ning cla:**

Si se activa el control **Ning Cla**, se puede bloquear todos los programas sin datos de orientación de contenido. Cualquier programación puede entrar en esta categoría.

- **Bloqueo:**

El control Bloqueo se puede considerar el "interruptor maestro" de AutoLock. Este control afecta las configuraciones que usted ha escogido para bloquear programas de acuerdo a las clasificaciones de las películas o clasificaciones de TV, o para bloquear programas que no tienen ninguna clasificación o están desclasificados.

Cuando el control Bloqueo está en **NO**, el bloqueo o censura de los programas está inactivo.

Cuando el control Bloqueo está en **SÍ**, el bloqueo ocurrirá de acuerdo a las configuraciones que usted haya elegido.

Subtítulos

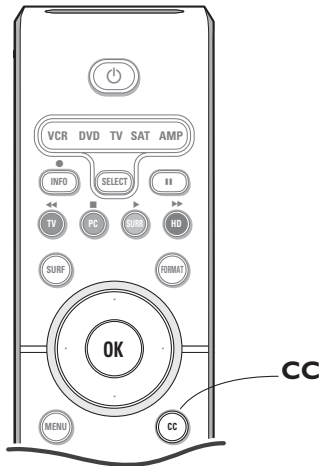

Subtítulos le permite leer el contenido de voz de los programas de televisión en la pantalla del televisor, suponiendo que el servicio esté disponible en la transmisión. Diseñada para ayudar al público con problemas de audición, esta función usa 'cuadros de texto' en pantalla para mostrar diálogo y conversaciones mientras el programa de TV está en curso. Las leyendas aparecerán en la pantalla durante transmisiones subtituladas.

Presione el botón **MENU** repetidamente para seleccionar **CC No**, **CC-1**, **CC-2** o **CC-mudo**.

Cuando se selecciona **CC No**, el televisor no mostrará información sobre Subtítulos Encapsul;

Cuando se selecciona **CC-mudo**, el televisor mostrará automáticamente **CC-1** cuando esté activa la función sin sonido.

Cuando la función sin sonido no esté activa, el televisor no mostrará información sobre Subtítulos

Generalmente **CC-1** es el más usado. **CC-2** se puede usar para idiomas alternativos, si se están transmitiendo. En la pantalla aparecen el diálogo (y descripciones) de la acción del programa de TV subtulado.

Nota: Las leyendas no siempre usan una ortografía y gramática correctas. No todos los programas de TV y anuncios de productos están hechos para ser transmitidos con información sobre Subtítulos. Para conocer los canales de TV y programaciones con Subtítulos, consulte la programación de los canales de TV de su área. Los programas subtulados normalmente se indican en los listados de TV con marcas de servicio como 'CC'.

Nota: Este receptor de televisión proporciona visualización de Subtítulos de televisión que cumple con la norma EIA-608 y las Secciones 15.119 de las normas de la FCC.

PIP (Picture in Picture)

La característica de Imagen En Imagen (PIP) le permite activar una segunda pantalla más pequeña que le permite ver simultáneamente un programa de TV y el dispositivo digital conectado a **HDMI (AV3)** (dispositivo de Alta Definición Digital).

- ❶ Presione el botón **MENU**.
- ❷ Con el cursor, seleccione **Funciones**, y luego **PIP**.
- ❸ Presione el cursor a la derecha para seleccionar los tamaños de PIP disponibles: **No**, **Pequeño**, **Mediano**, **Grande** o de **Lado a Lado**.

PIP combinaciones:

Modo:	TV	HD	PC
Pantalla principal	TV	HDMI	VGA
Pantalla PIP	HDMI	TV/A-HD/VGA	HDMI

Cuando se elige un tamaño, y un dispositivo se conecta a **HDMI (AV3)** y se enciende, la ventana PIP aparece automáticamente. Pulse el botón **P+** ó **P-** o el botón de número para seleccionar otros canales de TV o para mostrar el dispositivo **HDMI (AV3)** en la pantalla principal.

- ❹ Seleccione **Horizontal** o **Vertical** para mover la pantalla a las diferentes esquinas de la pantalla principal.

Utilización en modo monitor PC

Este televisor se puede utilizar como un monitor de ordenador. Primero tendrá que efectuar las conexiones del ordenador y ajustar la resolución (consulte la p 8).

Selección del modo PC

Presione el botón **PC** del control remoto para conmutar el televisor a modo PC. Presione **TV** para volver al modo TV. En caso de ausencia de señal PC durante más de 5 segundos, el televisor pasa automáticamente a modo en espera.

Utilización de los menús de PC

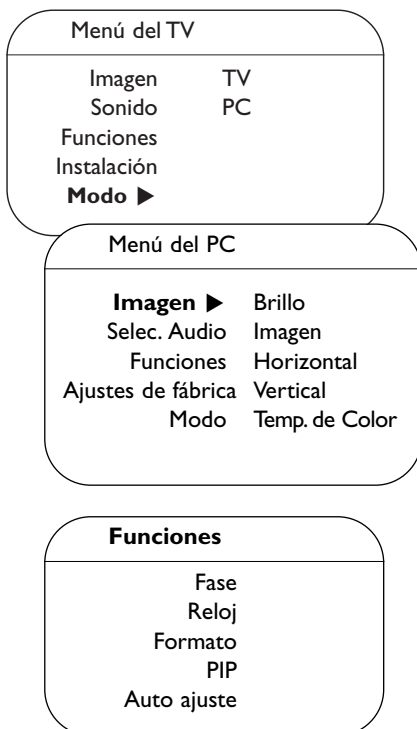

Presione el botón **MENU** para acceder a la configuración específica del modo monitor de PC. Utilice el cursor para ajustar (los ajustes se memorizan automáticamente).

Imagen

- **Brillo/Imagen:** Para ajustar la iluminación y el contraste.
- **Horizontal/Vertical:** Para ajustar el posicionamiento horizontal y vertical de la imagen.
- **Temp. de Color:** Para ajustar el tono de los colores (Fresco, Normal o Cálido).

Selección Audio

Para seleccionar el sonido que se reproduce en el televisor (**PC/HD o TV**).

Nota:

- Debe elegir el modo de TV antes de ir al modo TV/HD.
- Para oír el sonido de un dispositivo HD en modo PC, preste atención también a conectar los cables de audio del dispositivo HDD.

Funciones

- **Fase/Reloj:** Permite eliminar las líneas parásitas horizontales (**Fase**) y verticales (**Reloj**).
- **Formato:** Para seleccionar entre pantalla grande o el formato original de las pantallas de PC.
- **PIP:** Para cambiar el tamaño y la posición de la ventana PIP en la pantalla cuando se usa el botón **PIP**.
- **Auto ajuste:** Ajustará automáticamente el control según la señal que se reciba para entregar la mejor imagen posible.

Ajustes de fábrica

Para volver a los ajustes de fábrica.

Modo

Para volver al modo TV.

Grabación con su videograbador

Para grabar con calidad S-VHS, conecte un periférico S-VHS directamente al videograbador.

Grabación de un programa de TV

Usted puede grabar un programa de TV usando el sintonizador de su videograbador sin afectar a su televisor.

- ❶ Seleccione el número de canal en su videograbador.
- ❷ Ajuste su videograbador en grabar. Vea el manual de su videograbador.

¡El cambio de números de canal en su televisor no perturba la grabación!

Grabación un programa desde MONITOR OUT

Usted puede grabar un programa en su videograbador del sintonizador del televisor vía **MONITOR OUT**.

- ❶ Encienda el equipo.
- ❷ Seleccione el canal correcto en su televisor y la entrada correcta en su videograbador.
- ❸ Ajuste su videograbador en grabar. Mediante el botón **AV+** en el control remoto, usted graba el canal sintonizado del televisor, incluso modificándolo a una entrada AV.

*No cambie de canal ni apague el televisor mientras esté grabando a través de **MONITOR OUT**.*

Nota: Cuando esté bloqueado un canal de TV o fuente AV debido a la clasificación ajustada a través del menú Canales (véase p. 12), también se bloquearán la salida para grabar imagen y sonido.

Regulatory Notices - Federal Communications Commission Notice

This equipment has been tested and found to comply with the limits for a Class B digital device, pursuant to part 15 of the FCC Rules. These limits are designed to provide reasonable protection against harmful interference in a residential installation. This equipment generates, uses, and can radiate radio frequency energy and, if not installed and used in accordance with the instructions, may cause harmful interference to radio communications. However, there is no guarantee that interference will not occur in a particular installation. If this equipment does cause harmful interference to radio or television reception, which can be determined by turning the equipment off and on, the user is encouraged to try to correct the interference by one or more of the following measures:

Reorient or relocate the receiving antenna.
Increase the separation between the equipment and the receiver.
Connect the equipment into an outlet on a circuit different from that to which the receiver is connected.
Consult the dealer or an experienced radio or

television technician for help.

Modifications -

The FCC requires the user to be notified that any changes or modifications made to this device that are not expressly approved by Philips Consumer Electronics may void the user's authority to operate the equipment.

Cables -

Connections to this device must be made with shielded cables with metallic RFI/EMI connector hoods to maintain compliance with FCC Rules and Regulations.

Canadian notice -

This Class B digital apparatus meets all requirements of the Canadian Interference-Causing Equipment Regulations.

Avis Canadien -

Cet appareil numérique de la classe B respecte toutes les exigences du Règlement sur le matériel brouilleur du Canada.

Antes de llamar al servicio

Síntomas	Elementos que hay que revisar y las medidas aplicables
"Fantasma" o imágenes dobles	<ul style="list-style-type: none"> • Esto se puede deber a la obstrucción de la antena debido a la presencia de edificios en altura o cerros. El uso de una antena altamente direccional puede mejorar la imagen.
No enciende	<ul style="list-style-type: none"> • Compruebe que el cable eléctrico CA del televisor esté enchufado en el toma de la red eléctrica. • Desenchufe el televisor y espere 60 segundos. Luego, reinserte el enchufe en el tomacorriente y vuelva a encender el televisor.
No hay imagen	<ul style="list-style-type: none"> • Controle las conexiones de la antena en la parte inferior del televisor para ver si queda bien conectado con el televisor. • Posibles dificultades en la estación emisora. Intente con otro canal. • Ajuste la programación de contraste y brillo. Pruebe otra configuración del auto imagen. • Revise el control de Subtítulos. Algunos modos de TEXTO pueden bloquear la pantalla. • Coloque su fuente HDMI en una modalidad correcta.
Sin imagen y aparato conectado	<ul style="list-style-type: none"> • Su TV tiene un modo protector en caso de exceso de calor acumulado. Compruebe que las aperturas de ventilación del aparato estén despejadas para asegurarse que no haya paredes o armarios que pudieran limitar el flujo del aire.
No hay sonido	<ul style="list-style-type: none"> • Aumente el volumen. • Averigüe que el televisor no está mudo, presione el botón  en el control remoto. • Cuando no detecta ninguna señal, el televisor apagará automáticamente el sonido. Esto es una operación normal y no indica un mal funcionamiento del aparato.
Buen sonido, pero el color es deficiente o no hay imagen	<ul style="list-style-type: none"> • Ajuste la configuración de contraste, color, tono y brillo. Pruebe otra configuración del auto imagen.
Imagen deficiente	<ul style="list-style-type: none"> • Controle la conexión de HDMI.
Imagen nevada y ruido	<ul style="list-style-type: none"> • Controle la conexión de la antena.
El televisor no responde al control remoto	<ul style="list-style-type: none"> • Averigüe que las baterías están funcionando. Sustitúyalas si es necesario. • Limpie el sensor del control remoto en el monitor. • La distancia entre el televisor y el control remoto no debería superar los 240". • Siempre puede utilizar los botones en la parte superior y al lado derecho del televisor. • Si su TV no responde al control remoto, las pilas pueden estar agotadas, o se ha seleccionado el modo de funcionamiento incorrecto.
Control del equipo periférico	<ul style="list-style-type: none"> • Las señales infrarrojas de la pantalla pueden tener influencia en la sensibilidad de recepción de otros periféricos. Solución: sustituya las baterías del control remoto o cambie la posición del resto del equipo. Por ejemplo, no use unos cascos inalámbricos en un radio de 50".
Imagen VGA no estable o no sincronizada	<ul style="list-style-type: none"> • Asegúrese que se ha seleccionado el modo VGA correcto en el ordenador.
Espera	<p>Su TV consume energía en el modo de espera. El consumo de energía contribuye a la contaminación del aire y del agua. Consumo de energía: 2 W.</p>
Varios puntos	<ul style="list-style-type: none"> • Temperatura ambiental: + 5~ + 40°C • Corriente: 50/60 Hz Aulto Voltage de 96 V a 140 V • Consumo de potencia: aprox. 160 W • Consumo en modalidad de espera: 1 W • Peso (excluye el embalaje): 30PF9946: 40 Lbs; 37PF9946: 66 Lbs; 42PF9946:92 Lbs • Dimensiones (wxhxd): 30PF9946: 895x490x110; 37PF9946: 1130x600x85; 42PF9946: 1215x660x90

¿No hay solución?

Apague una vez su televisor y vuelva a encenderlo.

Número de teléfono Philips Customer Care Centre

1-888-PHILIPS (744-5477)

Jamás trate de reparar Ud. mismo un TV defectuoso.

Contacte con su distribuidor o bien llame a un técnico autorizado.

Consejos**¿Cómo eliminar las baterías?**

Las baterías suministradas no contienen los metales pesados cadmio y mercurio. No obstante, en muchas áreas no se pueden eliminar baterías junto con los desechos domésticos. Por favor, asegúrese de eliminar las baterías en conformidad con las regulaciones locales.

Alerta concerniente a las imágenes que se pueden quedar marcadas en la pantalla del tel TV.

Es característico de las Pantallas de Plasma que cuando se muestra una imagen fija durante mucho tiempo se puede quedar la imagen marcada en la pantalla. Esto se llama quemado del del fósforo. El uso normal de los TV supone reproducir imágenes que contienen constantes movimientos e imágenes cambiantes que rellenan la pantalla.

Algunos ejemplos de imágenes fijas son (no es una lista exclusiva, puede encontrar otros ejemplos en sus hábitos de visualización):

- **Menús de TV;**
- **Las barras negras :** Cuando aparecen las barras negras a la izquierda y a la derecha de la pantalla, es recomendable cambiar el formato de la imagen, así la imagen rellenará la pantalla completa.
- **El logo de un canal de TV:** Puede suponer un problema si es brillante y además se mantiene fijo. Gráficos en movimiento o con bajo contraste es menos probable que puedan producir un envejecimiento irregular de la pantalla.
- **Indicaciones de cotizaciones** en Bolsa que suelen aparecer en la parte inferior de la pantalla.
- **Logotipos de las tiendas y precios de los productos mostrados en las pantallas:** brillante y mostrado constantemente en el mismo punto de la pantalla.

Ejemplos de de imágenes fijas también incluyen logos, imágenes de ordenador, mostrar la hora, Teletexto e imágenes mostradas en formato 4:3, imágenes o caracteres estáticos, etc.

Notas:

- *Reducir el contraste y el brillo en caso de que se reproduzcan imágenes de este tipo.*
- **Una vez quemado, este efecto nunca desaparece totalmente.**

GARANTÍA LIMITADA

Un año de mano de obra gratuita - Un año de servicio gratuito en repuestos

¿QUIENES ESTÁN CUBIERTOS?

Usted debe presentar un comprobante de su compra para recibir servicio cubierto por la garantía. Se considera comprobante de compra un recibo de venta u otro documento que demuestre que usted compró el producto.

¿QUÉ ESTÁ CUBIERTO?

La cobertura de La garantía comienza el día en que usted compra su producto. Durante un año a contar de esa fecha, se repararán o reemplazarán gratuitamente todas las piezas y la mano de obra será gratuita. Después de un año a contar del día de la compra, usted pagará por el reemplazo o reparación de todas las piezas y por todos los cargos por mano de obra.

Todas las piezas, incluidas las piezas reparadas y reemplazadas, sólo quedan cubiertas durante el periodo original de la garantía. Cuando expira la garantía del producto, también expira la garantía sobre todos las piezas reemplazadas y reparadas.

¿QUÉ SE EXCLUYE?

Su garantía no cubre:

- cargos de mano de obra por la instalación o configuración del producto, ajuste de controles del cliente en el producto e instalación o reparación de sistemas de antena externas al producto.
- reparación y/o reemplazo de piezas del producto dañadas a causa de un mal uso, accidente, reparación no autorizada u otra causa que no esté dentro del control de Philips Consumer Electronics Company.
- problemas de recepción causados por condiciones de la señal o sistemas de cable o antena externos a la unidad.
- un producto que requiera modificación o adaptación para permitir su operación en algún país ajeno al país para el que se diseñó, fabricó, aprobó y/o autorizó, o reparación de productos dañados por estas modificaciones.
- daños incidentales o indirectos que sean resultado del producto. (Algunos estados no permiten la exclusión de daños incidentales o indirectos, de modo que la anterior exclusión puede no aplicarse a usted. Esto incluye, sin limitarse a él, el material pregrabado, ya sea que esté cubierto o no por derechos de propiedad intelectual).
- un producto usado para propósitos comerciales o institucionales.

¿DÓNDE HAY SERVICIO DISPONIBLE?

Se dispone de servicio de garantía en todos los países donde Philips Consumer Electronics Company distribuye oficialmente el producto. En los países donde Philips Consumer Electronics Company no distribuye el producto, la organización de servicio Philips local intentará proporcionar el servicio (aunque puede haber un retardo si no es fácil disponer de los repuestos y manual(es) técnico(s) apropiado(s)).

ASEGÚRESE DE GUARDAR ...

Sírvase guardar su recibo de venta u otro documento que sirva como comprobante de su compra. Adhiéralo a este manual del propietario y mantenga ambos a la mano. También guarde la caja original y el material de empaque, en caso de que necesite devolver su producto.

Sírvase revisar su manual del propietario antes de solicitar servicio. El ajuste de los controles que allí se analiza le puede ahorrar una llamada de servicio.

PARA OBTENER SERVICIO DE GARANTÍA....

La reparación debe ser realizada por un centro de servicio autorizado o un centro de servicio de fábrica. Si usted no vive cerca de un centro de servicio de fábrica, comuníquese con su distribuidor. Si su distribuidor es un centro de servicio autorizado, se encargará de su reparación. Si su distribuidor no es un centro de servicio autorizado, él lo remitirá al centro de servicio autorizado que da servicio a los productos que él vende.

(En los EE.UU., Puerto Rico e Islas Vírgenes de los EE.UU., todas las garantías implícitas, incluidas las garantías implícitas de comerciabilidad y adecuación para un propósito determinado, se limitan en duración a la duración de esta garantía expresa. Pero, puesto que algunos estados no permiten limitar la duración de una garantía implícita, esta limitación quizás no se aplique a usted).

(En Canadá, esta garantía reemplaza todas las demás garantías. No hay otras garantías expresas o implícitas, incluida cualquier garantía implícita de comerciabilidad o adecuación para un propósito determinado. Philips no se hace responsable, bajo circunstancia alguna, por ningún daño directo, indirecto, especial o incidental, cualquiera sea la manera en que se produzca, aún cuando haya sido notificado de la posibilidad de dicho daño.)

SI TIENE PREGUNTAS EN EL CANADÁ

Comuníquese con Philips en el:
1-800-661-6162 (francófono)
1-800-363-7278 (anglófono)

RECUERDE...

No olvide registrar a continuación los números de modelo y serie que se encuentran en el producto. Además, sírvase llenar y enviar oportunamente su tarjeta de registro de garantía. Será más fácil para nosotros notificarle si es necesario.

Nº DE MODELO #
Nº DE SERIE #

Esta garantía le cubre específicos derechos legales. Usted quizás tenga otros derechos que pueden variar en diferentes estados/provincias

Philips, P.O. Box 671539, Marietta, GA 30006-0026, 1-888-PHILIPS (744-5477)

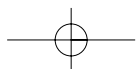
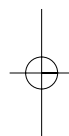
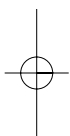

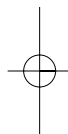
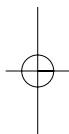

Printed in Belgium

