

FLAT TV



SEE EVERY THING EXPERIENCE EVERY THING

**PHILIPS**



# Devuelva su tarjeta de registro de producto hoy mismo y obtenga lo mejor de su compra

Al registrar su modelo con PHILIPS usted cumplirá con los requisitos para obtener todos los valiosos beneficios que se indican a continuación, ¡no se los pierda! Llene y devuelva su tarjeta de registro del producto ahora mismo para garantizar :

## \*Comprobante de Compra

La devolución de la tarjeta incluida garantiza que se archive la fecha de compra, de modo que no necesitará más papeleo para obtener el servicio de garantía.

## \*Seguridad del producto Notificación

Al registrar su producto, recibirá la notificación (directamente del fabricante) en el raro caso de un retiro de productos o de defectos en la seguridad.

## \*Beneficios adicionales de la propiedad del producto

Registrar su producto garantiza que recibirá todos los privilegios a los cuales tiene derecho, incluyendo las ofertas especiales para ahorrar dinero.

# PHILIPS

*¡Felicitaciones por su compra, y bienvenido a la "familia!"*

## Estimado propietario de un producto PHILIPS:

Gracias por su confianza en PHILIPS. Usted ha escogido uno de los productos mejor construidos y con mejor respaldo disponible hoy en día. Haremos todo lo que esté a nuestro alcance por mantenerle satisfecho con su compra durante muchos años.

Como miembro de la "familia" PHILIPS, usted tiene derecho a estar protegido con una de las garantías más completas y redes de servicio más sobresalientes de la industria. Lo que es más: su compra le garantiza que recibirá toda la información y ofertas especiales a las que tiene derecho, además de un fácil acceso a los accesorios desde nuestra cómoda red de compra desde el hogar.

Y lo que es más importante: usted puede confiar en nuestro irrestricto compromiso con su satisfacción total.

Todo esto es nuestra manera de decirle bienvenido y gracias por invertir en un producto PHILIPS.

**P.S. Con el fin de obtener lo mejor de su compra PHILIPS, asegúrese de llenar y de devolver inmediatamente su tarjeta de registro del producto.**

Conozca estos símbolos de **seguridad**



 Este "relámpago" indica material no aislado dentro de la unidad que puede causar una descarga eléctrica. Para la seguridad de todos en su hogar, por favor no retire la cubierta del producto.

 El "signo de exclamación" llama la atención hacia funciones sobre las que debería leer con atención en la literatura adjunta para evitar problemas operativos y de mantenimiento.

**PRECAUCIÓN:** Para evitar descargas eléctricas, haga que la paleta ancha del enchufe coincida con la ranura ancha e introdúzcala hasta el fondo.

**ATTENTION:** Pour éviter les chocs électriques, introduire la lame la plus large de la fiche dans la borne correspondante de la prise et pousser jusqu'au fond.

### Sólo para uso del cliente

Escriba a continuación el N° de serie, el cual se ubica en la parte posterior del gabinete. Guarde esta información para futura referencia.

N° de modelo. \_\_\_\_\_

N° de serie. \_\_\_\_\_



**PHILIPS**

Visite nuestro sitio en el World Wide Web en <http://www.philips.com>

# INSTRUCCIONES DE SEGURIDAD IMPORTANTES

## Lea antes de operar el equipo

1. Lea estas instrucciones.
2. Guarde estas instrucciones.
3. Preste atención a todas las advertencias.
4. Siga todas las instrucciones.
5. No use este aparato cerca del agua.
6. Limpíelo solamente con un paño seco.
7. No bloquee ninguno de los orificios de ventilación. Instálelo de acuerdo con las instrucciones de los fabricantes.
8. No lo instale cerca de fuentes de calor; tales como radiadores, compuertas de tiro (registros) de calor, estufas u otros aparatos (incluidos amplificadores) que generen calor.
9. No anule el objetivo de seguridad del enchufe polarizado o de conexión a tierra. Un enchufe polarizado tiene dos paletas, una más ancha que la otra. Un enchufe de conexión a tierra tiene dos paletas y una tercera espiga de conexión a tierra. La paleta más ancha o la tercera espiga es entregada para su seguridad. Si el enchufe suministrado no se ajusta a su tomacorriente, consulte a un electricista que reemplace el tomacorriente obsoleto.
10. Evite pisar o apretar el cable de suministro eléctrico, especialmente en los enchufes, tomacorrientes y el punto en que salen del aparato.
11. Sólo use aditamentos o accesorios especificados por el fabricante.
12.  Utilice sólo con un carro, soporte, trípode, repisa o mesa especificados por el fabricante o que se vendan junto con el aparato. Si usa el carro, tenga precaución cuando mueva la combinación carro/aparato para evitar lesiones si éste se vuelca.
13. Desenchufe este aparato durante las tormentas eléctricas o cuando no se use durante largos periodos.
14. Deje que personal calificado realice todo el servicio. Es necesario que el aparato reciba servicio si se ha dañado en algún modo, como cuando se daña el cable o enchufe de suministro de corriente, se ha derramado líquido u objetos han caído dentro él, cuando el aparato ha estado expuesto a lluvia o humedad, no opera bien o se ha caído.
15. Es posible que este producto contenga plomo y mercurio. La eliminación de estos materiales podría estar regulada debido a consideraciones medioambientales. Para obtener información acerca de la eliminación o del reciclaje, póngase en contacto con sus autoridades locales o con la Alianza de Industrias Electrónicas: [www.eiae.org](http://www.eiae.org).
16. **Daños que requieran servicio** - El aparato debe recibir servicio de personal de servicio calificado cuando:
  - A. Se ha dañado el cable de alimentación o el enchufe; o
  - B. Han caído objetos o se ha derramado líquido dentro del aparato; o
  - C. El aparato ha quedado expuesto a la lluvia; o
- D. El aparato parece no funcionar normalmente o su rendimiento ha cambiado notoriamente; o
- E. Se ha dejado caer el aparato o se ha dañado la caja.

17. **Inclinación/estabilidad** - Todos los televisores deben cumplir con las normas de seguridad generales recomendadas internacionalmente en cuanto a las propiedades de inclinación y estabilidad del diseño de su gabinete.
  - No comprometa estas normas de diseño aplicando una fuerza de tracción excesiva a la parte delantera o superior del gabinete lo que finalmente puede hacer que el producto se vuelque.
  - Además, no se ponga en peligro usted mismo o a sus niños colocando equipos electrónicos o juguetes sobre el gabinete. Dichos artículos pueden caer inesperadamente desde la parte superior del producto y dañar el producto y/o causar lesiones personales.
18. **Montaje en la pared o cielorraso** - El aparato se debe montar en una pared o cielorraso únicamente como lo recomienda el fabricante.
19. **Líneas de energía eléctrica** - Una antena exterior se debe ubicar lejos de las líneas de energía.
20. **Conexión a tierra de la antena exterior** - Si se conecta una antena exterior o un sistema de cable al producto, asegúrese de que la antena o el sistema de cable estén conectados a tierra para proporcionar cierta protección contra sobrevoltajes y acumulación de cargas electrostáticas. En la Sección 810 del Código Eléctrico Nacional, ANSI/NFPA No. 70-1984, se proporciona información sobre la adecuada conexión a tierra de las esteras y estructuras de apoyo, conexión a tierra del alambre de acometida a una unidad de descarga de antena, tamaño de los conectores de conexión a tierra, ubicación de la unidad de descarga de antena, conexión a los electrodos y sus requerimientos del electrodo de conexión a tierra. Vea la Figura que aparece más abajo.
21. **Entrada de objetos y líquidos** - Se debe tener cuidado de que no caigan objetos dentro de los orificios de la caja ni se derramen líquidos a través de ellos.
  - a) Advertencia: Para reducir el riesgo de incendios o de descarga eléctrica, este aparato no se debe exponer a la lluvia ni a la humedad, y no se le deben colocar encima objetos llenos de líquidos de como jarrones.
22. **Uso de las baterías PRECAUCIÓN** - Para evitar escapes de las baterías que pueden resultar en lesiones corporales, daño a la propiedad o a la unidad:
  - Instale correctamente todas las baterías, con los polos + y - alineados como está marcado en la unidad.
  - No mezcle las baterías (nuevas con antiguas o de carbón con alcalinas, etc.)
  - Retire las baterías cuando no use la unidad por un largo tiempo.

### EJEMPLO DE CONEXIÓN A TIERRA DE LA ANTENA SEGÚN NEC, CÓDIGO ELÉCTRICO NACIONAL

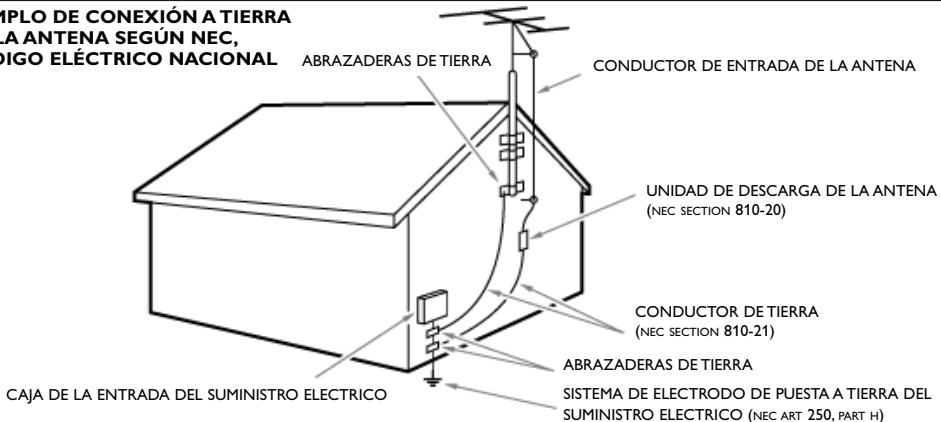

**Nota para el instalador del sistema CATV:** Se hace este recordatorio para llamar la atención del instalador del sistema de CATV sobre el Artículo 820-40 de donde se proporcionan instrucciones para la apropiada conexión a tierra y, en particular, se especifica que la tierra de los cables se conectará al sistema de conexión a tierra del edificio tan cerca del punto de entrada como sea posible.

## ¿Ayuda?

Si este manual de instrucciones no le facilita respuesta a su pregunta, o si los 'Consejos' no le solucionan su problema con el TV, puede llamar al Servicio de Atención al Consumidor de su país o al la central de Servicio. Búsquelos en el libro de 'World-wide guarantee' que le hemos entregado. Por favor, tenga a mano antes de llamar a la Línea de ayuda, el Modelo del aparato y su Número de fabricación, ambos los encontrará en la tapa posterior del aparato o en el embalaje.

Model: 30PF9946/37 32/42PF9936/37 Product No:

## Cuidado de la pantalla

No la toque, oprima o raye la pantalla con ningún producto duro, esto podría rayar, marcar o dañar permanentemente la pantalla. Y por favor no la limpie con bayetas antipolvo que lleven productos químicos. No toque la superficie con manos sucias o paños grasientos (algunos cosméticos pueden actuar en detrimento de la pantalla). Desconecte el TV antes de limpiar la pantalla. Cuando la pantalla tenga polvo, por favor límpiela de manera suave con un paño de algodón absorbente o material suave. No use acetona, tolueno o alcohol porque puede causar un daño químico. No use líquidos o aerosoles limpiadores. En último extremo salpique con agua limpia lo antes posible. El contacto con esos productos durante mucho tiempo puede causar deformaciones de imagen y desvanecimiento de color.

## Alerta concerniente a las imágenes que se pueden quedar marcadas en la pantalla del TV.

Es característico de las Pantallas de Plasma que cuando se muestra una imagen fija durante mucho tiempo se puede quedar la imagen marcada en la pantalla. Esto se llama quemado del fósforo. El uso normal de los TV supone reproducir imágenes que contienen constantes movimientos e imágenes cambiantes que rellenan la pantalla.

## Preparación

### 1 Instrucciones de montaje en pared/ Soporte de mesa

Para realizar el montaje en la pared siga las instrucciones que aparecen, en forma de dibujos, en una hoja aparte. Asegúrese de que el montaje en pared se fija lo suficientemente seguro para asegurar que se cumplen las normas de seguridad. El peso de la tele (exc. el embalaje) está alrededor de los 40 Lbs (30PF9946); 66 Lbs (37PF9936); 92 Lbs (42PF9936);

Para saber cómo montar el soporte que se incluye, mire la hoja que se entrega aparte.

Nota: Otro tipo de soportes (no incluidos) son accesorios opcionales. Consulte a su distribuidor.

### 2 Asegúrese de que el aire pueda circular libremente por las ranuras de ventilación.

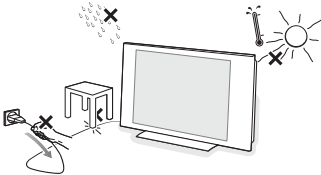

Con el fin de evitar situaciones poco seguras, no se deben colocar fuego, como velas encendidas, junto al equipo. Evite calor y exposición directa a la luz solar, a la lluvia o al agua en general. El equipo no se debe exponer a objetos que goteen o que salpiquen.

3 Inserte firmemente el enchufe de la antena macho en la toma **T** que se encuentra en la parte inferior del TV. Usted puede mejorar la calidad de ésta utilizando el cable de reducción de interferencias suministrado.

4 Introduzca el cable suministrado en la toma de red situado en la parte inferior del TV y en la toma de red de la pared (voltaje 96-140V). Para evitar daños al cable eléctrico (CA) que podrían causar un incendio o descarga eléctrica, no coloque el televisor sobre el cable.

5 **Control remoto:** Coloque las dos pilas (Tipo R6-1.5V) que se entregan junto con el aparato.

Las pilas incluidas con el control remoto de su televisor no contienen los metales pesados de mercurio y cadmio. Infórmese acerca de las regulaciones locales para el desecho de pilas descargadas.

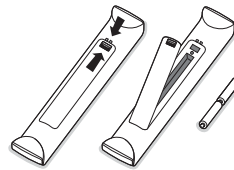

6 **Encendido del TV:** Oprima el botón **⏻** situado en la parte superior de su TV. Una lamparita se ilumina. Pulse los botones **-P+** o el botón **⏻** del mando a distancia

## Para usar los menús

- 1 Presione el botón **MENU** del control remoto para ir al menú principal. Podrá salir del menú en cualquier momento pulsando otra vez el botón **MENU**.
- 2 Use el cursor hacia arriba/abajo para seleccionar el menú de **Imagen, Sonido, Funciones, Instalación o Modo**.
- 3 Use el cursor hacia la izquierda/derecha para seleccionar la opción del menú.

- 4 Vuelva a usar el cursor hacia arriba/abajo para seleccionar el control que desee seleccionar o ajustar.
- 5 Presione el botón **OK** desee activar.

*Observación: Las opciones que temporalmente no están disponibles o no son relevantes son visualizadas de color gris claro y no podrán ser seleccionadas.*

## Menú de TV

Menú del TV	
<b>Imagen</b> ▶	Brillo
Sonido	Color
Funciones	Imagen
Instalar	Nitidez
Modo	Tinte

Imagen	
<b>Brillo</b> ▶	
Color	
Imagen	
Nitidez	
Tinte	
Temp de color	

Sonido	
<b>Ecuadorador</b> ▶	120 Hz
Balance	500 Hz
AVL	1500 Hz
Dolby Virtual	....
SAP	
Sonido	

Funciones	
<b>Temporizador</b> ▶	Hora
AutoLock	Hora de Inicio
Contraste+	Hora de Paro
Reducir Ruido	No. Canal.
PIP	Activar
	Mostrar

### Menú Imagen:

- **Brillo:** Actúa sobre la luminosidad de la imagen.
- **Color:** Actúa sobre la intensidad del color.
- **Imagen:** Mejora el detalle de las partes más claras de la imagen.
- **Nitidez:** Mejora el detalle en la imagen.
- **Tinte:** Ajusta la imagen para obtener tonos de piel naturales.
- **Temp de color:** Actúa sobre la calidad de los colores: **Fresco** (más azul), **Normal** (equilibrado) o **Cálido** (más rojo).

### Menú Sonido:

- **Ecuadorador:** Para ajustar la tonalidad del sonido (de graves: 120 Hz a agudos: 10 kHz).
- **Balance:** Para equilibrar el sonido en los altavoces izquierdo y derecho.
- **AVL (Automatic Volume Leveler):** Control automático del volumen que permite limitar los aumentos de sonido, en particular durante los cambios de programas o publicidades.
- **Dolby Virtual:** Simula la sensación surround usando sólo 2 altavoces, y partiendo de una señal Dolby Pro Logic\*, proporcionando al oyente la sensación de que está siendo rodeado por altavoces adicionales.
- **SAP** es una parte adicional del sistema de emisión estéreo. Enviado como un tercer canal de audio, un SAP se puede escuchar aparte del sonido del programa de TV que se ve en ese momento. Las estaciones de TV son libres de usar SAP para varios propósitos. (Si no hay una señal SAP presente con un programa seleccionado, no se puede seleccionar la opción SAP).
- **Sonido:** Lo permite alternar los ajustes de control en Estéreo o Mono (si estéreo es presente en un programa seleccionado)

### Menú Funciones:

- **Temporizador, AutoLock y PIP:** Véase p. 10-13.
- **Contraste+:** Ajuste automático del contraste de la imagen que lleva en permanencia la parte más oscura de la imagen al negro.
- **Reducir Ruido:** Atenúa el ruido de la imagen (la nieve), en case de recepción difícil).

## Como buscar canales de TV

### Menú del TV

Imagen	Idioma
Sonido	Sintonía
Funciones	Auto Programa
<b>Instalar ▶</b>	Editar Canal
Modo	

Si quiere reinstalar su TV proceda como sigue:

- 1 Presione el botón **MENU** en el control remoto.
- 2 Use el cursor arriba/abajo para seleccionar **Instalación**.
- 3 Presione el cursor derecho para entrar el menú Instalar.

### Seleccionar su Idioma del menú

- 1 Use el cursor izquierdo/derecho.
- 2 Presione el cursor arriba/abajo para seleccionar su idioma.

### Seleccionar el Modo Sintonía

Le permite cambiar la entrada de señal de TV a cable, antena o modo auto. El ajuste de modo auto ayuda al TV a determinar el tipo de señal o los canales que están siendo recibidos cuando el autoprograma se activa.

- 1 Seleccione **Sintonía** en el menú Instalar.
- 2 Presione el cursor derecho.

*Nota: se recomienda elegir el método Automático para la autosintonización. Si hay dificultades para hacer la autosintonización con el método Automático, elija **Antena** o **Cable**, si antena o cable estuvieran disponibles.*

Cuando se elige

- **Automático**, el televisor detecta automáticamente si la señal de cable está o no presente;
- **Antena**, el televisor detecta la presencia de señales de antena y realizará la búsqueda de todas las emisoras disponibles en su zona;
- **Cable**, el televisor detecta las señales de cable y busca todos los canales de cable disponibles en su zona.

## Memorización de canales de TV

### Autoprogramación

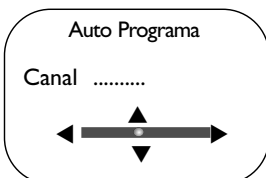

- 1 Seleccione **Auto Programa** en el menú Instalar.

*Nota: Para la autoprogramación, todos los canales deben estar desbloqueados. Si se solicita, introduzca su clave para desbloquear todos los canales. (Véase menú TV, Funciones, AutoLock, p. 11.)*

- 2 Presione el cursor derecho. Aparece el mensaje **Start ?**.
- 3 Presione el cursor derecho.
- 4 Se muestra el avance de la autoprogramación.

### Editar canales



Esta característica le permite editar o saltar programas de la lista de programas que tienen mala o débil señal o canales que no se ven frecuentemente.

*Nota: Una vez que se salta un programa, no se puede seleccionar con el botón **-P+**; sólo puede acceder al programa marcando los botones de dígitos.*

- 1 Seleccione **Editar Canal** en el menú Instalar.
- 2 Presione el cursor derecho para entrar en la lista de canales.
- 3 Seleccione el canal que quiere editar con el cursor izquierdo/derecho.
- 4 Presione el cursor abajo. Seleccione **Sí** o **No**.
- 5 Utilice el cursor arriba/abajo para seleccionar otro canal y repita 3 - 4.
- 6 Presione el botón **MENU** para volver al menú Instalar.

*Nota: Para agregar canales a la lista, repita 1 - 4.*

## Uso del control remoto RC4334

Observación: La mayoría de los botones se activarán pulsándolos una vez y se desactivarán pulsándolos una segunda vez. Cuando un botón permita varias opciones, se mostrará una pequeña lista.

Advertencia: En modo VGA sólo algunos botones son válidos.

### VCR DVD TV SAT AMP

Presione repetidamente el botón **Select** para seleccionar el modo que desee operar con este control remoto. Si no ha efectuado ninguna acción en 2 segundos, el control remoto vuelve al modo TV. Después de una acción en el modo escogido el control remoto permanecerá en este modo por 60 segundos y entonces volverá al modo TV.

### INFO Información en pantalla

Para mostrar números de programas, la hora, el modo de sonido y el tiempo restante en el temporizador. Presione otra vez para mostrar las clasificaciones. La información del ajuste nivel de volumen y de controles inteligentes se verá cada vez que se usen.



Botones de equipos de Audio y de Video.

### TV / PC

Presione uno de estos botones para conmutar el televisor en modo TV o PC.

### SURR Modo sonido

#### Incredible surround

Cuando se ha seleccionado Incredible Surround Encender en el modo sonido estéreo, parecerá que los altavoces se encuentran más distanciados uno del otro.

#### Virtual Dolby Surround \*

Óptimo resultado con señales Dolby Surround. Le permite experimentar el efecto del Dolby Surround Pro Logic, reproduciendo un efecto de sonido trasero. Véase Menú Sonido, Dolby Virtual, p. 2.

Observación: Podrá hacer la misma selección en el menú Sonido, Dolby Virtual, p. 2.

**HD** Presione este botón para usar el control remoto directamente en el modo HD para dispositivos HD (p.e. Set Top Box). Presione 1x para el modo **HD-A**, presione 2x para el modo **HD-D**.

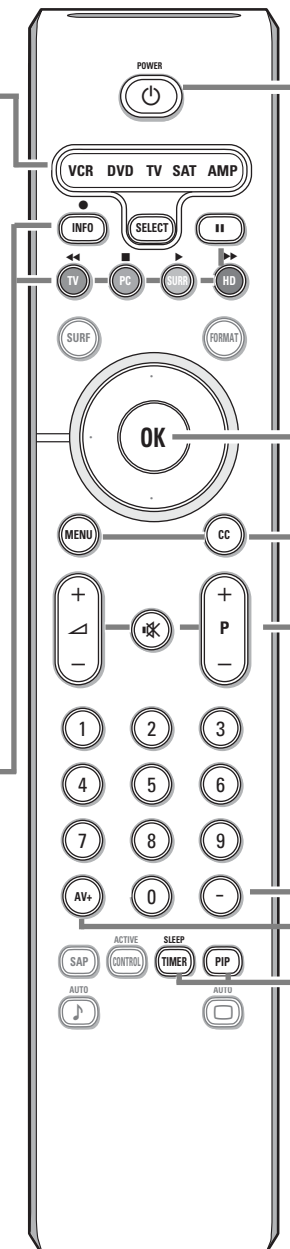

### POWER

Presione este botón para encender/apagar el televisor en el modo de espera.

El televisor nunca queda desconectado de la corriente salvo cuando se le desenchufe físicamente.

**OK** Presione este botón para visualizar la lista de programas o para activar su elección o para confirmar cuando está en los menús.

**MENU** Menú principal Enc./Apag  
Véase p. 2.

### CC Closed Caption (Subtítulos)

Encender, Apagar o Pantalla sin sonido.

▴ Para ajustar el volumen.

⊗ Interrumpe el sonido o lo restablece.

### P Selección de canales

Para explorar los canales y fuentes almacenados.

### 0/9 Botones numéricos

Para seleccionar un canal de TV. Para un número de programa de dos o de tres dígitos, introduzca el segundo dígito antes de que desaparezca el guión. Para cambiar inmediatamente hacia un canal de TV seleccionado a través de un solo dígito, mantenga el botón del dígito apretado durante unos momentos.

**AV+** Para seleccionar equipos periféricos conectados. Véase p. 9.

- Marque el punto para canales digitales.

### SLEEP TIMER

Para elegir la cantidad de tiempo antes de que se apague el TV (de 15 hasta 240 minutos).

**PIP** Cuando en Modo HDMI, se pulsa el botón **PIP** aparecerá una segunda pantalla más pequeña sobre la pantalla principal, que le permite ver simultáneamente la imagen principal y el dispositivo conectado a **HDMI (AV3)**.

\* Fabricado bajo licencia de Dolby Laboratories.

'Dolby' 'Pro Logic' y el símbolo con una doble D son marcas comerciales de Dolby Laboratories.





## SURF

Con esta función, usted puede cambiar fácilmente entre diferentes canales/fuentes de TV que actualmente le interesen.

Presione este botón **SURF**. Aparece una lista al lado izquierdo de la pantalla. En la parte superior está el último en ser agregado.

Presione el cursor arriba/abajo para seleccionar inmediatamente el canal o fuente de TV deseado desde la lista.

Para agregar un nuevo canal o fuente a la lista de ocho canales: sintonice el canal o fuente que desea agregar.

Presione el botón **SURF**. Para agregar, presione el cursor derecho.

Si ya hay ocho canales/fuentes en la lista, se eliminará el que está al final de la lista. Para eliminar un canal o fuente: seleccione el número del canal que quiere eliminar.

Presione el botón **SURF**. Para eliminarlo, presione el cursor derecho.

Presione el botón **SURF** o espere a que desaparezca la pantalla Surf.

## FORMAT

Presione este botón para invocar una lista de los formatos de pantalla disponibles para mostrar imágenes de vídeo en las proporciones tradicionales 4:3.

Presione este botón repetidamente u presione el cursor izquierdo/derecho para seleccionar otro formato de pantalla: Super zoom, 4:3, Zoom 14:9, Zoom 16:9, Zoom Subtítulos 16:9, Pantalla Completa o Imagen ancha (solo 30PF9946).

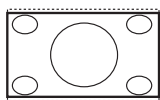

Super Zoom

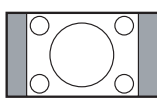

4:3

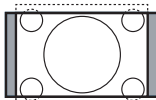

Zoom 14:9

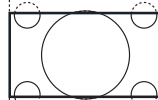

Zoom 16:9

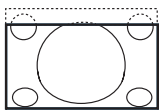

Zoom Subtítulos

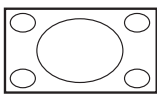

Pantalla Completa



Imagen ancha (solo 30PF9946)

Super zoom elimina las barras negras a los lados de los programas 4:3, con una distorsión mínima.

*Nota: en modo HDMI, presione el botón **FORMAT** para conmutar entre los formatos de pantalla 16:9 o Super ancha.*

**SAP** Cuando usted sintoniza un canal en que hay un SAP (Segundo programa de audio) disponible, usted puede alternar entre **Principal** y **SAP**. Si no está disponible, sólo se puede seleccionar **Principal**.

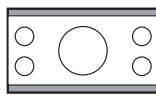
**ACTIVE CONTROL** Encender/Apagar/Activar con Sensor

Mejora la calidad de imagen en función de la calidad de recepción.

**Auto Sonido/Imagen**

Para seleccionar preajustes del imagen y del sonido.

**Personal** se refiere a los ajustes personales de imagen y sonido seleccionados en el menú Imagen e Sonido

*Observación: Este Flat de Philips ha sido ajustado en la fábrica para conseguir los mejores resultados en un ambiente de iluminación fluorescente. Como en su casa no suele haber el mismo tipo de iluminación de un almacén, le recomendamos que dé una pasada por los diferentes modos de controles inteligentes de imagen para elegir aquel que mejor se ajuste a sus condiciones de visualización.*

## Los botones de la parte superior de su televisor

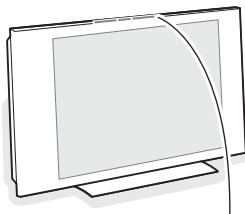

Si se ha roto o extraviado el control remoto, siempre será posible modificar determinados ajustes con los botones de la parte superior de su televisor.

Presione:

- el botón - o + para ajustar el volumen;
- los botones **-P/CH+** para seleccionar los canales de TV o fuentes.

Se podrá usar el botón **MENU/OK** para ver el menú principal sin el control remoto.

Use:

- el botón + y los botones **P/CH-** y **P/CH+** para seleccionar opciones del menú en las direcciones tal y como se muestra;
- el botón **MENU/OK** para quitar el menú.

## Videocámara, juego, auriculares

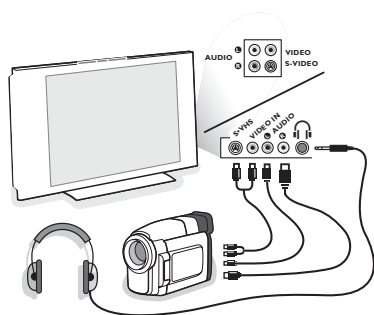

### Videocámara, juego

- 1 Conecte la cámara, la videocámara, el juego tal como se muestra.
- 2 Conecte el equipo a la entrada **VIDEO** ② y **AUDIO L** ③ para equipos mono. Para equipos estéreo conecte también **AUDIO R** ③. Para obtener la máxima calidad de nuestra cámara S-VHS, conecte los cables S-VHS a la entrada **S-VIDEO** ① y a las entradas de **AUDIO** ③. *Atención: No conecte a la vez el cable ② y ②. ¡Puede causar distorsión de imagen!*

### Auriculares

- 1 Introduzca el enchufe en el enchufe hembra del auricular tal como se muestra.
- 2 Presione el botón para desconectar los altavoces internos de su TV.

La toma para auriculares tiene una impedancia comprendida entre 8 y 4000 Ohm y sirve para los conectores de auriculares tipo 3,5 mm.

## Conexiones posteriores

Hay una amplia gama de equipos de audio y vídeo que se pueden conectar a su televisor. Los siguientes diagramas de conexión le indican la forma de conectarlos.

Nota: **AV1** puede soportar la señales YPbPr y CVBS; **AV2** CVBS y Y/C; **AV3** HDMI y VGA; **VGA** VGA, SVGA (y si 30PF9946 también XGA) y 480p, 576p, 720p i 1080i.

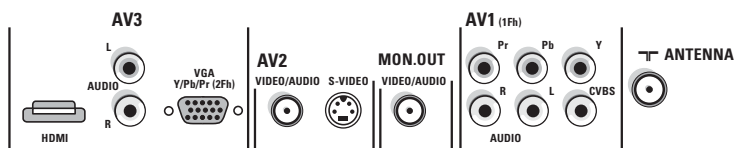

## Videograbador (VCR+DVD+RW)

Advertencia: No coloque su aparato de vídeo demasiado cerca de la pantalla ya que algunos vídeos pueden ser sensibles a radiaciones de la pantalla. Guarde una distancia mínimo de 20" de la pantalla.

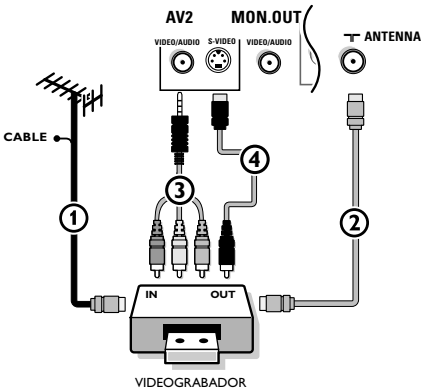

- 1 Conecte la Antena RF o el cable de la TV por Cable (finalmente a través de un divisor de señal bidireccional opcional y/o una caja de conversor de TV por Cable) ① al enchufe hembra **RF IN** de su videograbador.
- 2 Conecte otro cable RF ② desde la salida **OUT** de su videograbador a la conexión de entrada de **ANTENNA** del televisor.
- 3 Conecte el cable adaptador de mini-jack a enchufe hembra suministrado ③ a la conexión de entrada **VIDEO/AUDIO** de **AV2**.

### Si su videograbador tiene un enchufe de vídeo S-VHS:

Para una mejor calidad de imagen, conecte un cable de S-Video con la entrada de **S-VIDEO** ④. S-VHS no ofrece audio, de modo que el cable de mini-jack a enchufe hembra debe seguir conectado para proporcionar sonido.

## Videograbador con otros periféricos AV

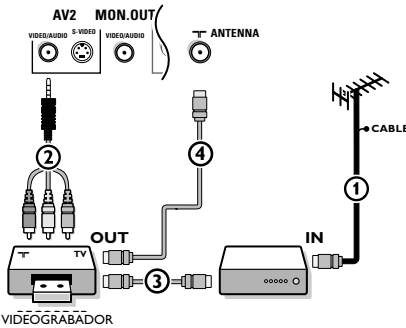

- 1 Conecte la Antena RF ① del enchufe hembra **RF IN** de los otros periféricos AV.
- 2 Conecte el cable adaptador de mini-jack a enchufe hembra suministrado ② a la conexión de entrada **VIDEO/AUDIO** de **AV2**.
- 3 Conecte la salida RF del dispositivo de AV a la entrada de RF del videograbador ③.
- 4 Conecte otro cable RF ④ de la salida **OUT** de su videograbador a la entrada de **ANTENNA** jack de TV.

Si su videograbador tiene un enchufe de vídeo S-VHS: Vea arriba.

El conector de **MON. OUT** se puede usar como unidad de una cadena o para grabar desde el programa TV. Sólo cuando se conecta un videograbador a la salida de **MON. OUT** se puede grabar un programa del televisor. Mire Grabar con su grabadora, p. 15.

## Dispositivos con Salidas de Video por Componentes (YPbPr)

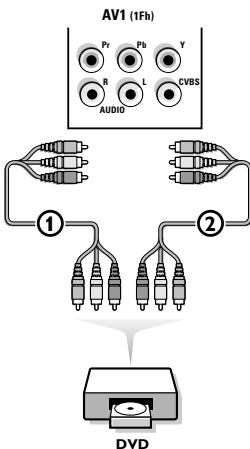

- 1 Conecte los tres cables de componentes de video ① al dispositivo que tiene salida de componentes de video (YPbPr), así como reproductores de DVD, reproductores de Láser Disc, video juegos, receptores de satélite u otros equipos y a los jacks **Y, Pb** y **Pr** de **AV1** en su TV.
- 2 Conecte los cables del audio a las conexiones **AUDIO L** y **R** ② de los dispositivos y a las conexiones **L** y **R AUDIO YPbPr** de **AV1**.
- 3 Para la reproducción de CVI (Entrada de Video por Componentes) también conectar al jack **CVBS** de **AV1**. Mire las Instrucciones de manejo de su reproductor de DVD.

Nota: Las etiquetas para los conectores de vídeo pueden ser diferentes dependiendo del reproductor de DVD o del dispositivo conectado. Incluso las abreviaturas pueden cambiar, las letras B y R suelen ir en azul y rojo, respectivamente, e Y indica la señal de luminancia. Acuda a las instrucciones del DVD para conocer más detalles sobre definiciones y conexiones.

**Dispositivos con salida de escaneo progresivo** (e.a. a Set Top box digital, reproductor de DVD escaneo progresivo... (480p, 576p, 720p o 1080i))

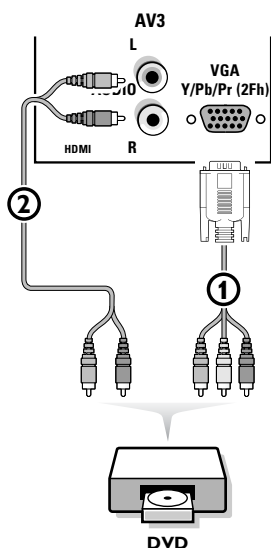

Conecte el dispositivo con salida **2Fh YPbPr** al conector **VGA ①** (con el cable adaptador de VGA a cinch suministrado) y a los conectores de **L** y **R** de **AUDIO ②** de **AV3**.  
Mire también el manual de su dispositivo de Alta Definición.

*Nota: Este televisor ha sido diseñado para aceptar estándares de señales de alta definición 480p, 576p, 720p y 1080i tal y como especifica el "Electronic Industries Association standard EIA770.3. Dispositivos digitales de diferente fabricación pueden causar diferentes estándares de salida y esto puede causar problemas para que el televisor muestre las imágenes debidamente.*

**Advertencia:** en caso de que advierta imágenes en desplazamiento, colores equivocados o falta de color, falta de imagen, o incluso combinaciones de éstos en su pantalla, compruebe que las conexiones estén hechas de manera correcta o mueva su dispositivo digital lejos de su TV.

**Conecte su ordenador**

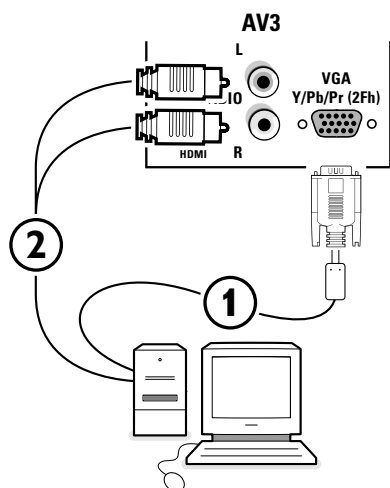

Usted puede conectar su ordenador al conector **VGA** de **AV3** o al conector **HDMI** (ve aún más).

- 1 Conecte uno de los extremos del cable VGA ① a la tarjeta de video del ordenador y el otro extremo al conector **VGA Y/Pb/Pr (2Fh)** que está en la parte de abajo del TV. Fije los conectores firmemente con tornillos en la conexión.
- 2 En caso de un ordenador Multimedia, conecte el cable de audio ② a las salidas de audio de su ordenador Multimedia y las entradas **AUDIO R** (derecha) y **L** (izquierda) en el panel lateral.

El conector **VGA** permite los siguientes modo de visualización:

VGA	640 x 480	60 Hz
SVGA	800 x 600	60 Hz
XGA	1024 x 768	60 Hz (solo 30PF9946)

*Nota: Use el modo de video XGA 1024x768@60 Hz para conseguir la mejor calidad de imagen en su monitor LCD (30PF9946).*

## Conector HDMI (High Definition Multimedia Interface)

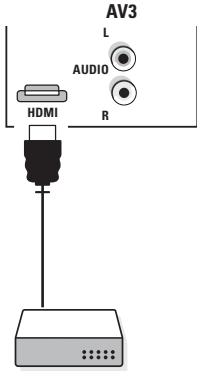

HDMI es el nuevo standard para interconexión de audio y video Digital de Alta Definición. Por ejemplo con Set Top Box digitales, dispositivos con HDMI como DVD-R, Receptores AV.

*Nota: El conector HDMI **NO SOPORTA** los dispositivos DVI con audio analógico.*

El conector **HDMI** permite

- los siguientes formatos de visualización en TV y monitor:

EDTV	640/720 x 480p	
	720 x 576p	
HDTV	1920 x1080i	
VGA	640 x 480	60 Hz
SVGA	800 x 600	56 Hz
XGA	1024 x 768	60 Hz

- contenido HD sin comprimir  
- señales encriptadas y no encriptadas.

Conecte la salida digital HDMI de su equipo HD (p.e. reproductor de DVD , Set Top Box..) al conector de entrada de **HDMI** de su TV.

*Notas:*

- El funcionamiento correcto solo se garantiza para productos HDMI de Electrónica de Consumo.
- Los equipos digitales de diferentes marcas pueden ofrecer diferentes normas de salida, lo que puede provocar dificultades a la hora de verlas en el TV.
- Si el equipo está frío, puede haber un ligero "parpadeo" cuando se enciende, en esta situación esto es normal, no hay nada incorrecto en su funcionamiento.

## Seleccionar equipos periféricos conectados

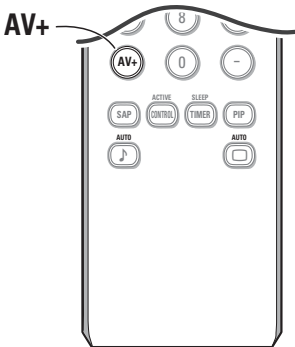

De acuerdo a como haya conectado sus equipos, presione

- **AV+** seguido por dígito '1' para seleccionar **AV1**
- **AV+** seguido por dígito '2' para seleccionar **AV2**
- **AV+** seguido por dígito '3' para seleccionar **REAR** por un dispositivo conectado en la parte posterior o a la parte derecha (en función del tipo de su TV), véase p. 6
- **AV+** seguido por dígito '4' para seleccionar **HD-A** por un dispositivo HD-A conectado a **AV3**, véase p. 8
- **AV+** seguido por dígito '4' nuevamente para seleccionar **HD-D** por un dispositivo HD-D conectado a **AV3**, véase p. 9
- **AV+** seguido por dígito '5' para seleccionar **PC-A** por un ordenador conectado a **AV3**, véase p. 8
- **AV+** seguido por dígito '1' y seguido por **P+** para seleccionar **CVI**.

*Note: Cuando en modo HD o PC, presione primero el botón **TV** para retornar al modo TV o para seleccionar nuevamente **AV1**, **AV2** o **REAR**.*

## Menú Funciones

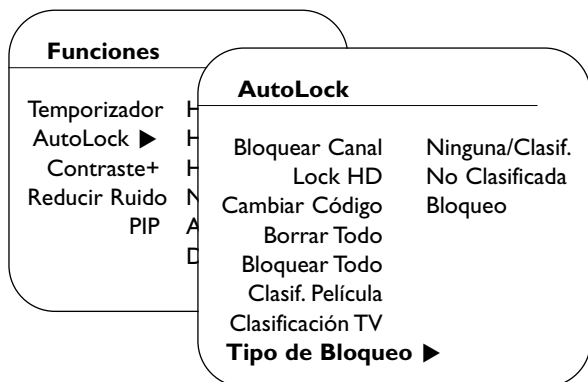

### Función Temporizador

Este menú le permite utilizar el televisor como un despertador.

- 1 Presione el botón **MENU**.
- 2 Con el cursor, seleccione **Funciones**, y luego **Temporizador**.
- 3 **Hora:** Introduzca la hora actual con los botones numéricos.  
Use el cursor hacia la izquierda/derecha para seleccionar AM o PM.
- 4 **Hora de Inicio:** Introduzca la hora de inicio.
- 5 **Hora de Fin:** Introduzca la hora de puesta en modo de espera.
- 6 **No. de canal:** Introduzca el número del canal deseado para el temporizador.
- 7 **Prog. Activada** Puede ajustar:
  - **Una vez** para un temporizador único;
  - **Cotidiano** para todos los días;
  - **Parada** para anular.
- 8 **Mostrar:** Presione el cursor derecho para elegir Activar o Desactivar en función de que se quiera ver la hora actual en la pantalla del TV o no.
- 9 Presione el botón  para poner en modo de espera el televisor. Se encenderá automáticamente en la hora programado. Si deja encendido el televisor, cambiará únicamente de programa en la hora indicada (y se pondrá en modo de espera en la Hora de Fin).

*Nota: La combinación de las funciones AutoLock y Temporizador permite limitar la duración de utilización del televisor, (para sus niños por ejemplo).*

### AutoLock

La función AutoLock recibe y procesa datos enviados por la emisoras u otros proveedores de programas que contienen orientaciones de contenido de los programas. Cuando el espectador lo programa, un TV con AutoLock puede responder a las orientaciones de contenido y bloquear programas con contenido que se pueda considerar objetable.

AutoLock permite a los padres bloquear o “censurar” los canales que consideran que los niños no deben ver. Un canal bloqueado mediante el control AutoLock no puede ser visto hasta que se use la clave de acceso correcta para desbloquearlo.

- 1 Presione el botón **MENU**.
- 2 Utilice el cursor para seleccionar **Funciones**, seguidamente **AutoLock**.
- 3 Presione el cursor derecho para entrar en el menú de AutoLock.
- 4 Le pedirán que introduzca su clave de acceso.
  - Presione 0,7,1,1 en el control remoto. En pantalla aparece **Incorrecto**.
  - Presione nuevamente 0,7,1,1 en el control remoto. En pantalla aparecerá **Nueva Clave**.
  - Introduzca una nueva clave de cuatro dígitos usando los botones de número. **Confirme Código** aparecerá en pantalla.
  - Introduzca nuevamente su nueva clave de cuatro dígitos. **Confirmado** destellará brevemente en la pantalla y la barra de resalte volverá a AutoLock.

#### Importante: Ha olvidado su clave de acceso:

Recuerde que 0,7,1,1 es la clave predeterminada de AutoLock. Si su clave de acceso ha sido cambiada por alguien que no es usted (un niño, por ejemplo), o usted ha olvidado la clave, siempre puede entrar introduciendo la clave predeterminada.

---

## Opciones de Auto Lock

### Bloqueo Canal

Seleccione el canal TV que desee bloquear. Presione el cursor derecho para bloquear el canal. Repita para cualquier canal que desee bloquear.

### Bloquear HD

Permite bloquear los equipos periféricos a la entrada **AV3**.

### Cambiar Instal.

Para alternar su clave de acceso. Entrar su clave de acceso o introduzca el clave predominante 0,7,1,1 e introduzca un nuevo clave personal de 4 dígitos. Se borra el clave anterior y se graba el nuevo clave.

### Borrar todo

Para borrar todos los programas bloqueados hasta que se apague el TV. Al encenderse nuevamente, todos los canales previamente bloqueados se volverán bloquear.

### Bloquear todo

Para bloquear todos los canales y programas de una vez.

### Clasificación de película

Le permite controlar el acceso a películas individuales sobre la base de sus clasificaciones de la MPAA (Motion Picture association of America).

Seleccione una clasificación de película y presione el cursor derecho para **ACTIVAR** o **DESACTIVAR** la clasificación seleccionada.

*Nota: Cuando se configura una clasificación en Sí, todas las clasificaciones más altas también quedan automáticamente bloqueadas. Todas las clasificaciones de películas se pueden configurar en Sí o en No.*

<b>G</b>	películas con un contenido moderado, adecuado para todas las edades
<b>PG</b>	películas para las que se recomienda guía paterna. Pueden contener algunas escenas atrevidas o violentas o quizá algo de lenguaje depravado
<b>PG-13</b>	películas para las que se puede recomendar guía paterna si las verán menores de 13 años
<b>R</b>	restringido. Las películas comúnmente contienen sexo ofensivo o lengua depravado y pueden ser inadecuadas para niños menores de 17 años. Se necesita guía o permiso paterno.
<b>NC-17</b>	incluso con permiso paterno, prohibidas para menores de 17 años. Más sexo ofensivo, violencia o lengua depravado.
<b>X</b>	películas que en general se enfocan en el sexo, violencia y/o lengua depravado. También se conocen como pornografía.

## Niveles bloqueo TV

Le permite comprobar los ajustes personales del TV.

Seleccione una clasificación de TV basada en la edad con el cursor arriba/abajo y entre, de haber alguna, en la lista de clasificaciones basadas en el contenido con el cursor derecho. Luego seleccione una clasificación basada en el contenido.

Cuando se ha seleccionado **Todo**, se bloquean todos los elementos en la lista basada en el contenido.

Presione el cursor hacia la derecha para configurar el bloqueo de la clasificación en **SÍ** o en **NO**.

*Nota: Cuando se configura una clasificación en Sí, todas las clasificaciones más altas también quedan automáticamente bloqueadas.*

Clasificación basada en la edad	Clasificación basada en el contenido	
Ninguno	encender/apagar	<b>TV-Y</b> apropiado para niños de todas las edades con temas y elementos adecuados para niños de 2 a 6 años
TV-Y	encender/apagar	<b>TV-Y7</b> programas destinados a niños de 7 años y más
TV-Y7	todos (FV) Fantasía Violenc	<b>TV-Y7-FV</b> programas que incluyen violencia de fantasía más intensa que otros programas en la categoría TV-Y7
TV-G	Fantasía Violenc	<b>TV-G</b> programas adecuados para todas las edades. Estos programas contienen poca o ninguna violencia, ningún lenguaje violento y poco o ningún diálogo o escenas sexuales
TV-PG	todos (D) Diálogo (L) Lengua (S) Sexo (V) Violencia	<b>TV-PG</b> programas que contienen elementos que algunos padres pueden encontrar inadecuados para niños pequeños y que pueden necesitar guía paterna. El programa puede contener violencia, diálogos y/o escenas sexuales moderados y algún grado de lenguaje violento.
TV-14	todos (D) Diálogo (L) Lengua (S) Sexo (V) Violencia	<b>TV-14</b> programas que contienen elementos que pueden no ser adecuados para niños menores de 14 años de edad. Estos programas incluyen uno o más de los siguientes componentes: mucha violencia, escenas sexuales intensas, diálogo sugestivo y lenguaje violento.
TV-MA	todos (L) Lengua (S) Sexo (V) Violencia	<b>TV-MA</b> programas destinados para ser vistos por adultos y que pueden ser inadecuados para niños menores de 17. Estos programas pueden contener violencia gráfica, actividad sexual explícita y/o idioma crudo u obsceno.

## Opciones de bloqueo:

Hay 3 bloques de opciones:

- **No Clasificada:**

Cuando el Bloque de Opciones de No Clasificados está en **SÍ**, las películas y los programas de TV que tienen indicación de Ninguno están bloqueados. Los deportes, las noticias y la información meteorológica se clasifican.

- **Ning cla:**

Si se activa el control **Ning Cla**, se puede bloquear todos los programas sin datos de orientación de contenido. Cualquier programación puede entrar en esta categoría.

- **Bloqueo:**

El control Bloqueo se puede considerar el “interruptor maestro” de AutoLock. Este control afecta las configuraciones que usted ha escogido para bloquear programas de acuerdo a las clasificaciones de las películas o clasificaciones de TV, o para bloquear programas que no tienen ninguna clasificación o están desclasificados.

Cuando el control Bloqueo está en **NO**, el bloqueo o censura de los programas está inactivo.

Cuando el control Bloqueo está en **SÍ**, el bloqueo ocurrirá de acuerdo a las configuraciones que usted haya elegido.



## Subtítulos

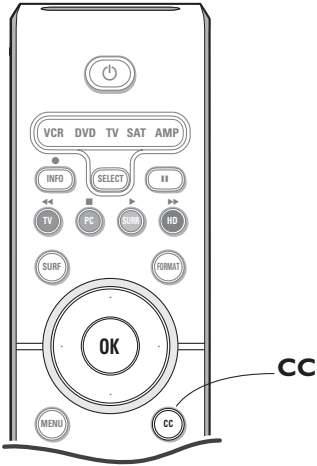

Subtítulos le permite leer el contenido de voz de los programas de televisión en la pantalla del televisor; suponiendo que el servicio esté disponible en la transmisión. Diseñada para ayudar al público con problemas de audición, esta función usa 'cuadros de texto' en pantalla para mostrar diálogo y conversaciones mientras el programa de TV está en curso. Las leyendas aparecerán en la pantalla durante transmisiones subtítuladas.

Presione el botón **MENU** repetidamente para seleccionar **CC No**, **CC-1**, **CC-2** o **CC-mudo**.

Cuando se selecciona **CC No**, el televisor no mostrará información sobre Subtítulos Encapsul;

Cuando se selecciona **CC-mudo**, el televisor mostrará automáticamente **CC-1** cuando esté activa la función sin sonido.

Cuando la función sin sonido no esté activa, el televisor no mostrará información sobre Subtítulos

Generalmente **CC-1** es el más usado. **CC-2** se puede usar para idiomas alternativos, si se están transmitiendo. En la pantalla aparecen el diálogo (y descripciones) de la acción del programa de TV subtítulado.

*Nota: Las leyendas no siempre usan una ortografía y gramática correctas. No todos los programas de TV y anuncios de productos están hechos para ser transmitidos con información sobre Subtítulos. Para conocer los canales de TV y programaciones con Subtítulos, consulte la programación de los canales de TV de su área. Los programas subtítulados normalmente se indican en los listados de TV con marcas de servicio como 'CC'.*

*Nota: Este receptor de televisión proporciona visualización de Subtítulos de televisión que cumple con la norma EIA-608 y las Secciones 15.119 de las normas de la FCC.*

## PIP (Picture in Picture )

La característica de Imagen En Imagen (PIP) le permite activar una segunda pantalla más pequeña que le permite ver simultáneamente un programa de TV y el dispositivo digital conectado a **HDMI (AV3)** (dispositivo de Alta Definición Digital).

- ❶ Presione el botón **MENU**.
- ❷ Con el cursor, seleccione **Funciones**, y luego **PIP**.
- ❸ Presione el cursor a la derecha para seleccionar los tamaños de PIP disponibles: **No**, **Pequeño**, **Mediano**, **Grande** o **de Lado a Lado**.

Cuando se elige un tamaño, y un dispositivo se conecta a **HDMI (AV3)** y se enciende, la ventana PIP aparece automáticamente. Pulse el botón **P+** ó **P-** o el botón de número para seleccionar otros canales de TV o para mostrar el dispositivo **HDMI (AV3)** en la pantalla principal.

- ❹ Seleccione **Horizontal** o **Vertical** para mover la pantalla a las diferentes esquinas de la pantalla principal.

PIP combinaciones:

Modo:	TV	HD	PC
Pantalla principal	TV	HDMI	VGA
Pantalla PIP	HDMI	TV/A-HD/VGA	HDMI

## Utilización en modo monitor PC

Este televisor se puede utilizar como un monitor de ordenador. Primero tendrá que efectuar las conexiones del ordenador y ajustar la resolución (consulte la p 8).

### Selección del modo PC

Presione el botón **PC** del control remoto para conmutar el televisor a modo PC. Presione **TV** para volver al modo TV. En caso de ausencia de señal PC durante más de 5 segundos, el televisor pasa automáticamente a modo en espera.

### Utilización de los menús de PC

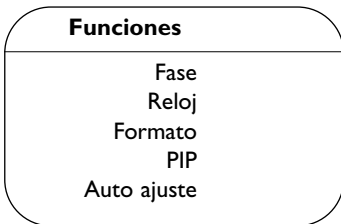
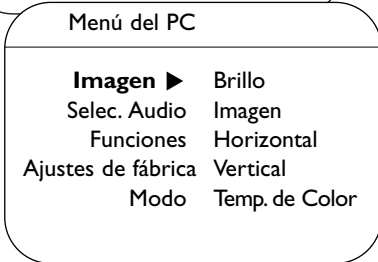

Presione el botón **MENU** para acceder a la configuración específica del modo monitor de PC. Utilice el cursor para ajustar (los ajustes se memorizan automáticamente).

#### Imagen

- **Brillo/Imagen:** Para ajustar la iluminación y el contraste.
- **Horizontal/Vertical:** Para ajustar el posicionamiento horizontal y vertical de la imagen.
- **Temp. de Color:** Para ajustar el tono de los colores (Fresco, Normal o Cálido).

#### Selección Audio

Para seleccionar el sonido que se reproduce en el televisor (**PC/HD** o **TV**).

*Nota:*

- Debe elegir el modo de TV antes de ir al modo TV/HD.
- Para oír el sonido de un dispositivo HD en modo PC, preste atención también a conectar los cables de audio del dispositivo HDD.

#### Funciones

- **Fase/Reloj:** Permite eliminar las líneas parásitas horizontales (**Fase**) y verticales (**Reloj**).
- **Formato:** Para seleccionar entre pantalla grande o el formato original de las pantallas de PC.
- **PIP:** Para cambiar el tamaño y la posición de la ventana PIP en la pantalla cuando se usa el botón **PIP**.
- **Auto ajuste:** Ajustará automáticamente el control según la señal que se reciba para entregar la mejor imagen posible.

#### Ajustes de fábrica

Para volver a los ajustes de fábrica.

#### Modo

Para volver al modo TV.

## Grabación con su videograbador

Para grabar con calidad S-VHS, conecte un periférico S-VHS directamente al videograbador.

### Grabación de un programa de TV

Usted puede grabar un programa de TV usando el sintonizador de su videograbador sin afectar a su televisor.

- 1 Seleccione el número de canal en su videograbador.
- 2 Ajuste su videograbador en grabar. Vea el manual de su videograbador.

*¡El cambio de números de canal en su televisor no perturba la grabación!*

### Grabación un programa desde MONITOR OUT

Usted puede grabar un programa en su videograbador del sintonizador del televisor vía **MONITOR OUT**.

- 1 Encienda el equipo.
- 2 Seleccione el canal correcto en su televisor y la entrada correcta en su videograbador.
- 3 Ajuste su videograbador en grabar. Mediante el botón **AV+** en el control remoto, usted graba el canal sintonizado del televisor, incluso modificándolo a una entrada AV.

*No cambie de canal ni apague el televisor mientras esté grabando a través de **MONITOR OUT**.*

*Nota: Cuando esté bloqueado un canal de TV o fuente AV debido a la clasificación ajustada a través del menú Canales (véase p. 12), también se bloquearán la salida para grabar imagen y sonido.*

### Regulatory Notices - Federal Communications Commission Notice

This equipment has been tested and found to comply with the limits for a Class B digital device, pursuant to part 15 of the FCC Rules. These limits are designed to provide reasonable protection against harmful interference in a residential installation. This equipment generates, uses, and can radiate radio frequency energy and, if not installed and used in accordance with the instructions, may cause harmful interference to radio communications. However, there is no guarantee that interference will not occur in a particular installation. If this equipment does cause harmful interference to radio or television reception, which can be determined by turning the equipment off and on, the user is encouraged to try to correct the interference by one or more of the following measures:

Reorient or relocate the receiving antenna.  
Increase the separation between the equipment and the receiver.  
Connect the equipment into an outlet on a circuit different from that to which the receiver is connected.  
Consult the dealer or an experienced radio or

television technician for help.

Modifications -

The FCC requires the user to be notified that any changes or modifications made to this device that are not expressly approved by Philips Consumer Electronics may void the user's authority to operate the equipment.

Cables -

Connections to this device must be made with shielded cables with metallic RFI/EMI connector hoods to maintain compliance with FCC Rules and Regulations.

Canadian notice -

This Class B digital apparatus meets all requirements of the Canadian Interference-Causing Equipment Regulations.

Avis Canadien -

Cet appareil numérique de la classe B respecte toutes les exigences du Règlement sur le matériel brouilleur du Canada.

## Antes de llamar al servicio

Síntomas	Elementos que hay que revisar y las medidas aplicables
<b>"Fantasma" o imágenes dobles</b>	<ul style="list-style-type: none"> <li>• Esto se puede deber a la obstrucción de la antena debido a la presencia de edificios en altura o cerros. El uso de una antena altamente direccional puede mejorar la imagen.</li> </ul>
<b>No enciende</b>	<ul style="list-style-type: none"> <li>• Compruebe que el cable eléctrico CA del televisor esté enchufado en el toma de la red eléctrica.</li> <li>• Desenchufe el televisor y espere 60 segundos. Luego, reinserte el enchufe en el tomacorriente y vuelva a encender el televisor.</li> </ul>
<b>No hay imagen</b>	<ul style="list-style-type: none"> <li>• Controle las conexiones de la antena en la parte inferior del televisor para ver si queda bien conectado con el televisor.</li> <li>• Posibles dificultades en la estación emisora. Intente con otro canal.</li> <li>• Ajuste la programación de contraste y brillo. Pruebe otra configuración del auto imagen.</li> <li>• Revise el control de Subtítulos. Algunos modos de TEXTO pueden bloquear la pantalla.</li> <li>• Coloque su fuente HDMI en una modalidad correcta.</li> </ul>
<b>Sin imagen y aparato conectado</b>	<ul style="list-style-type: none"> <li>• Su TV tiene un modo protector en caso de exceso de calor acumulado. Compruebe que las aperturas de ventilación del aparato estén despejadas para asegurarse que no haya paredes o armarios que pudieran limitar el flujo del aire.</li> </ul>
<b>No hay sonido</b>	<ul style="list-style-type: none"> <li>• Aumente el volumen.</li> <li>• Averigüe que el televisor no está mudo, presione el botón  en el control remoto.</li> <li>• Cuando no detecta ninguna señal, el televisor apagará automáticamente el sonido. Esto es una operación normal y no indica un mal funcionamiento del aparato.</li> </ul>
<b>Buen sonido, pero el color es deficiente o no hay imagen</b>	<ul style="list-style-type: none"> <li>• Ajuste la configuración de contraste, color, tono y brillo. Pruebe otra configuración del auto imagen.</li> </ul>
<b>Imagen deficiente</b>	<ul style="list-style-type: none"> <li>• Controle la conexión de HDMI.</li> </ul>
<b>Imagen nevada y ruido</b>	<ul style="list-style-type: none"> <li>• Controle la conexión de la antena.</li> </ul>
<b>El televisor no responde al control remoto</b>	<ul style="list-style-type: none"> <li>• Averigüe que las baterías están funcionando. Sustitúyalas si es necesario.</li> <li>• Limpie el sensor del control remoto en el monitor.</li> <li>• La distancia entre el televisor y el control remoto no debería superar los 240".</li> <li>• Siempre puede utilizar los botones en la parte superior y al lado derecho del televisor.</li> <li>• Si su TV no responde al control remoto, las pilas pueden estar agotadas, o se ha seleccionado el modo de funcionamiento incorrecto.</li> </ul>
<b>Control del equipo periférico</b>	<ul style="list-style-type: none"> <li>• Las señales infrarrojas de la pantalla pueden tener influencia en la sensibilidad de recepción de otros periféricos. Solución: sustituya las baterías del control remoto o cambie la posición del resto del equipo. Por ejemplo, no use unos cascos inalámbricos en un radio de 50".</li> </ul>
<b>Imagen VGA no estable o no sincronizada</b>	<ul style="list-style-type: none"> <li>• Asegúrese que se ha seleccionado el modo VGA correcto en el ordenador.</li> </ul>
<b>Espera</b>	<p>Su TV consume energía en el modo de espera. El consumo de energía contribuye a la contaminación del aire y del agua. Consumo de energía: 2 W.</p>
<b>Varios puntos</b>	<ul style="list-style-type: none"> <li>• Temperatura ambiental: + 5~ + 40°C</li> <li>• Corriente: 50/60 Hz Aulto Voltage de 96 V a 140 V</li> <li>• Consumo de potencia: aprox. 160 W</li> <li>• Consumo en modalidad de espera: 1 W</li> <li>• Peso (excluye el embalaje): 30PF9946: 40 Lbs; 37PF9946: 66 Lbs; 42PF9946:92 Lbs</li> <li>• Dimensiones (wxhxd): 30PF9946: 895x490x110; 37PF9946: 1130x600x85; 42PF9946: 1215x660x90</li> </ul>

### **¿No hay solución?**

Apague una vez su televisor y vuelva a encenderlo.

**Número de teléfono Philips Customer Care Centre**  
1-888-PHILIPS (744-5477)

### **Jamás trate de reparar Ud. mismo un TV defectuoso.**

Contacte con su distribuidor o bien llame a un técnico autorizado.

## **Consejos**

### **¿Cómo eliminar las baterías?**

Las baterías suministradas no contienen los metales pesados cadmio y mercurio. No obstante, en muchas áreas no se pueden eliminar baterías junto con los desechos domésticos. Por favor, asegúrese de eliminar las baterías en conformidad con las regulaciones locales.

### **Alerta concerniente a las imágenes que se pueden quedar marcadas en la pantalla del tel TV.**

Es característico de las Pantallas de Plasma que cuando se muestra una imagen fija durante mucho tiempo se puede quedar la imagen marcada en la pantalla. Esto se llama quemado del del fósforo. El uso normal de los TV supone reproducir imágenes que contienen constantes movimientos e imágenes cambiantes que rellenan la pantalla.

Algunos ejemplos de imágenes fijas son (no es una lista exclusiva, puede encontrar otros ejemplos en sus hábitos de visualización):

- **Menús de TV;**
- **Las barras negras :** Cuando aparecen las barras negras a la izquierda y a la derecha de la pantalla, es recomendable cambiar el formato de la imagen, así la imagen rellenará la pantalla completa.
- **El logo de un canal de TV:** Puede suponer un problema si es brillante y además se mantiene fijo. Gráficos en movimiento o con bajo contraste es menos probable que puedan producir un envejecimiento irregular de la pantalla.
- **Indicaciones de cotizaciones** en Bolsa que suelen aparecer en la parte inferior de la pantalla.
- **Logotipos de las tiendas y precios de los productos mostrados en las pantallas:** brillante y mostrado constantemente en el mismo punto de la pantalla.

Ejemplos de de imágenes fijas también incluyen logos, imágenes de ordenador, mostrar la hora, Teletexto e imágenes mostradas en formato 4:3, imágenes o caracteres estáticos, etc.

#### **Notas:**

- *Reducir el contraste y el brillo en caso de que se reproduzcan imágenes de este tipo.*
- **Una vez quemado, este efecto nunca desaparece totalmente.**

# GARANTÍA LIMITADA

Un año de mano de obra gratuita - Un año de servicio gratuito en repuestos

## ¿QUIENES ESTÁN CUBIERTOS?

Usted debe presentar un comprobante de su compra para recibir servicio cubierto por la garantía. Se considera comprobante de compra un recibo de venta u otro documento que demuestre que usted compró el producto.

## ¿QUÉ ESTÁ CUBIERTO?

La cobertura de La garantía comienza el día en que usted compra su producto. Durante un año a contar de esa fecha, se repararán o reemplazarán gratuitamente todas las piezas y la mano de obra será gratuita. Después de un año a contar del día de la compra, usted pagará por el reemplazo o reparación de todas las piezas y por todos los cargos por mano de obra.

Todas las piezas, incluidas las piezas reparadas y reemplazadas, sólo quedan cubiertas durante el período original de la garantía. Cuando expira la garantía del producto, también expira la garantía sobre todos las piezas reemplazadas y reparadas.

## ¿QUÉ SE EXCLUYE?

Su garantía no cubre:

- cargos de mano de obra por la instalación o configuración del producto, ajuste de controles del cliente en el producto e instalación o reparación de sistemas de antena externas al producto.
- reparación y/o reemplazo de piezas del producto dañadas a causa de un mal uso, accidente, reparación no autorizada u otra causa que no esté dentro del control de Philips Consumer Electronics Company.
- problemas de recepción causados por condiciones de la señal o sistemas de cable o antena externos a la unidad.
- un producto que requiera modificación o adaptación para permitir su operación en algún país ajeno al país para el que se diseñó, fabricó, aprobó y/o autorizó, o reparación de productos dañados por estas modificaciones.
- daños incidentales o indirectos que sean resultado del producto. (Algunos estados no permiten la exclusión de daños incidentales o indirectos, de modo que la anterior exclusión puede no aplicarse a usted. Esto incluye, sin limitarse a él, el material pregrabado, ya sea que esté cubierto o no por derechos de propiedad intelectual).
- un producto usado para propósitos comerciales o institucionales.

## ¿DÓNDE HAY SERVICIO DISPONIBLE?

Se dispone de servicio de garantía en todos los países donde Philips Consumer Electronics Company distribuye oficialmente el producto. En los países donde Philips Consumer Electronics Company no distribuye el producto, la organización de servicio Philips local intentará proporcionar el servicio (aunque puede haber un retardo si no es fácil disponer de los repuestos y manual(es) técnico(s) apropiado(s)).

## ASEGÚRESE DE GUARDAR ...

Sírvase guardar su recibo de venta u otro documento que sirva como comprobante de su compra. Adhiéralo a este manual del propietario y mantenga ambos a la mano. También guarde la caja original y el material de empaque, en caso de que necesite devolver su producto.

Sírvase revisar su manual del propietario antes de solicitar servicio. El ajuste de los controles que allí se analiza le puede ahorrar una llamada de servicio.

## PARA OBTENER SERVICIO DE GARANTÍA....

La reparación debe ser realizada por un centro de servicio autorizado o un centro de servicio de fábrica. Si usted no vive cerca de un centro de servicio de fábrica, comuníquese con su distribuidor. Si su distribuidor es un centro de servicio autorizado, se encargará de su reparación. Si su distribuidor no es un centro de servicio autorizado, él lo remitirá al centro de servicio autorizado que da servicio a los productos que él vende.

(En los EE.UU., Puerto Rico e Islas Vírgenes de los EE.UU., todas las garantías implícitas, incluidas las garantías implícitas de comerciabilidad y adecuación para un propósito determinado, se limitan en duración a la duración de esta garantía expresa. Pero, puesto que algunos estados no permiten limitar la duración de una garantía implícita, esta limitación quizás no se aplique a usted).

(En Canadá, esta garantía reemplaza todas las demás garantías. No hay otras garantías expresas o implícitas, incluida cualquier garantía implícita de comerciabilidad o adecuación para un propósito determinado. Philips no se hace responsable, bajo circunstancia alguna, por ningún daño directo, indirecto, especial o incidental, cualquiera sea la manera en que se produzca, aún cuando haya sido notificado de la posibilidad de dicho daño.)

## SI TIENE PREGUNTAS EN EL CANADÁ

Comuníquese con Philips en el:

1-800-661-6162 (francófono)

1-800-363-7278 (anglófono)

## RECUERDE...

No olvide registrar a continuación los números de modelo y serie que se encuentran en el producto. Además, sírvase llenar y enviar oportunamente su tarjeta de registro de garantía. Será más fácil para nosotros notificarle si es necesario.

N° DE MODELO #

N° DE SERIE #

*Esta garantía le cubre específicos derechos legales. Usted quizás tenga otros derechos que pueden variar en diferentes estados/provincias*

**Philips , P.O. Box 671539, Marietta, GA 30006-0026, 1-888-PHILIPS (744-5477)**



