



---

EN User Manual

---

FR Manuel d'Utilisation

---

ES Manual del Usuario

---

- EN:** For further assistance, call the customer support service in your country.
- To obtain assistance in the U.S.A., Canada, Puerto Rico, or the U.S. Virgin Islands, contact Philips Customer Care Center at 1-866-309-0866
  - To obtain assistance in Mexico, contact Philips Customer Care Center at 01 800 504 62 00
- FR:** Pour obtenir de l'aide supplémentaire, communiquez avec le centre de service à la clientèle de votre pays.
- Pour obtenir de l'aide aux États-Unis, au Canada, à Puerto Rico ou aux Îles Vierges américaines, communiquez avec le centre de service à la clientèle Philips au : 1-866-309-0866
  - Pour obtenir l'aide au Mexique, entrez en contact avec le centre de soin de client de Philips à 01 800 504 62 00
- ES:** Para obtener más información, llame al servicio de soporte al cliente de su país.
- Para obtener asistencia en los Estados Unidos, en Canadá, Puerto Rico o en las Islas Vírgenes de los Estados Unidos, comuníquese con Centro de atención al cliente de Philips al 1-866-309-0866
  - Solo para México CENTRO DE ATENCIÓN A CLIENTES LADA. 01 800 504 62 00 Solo Para México.

Lea este manual antes de usar el product.

# PHILIPS

# 1. INTRODUCCIÓN

## 1.1. Instrucciones de Seguridad

**Devuelva su Tarjeta de registro de producto o regístrese en línea en [www.philips.com/support](http://www.philips.com/support) hoy mismo para aprovechar al máximo su compra.**

Al registrar su modelo con Philips usted cumplirá con los requisitos para obtener todos los valiosos beneficios que se indican a continuación, ¡no se los pierda! Complete y devuelva su Tarjeta de registro de producto o regístrese en línea en [www.philips.com/support](http://www.philips.com/support) para asegurarse de:

### \*Seguridad del product Notificación

Al registrar su producto, recibirá la notificación (directamente del fabricante) en el raro caso de un retiro de productos o de defectos en la seguridad.

### \*Beneficios adicionales

Registrar su producto garantiza que recibirá todos los privilegios a los cuales tiene derecho, incluyendo las ofertas especiales para ahorrar dinero.

# PHILIPS

**¡Felicitaciones por su compra y bienvenido a la "familia"!**

**Estimado propietario de un producto Philips:**

Gracias por su confianza en Philips. Usted ha escogido uno de los productos mejor construidos y con mejor respaldo disponible hoy en día. Haremos todo lo que esté a nuestro alcance por mantenerle satisfecho con su compra durante muchos años.

Como miembro de la "familia" Philips, usted tiene derecho a estar protegido con una de las garantías más completas y redes de servicio más sobresalientes de la industria. Lo que es más: su compra le garantiza que recibirá toda la información y ofertas especiales a las que tiene derecho, además de un fácil acceso a los accesorios desde nuestra cómoda red de compra desde el hogar.

Y lo que es más importante: usted puede confiar en nuestro irrestricto compromiso con su satisfacción total.

Todo esto es nuestra manera de decirle bienvenido y gracias por invertir en un producto Philips.

**P.S.: Para aprovechar al máximo su compra Philips, asegúrese de llenar y de devolver inmediatamente su Tarjeta de registro del producto o regístrese en línea en**

**[www.philips.com/support](http://www.philips.com/support)  
En México: 01 800 504 62 00**

Conozca estos  
símbolos de **seguridad**



**Atención:** Para reducir el riesgo de choque eléctrico, no quite la tapa (o el panel posterior). En su interior no hay piezas que el usuario pueda reparar. Para servicio diríjase a personal calificado.



Este "relámpago" indica material no aislado dentro de la unidad que puede causar una descarga eléctrica. Para la seguridad de todos en su hogar, por favor no retire la cubierta del producto.



El "signo de exclamación" llama la atención hacia funciones sobre las que debería leer con atención en la literatura adjunta para evitar problemas operativos y de mantenimiento.

**ADVERTENCIA:** Para reducir el riesgo de incendios o de descarga eléctrica, este aparato no se debe exponer a la lluvia ni a la humedad, y no se le deben colocar encima objetos llenos de líquido como jarrones.

**PRECAUCIÓN:** Para evitar descargas eléctricas, haga que la paleta ancha del enchufe coincida con la ranura ancha e introdúzcala hasta el fondo.

**ATTENTION:** Pour éviter les chocs électriques, introduire la lame la plus large de la fiche dans la borne correspondante de la prise et pousser jusqu'au fond.



Símbolo de CLASE II (doble aislamiento)

**Las notas importantes y la calificación se encuentran ubicadas en la parte posterior o inferior del gabinete.**

### Sólo para uso del cliente

Escriba el modelo y el número de serie de su unidad (ubicados en el gabinete) en el siguiente espacio para futura referencia.

Nº de modelo. \_\_\_\_\_

Nº de serie. \_\_\_\_\_

Visite nuestro sitio en el World Wide Web en <http://www.philips.com/support>

## IMPORTANTES INSTRUCCIONES DE SEGURIDAD

1. Lea estas instrucciones.
2. Conserve estas instrucciones.
3. Preste atención a las advertencias.
4. Siga todas las instrucciones.
5. No utilice este aparato cerca del agua.
6. Limpie el aparato sólo con un paño seco.
7. No obstruya ninguna de las ranuras de ventilación. Realice la instalación según las instrucciones del fabricante.
8. No instale el equipo cerca de elementos para calefaccionar tales como radiadores, rejillas de calefacción, estufas eléctricas u otros aparatos (incluidos amplificadores).
9. No desarme el dispositivo de seguridad del enchufe polarizado o con conexión a tierra. Un enchufe polarizado contiene dos clavijas, una más ancha que otra. Un enchufe con conexión a tierra contiene dos clavijas y una tercera clavija con conexión a tierra. La clavija ancha del enchufe polarizado o la clavija de conexión a tierra representan dispositivos de seguridad. Si el enchufe del aparato no entra en el tomacorriente, consulte con un electricista para reemplazar sus antiguos tomacorrientes.
10. Asegúrese de proteger el cable de alimentación de las pisadas o torsiones especialmente en la zona de la clavija, en el receptáculo y en el punto donde el cable sale del aparato.
11. Utilice únicamente los accesorios que especifica el fabricante.
12. Utilice únicamente el carro, atril, trípode, soporte o la mesa que especifica el fabricante o que se vendió junto con el aparato. Cuando utilice un carro, sea cuidadoso al trasladar el conjunto carro/aparato para evitar daños por caídas de objetos.
13. Desenchufe este aparato si hay tormentas eléctricas o durante largos períodos de inactividad.
14. Confíe el servicio técnico sólo a personal calificado. El servicio técnico es necesario cuando el aparato sufre algún tipo de daño, por ejemplo cuando se dañan los cables de suministro eléctrico o la clavija, cuando se derrama líquido o se caen objetos sobre el aparato, cuando se lo expone a la lluvia o a humedad, cuando no funciona adecuadamente o cuando se cae.



### AVISO IMPORTANTE SOLO PARA MEXICO

P&F MEXICANA, S.A. DE C.V.

NO SE HACE RESPONSABLE POR DAÑOS O DESPERFECTOS CAUSADOR POR:

- MALTRATO, DESCUIDO O MAL USO, PRESENCIA DE INSECTOS O ROEDORES (CUCARACHAS, RATONES, ETC.).
- CUANDO EL APARATO NO HAYA SIDO OPERADO DE ACUERDO CON EL INSTRUCTIVO DE USO, FUERA DE LOS VALORES NOMINALES Y TOLERANCIAS DE LAS TENSIONES (VOLTAJE), FRECUENCIA (CICLAJE) DE ALIMENTACION ELECTRICA Y LAS CARACTERISTICAS QUE DEBEN REUNIR LAS INSTALACIONES AUXILIARES.
- POR FENOMENOS NATURALES TALES COMO: TEMBLORES, INUNDACIONES, INCENDIOS, DESCARGAS ELECTRICAS, RAYOS, ETC. O DELITOS CAUSADOS POR TERCEROS (CHOQUES, ASALTOS, RIÑAS, ETC.)
- NO SERÁ VALIDA LA GARANTÍA A PRODUCTOS COMPRADOS FUERA DEL PAÍS

### ADVERTENCIA DE LA FCC

Este aparato puede generar o utilizar energía radioeléctrica. Los cambios o las modificaciones que se hagan en este aparato podrán causar interferencias a menos que éstos sean aprobados expresamente en este manual. El usuario podrá perder la autorización que tiene para utilizar este aparato si hace algún cambio o modificación que no haya sido autorizado.

Este transmisor debe colocarse o ser operado junto con cualquier otra antena o cualquier otro transmisor.

### INTERFERENCIA DE RADIO Y TV

Este aparato ha sido probado y ha demostrado cumplir con los límites existentes para los dispositivos digitales de la Clase B, de conformidad con el Apartado 15 de las Normas de la FCC. El objetivo de estos límites es proporcionar una protección razonable contra interferencias perjudiciales en una instalación residencial. Este aparato genera, utiliza y puede radiar energía radioeléctrica, y, si no se instala y utiliza de acuerdo con las instrucciones, puede causar interferencias perjudiciales en las comunicaciones por radio. Sin embargo, no existen garantías de que no se produzcan interferencias en una instalación particular. Si este aparato causa interferencias perjudiciales en la recepción de la radio o la televisión, lo que se puede determinar apagando y luego encendiendo el aparato, al usuario se le recomienda intentar eliminar la interferencia tomando una, o más, de las medidas siguientes:

1. Cambie la orientación y la ubicación de la antena de recepción.
2. Aumente la separación entre el aparato y el receptor.
3. Conecte el aparato en una toma de corriente o circuito que sean diferentes de aquellos a los que está conectado el receptor.
4. Consulte a su concesionario o técnico en radio/TV con experiencia para solicitar su ayuda.

Este dispositivo cumple con las normas canadienses para los dispositivos de radiocomunicación de baja potencia exentos de licencia (RSS). La operación está sujeta a las siguientes dos condiciones: (1) este dispositivo no puede causar interferencia dañina y (2) este dispositivo debe aceptar cualquier interferencia recibida, incluyendo toda interferencia que pueda causar un funcionamiento no deseado del dispositivo.

**Este aparato digital de la clase B cumple con la norma canadiense ICES-003.**

**Desconecte el enchufe principal para apagarlo cuando encuentra algún problema o cuando no lo está utilizando. El enchufe tomacorriente debe quedar listo para funcionar.**

**PRECAUCIÓN:** Existe peligro de explosión si reemplaza la batería de manera incorrecta. Reemplace la batería por otra igual o equivalente.

**ADVERTENCIA:** No se debe exponer las baterías (conjunto de baterías o batería instalada) a temperaturas extremas como las generadas por el calor del sol, el fuego o algo similar.

## SEGURIDAD DEL LÁSER

Este aparato es clasificado como PRODUCTO CON LASER CLASE 1.

Este aparato usa un láser. Para evitar posibles daños personales, solamente el personal de mantenimiento cualificado debe quitar la tapa o reparar este aparato.

**PRECAUCIÓN:** El uso de controles, ajustes o procedimientos diferentes de los especificados en este manual puede producir una exposición peligrosa a la radiación.



## INFORMACIÓN IMPORTANTE RELACIONADA CON LOS DERECHOS DE AUTOR

La copia, la emisión, la muestra al público y el préstamo de los discos sin la debida autorización están prohibidos. Este elemento incorpora tecnología de protección contra escritura amparada por patentes de EE.UU. y otros derechos de propiedad intelectual de Rovi Corporation. Queda prohibido el desmontaje y la ingeniería inversa.

No coloque la unidad sobre un mueble que pueda volcar si algún niño o adulto lo inclina, empuja, se coloca encima o trepa por él. La caída de la unidad puede provocar lesiones graves e incluso la muerte.

El aparato no debe colocarse en una instalación empotrada (por ejemplo: una biblioteca o un estante) a menos que cuente con la adecuada ventilación. Asegúrese de dejar un espacio de 3,9 pulgadas (10 cm), o más, alrededor del aparato.

### Para Evitar Peligros de Descarga Eléctrica o Incendio

- No maneje el cable de alimentación CA con las manos mojadas.
- No tire del cable de alimentación CA cuando lo desconecte de una toma de CA. Sujete la clavija y tire de ella.
- No meta sus dedos ni otros objetos en la unidad.

### Ubicación y manipuleo

- Evite instalar la unidad a la luz del sol directa, próxima a fuertes campos magnéticos o en un sitio propenso al polvo o a vibraciones fuertes.
- Evite sitios donde se generen cambios drásticos en la temperatura.
- Instale el equipo en una posición horizontal y estable. No coloque nada encima o debajo del equipo. Dependiendo de los dispositivos externos, es posible que se generen ruidos o distorsiones en la imagen y/o el sonido si se coloca el equipo próximo a los dispositivos. En este caso, cerciórese de dejar un espacio suficiente entre los dispositivos externos y el equipo.
- Dependiendo del entorno, quizás la temperatura de la unidad se incremente levemente. Esto no es una falla.
- Asegúrese de sacar el disco y desenchufar el cable de alimentación de CA antes de transportar la unidad.

## Advertencia por condensación de rocío

- Es posible que se forme condensación de rocío dentro de la unidad en las situaciones que figuran a continuación. Si éste es el caso, no utilice el equipo al menos durante pocas horas hasta que se seque por dentro.
  - Se translada la unidad desde un sitio frío a uno cálido.
  - Cuando hay humedad alta.
  - Luego de calentar una habitación fría.

## Aviso para la salida de lectura progresiva

- Los consumidores notarán que no todos los equipos de televisión de alta definición son compatibles en su totalidad con este producto y es posible que haya distorsiones en la imagen. Si tiene problemas de imagen relacionados con la salida de lectura progresiva 525(480), se sugiere que el usuario cambie la conexión por la de salida de 'definición estándar'. Si tiene dudas respecto de la compatibilidad de su equipo de televisión con este reproductor de Discos Blu-ray™/DVD 525p(480p), póngase en contacto con nuestro centro de atención al cliente.

ENERGY STAR® es un programa conjunto de la Agencia de Protección Ambiental de los Estados Unidos y del Departamento de Energía de los Estados Unidos que nos ayuda a ahorrar dinero y proteger el medioambiente mediante el uso de productos y prácticas energéticamente eficientes.



## 1.2. Mantenimiento

### ■ Servicio

- Consulte los temas pertinentes sobre "SOLUCIÓN DE PROBLEMAS" en la página 49 antes de devolver el producto.
- Si necesita llamar a un representante de servicio al cliente, tenga a mano antes de llamar el número de modelo y el número de serie de su equipo. Esta información está exhibida en la parte de atrás del producto. Asimismo, tómese un instante para identificar el problema que está teniendo, y dispóngase a explicárselo al representante. Si usted considera que el representante necesitará ayudarle a efectuar las operaciones, manténgase cerca del equipo. Nuestros representantes tendrán sumo gusto en asistirlo. Para referencia en línea, visite nuestro sitio web [www.philips.com/support](http://www.philips.com/support)

### ■ Limpieza del Gabinete

- Limpie el panel frontal y demás superficies exteriores del equipo con un paño suave.
- Nunca utilice solventes, diluyentes, benceno o alcohol para limpiar el equipo. No rocíe líquido insecticida cerca del equipo. Tales productos químicos podrían descolorar la superficie o dañar el equipo.

### ■ Limpiar los Discos

- Cuando un disco se ensucia, límpielo con un trapo de limpieza. Limpie el disco desde el centro hacia afuera. No limpie en movimiento circulares.
- No utilice disolventes como bencina, diluyentes, limpiadores comerciales, detergente, agentes limpiadores abrasivos o rociadores antiestáticos para registros analógicos.

### ■ Limpieza de la Lente del Disco

- Si este aparato siguiera sin funcionar adecuadamente aunque usted haya consultado las secciones correspondientes y el capítulo sobre “SOLUCIÓN DE PROBLEMAS” de este manual del usuario, puede estar sucio el equipo de captura por láser óptico. Para la inspección y limpieza del equipo de captura por láser óptico consulte con su distribuidor o un centro de servicio autorizado.

### ■ Manipulación de los Discos

- Manipule los discos de tal manera que no se adhieran a las superficies de los mismos huellas digitales y polvo.
- Siempre almacene el disco en su estuche protector cuando no lo utilice.
- Tenga en cuenta que los discos con formas especiales no pueden ser reproducidos en este reproductor. No intente reproducir dichos discos ya que pueden dañar la unidad.

### ■ Prueba del Mando a Distancia

- Si el mando a distancia no funciona adecuadamente, puede utilizar una cámara digital (incluso un teléfono celular con cámara integrada) para comprobar si el mismo está enviando señal infrarroja.

#### Cómo realizar la prueba?



1. Apunte el transmisor de RI del mando a distancia hacia la lente de la cámara digital (o cámara del teléfono celular).
2. Encienda la cámara digital y observe el transmisor de RI del mando a distancia a través del visor LCD de la cámara digital.
3. Mientras mira el LCD, presione los botones en el mando a distancia que desea probar.
  - a. Si el mando a distancia funciona adecuadamente, el transmisor de RI del mando a distancia creará un flash visible en el LCD de la cámara digital.
  - b. Ni no crea el flash, reemplace las pilas del mando a distancia con pilas nuevas e inténtelo nuevamente. Si aún así no crea el flash, es posible que el mando a distancia presente algún daño o desperfecto. Contacte al servicio de atención al cliente para opciones de reemplazo.

## 1.3. Aviso

Las especificaciones están sujetas a cambio sin previo aviso. Las marcas registradas son propiedad de Koninklijke Philips Electronics N.V. o de sus respectivos propietarios. P&F USA se reserva el derecho de cambiar productos en cualquier momento sin estar obligada a ajustar suministros anteriores de acuerdo con dicho cambio. El material de este manual se considera adecuado para el uso para el que está destinado el sistema. Si el producto o sus módulos o procedimientos individuales se usan para fines distintos de los especificados en este documento, se debe obtener la confirmación de su validez y adecuación. P&F USA garantiza que el material mismo no infringe ninguna patente de los Estados Unidos. No se ofrece ninguna garantía adicional expresa ni implícita. P&F USA no será responsable de ningún error en el contenido de este documento ni de los problemas que pudieran surgir como resultado del contenido de este documento. Los errores de los que se informe a P&F USA se adaptarán y publicarán en el sitio Web de soporte de P&F USA lo antes posible.

### ■ Garantía

El usuario no puede realizar el servicio de ninguno de los componentes. No abra el producto ni retire las cubiertas que cubren su interior. Las reparaciones sólo podrán llevarlas a cabo los centros de servicio y establecimientos de reparación oficiales. De lo contrario, se anulará la garantía, ya sea expresa o implícita. Cualquier operación prohibida expresamente en este manual, o cualquier ajuste o procedimiento de montaje no recomendado o no autorizado en este manual anulará la garantía.

## 1.4. Importante

El registro de su modelo en Philips le permite acceder a todos los valiosos beneficios indicados a continuación, no se los pierda. Llene y envíe la tarjeta de registro de su producto de inmediato, o regístrelo en línea en [www.philips.com/support](http://www.philips.com/support) para asegurar:

### Notificación de la seguridad del producto

Si realiza el registro del producto, recibirá una notificación directamente del fabricante en el raro caso de que sea necesario un retiro de productos o que exista un defecto de seguridad.

### Beneficios adicionales de la propiedad del producto

El registro del producto garantiza que recibirá todos los privilegios a los que tiene derecho, incluidas ofertas especiales para ahorrar dinero.

### Para obtener más información

Para obtener más información, llame al servicio de soporte al cliente de su país.

- Para obtener asistencia en los Estados Unidos, en Canadá, Puerto Rico o en las Islas Vírgenes de los Estados Unidos, comuníquese con Centro de atención al cliente de Philips al 1-866-309-0866

## ■ Cuidado ambiental



El empaque de este producto se debe reciclar. Comuníquese con sus autoridades locales para obtener información acerca de cómo reciclar el empaque.

Para obtener información de productos de reciclaje, por favor visite - [www.recycle.philips.com](http://www.recycle.philips.com)

## Directivas para el término de la vida útil



Philips está muy atento a fabricar productos que no dañen el medio ambiente en las áreas principales de preocupación para ecologistas. Su nueva Reproductor de Discos Blu-ray™ contiene materiales que se pueden reciclar y volver a usar. Al final de su vida útil, empresas especializadas pueden desmantelar la Reproductor de Discos Blu-ray™ desechada para concentrar los materiales reutilizables y para minimizar la cantidad de los que se eliminarán. Asegúrese de eliminar su Reproductor de Discos Blu-ray™ antigua según las normativas locales.

## Eliminación de baterías usadas

Las baterías suministradas no contienen los materiales pesados mercurio y cadmio. Sin embargo, en muchas áreas no se pueden eliminar baterías junto con los desechos domésticos. Asegúrese de eliminar las baterías según las normativas locales.

---

## 1.5. Accesorios Provistos

- Mando a Distancia
- Baterías (AAA, 1,5 V x 2)
- Manual del Usuario
- Guía de Inicio Rápido
- Tarjeta de registro
- Inserciones de cuadro
- Cables de sonido y vídeo

---

## 1.6. Información de Marca Registrada



Fabricado bajo licencia de Dolby Laboratories. "Dolby" y el símbolo de la doble D son marcas comerciales de Dolby Laboratories.



Fabricado bajo licencia según patentes de los EE.UU. con los números: 5,451,942; 5,956,674; 5,974,380; 5,978,762; 6,226,616; 6,487,535; 7,392,195; 7,272,567; 7,333,929; 7,212,872 y otras patentes de los EE.UU. e internacionales emitidas y pendientes. DTS y el Símbolo son marcas comerciales registradas, y DTS-HD, DTS-HD Master Audio | Essential y los logotipos DTS son marcas comerciales de DTS, Inc. El Producto incluye software. © DTS, Inc. Todos los derechos reservados.



HDMI, el logotipo HDMI y High-Definition Multimedia Interface son marcas comerciales o marcas comerciales registradas de HDMI Licensing LLC en los Estados Unidos y en otros países.

## x.v.Color

Los logotipos "x.v.Color" y "x.v.Color" son marcas registradas de la empresa Sony Corporation.



Java y todas las marcas comerciales y logotipos basados en Java son marcas comerciales o marcas registradas de Oracle y/o sus afiliadas.



Windows Media y el logo de Windows constituyen marcas o marcas registradas de Microsoft Corporation en los Estados Unidos de América o en otros países.



Los logotipos "AVCHD" y "AVCHD" son marcas registradas de las empresas Panasonic Corporation y Sony Corporation.



Los logotipos "BONUSVIEW™" y "BONUSVIEW™" son marcas registradas de la Asociación Blu-ray Disc Association.



Los logotipos "BD-Live™" y "BD-Live™" son marcas registradas de la Asociación Blu-ray Disc Association.



Netflix y el logo de Netflix son marcas comerciales o marcas comerciales registradas de Netflix, Inc.



Film Fresh y el logo de Film Fresh son marcas comerciales registradas de Film Fresh, Inc.



El nombre BLOCKBUSTER, su diseño y marcas relacionadas son marcas comerciales de Blockbuster Inc.



VUDU™ es una marca registrada de VUDU, Inc.



Pandora es una marca registrada de Pandora Media, Inc.



Los logotipos "Blu-ray Disc™", "Blu-ray™" y "Blu-ray Disc™" son marcas registradas de la Asociación Blu-ray Disc Association.



DVD es una marca registrada de DVD Format/Logo Licensing Corporation.



Kodak y KODAK Picture CD Compatible son marcas comerciales de Kodak y se utilizan bajo licencia.



El logo de Wi-Fi CERTIFIED es una marca de certificación de la Wi-Fi Alliance.

# ÍNDICE

---

INTRODUCCIÓN .....	2
Instrucciones de Seguridad .....	2
Mantenimiento .....	4
Aviso .....	5
Importante .....	5
Accesorios Provistos .....	6
Información de Marca Registrada .....	6

---

FUNCIONES .....	9
Funciones .....	9
Información de la versión .....	10
Símbolos Utilizados en este Manual de Usuario .....	10

---

VISTA GENERAL FUNCIONAL .....	11
Panel Delantero .....	11
Panel Trasero .....	11
Mando a Distancia .....	12
Guía de la Visualización en Pantalla .....	14

---

CONEXIONES .....	15
Conexión de vídeo / sonido HDMI .....	15
Vídeo estándar + conexión de sonido estándar .....	15
Conexión a un Sistema de Sonido .....	16
Conexión a la Red .....	20

---

ANTES DE COMENZAR .....	22
Cómo Encontrar el Canal de Visualización / Fuente en su TV .....	22
Configuración inicial .....	22

---

INFORMACIÓN SOBRE LA REPRODUCCIÓN .....	23
Información Sobre la Reproducción .....	23
Guía de la Lista de Archivos .....	25
Cómo Introducir un Disco .....	26

---

REPRODUCCIÓN BÁSICA .....	26
Reproducción de un disco .....	26
Reproducción de una tarjeta SD .....	28
Utilizar el Menú Título / Disco / Emergente .....	28

---

REPRODUCCIÓN ESPECIAL .....	29
Avance Rápido / Rebobinado Rápido .....	29
Reproducción Avance Lento .....	29
Reproducción Paso a Paso .....	29
Reproducción de Repetición .....	29
Presentación de Diapositivas .....	30
Configuración PiP (Imagen en imagen) - (BONUSVIEW™) .....	30
Disfrutar Discos BD-Live™ utilizando Internet .....	30
Búsqueda de Título / Capítulo .....	31
Búsqueda de Pista .....	32
Búsqueda de Tiempo .....	32
Alternar Subtítulos .....	32
Cambiar la Banda Sonora de Sonido .....	33
Cambiar los Ángulos de Cámara .....	33
Nivel de negro .....	34
Reducción de ruidos .....	34
Entorno Virtual .....	34

---

SERVICIOS DE RED .....	35
Antes de utilizar Servicios de red .....	35
Información sobre Servicios de red .....	35

---

FUNCIONAMIENTO DE PANDORA .....	35
Activación de Pandora .....	35
Agregar cuentas de usuarios de Pandora .....	35
Crear una nueva estación .....	36
Guía para la pantalla del reproductor .....	36

---

LISTA DE CONFIGURACIONES .....	37
--------------------------------	----

---

CONFIGURACIONES .....	40
Pantalla del TV .....	40
Vídeo HDMI .....	40
Instalación de la red .....	41
Configuración de EasyLink .....	46
Control de los padres .....	46
Actualización Software .....	47
Restaurar configuraciones predeterminadas .....	48

---

SOLUCIÓN DE PROBLEMAS .....	49
Descargar Copia Electrónica .....	52
Póngase en Contacto con Nosotros .....	52

---

GLOSARIO .....	53
----------------	----

---

LISTA DE CÓDIGOS DE IDIOMAS .....	56
-----------------------------------	----

---

ESPECIFICACIONES .....	57
------------------------	----

---

GARANTÍA LIMITADA DE UN (1) AÑO .....	58
---------------------------------------	----

---

GARANTÍA P&F MEXICANA, S. A. de C. V. ....	59, 60
--	--------

---

LICENSE .....	Final del manual
---------------	------------------



---

## 2. FUNCIONES

¡Felicitaciones por su compra y bienvenido a Philips!  
Para beneficiarse plenamente del servicio de asistencia técnica que ofrece Philips, registre su producto en [www.philips.com/support](http://www.philips.com/support)

---

### 2.1. Funciones

#### Discos Blu-ray™

Podrá disfrutar de los beneficios de los Discos Blu-ray™ con capacidad para almacenar cinco veces más información que un DVD convencional.

#### BD-Java

Con algunos Discos Blu-ray™ que contienen aplicaciones Java, usted puede disfrutar de funciones interactivas como juegos o menús interactivos.

#### Optimización de DVD para una imagen con calidad mejorada

Su DVD actual tendrá un aspecto incluso mejor que antes gracias a la optimización de vídeo. La optimización aumentará la resolución de DVD de definición estándar a alta definición hasta 1080p por una conexión HDMI. La imagen tendrá menos imperfecciones y será más realista para disfrutar de una experiencia cercana a la alta definición.

#### Disfrute de su contenido en distintos tipos de soportes

Una compatibilidad total histórica con los DVD, CD y tarjeta SD le asegura que pueda continuar disfrutando de su colección actual de audio-vídeo. Usted también puede disfrutar de archivos AVCHD / MP3 / WMA / JPEG.

#### Escuche el rico sonido envolvente multicanal

Sonido envolvente multicanal, que proporciona un sonido realista y le hace sentir que usted está realmente allí.

#### Interfase intuitiva de usuario y mando a distancia

La interfase lógica de usuario de Philips le permite navegar fácilmente por su contenido y configuración, de tal manera que puede encontrar rápidamente lo que está buscando.

#### Conexión fácil y sencilla a su HDTV a través de HDMI

Conecte su BDP3306 a su HDTV con un único cable HDMI (interfase multimedia de alta definición). Philips recomienda el cable de alta velocidad HDMI para una mejor compatibilidad. La señal de salida de alta definición se transferirá a su HDTV sin conversión a señales analógicas, por lo que obtendrá una excelente calidad de imagen y sonido, completamente libre de ruidos. Gracias a otras múltiples salidas, puede conectar fácilmente con su sistema de teatro en casa o amplificador.

#### Acerca de EasyLink (HDMI CEC) (Control de aparatos electrónicos)

EasyLink le permite operar las funciones enlazadas de este reproductor en televisores de marca Philips con la característica EasyLink.

*Philips no garantiza el 100 % de interoperabilidad con otras marcas de dispositivos que cumplen con CEC de HDMI.*

#### PiP (Imagen en imagen) - (BONUSVIEW™)

Algunos BD-vídeos tienen la función PiP que permite mostrar la imagen secundaria en la imagen primaria. Puede seleccionar la imagen secundaria pulsando **[BONUSVIEW (PiP)]** siempre que la escena que contenga la imagen secundaria.

#### BD-Live™

BD-Live™ (BD-ROM ver. 2, Perfil 2.0) que permite el uso de funciones interactivas cuando esta unidad está conectada a Internet, además de la función BONUSVIEW™. Las diversas funciones varían según el disco.

#### Menú emergente

Algunos BD-vídeos tienen un menú emergente que es un menú de navegación que se puede sacar en pantalla del televisor y ser manejado en la pantalla sin interrumpir la reproducción. Puede seleccionar el menú emergente pulsando **[DISC MENU / POP-UP MENU]**. El contenido del menú emergente varía según el disco.

#### Deep color (color profundo) de HDMI

El color profundo reduce el efecto de imagen de cartel (banda de colores) de la imagen de reproducción. Consulte "HDMI Deep Color" en la página 37.

#### Salida HDMI 1080p/24 (sólo Discos Blu-ray™)

Esta unidad está equipada con la función que puede ofrecer un movimiento suave durante la reproducción de material filmado originalmente con la velocidad de fotogramas de 24 fotogramas por segundo con progresivo. (Disponible solamente cuando el dispositivo de visualización está conectado a través de un cable HDMI.) Consulte en "Vídeo HDMI" en la página 40.

## Cómo reproducir contenidos desde una Tarjeta SD

Puede reproducir archivos AVCHD / MP3 / WMA / JPEG que estén almacenados en una tarjeta SD. Los discos BD-ROM Perfil 2.0 (BD-Live™) y Perfil 1.1 a veces guardan comentarios de la imagen en imagen, subtítulos u otros elementos adicionales en la tarjeta SD para utilizarlos durante la reproducción del BD-vídeos.

### Reproducción de archivos AVCHD

Este dispositivo admite la reproducción de archivos con formato AVCHD (éste es un nuevo formato diseñado para cámaras de vídeo de alta definición) grabados en disco o una tarjeta SD. Podrá reproducir su archivo personal de alta definición con calidad HD.

### x.v.Color

Este dispositivo admite la reproducción de contenidos de vídeo en discos grabados con tecnología "x.v.Color". Para poder visualizar el contenido de vídeo creado con el espacio "x.v.Color", se necesita un TV u otro dispositivo que permita reproducir imágenes de vídeo utilizando el estándar "x.v.Color" y modificar de manera manual la configuración del espacio de color. Consulte el manual del usuario del dispositivo si desea obtener mayor información.

### Netflix

Con esta unidad, se pueden ver películas y episodios de TV transmitidos instantáneamente desde Netflix a través de Internet. Para utilizar esta función, debe visitar [netflix.com/Philips](http://netflix.com/Philips) en su PC y registrarse como miembro Netflix.

(Solo está disponible en los Estados Unidos.)

### Film Fresh / Blockbuster

Con esta unidad, se pueden ver películas y episodios de TV de reproducidos directamente desde Film Fresh / Blockbuster a través de Internet. Para utilizar esta función, debe visitar el siguiente sitio web en su PC y registrarse como un miembro de Film Fresh / Blockbuster. (Solo está disponible en los Estados Unidos.)

- Film Fresh: [filmfresh.roxionow.com/Login](http://filmfresh.roxionow.com/Login)

- Blockbuster: [www.blockbuster.com/auth/login](http://www.blockbuster.com/auth/login)

### VUDU

Esta unidad es compatible con VUDU, el servicio líder de televisión a la carta en alta definición (HD). Con VUDU, usted también puede disfrutar de diferentes tipos de aplicaciones de Internet. Para usar esta característica, tiene que conectar esta unidad a Internet.

Para obtener instrucciones de uso completas del servicio VUDU, visite [www.vudu.com/docs](http://www.vudu.com/docs) para consultar un actualizado y detallado manual online.

(Solo está disponible en los Estados Unidos.)

### Pandora

Esta unidad soporta el servicio de radios en línea de Pandora. Puede escuchar estaciones de radio personalizadas directamente a través de la Internet de Pandora.

(Solo está disponible en los Estados Unidos.)

## 2.2. Información de la versión

La pantalla "Información de la versión" le brinda información sobre la versión de software de esta unidad. También puede descargar el último software desde el sitio web de Philips y mejorarlo usted mismo si es más nuevo que la versión que tiene en su unidad actualmente. Puede ver la versión actual del software en su unidad en la pantalla de "Información de la versión".

Para acceder a "Información de la versión", siga los siguientes pasos.

1. Presione [**▲** (**inicio**)].
2. Utilice [**▲** / **▼** / **◀** / **▶**] para seleccionar "Instalación" y luego presione [**OK**].
3. Utilice [**▲** / **▼**] para seleccionar "Configuración avanzada" y luego presione [**OK**].
4. Utilice [**▲** / **▼**] para seleccionar "Información de la versión" y luego presione [**OK**].

## 2.3. Símbolos Utilizados en este Manual de Usuario

Para especificar a qué tipo de medios se puede aplicar cada función, colocamos los siguientes símbolos al comienzo de cada elemento a utilizar.

Símbolo	Descripción
	La descripción se refiere a BD-vídeo
	La descripción se refiere a DVD-vídeo
	La descripción se refiere a CD de audio / DTS-CD
	La descripción se refiere a DVD-RW/-R y tarjeta SD con archivos AVCHD
	La descripción se refiere a BD-RE/-R, DVD-RW/-R, CD-RW/-R y tarjeta SD con archivos MP3
	La descripción se refiere a BD-RE/-R, DVD-RW/-R, CD-RW/-R y tarjeta SD con archivos de Windows Media™ Audio
	La descripción se refiere a BD-RE/-R, DVD-RW/-R, CD-RW/-R y tarjeta SD con archivos JPEG

Si usted no encuentra en el encabezado de la función ninguno de los símbolos listados más arriba, la operación es válida para todos los medios.

## 3. VISTA GENERAL FUNCIONAL

### 3.1. Panel Delantero

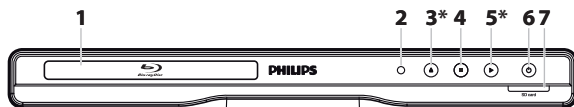

\* La unidad también se puede encender pulsando estos botones.

#### 1. Bandeja de disco

- Coloque un disco luego de abrir la bandeja para discos.

#### 2. Ventana del sensor de infrarrojos

- Recibe las señales de su mando a distancia para que pueda controlar la unidad desde la distancia.

#### 3. Botón ▲ (abrir/cerrar)\*

- Púselo para cerrar o abrir la bandeja para discos.

#### 4. Botón ■ (detener)

- Púselo para detener la reproducción.

#### 5. Botón ► (reproducir)\*

- Púselo para comenzar o reanudar la reproducción.
- El botón se ilumina durante la reproducción.

#### 6. Botón ⏻ (espera / encender)

- Pulse el botón para encender la unidad, o para pasar la unidad al modo de espera. (Para apagar completamente la unidad, debe desconectar el cable de alimentación de CA.)
- Mantenga presionado durante 10 segundos para apagar el dispositivo.
- El botón se ilumina cuando la unidad está encendida y se apaga cuando la unidad se encuentra en modo de espera.

#### 7. Ranura para introducir la SD card

- Introduzca una tarjeta SD y reproduzca los contenidos de esta.

#### ⓘ Nota

- Debido a los nuevos requisitos de ENERGY STAR®, esta unidad entrará en modo de espera luego de 25 minutos de inactividad.

### 3.2. Panel Trasero

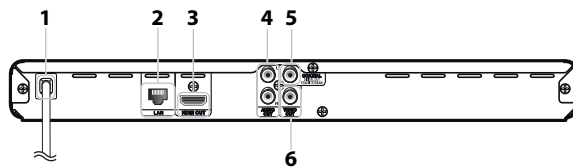

#### 1. Cable de alimentación CA

- Conecte la salida CA estándar para alimentar de energía a esta unidad.
- Desconecte el cable desde la toma del CA para apagar la unidad por completo.

#### 2. Terminal LAN

- Utilizar para conectar a equipo de abastecimiento de red, tal como un router o un módem con cable LAN.

#### 3. Toma HDMI OUT

- Utilícela para conectar a una pantalla que tenga un puerto HDMI compatible con un cable HDMI.

#### 4. Tomas AUDIO OUT

- Utilícelas para conectar a un monitor de TV, a un receptor / amplificador de AV o a otro dispositivo con un cable de sonido.

#### 5. Toma DIGITAL OUT (COAXIAL)

- Utilícelas para conectar a un receptor / amplificador de AV, a un decodificador Dolby Digital / DTS o a otro dispositivo con una toma de entrada de sonido digital coaxial con un cable de sonido digital coaxial.

#### 6. Toma VIDEO OUT

- Utilícela para conectar a un monitor de TV, a un receptor / amplificador de AV o a otro dispositivo con un cable de vídeo.

#### ⚠ Precaución

- No toque las clavijas internas de las tomas que están en el panel trasero. Una descarga electrostática puede dañar la unidad de manera permanente.
- Esta unidad no cuenta con un modulador RF.

### 3.3. Mando a Distancia

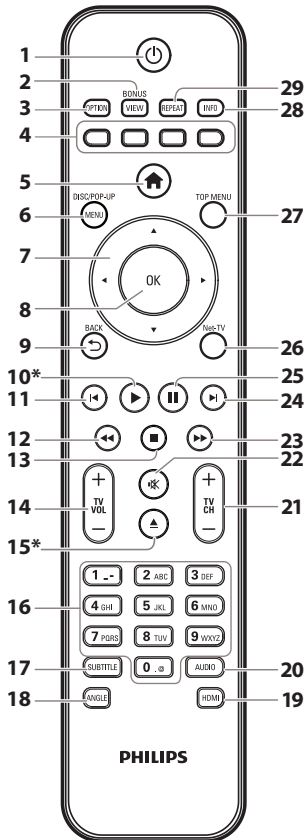

\* La unidad también se puede encender pulsando estos botones.

#### 1. Botón (espera / encender)

- Pulse el botón para encender la unidad, o para pasar la unidad al modo de espera. (Para apagar completamente la unidad, debe desconectar el cable de alimentación de CA.)

#### 2. Botón **BONUSVIEW (PiP)**

- Púlselo para conmutar (encendida/apagada) la función imagen en imagen (aplicable sólo a BD-vídeo que soporta la función PiP, BONUSVIEW™).

#### 3. Botón **OPTION**

- Durante la reproducción, pulse para ver el menú de reproducción.

#### 4. Botones de Rojo / Verde / Azul / Amarillo

- Púlselo para activar las teclas de atajo en algunas funciones de BD-vídeo.
- Cuando se despliega la lista de archivos, presione para cambiar las páginas.

#### 5. Botón (inicio)

- Púlselo para mostrar el menú de inicio.

#### 6. Botón **DISC MENU / POP-UP MENU**

##### Discos Blu-ray™:

- Púlselo para mostrar el menú emergente.

##### DVD:

- Púlselo para mostrar el menú del disco.

#### 7. Botones de / / /

- Púlselos para seleccionar elementos o configuraciones.

#### 8. Botón **OK**

- Púlselo para confirmar o seleccionar elementos de menú.

#### 9. Botón **BACK**

- Púlselo para volver a la pantalla de funciones o menú mostrado anteriormente.

#### 10. Botón (reproducir)\*

- Púlselo para iniciar o reanudar la reproducción.

#### 11. Botón (anterior)

- Durante la reproducción, púlselo una vez para volver al comienzo del título, capítulo, pista o archivo actual.
- Durante la reproducción, pulse dos veces sobre la tecla para volver al título, capítulo, pista o archivo anterior.
- Durante la reproducción de archivos JPEG, púlselo para volver al archivo anterior.

#### 12. Botón (reverso)

- Durante la reproducción, púlselo para invertir rápido la reproducción.

#### 13. Botón (detener)

- Púlselo para detener la reproducción.

#### 14. Botón **TV VOL + / -**

- Púlselo para ajustar el volumen del TV (aplicable sólo a los TV de marca Philips).

#### 15. Botón (abrir/cerrar)\*

- Púlselo para cerrar o abrir la bandeja para discos.

#### 16. Botones numéricos

- Púlselos para seleccionar un capítulo durante la reproducción.
- Púlselos para introducir números y letras en el campo de entrada.

#### 17. Botón **SUBTITLE**

- Púlselo para seleccionar los subtítulos de un disco.

#### 18. Botón **ANGLE**

- Púlselo para seleccionar los ángulos de cámara de un disco.

#### 19. Botón **HDMI**

- Púlselo para configurar el modo de salida de HDMI.

#### 20. Botón **AUDIO**

- Púlselo para seleccionar el canal de sonido (como idiomas de sonido) de un disco.

## 21. Botón TV CH + / -

- Púselos para subir o bajar un canal (aplicable sólo a los TV de marca Philips).

## 22. Botón (mudo)

- Púselo para silenciar el volumen del TV (sólo aplicable a la marca de TV Philips).

## 23. Botón (adelantar)

- Durante la reproducción, púselo para avanzar rápido la reproducción.
- Cuando la reproducción esté en pausa, púselo para avanzar lentamente la reproducción.

## 24. Botón (siguiente)

- Durante la reproducción, púselo para saltar al siguiente capítulo, pista o archivo.
- Cuando la reproducción esté en modo de pausa, púselo para avanzar la reproducción imagen a imagen.

## 25. Botón (pausar)

- Púselo para pausar la reproducción.

## 26. Botón Net-TV

- Púselo para visualizar el menú de modo de medios de la red.

## 27. Botón TOP MENU

### Discos Blu-ray™:

- Púselo para mostrar el menú superior.

### DVD:

- Púselo para mostrar el menú de títulos.

## 28. Botón INFO

- Púselo para mostrar la pantalla de información.

## 29. Botón REPEAT

- Presione para seleccionar el modo de repetición.

### ■ Instalar las Pilas en el Mando a Distancia

Instale dos pilas AAA (1,5 V) haciendo coincidir la polaridad que se indica dentro del compartimento de pilas del mando a distancia.

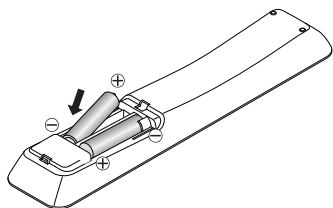

### ⚠ Precaución

El uso incorrecto de las pilas puede provocar peligros como fugas y explosiones. Por favor, observe lo siguiente:

- No mezcle pilas alcalinas, estándar (carbono-zinc), o recargables (ni-cad, ni-mh, etc).
- No mezcle pilas nuevas con antiguas.
- No mezcle distintos tipos de pilas. Aunque puedan tener un aspecto similar, las pilas distintas pueden tener distintas tensiones.
- Compruebe que los extremos + y - de cada pila coincidan con las indicaciones del compartimento de las pilas.
- Quite las pilas del compartimento de pilas si no utilizará el mando a distancia durante un mes o más.
- Cuando deseche las pilas usadas, por favor cumpla con las normas gubernamentales o reglas de pública medioambientales que se apliquen en su país o zona.
- No recargue, cortocircuite, desmonte, caliente ni quemee las pilas.

### ■ Utilizar el Mando a Distancia

Instrucciones para el uso del mando a distancia:

- Asegúrese de que no haya obstáculos entre el mando a distancia y la ventana del sensor de infrarrojos de la unidad.
- El funcionamiento a distancia puede ser no fiable si una fuerte luz solar o fluorescente da en la ventana del sensor de infrarrojos de la unidad.
- Los mandos a distancia de distintos dispositivos pueden interferir unos con otros. Evite utilizar el mando a distancia de otro aparato situado cerca de la unidad.
- Cuando advierta una disminución en el rango de operación del control remoto, reemplace las pilas.
- Los máximos rangos de operación del equipo son los siguientes.

#### - Línea de visión:

aprox. 23 pies (7 m)

#### - Hacia cualquier costado respecto del centro:

aprox. 16 pies (5 m) dentro de los 30°

#### - Por encima:

aprox. 16 pies (5 m) dentro de los 15°

#### - Por debajo:

aprox. 10 pies (3 m) dentro de los 30°

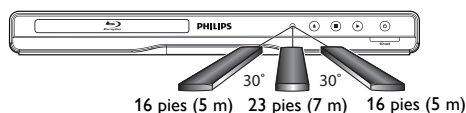

### 3.4. Guía de la Visualización en Pantalla

#### ■ Menú de Inicio

Cuando encienda la unidad, el menú de inicio aparecerá automáticamente. Si no, presione [**Inicio**].



- “Reproducir Disco”** : Inicia la reproducción del disco insertado, muestra una lista de pistas/archivos o el menú de filtro de medios
- “Parcourir Tarjeta SD”** : Muestra una lista de pistas / archivos de la tarjeta SD o el menú de filtro de medios
- “Parcourir Net TV”** : Para acceder al menú de servicios de la red
- “Instalación”** : Para acceder al menú de configuración

#### ■ Menú de configuración



1. **Categoría**
2. **Menús / Opciones :**

Muestra opciones del elemento resaltado a la izquierda siempre que sea posible

#### ■ Menú de reproducción

Durante la reproducción, pulse [**OPTION**] para ver el menú de reproducción.

(por ejemplo) Discos Blu-ray™

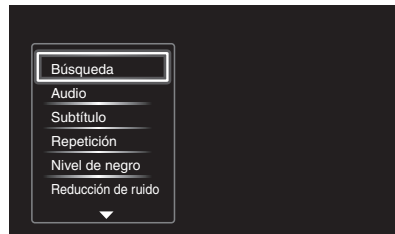

## 4. CONEXIONES

### 4.1. Conexión de vídeo / sonido HDMI

(Soporta hasta 1080i (\*1), 1080p (\*2), 1080p/24 de resolución.)

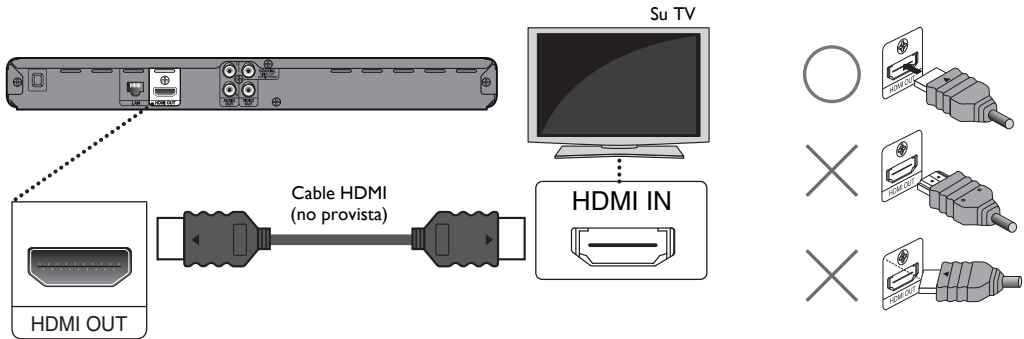

No se requiere de una conexión de sonido analógico.

(\*1) 1080i: Emite los datos de vídeo con una velocidad de cuadro de 30 cuadros por segundo.

(\*2) 1080p: Emite los datos de vídeo con una velocidad de cuadro de 60 cuadros por segundo.

- No incline el conector al insertarlo en el toma del HDMI y cerciórese de que coincidan las formas del toma con las del conector.
- Cuando se encuentre conectado a un dispositivo de visualización incompatible con el sistema de protección HDCP (protección de contenidos de alta definición, por sus siglas en inglés), la imagen no se mostrará correctamente.
- Utilice un cable HDMI con el logo HDMI (un cable HDMI certificado) para realizar esta conexión. Se recomienda el cable HDMI de alta velocidad (conocido también como cable HDMI de categoría 2) por su mejor compatibilidad.

### 4.2. Vídeo estándar + conexión de sonido estándar

(Soporta únicamente 480i de resolución.)

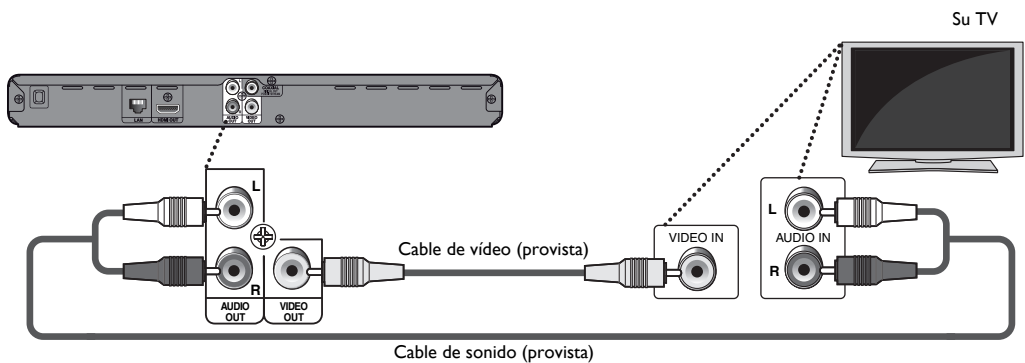

- Conecte esta unidad directamente al televisor. Si los cables de vídeo / sonido están conectados a un reproductor de VCR, las imágenes pueden distorsionarse debido al sistema de protección de derechos de autor.

### 4.3. Conexión a un Sistema de Sonido

- Cuando cambie las conexiones, se deben apagar todos los dispositivos.
- Al realizar conexiones con dispositivos externos, consulte sus manuales para el usuario para obtener ayuda adicional sobre la configuración.

#### ■ Conexión de Sonido Analógico de 2 Canales

Sistema estéreo con tomas de entrada de sonido analógico

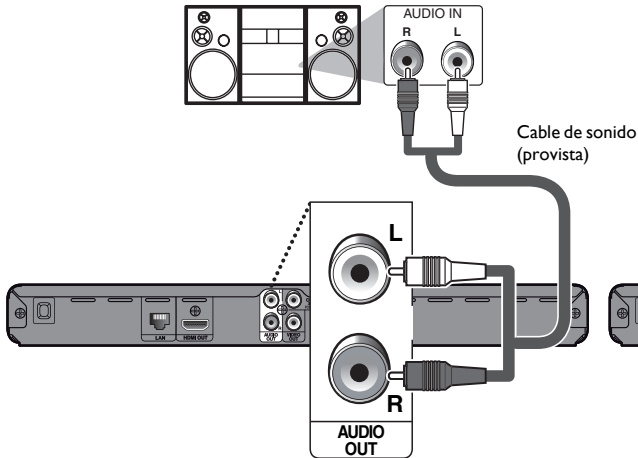

#### ■ Conexión de Sonido Digital

Receptor / amplificador de AV con toma de entrada de sonido digital coaxial

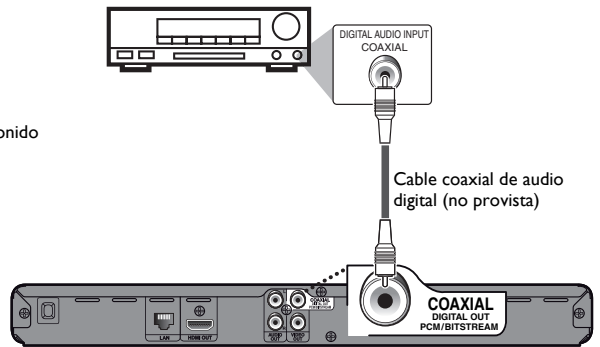

#### ■ Conexión de sonido HDMI

Receptor / amplificador de AV con una toma de entrada HDMI

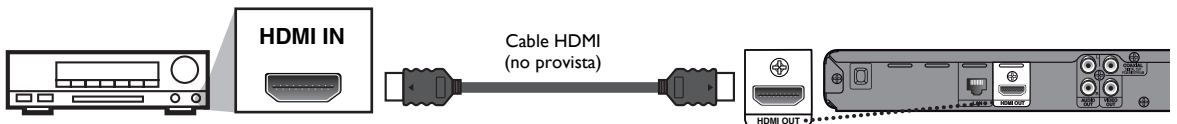



## ■ Salida de sonido desde tomas de AUDIO OUT

Medios ↓	“Audio disco Blu-ray” configuración → Fuente de audio ↓	“Sólo audio princip”	“Salida audio comb.”
BD-vídeo	Dolby Digital	DownMix 2ch LPCM	DownMix 2ch LPCM
	Dolby Digital Plus	DownMix 2ch LPCM <sup>*1</sup>	DownMix 2ch LPCM <sup>*2</sup>
	Dolby TrueHD	DownMix 2ch LPCM <sup>*3</sup>	DownMix 2ch LPCM <sup>*4</sup>
	DTS®	DownMix 2ch LPCM	DownMix 2ch LPCM
	DTS-HD®	DownMix 2ch LPCM <sup>*1</sup>	DownMix 2ch LPCM <sup>*5</sup>
	LPCM	DownMix 2ch LPCM	DownMix 2ch LPCM
DVD-vídeo	Dolby Digital	DownMix 2ch LPCM	
	DTS®	DownMix 2ch LPCM	
	LPCM	2 canales LPCM	
DTS-CD	DTS®	DownMix 2ch LPCM	
AVCHD	Dolby Digital	DownMix 2ch LPCM	
	LPCM	DownMix 2ch LPCM	
CD de audio	LPCM	2 canales LPCM	
MP3	MP3	2 canales LPCM	
Windows Media™ Audio	WMA	2 canales LPCM	
Netflix	WMA	2 canales LPCM	
Film Fresh	AAC	2 canales LPCM	
Blockbuster	AAC	2 canales LPCM	
VUDU	Dolby Digital Plus	DownMix 2ch LPCM <sup>*1</sup>	
	MP3	2 canales LPCM	
Pandora	MP3	2 canales LPCM	

\*1) Decodificado completo.

\*2) Únicamente está decodificada la subclasificación independiente.

\*3) La clasificación Dolby TrueHD está decodificada.

\*4) Únicamente está decodificada la subclasificación Dolby Digital.

\*5) Únicamente está decodificada la subclasificación núcleo.

■ Salida de sonido desde toma de DIGITAL OUT (COAXIAL)

	“Salida digital” configuración →	“Bitstream”		“LPCM”	
	“Audio disco Blu-ray” configuración →	“Sólo audio princip”	“Salida audio comb.”	“Sólo audio princip”	“Salida audio comb.”
Medios ↓	Fuente de audio ↓				
BD-vídeo	Dolby Digital	Dolby Digital		DownMix 2ch LPCM	
	Dolby Digital Plus	Dolby Digital		DownMix 2ch LPCM*1	DownMix 2ch LPCM*2
	Dolby TrueHD	Dolby Digital		DownMix 2ch LPCM*3	DownMix 2ch LPCM*4
	DTS®	DTS®		DownMix 2ch LPCM	
	DTS-HD®	DTS®		DownMix 2ch LPCM*1	DownMix 2ch LPCM*5
	LPCM	DownMix 2ch LPCM		DownMix 2ch LPCM	
DVD-vídeo	Dolby Digital	Dolby Digital		DownMix 2ch LPCM	
	DTS®	DTS®		DownMix 2ch LPCM	
	LPCM	2 canales LPCM		2 canales LPCM	
DTS-CD	DTS®	DTS®		DownMix 2ch LPCM	
AVCHD	Dolby Digital	Dolby Digital		DownMix 2ch LPCM	
	LPCM	DownMix 2ch LPCM		DownMix 2ch LPCM	
CD de audio	LPCM	2 canales LPCM		2 canales LPCM	
MP3	MP3	2 canales LPCM		2 canales LPCM	
Windows Media™ Audio	WMA	2 canales LPCM		2 canales LPCM	
Netflix	WMA	2 canales LPCM		2 canales LPCM	
Film Fresh	AAC	2 canales AAC		2 canales LPCM	
Blockbuster	AAC	2 canales AAC		2 canales LPCM	
VUDU	Dolby Digital Plus	Dolby Digital		DownMix 2ch LPCM*1	
	MP3	2 canales LPCM		2 canales LPCM	
Pandora	MP3	2 canales LPCM		2 canales LPCM	

\*1) Decodificado completo.

\*2) Únicamente está decodificada la subclasificación independiente.

\*3) La clasificación Dolby TrueHD está decodificada.

\*4) Únicamente está decodificada la subclasificación Dolby Digital.

\*5) Únicamente está decodificada la subclasificación núcleo.

⊖ **Nota**

- Al reproducir BD-vídeos que contengan sólo el sonido principal, la salida de sonido será la misma que en el caso de “Sólo audio princip” incluso si el “Audio disco Blu-ray” está configurado a “Salida audio comb.”.
- Si el dispositivo conectado no es compatible con AAC, el sonido tendrá salida como LPCM, dependiendo de la capacidad del dispositivo conectado.

## ■ Salida de sonido desde tomas de HDMI OUT

	"Audio HDMI" configuración →	"Bitstream"		"LPCM"		"Apdo."
	"Audio disco Blu-ray" configuración →	"Sólo audio princip"	"Salida audio comb."	"Sólo audio princip"	"Salida audio comb."	
Medios ↓	Fuente de audio ↓	El formato de audio pueden darse salida dependiendo de la compatibilidad del dispositivo conectado.				
BD-video	Dolby Digital	Dolby Digital		Multi LPCM		Mudo
	Dolby Digital Plus	Dolby Digital Plus	Dolby Digital	Multi LPCM <sup>*1</sup>	Multi LPCM <sup>*2</sup>	Mudo
	Dolby TrueHD	Dolby TrueHD	Dolby Digital	Multi LPCM <sup>*3</sup>	Multi LPCM <sup>*4</sup>	Mudo
	DTS®	DTS®		Multi LPCM		Mudo
	DTS-HD®	DTS-HD®	DTS®	Multi LPCM <sup>*1</sup>	Multi LPCM <sup>*5</sup>	Mudo
	LPCM	Multi LPCM		Multi LPCM		Mudo
DVD-video	Dolby Digital	Dolby Digital		Multi LPCM		Mudo
	DTS®	DTS®		Multi LPCM		Mudo
	LPCM	2 canales LPCM		2 canales LPCM		Mudo
DTS-CD	DTS®	DTS®		Multi LPCM		Mudo
AVCHD	Dolby Digital	Dolby Digital		Multi LPCM		Mudo
	LPCM	Multi LPCM		Multi LPCM		Mudo
CD de audio	LPCM	2 canales LPCM		2 canales LPCM		Mudo
MP3	MP3	2 canales LPCM		2 canales LPCM		Mudo
Windows Media™ Audio	WMA	2 canales LPCM		2 canales LPCM		Mudo
Netflix	WMA	2 canales LPCM		2 canales LPCM		Mudo
Film Fresh	AAC	2 canales AAC		2 canales LPCM		Mudo
Blockbuster	AAC	2 canales AAC		2 canales LPCM		Mudo
VUDU	Dolby Digital Plus	Dolby Digital Plus		Multi LPCM <sup>*1</sup>		Mudo
	MP3	2 canales LPCM		2 canales LPCM		Mudo
Pandora	MP3	2 canales LPCM		2 canales LPCM		Mudo

\*1) Decodificado completo.

\*2) Únicamente está decodificada la subclasificación independiente.

\*3) La clasificación Dolby TrueHD está decodificada.

\*4) Únicamente está decodificada la subclasificación Dolby Digital.

\*5) Únicamente está decodificada la subclasificación núcleo.

### ⊖ Nota

- Si el dispositivo conectado no es compatible con HDMI BITSTREAM, el sonido será dado como salida multi LPCM o 2 canales con mezcla reducida a 2 canales dependiendo de la capacidad del dispositivo conectado incluso si selecciona "Bitstream" en la opción "Audio HDMI".
- Si el dispositivo conectado no es compatible con AAC, el sonido tendrá salida como LPCM, dependiendo de la capacidad del dispositivo conectado.
- Al reproducir BD-videos que contengan sólo el sonido principal, la salida de sonido será la misma que en el caso de "Sólo audio princip" incluso si el "Audio disco Blu-ray" está configurado a "Salida audio comb."

## 4.4. Conexión a la Red

Si conecta esta unidad a Internet, se puede actualizar el software a través de Internet o acceder a los servicios de BD-Live™, Netflix, Film Fresh, Blockbuster, VUDU y Pandora.

### ⓘ Nota

- Para una conexión estable, se recomienda conexión cableada cuando utilice las siguientes características. (Si utiliza las siguientes características con conexión de Wi-Fi puede afectar a los otros dispositivos que usan frecuencias de radio.)
  - Servicios de vídeo de reproducción instantánea (Netflix / Film Fresh / Blockbuster / VUDU)
  - Escuchar radio a través de Internet (Pandora)
  - Actualización de red

### ■ Conexión cableada

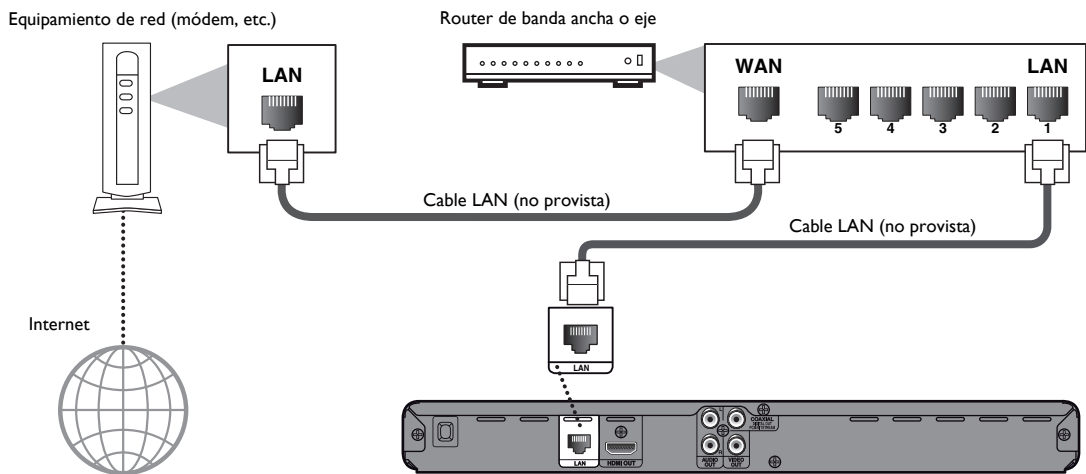

### ⚠ Precaución

- No introduzca ningún cable que no sea el cable LAN a la terminal LAN a fin de evitar daños en la unidad.
- No conecte su PC directamente a la terminal LAN de esta unidad.

### ⓘ Nota

- Después de haber realizado la conexión cableada, realice los ajustes de red necesarios. (Para obtener información sobre el ajuste de red de la conexión cableada, consulte "Por cable" en la página 42.)
- Si su módem no cuenta con funciones de router de banda ancha, conéctese un router de banda ancha.
- Si su módem cuenta con funciones de router de banda ancha pero no posee puertos vacantes, agregue un eje.
- En caso de tener un router de banda ancha, utilice un router que soporte ETHERNET 10BASE-T / 100BASE-TX estándar.
- Adquiera cables LAN blindados en su establecimiento habitual y utilícelos para conectarse a los equipos en red.

## ■ Conexión de Wi-Fi

Equipamiento de red (módem, etc.)

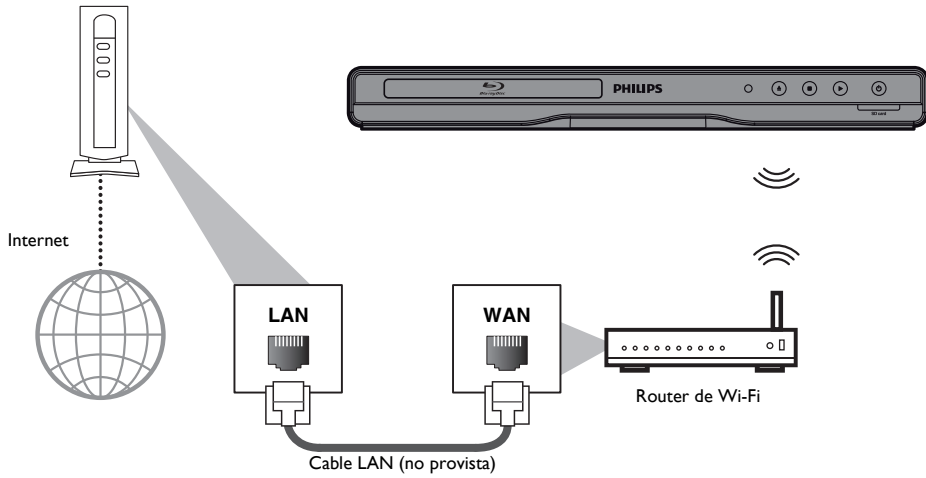

### ⓘ Nota

- Después de realizar la conexión de Wi-Fi, realice los ajustes de red necesarios. (Para configurar la red de la conexión de Wi-Fi, consulte “Inalámbrico” en la página 44.)
- En caso de un router de Wi-Fi, utilice un router compatible con IEEE 802.11 b/g/n. (El tipo “n” se recomienda para un funcionamiento estable de la red de Wi-Fi.)
- Ajuste el router de Wi-Fi en modo infraestructura. Esta unidad no es compatible con el modo Ad-hoc.
- Es posible que otros dispositivos de radio u obstáculos provoquen interferencias en la conexión de red de Wi-Fi.

---

## 5. ANTES DE COMENZAR

---

### 5.1. Cómo Encontrar el Canal de Visualización / Fuente en su TV

Después de que haya completado todas las conexiones, deberá encontrar el canal de visualización (fuente de entrada externa) en su TV.

1. Después de que haya hecho todas las conexiones necesarias, presione [**⏻ (espera / encender)**] para encender la unidad.
2. Encienda su TV.
3. Presione el botón del mando a distancia del televisor que da acceso al canal de entrada externa. Puede tener el nombre de "SOURCE", "AV", "AUX" o "SELECT" (consulte el manual del usuario de su televisor). O presione "2" en el mando a distancia del TV y luego presione el botón de canal abajo repetidamente hasta que vea la pantalla de apertura de Philips.

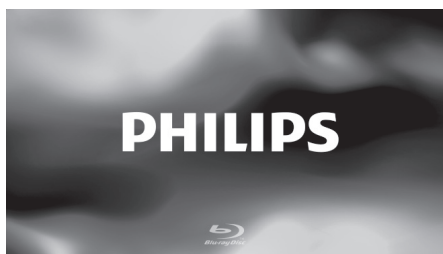

Este es el canal de visualización correcto (fuente de entrada externa).

- Si el TV está conectado mediante un cable HDMI, es posible que la pantalla de apertura de Philips demore en aparecer.
- Si ha transcurrido determinada cantidad de tiempo desde que usted encendió la unidad, la pantalla de bienvenida aparecerá la primera vez que encienda la unidad.

---

## 5.2. Configuración inicial

Siga las siguientes instrucciones para completar la configuración inicial.

1. Mientras se visualiza la pantalla de bienvenida, utilice [**▲ / ▼**] para seleccionar "Siguiente", luego presione [**OK**].
2. Aparecerá la pantalla de configuración de idioma. Utilice [**▲ / ▼**] para seleccionar el idioma y luego presione [**OK**].

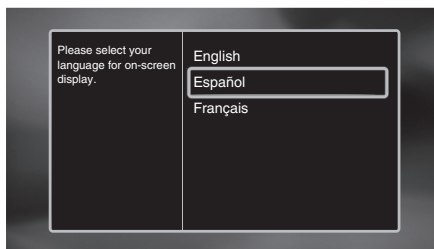

3. Aparecerá la pantalla de configuración de modo de inicio rápido. Utilice [**▲ / ▼**] para seleccionar el modo que desee, luego presione [**OK**].
4. Aparecerá la pantalla de configuración de auto-actualización del software. Utilice [**▲ / ▼**] para seleccionar el modo que desee, luego presione [**OK**].
5. Aparecerá la pantalla de configuración de red. Utilice [**▲ / ▼**] para seleccionar el modo que desee, luego presione [**OK**].
  - Si selecciona "Por cable", consulte "Por cable" en la página 42 para obtener mayor información sobre el funcionamiento.
  - Si selecciona "Inalámbrico", consulte "Inalámbrico" en la página 44 para obtener mayor información sobre el funcionamiento.

## 6. INFORMACIÓN SOBRE LA REPRODUCCIÓN

### 6.1. Información Sobre la Reproducción

Antes de que comience a reproducir un disco, lea la siguiente información.

#### ■ Discos y Archivos Reproducibles

Discos reproducibles	Logotipos
Discos Blu-ray™ - BD-vídeo - Disco BD-RE* (ver. 2.1) (Grabado en formato BDMV) - Disco BD-R* (ver. 1.1/ 1.2 / 1.3) (Grabado en formato BDMV) (Es posible que los discos no finalizados no puedan reproducirse.)	
DVD-vídeo	
DVD-RW (sólo discos en modo de vídeo finalizados)	
DVD-R (sólo discos en modo de vídeo finalizados)	
CD-DA (CD de audio)	
CD-RW	
CD-R	
KODAK Picture CD	
DTS-CD	-

(\*) Debido a la progresión intencional del formato Blu-ray Disc™ por parte de su autoridad configuración de estándares, la compañía no puede garantizar ni certificar la reproducibilidad de futuras extensiones del formato Blu-ray Disc™ con este producto.

Archivos reproducibles	Medios
AVCHD	DVD-RW/-R Tarjeta de memoria SD Tarjeta miniSD Tarjeta microSD Tarjeta de memoria SDHC Tarjeta miniSDHC Tarjeta microSDHC
MP3	BD-RE/-R DVD-RW/-R CD-RW/-R Tarjeta de memoria SD Tarjeta miniSD Tarjeta microSD Tarjeta de memoria SDHC Tarjeta miniSDHC Tarjeta microSDHC
Windows Media™ Audio	
JPEG	

Tarjetas legibles	Datos/archivos reproducibles
Tarjeta de memoria SD (8 MB - 2 GB)	
Tarjeta miniSD (16 MB - 2 GB)	
Tarjeta microSD (256 MB - 2 GB)	AVCHD, MP3, WMA, JPEG, comentarios en imágenes dentro de imágenes, subtítulos u otros adicionales para BD-ROM ver. 2 (Perfil 2.0 / Perfil 1.1)
Tarjeta de memoria SDHC (4 GB - 32 GB)	
Tarjeta miniSDHC (4 GB - 8 GB)	
Tarjeta microSDHC (4 GB - 16 GB)	

#### ■ Especificaciones Recomendadas

##### AVCHD

Esta unidad no puede reproducir archivos AVCHD autónomos (\*.m2ts, \*.mts o \*.m2t) grabados en un DVD o copiados en una tarjeta SD. El DVD o la tarjeta SD que contenga archivos AVCHD deben tener una adecuada estructura de carpeta y archivo que cumpla con las especificaciones del formato AVCHD.

Utilice un dispositivo / software compatible con AVCHD para grabar o copiar archivos AVCHD en un DVD o en una tarjeta SD. (Consulte los manuales para el usuario del dispositivo / software para obtener más información.)

##### MP3 / Windows Media™ Audio

- Frecuencia de muestreo : 32 kHz, 44,1 kHz o 48 kHz
- Velocidad de bits : 112 kbps - 320 kbps (MP3),  
constante 48 kbps - 192 kbps (WMA)

##### JPEG

Resolución

- Límite superior : 2 560 x 1 900 puntos  
(el submuestreo es de 4:4:4)  
5 120 x 3 840 puntos  
(el submuestreo es de hasta  
4:2:2)
- Límite inferior : 32 x 32 puntos
- Tamaño de archivo : 12 MB  
máximo de una imagen

## ■ Limitaciones numéricas de archivos / carpetas

### Discos Blu-ray™, DVD y tarjeta SD

- 999 carpetas (grupos) y 9 999 archivos.

### CD

- 255 carpetas (grupos) y 999 pistas / archivos.

### Precaución / Nota para tarjetas SD

#### ⚠ Precaución

- No intente abrir ni modificar la tarjeta.
- No toque la superficie del terminal con los dedos ni con metal alguno.
- No adhiera rótulos ni adhesivos extra a las tarjetas.
- No quite las etiquetas de las tarjetas SD.

#### ⓘ Nota

- Esta unidad admite tarjetas de memoria SD con el sistema de archivos FAT12 / FAT16, y tarjetas de memoria SDHC con el sistema de archivos FAT32.
- Esta unidad no admite el sistema de archivos NTFS.
- Esta unidad quizás no lea las tarjetas SD que se han formateado en una computadora. En ese caso, reformatee la tarjeta SD en esta unidad y vuelva a intentarlo.
- Se necesita un adaptador para las tarjetas miniSD y microSD.
- Partes de este producto se encuentran protegidas por la ley de derechos de autor, y se ofrecen bajo licencia de ARIS / SOLANA / 4C.
- Cuando no las utilice, mantenga las tarjetas SD dentro de sus estuches.

## ■ Discos y Archivos No Reproducibles

Los siguientes discos no se reproducirán en esta unidad.

- CD-ROM
- CD-I (disco compacto interactivo)
- DVD-RAM
- VSD (discos de vídeo simples)
- DVD-sonido
- CD de vídeo
- HD DVD
- SVCD
- Tarjeta de memoria SDXC
- Tarjeta microSDXC
- Discos no finalizados
- BD-RE (ver.1.0)
- BD-RE (ver.2.1) (Grabados en formato BDAV)
- BD-R (ver.1.1 / 1.2 / 1.3) (Grabados en formato BDAV)
- El Discos Blu-ray™ contiene archivos AVCHD
- Discos Blu-ray™ / DVD / CD / Tarjeta SD contiene archivos DivX®
- Disco híbrido Discos Blu-ray™ / DVD (reproducidos solo como BD-vídeo)
- DVD-RW/-R grabado en formato de grabación no compatible
- CD de Súper audio - Sólo puede escucharse el sonido en capa del CD. El sonido que se encuentra en la capa de alta densidad CD de Súper audio no se puede escuchar.
- No se garantiza la capacidad de reproducción de discos dobles.
- Esta unidad no puede reproducir el contenido del disco protegido por la Gestión de derechos de digitales (DRM) Windows Media™.

## ■ Códigos de Región

Esta unidad se diseñó con el objetivo de reproducir BD-vídeo con región "A", DVD-vídeo con región "ALL" o "1" en el caso de BDP3306/F7 (Estados Unidos / Canadá), y reproducción en región "ALL" o "4" en el caso de BDP3306/F8 (México). No puede reproducir BD-vídeo o DVD-vídeo que estén etiquetados para reproducirse en otras regiones. Preste atención a los símbolos que se encuentran en el lado derecho de su BD-vídeo o DVD-vídeo.

Si los símbolos de estas regiones no aparecen en su BD-vídeo o DVD-vídeo, no podrá reproducir ese disco en esta unidad. El número o letra dentro del globo se refiere a la región del mundo. Un BD-vídeo o DVD-vídeo etiquetados para una determinada región sólo pueden ser reproducidos en la unidad que contenga el mismo código de región.

BD-vídeo



DVD-vídeo



Para BDP3306/F7  
(Estados Unidos /  
Canadá)



Para BDP3306/F8  
(México)





## ■ Sugerencia para la Reproducción de Discos

El contenido del disco se divide generalmente en secciones o carpetas (grupos de títulos / archivos) según se muestra a continuación.

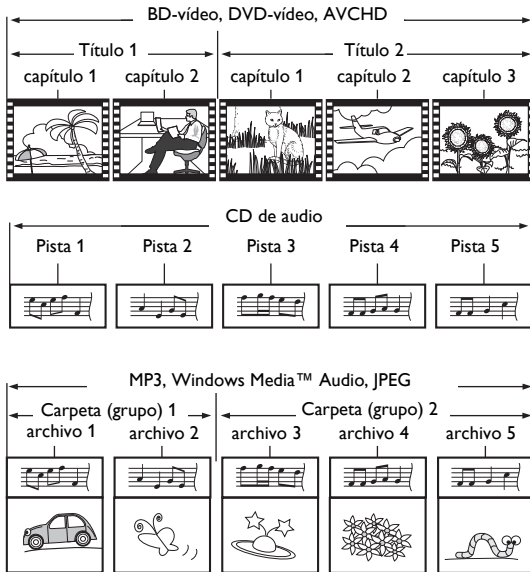

## ■ Descripciones de Iconos

[ 📁 ]: icono de grupo (carpeta)

[ 🎵 ]: icono de archivo de música

- “Carpetas” se refiere a los grupos de archivos.
- “Pistas” se refiere al contenido grabado en el CD de audio.
- “Archivos” se refiere al contenido de un disco que está grabado en formato de archivo AVCHD, MP3, Windows Media™ Audio, JPEG (incluyendo KODAK Picture CD).

## ⊖ Nota

- Los caracteres no reconocibles se sustituyen con asteriscos.

## 6.2. Guía de la Lista de Archivos

### ■ Lista de archivos de música

por ejemplo) modo MP3

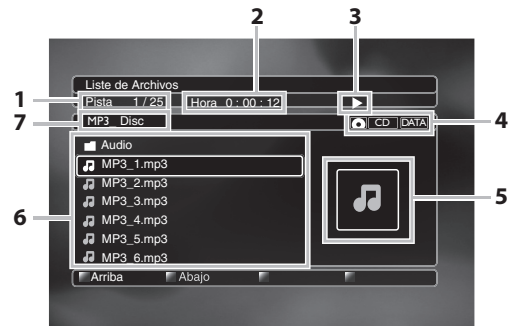

1. Número de la pista (archivo) actual / Número total de pistas (archivos)
2. Tiempo transcurrido de la pista actual
3. Estado de reproducción
4. Tipo de soporte
5. Imagen
6. Lista de grupos (carpetas) / archivos
7. Nombre del disco / tarjeta SD

### ■ Lista de archivos de imágenes

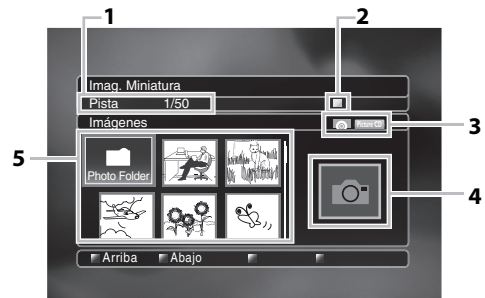

1. Número de la archivo actual / Número total de archivos
2. Estado de reproducción
3. Tipo de soporte
4. Imagen
5. Lista de grupos (carpetas) / archivos (miniaturas)

### Cómo Navegar por la Lista de Pistas / Archivos

- Utilice [**▲** / **▼**] para mover el resaltado arriba y abajo por la lista.
- Para acceder a los archivos de un grupo (carpeta), seleccione el grupo (carpeta) deseado y después presione [**OK**].
- Presione [**◀**] o [**BACK** **↩**] para volver a la jerarquía anterior.
- Presione [**Rojo**] o [**Verde**] para cambiar la página de la lista.
- Presione [**Amarillo**] para volver a la pantalla de modo de medios.
- Presione [**⬆** (**inicio**)] para volver al menú de inicio.

### 6.3. Cómo Introducir un Disco

1. Presione [**▲** (**abrir/cerrar**)] para abrir la bandeja para discos.
2. Sitúe el disco en la bandeja para discos con la etiqueta hacia arriba.

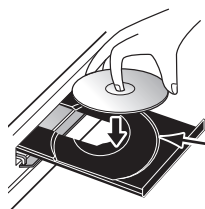

Alinee el disco con la guía de la bandeja de discos.

3. Presione [**▲** (**abrir/cerrar**)] para cerrar la bandeja de discos.
- Puede que tarde un poco en cargar el disco.

## 7. REPRODUCCIÓN BÁSICA

### 7.1. Reproducción de un disco

1. Introduzca un disco (consulte en la “Cómo Introducir un Disco” en la página 26).
  - Para Discos Blu-ray™/ DVD / CD de audio o disco que contenga un solo tipo de archivo, la reproducción comenzará automáticamente. Si no, presione [**▶** (**reproducir**)].
  - Ciertos discos pueden mostrar un menú de título o disco. En este caso, consulte “Utilizar el Menú Título / Disco / Emergente” en la página 28.
  - Aparecerá la pantalla de filtro de medios.
2. Seleccione el tipo de archivo que desee reproducir, luego presione [**OK**].



3. Para “AVCHD”, la reproducción comenzará automáticamente.

Para “Música”, aparecerá la lista de pistas / archivos. Seleccione el grupo (carpeta) o la pista / el archivo que desea reproducir, luego presione [**▶** (**reproducir**)] o [**OK**] para comenzar la reproducción.

- Consulte “Lista de archivos de música” en la página 25 y “Cómo Navegar por la Lista de Pistas / Archivos” en la página 26.

Para “Foto”, aparecerá la pantalla de vistas en miniatura.

- Consulte “Lista de archivos de imágenes” en la página 25 y “Cómo Navegar por la Lista de Pistas / Archivos” en la página 26.

### Para saltar al próximo archivo / pista:

Presione **[▶ (siguiente)]**.

### Para saltar al archivo / pista anterior:

Presione **[◀ (anterior)]**.

### Para pausar la reproducción:

Presione **[⏏ (pausar)]**.

### Para volver a la reproducción normal:

Presione **[▶ (reproducir)]**.

### Para detener la reproducción:

Presione **[■ (detener)]**.

La reproducción está en modo Reanudar desde parada.

#### ■ Modo Reanudar desde parada

##### Discos Blu-ray™ / DVD / AVCHD :

Cuando presione **[▶ (reproducir)]** la próxima vez, la reproducción comenzará desde el punto en donde se haya detenido.

##### CD de audio :

La reproducción comenzará desde el punto en donde se detenga la siguiente vez que presione **[▶ (reproducir)]**. Si presione **[OK]** en lugar de **[▶ (reproducir)]**, la reproducción comenzará desde el principio de la pista / archivo en lugar de reanudar desde el punto de parada.

##### MP3 / WMA / JPEG / KODAK Picture CD :

La reproducción comenzará desde el principio del archivo actual la próxima vez que presione **[▶ (reproducir)]** o **[OK]**.

#### ☰ Nota

- La reproducción también se detendrá y aparecerá el menú de inicio cuando presione **[⬆ (inicio)]**.
- Para aplicaciones de BD-Java, es posible que el modo Reanudar desde parada no se encuentre disponible.
- Si presiona **[OK]** en vez de **[▶ (reproducir)]**, la reproducción puede comenzarse desde el principio del disco aunque estuviera en modo Reanudar desde parada.
- El modo Reanudar desde parada sigue en efecto, incluso después de que se apague la alimentación, pero se cancela una vez que el disco se expulsa.
- Con respecto al BD-RE/-R de multiborde, no se pueden reconocer secciones grabadas adicionalmente.
- Con respecto al DVD-RW/-R de multiborde, es posible que no se reconozcan secciones grabadas adicionalmente.

#### ✳ Tips para la reproducción de JPEG / KODAK Picture CD

- Cada pulsación de **[◀ / ▶]** gira la imagen 90 grados cuando se muestra una imagen.
- Durante la reproducción, presione **[TOP MENU]** para ver la pantalla de vistas en miniatura.
- Esta unidad cumple con la versión 7.0 de KODAK Picture CD. Para ver los detalles de KODAK Picture CD, póngase en contacto con alguna tienda que ofrezca servicios de revelado de Kodak Inc.
- Algunas carpetas o archivos que no sean reproducibles puede que se enumeren debido al estado de grabación.
- Los archivos JPEG de alta resolución tardan más en mostrarse.
- Los archivos JPEG progresivos (archivos JPEG grabados en formato progresivo) no pueden reproducirse en esta unidad.

## 7.2. Reproducción de una tarjeta SD

AVCHD

MP3

WINDOWS  
MEDIA  
AUDIO

JPEG

Puede reproducir archivos AVCHD / MP3 / WMA / JPEG que estén almacenados en una tarjeta SD. Además puede disfrutar de las siguientes funciones con la tarjeta SD.

- Contenidos adicionales especiales para Perfil 1 ver.1.1 de BD-ROM. (Para mayor información acerca de los contenidos adicionales especiales, consulte el libro de instrucciones que trae el disco.)
- Función en BD-Live™ (BD-ROM ver. 2 Perfil 2.0). (Para mayor información acerca de BD-Live™, consulte la página 30.)

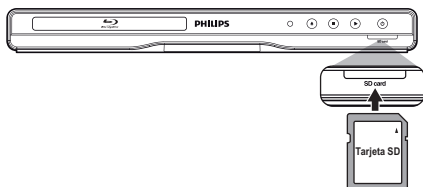

1. Inserte una tarjeta SD.
2. Presione [**↑** (inicio)].
3. Utilice [**▲** / **▼** / **◀** / **▶**] para seleccionar "Parcourir Tarjeta SD", luego presione [**OK**].
4. Siga los pasos 2 a 3 de "Reproducción de un disco" en la página 26.

### Para extraer la tarjeta SD:

En modo parada, presione suavemente la tarjeta SD, luego tire de ella con cuidado.

### ⚠ Precaución

- No extraiga la tarjeta SD ni cambie la unidad a modo de espera mientras se están reproduciendo los contenidos de la tarjeta. Esto puede ocasionar el mal funcionamiento o la pérdida de datos de la tarjeta.

### ⓘ Nota

- Se mostrará la información sobre reanudación cuando:
  - se presione [**■** (detener)] mientras está en el modo Reanudar desde parada.
  - se extrae la tarjeta SD.
  - la unidad se cambia a modo de espera.
- No elimine las carpetas o archivos de la tarjeta SD con su computadora. Esta unidad quizás no lea las tarjetas SD que se han formateado en una computadora.
- Si un nombre de archivo o carpeta incluye algunos de los siguientes caracteres no reconocidos, el nombre del archivo o carpeta no se visualizará adecuadamente.
  - Caracteres no reconocidos: ., " = + [ ] ; / \ : | ¥

## 7.3. Utilizar el Menú Título / Disco / Emergente



Ciertos BD-videos, DVD-videos o archivos AVCHD pueden contener un menú de título que describe el contenido del disco, o un menú de disco que lo guía por las funciones disponibles en el disco.

Con dichos discos, puede que aparezca automáticamente un menú de títulos o un menú de disco cuando introduzca el disco. Si no, presione [**TOP MENU**] o [**DISC MENU / POP-UP MENU**] para llamar el menú. Consulte el manual del disco para ver cómo navegar por el menú.

### ⓘ Nota

- Los menús cambian según el disco. Consulte la información que acompaña al disco para ver los detalles.
- [**TOP MENU**] o [**DISC MENU / POP-UP MENU**] puede que no funcionen con algunos discos.
- El menú de títulos se encuentra disponible para tarjetas SD con archivos AVCHD.

## 8. REPRODUCCIÓN ESPECIAL

### 8.1. Avance Rápido / Rebobinado Rápido



1. Durante la reproducción, presione **[▶▶ (adelantar)]** repetidamente para avance rápido. Durante la reproducción, presione **[◀◀ (reverso)]** repetidamente para rebobinado rápido. Cada vez que presione **[▶▶ (adelantar)]** o **[◀◀ (reverso)]**, la velocidad de reproducción cambia.
2. Presione **[▶ (reproducir)]** para volver a la reproducción normal.

#### ⊖ Nota

- Para los Discos Blu-ray™, DVD y AVCHD, la velocidad varía en 5 niveles diferentes.
- Para CD de audio, MP3 y Windows Media™ Audio, la velocidad varía en 3 niveles diferentes.
- Para CD de audio, la búsqueda de avance rápido / rebobinado rápido entre diferentes pistas no se encuentra disponible durante la reproducción aleatoria.
- Para MP3 y Windows Media™ Audio, la búsqueda de avance rápido / rebobinado rápido entre distintos archivos no está disponible.

### 8.2. Reproducción Avance Lento



1. Durante la reproducción, presione **[⏸ (pausar)]**. Después, presione **[▶▶ (adelantar)]**. Cada vez que presione **[▶▶ (adelantar)]**, la velocidad de reproducción varía en 3 niveles diferentes.
2. Presione **[▶ (reproducir)]** para volver a la reproducción normal.

#### ⊖ Nota

- Solamente está disponible el modo avance lento.

### 8.3. Reproducción Paso a Paso



1. En modo pausa, presione **[▶ (siguiente)]** repetidamente. Cada vez que presione **[▶ (siguiente)]**, la reproducción avanzará paso a paso.
2. Presione **[▶ (reproducir)]** o **[⏸ (pausar)]** para volver a la reproducción normal.

#### ⊖ Nota

- Sólo está disponible el avance paso a paso.

### 8.4. Reproducción de Repetición

La función repetir disponible puede variar dependiendo de los discos.

1. Durante la reproducción, presione **[REPEAT]**.
2. Utilice **[▲ / ▼]** para seleccionar el modo de repetición que desee.

MODO REPETICIÓN	SOPORTES DISPONIBLES
<b>Repetir Capítulo</b> El capítulo actual se reproducirá repetidamente.	
<b>Repetir Título</b> El título actual se reproducirá repetidamente.	
<b>Repetir Pista</b> El archivo o pista actual se reproducirá repetidamente.	 
<b>Repetir Todo</b> Todas las pistas del soporte se reproducirán repetidamente.	
<b>Repetir Grupo</b> La carpeta actual (grupo) se reproducirá repetidamente.	
<b>Repetición aleatoria (CD de audio)</b> Repite la reproducción aleatoria.	
<b>Repetición aleatoria (MP3 / Windows Media™ Audio / JPEG)</b> Repite la reproducción aleatoria de una carpeta.	

3. Presione **[BACK ↵]** para salir.

## ⊞ Nota

- La configuración de repetición se cancelará cuando detenga la reproducción.
- Cuando la configuración de repetición esté seleccionada para una carpeta (archivo) de MP3 o WMA, la configuración de repetición se cancelará si selecciona otra carpeta (archivo) de MP3 o WMA para que se reproduzca.

## 8.5. Presentación de Diapositivas

### JPEG

1. Siga los pasos 1 a 2 de “Reproducción de un disco” en la página 26.
2. Abra la carpeta que contiene los archivos JPEG deseados.
3. Utilice las teclas [▲ / ▼ / ◀ / ▶] para reproducir un archivo deseado y luego presione [▶ (reproducir)] o de lo contrario [OK].
  - Se reproducirá una imagen desde el archivo seleccionado y se pasará a la siguiente en orden cada 10 segundos.
4. Presione [■ (detener)] para detener la reproducción.

#### Para volver al primer elemento:

Presione [TOP MENU].

#### Para volver a la última archivo en reproducirse:

Presione [DISC MENU / POP-UP MENU].

## ⊞ Nota

- Durante la reproducción, presione [TOP MENU] para ver la pantalla de vistas en miniatura.
- Los archivos JPEG de gran tamaño tardan en visualizarse.

## 8.6. Configuración PiP (Imagen en imagen) - (BONUSVIEW™)



Algunos BD-videos tienen la función PiP que permite mostrar la imagen secundaria en la imagen primaria.

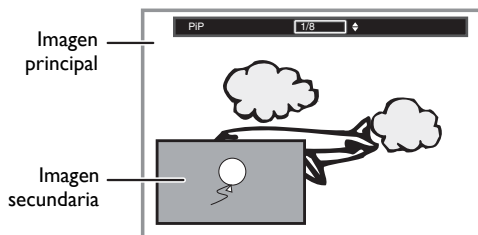

1. Durante la reproducción, presione [BONUSVIEW (PiP)].
2. Utilice [▲ / ▼] para seleccionar la imagen secundaria que desea mostrar.
  - La imagen secundaria se mostrará con el sonido secundario.
  - Utilice [◀ / ▶] para alternar entre la configuración actual y “Apdo.”.
3. Presione [BACK ↵] para borrar la información de PiP.
  - Acerca de la salida del sonido secundario consulte “Cambiar la Banda Sonora de Sonido” en la página 33 y “Audio disco Blu-ray” en la página 37.

## 8.7. Disfrutar Discos BD-Live™ utilizando Internet



Puede disfrutar de BD-Live™, lo que le permite utilizar características interactivas cuando la unidad está conectada a Internet.

Ejemplos de características BD-Live™:

- Acceso en línea a contenido adicional como avances de películas, subtítulos, aplicaciones BD-Java, etc.
- Mientras se realiza la descarga, puede que se reproduzcan datos especiales del vídeo.
  - Los servicios y funciones varían según el disco. Cuando utilice la función BD-Live™ siga las instrucciones provistas con el disco.
  - Inserte una tarjeta SD de por lo menos 1 GB de capacidad antes de utilizar funciones de BD-Live™ en un Disco Blu-ray™.
  - No retire la tarjeta SD mientras utiliza las funciones de BD-Live™.

## ⊖ Nota

- Debe conectar la unidad a Internet y establecer las configuraciones necesarias para utilizar BD-Live™.
- Para la conexión de la red, consulte la “Conexión a la Red” en la página 20.
- Para configurar la red, consulte “Instalación de la red” en la página 41.
- Para determinados discos, es posible que la configuración de BD-Live™ en la “Configuración Manual” deba cambiarse. (Consulte la página 42.)
- Según el entorno de su conexión, puede llevarle tiempo conectar a la Internet; asegúrese de que tenga acceso a la Red.
- Cuando se utilizan las funciones BD-Live™ y el aparato está conectado a la Internet, tendrá carga para efectuar la comunicación.
- Algunos discos con la función BD-Live™ requieren memoria al reproducir el contenido. Si no puede reproducir un disco con la función BD-Live™, introduzca una tarjeta SD (1 GB o mayor) que se formatea en esta unidad.

## ⊖ Nota para AACs en línea

- El reproductor o las identificaciones de los discos pueden enviarse al proveedor de contenido cuando se reproduzca un disco con la función BD-Live™.
- Si guarda el historial de las visualizaciones en el servidor utilizando estas identificaciones, usted podrá conocer otras películas similares.
- Puede guardar historiales de puntajes de juegos.

## 8.8. Búsqueda de Título / Capítulo



### ■ Utilizar [◀ (anterior)] / [▶ (siguiente)]

1. Durante la reproducción, presione [▶ (siguiente)] para saltar al siguiente capítulo o título y pasar al siguiente.

El título o capítulo avanzará uno a uno.

- Si no hay ningún capítulo en un título, puede que se saltee el título actual.

Para volver al comienzo del título o capítulo actual, presione [◀ (anterior)].

Presione [◀ (anterior)] repetidamente para ir al título o capítulo anterior. El título o capítulo puede que retroceda uno a uno.

### ■ Utilizar [OPTION]

1. Durante la reproducción, pulse [OPTION] para ver el menú de reproducción.
2. Utilice [▲ / ▼] para seleccionar “Búsqueda” y luego presione [OK].
3. Utilice [▲ / ▼] para seleccionar “Título” o “Capítulo” y luego presione [OK].

por ejemplo) Discos Blu-ray™



4. Presione [▲ / ▼ / ◀ / ▶] para seleccionar el número de título / capítulo.
5. Presione [OK].  
La reproducción comenzará desde el comienzo del título / capítulo.
6. Presione [BACK ↵] para salir.

### ■ Utilizar [los botones numéricos] (Búsqueda Directa)

#### Búsqueda de Capítulo

En modo parada, introduzca el número de capítulo que desea buscar utilizar [los botones numéricos].

La reproducción del capítulo comenzará en unos pocos segundos.

## ⊖ Nota

- Con respecto al BD-vídeo, el desempeño que tenga dependerá mucho del disco, y puede que no funcione conforme la descripción.

## 8.9. Búsqueda de Pista



1. Durante la reproducción, presione **[▶ (siguiente)]** para saltar al siguiente pista o archivo y pasar al siguiente.

El archivo / pista avanzará de a uno por vez. Para volver al comienzo del archivo o pista actual, presione **[◀ (anterior)]**.

Púlselo repetidamente para volver al archivo / pista anterior. El archivo / pista retrocederá de a uno por vez.

## 8.10. Búsqueda de Tiempo



1. Durante la reproducción, pulse **[OPTION]** para ver el menú de reproducción.
2. Utilice **[▲ / ▼]** para seleccionar “Búsqueda” y luego presione **[OK]**.
3. Utilice **[▲ / ▼]** para seleccionar “Hora” y luego presione **[OK]**.

por ejemplo) Discos Blu-ray™



4. Utilice **[▲ / ▼]** o **[los botones numéricos]** para introducir la hora a la que desea saltar.

por ejemplo) Introducir 1 hora 45 minutos y 15 segundos.

### Presione

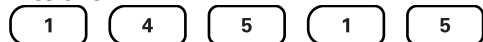

5. Presione **[OK]**.

La reproducción comenzará desde la hora deseada que se ingresó.

6. Presione **[BACK ↵]** para salir.

## 8.11. Alternar Subtítulos

Algunos materiales de vídeo pueden tener subtítulos en uno o más idiomas. Para los discos comerciales, los idiomas disponibles de subtítulos pueden encontrarse en el estuche del disco. Siga los pasos a continuación para cambiar el idioma del subtítulo durante la reproducción.



1. Durante la reproducción, presione **[SUBTITLE]**.
2. Utilice **[▲ / ▼]** para seleccionar “Principal”, “Secundario” o “Estilo”, y a continuación, pulse **[OK]**.

“Principal” : Configura el subtítulo para el vídeo principal.

“Secundario” : Configura el subtítulo para el vídeo secundario.

“Estilo” : Configura el estilo de subtítulo.

3. Utilice **[▲ / ▼]** para seleccionar el subtítulo o estilo deseados.

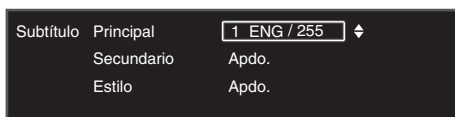

- Utilice **[◀ / ▶]** para alternar entre la configuración actual de subtítulo y “Apdo.”.

4. Presione **[BACK ↵]** para salir.



1. Durante la reproducción, presione **[SUBTITLE]**.
2. Utilice **[▲ / ▼]** para seleccionar el subtítulo deseado.



- Utilice **[◀ / ▶]** para alternar entre la configuración actual de subtítulo y “Apdo.”.

3. Presione **[BACK ↵]** para salir.

### Nota

- Algunos discos solamente permitirán modificar los subtítulos desde el menú del disco o el menú emergente. Presione **[TOP MENU]** o **[DISC MENU / POP-UP MENU]** para visualizar el menú del disco o el menú emergente.
- Si el disco no posee estilos de subtítulo o idiomas, se visualizará “No Disponible” en la pantalla del televisor.
- Durante la reproducción del vídeo secundario, la configuración de subtítulos primarios no estará disponible, salvo cuando no existan subtítulos para el vídeo secundario.
- También puede cambiar la configuración de los subtítulos desde el menú de reproducción. Se puede visualizar el menú de reproducción presionando **[OPTION]**.



## 8.12. Cambiar la Banda Sonora de Sonido

Al reproducir material de vídeo grabado con dos o más bandas sonoras (con frecuencia son distintos idiomas de sonido o formatos de sonido), las puede cambiar durante la reproducción. Para Discos Blu-ray™, el sonido disponible varía según la configuración “Audio disco Blu-ray”. Consulte página 37 para mayor información.



1. Durante la reproducción, presione **[AUDIO]**.
2. Utilice **[▲ / ▼]** para seleccionar “Principal” o “Secundario” y luego presione **[OK]**.  
**“Principal”** : Configura el audio para el vídeo principal.  
**“Secundario”** : Configura el audio para el vídeo secundario.
3. Utilice **[▲ / ▼]** para seleccionar el canal de clasificación de audio deseado.



- Utilice **[◀ / ▶]** para alternar “Secundario” entre la configuración actual de audio y “Apdo.”.
4. Presione **[BACK ↵]** para salir.



1. Durante la reproducción, presione **[AUDIO]**.
2. Utilice **[▲ / ▼]** para seleccionar el canal de clasificación de audio deseado.



- Para los CD de audio, usted puede seleccionar las siguientes opciones.  
**“Estéreo”** : Tanto el canal derecho como el izquierdo están activos (estéreo).  
**“L-ch”** : Sólo está activo el canal izquierdo.  
**“R-ch”** : Sólo está activo el canal derecho.
3. Presione **[BACK ↵]** para salir.

### Nota

- El audio secundario no tendrá salida cuando el vídeo secundario no se visualice o cuando “Audio disco Blu-ray” esté configurado para “Sólo audio princip”. (Para algunos Discos Blu-ray™, el audio secundario tendrá salida aun cuando el vídeo secundario no esté funcionando.)
- El modo de audio no puede modificarse durante la reproducción de discos que no estén grabados como audio múltiple.
- Algunos discos permiten modificar la configuración de idioma de audio en el menú del disco. (La operación varía según los discos. Consulte el manual que acompaña el disco.)
- **[AUDIO]** puede que no funcione en algunos discos con canales o clasificaciones múltiples de audio (por ejemplo, DVD que permiten modificar la configuración de audio en el menú del disco).
- Si el disco no posee idiomas de audio, se visualizará “No Disponible” en la pantalla del televisor.
- Para los DTS-CD (disco de música de 5.1), no está disponible la opción de seleccionar clasificaciones o canales de audio.
- También puede cambiar la configuración de audio desde el menú de reproducción. Se puede visualizar el menú de reproducción presionando **[OPTION]**.

## 8.13. Cambiar los Ángulos de Cámara



Algunos BD-vídeos y DVD-vídeos contienen escenas que han sido filmadas simultáneamente desde varios ángulos. Puede cambiar el ángulo de la cámara cuando se visualice  en la pantalla del TV.

1. Durante la reproducción, presione **[ANGLE]**.
  - El ángulo seleccionado se visualizará en la barra de la pantalla en la parte superior de la pantalla del televisor.
2. Utilice **[▲ / ▼]** para seleccionar el ángulo deseado.
3. Presione **[BACK ↵]** para salir.

### Nota

- Si se configura “Icono de Ángulo” en “Apdo.”,  no aparecerá en la pantalla del TV. (Consulte la página 39.)
- También puede cambiar los ajustes de ángulo en el menú de reproducción. Se puede visualizar el menú de reproducción presionando **[OPTION]**.

## 8.14. Nivel de negro



Usted puede ajustar la opción de nivel de negro para hacer que las partes negras de las imágenes tan brillantes como prefiera. Puede seleccionar “Enc.” o “Apdo.”.

1. Durante la reproducción, pulse **[OPTION]** para ver el menú de reproducción.
2. Utilice **[▲ / ▼]** para seleccionar “Nivel de negro” y luego presione **[OK]**.
3. Utilice **[▲ / ▼]** para seleccionar la configuración deseada.

por ejemplo) Discos Blu-ray™



“Enc.” : Hace que las partes oscuras sean más negras con contraste y brillo adicionales.

“Apdo.” : Muestra la imagen original según se grabó.

4. Presione **[BACK ↵]** para salir.

### ⊖ Nota

- La configuración permanece igual, aún si la unidad se cambia al modo de espera.
- “Nivel de negro” no es efectivo bajo las siguientes condiciones.
  - Cuando la imagen tiene salida desde una toma de HDMI OUT.

## 8.15. Reducción de ruidos



Reduce el ruido de la imagen de reproducción.

1. Durante la reproducción, pulse **[OPTION]** para ver el menú de reproducción.
2. Utilice **[▲ / ▼]** para seleccionar “Reducción de ruido” y luego presione **[OK]**.
3. Utilice **[▲ / ▼]** para seleccionar la configuración deseada.

por ejemplo) Discos Blu-ray™



“Enc.” : Se activa la reducción de ruido.

“Apdo.” : Desactiva la reducción de ruido.

4. Presione **[BACK ↵]** para salir.

### ⊖ Nota

- La configuración permanece igual, aún si la unidad se cambia al modo de espera.

## 8.16. Entorno Virtual



Puede disfrutar del espacio virtual estereofónico a través de su sistema estéreo de 2 canales.

1. Durante la reproducción, pulse **[OPTION]** para ver el menú de reproducción.
2. Utilice **[▲ / ▼]** para seleccionar “Virtual Surround” y luego presione **[OK]**.
3. Utilice **[▲ / ▼]** para seleccionar la configuración deseada.

por ejemplo) Discos Blu-ray™



“Enc.” : Se activa el efecto envolvente.

“Apdo.” : Desactiva el efecto envolvente.

4. Presione **[BACK ↵]** para salir.

### ⊖ Nota

- Establece el ajuste envolvente virtual en “Apdo.” o baja el volumen si el sonido está distorsionado.
- Para el envolvente virtual, la señal de sonido siempre será LPCM de 2 canales.

## 9. SERVICIOS DE RED

### 9.1. Antes de utilizar Servicios de red

Siga las siguientes instrucciones antes de utilizar las funciones de la red.

1. Conecte esta unidad a Internet.
  - Consulte en “Conexión a la Red” en la página 20.
2. Realice los ajustes de conexión de red necesarios.
  - Consulte en “Instalación de la red” en la página 41.
3. Presione **[Net-TV]**.
  - Aparecerá la pantalla de Net TV.
  - Aparecerá la pantalla "Philips Terms of Use Internet Enabled Product" solo la primera vez. Después de confirmar el contenido, presione **[OK]**.
4. Presione **[↑ (inicio)]** para salir.

#### ■ Guía de la pantalla de menús de Net TV

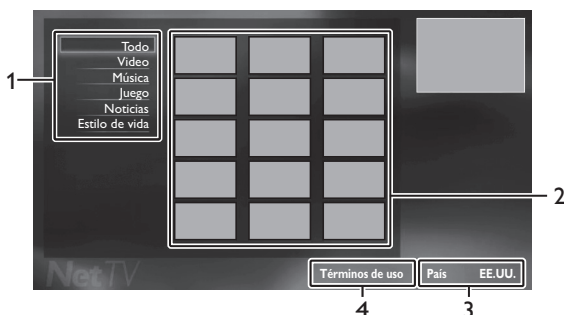

#### 1. Clasificación de elementos :

Clasifica los servicios según su género

#### 2. Iconos del servicio de red :

Muestra los iconos de servicio

#### 3. País :

Selecciona el país donde se encuentra

#### 4. Condiciones de Uso :

Muestra una cláusula del servicio en red

### 9.2. Información sobre Servicios de red

Para obtener información detallada sobre servicios de Internet de terceros, visite el sitio web de los proveedores del servicio:

**Netflix** : <http://www.netflix.com/HowItWorks>

**Film Fresh** : <http://filmfresh.roxionow.com/>

**Blockbuster** : <http://www.blockbuster.com>

**VUDU** : [http://www.vudu.com/product\\_overview.html](http://www.vudu.com/product_overview.html)

## 10. FUNCIONAMIENTO DE PANDORA

Con esta unidad, puede escuchar estaciones de radio personalizadas directamente a través de la Internet de Pandora.

Para conocer más sobre Pandora, visite [www.pandora.com](http://www.pandora.com)

### 10.1. Activación de Pandora

Para escuchar radios en línea de Pandora a través de Internet, debe crear una cuenta en Pandora y activar esta unidad.

1. Siga los pasos 1 a 3 de “Antes de utilizar Servicios de red” en la página 35.
2. Utilice **[▲ / ▼ / ◀ / ▶]** para seleccionar “PANDORA” y luego presione **[OK]**.
3. Utilice **[▲ / ▼]** para seleccionar “**CREATE NEW ACCOUNT**” y luego presione **[OK]**.
4. Utilice **[▲ / ▼]** para seleccionar “**No, I am new to Pandora.**” y luego presione **[OK]**.
5. Vea el código de activación y la dirección de sitio web que aparece en la pantalla de su TV.
6. En su PC, visite la dirección de sitio web que se menciona en el paso 5.
7. Siga las instrucciones que aparecen en el sitio web para crear su cuenta.
8. En esta unidad, seleccione “**CONTINUE**” y presione **[OK]** para completar la activación.

### 10.2. Agregar cuentas de usuarios de Pandora

Puede agregar varias cuentas de usuario de Pandora en esta unidad.

1. Siga los pasos 1 a 3 de “Activación de Pandora” en la página 35.
2. Utilice **[▲ / ▼]** para seleccionar “**Yes, I have a Pandora account**” y luego presione **[OK]**.
3. Ingrese su dirección de correo electrónico, luego presione **[OK]** mientras “**OK**” está seleccionado.
4. Ingrese una contraseña, luego presione **[OK]** mientras “**OK**” está seleccionado.
5. Utilice **[▲ / ▼]** para seleccionar “**SIGN IN**” y luego presione **[OK]**.
  - Su cuenta se agregará a la lista de usuarios y aparecerá la pantalla del reproductor en la pantalla del TV.

#### ⓘ Nota

- Pandora solo está disponible en los Estados Unidos.
- Puede agregar hasta 5 cuentas. Luego de crear las 5 cuentas, “**CREATE NEW ACCOUNT**” ya no aparecerá.
- Si olvida su contraseña, ingrese la dirección de correo electrónico de su cuenta de Pandora y seleccione “**Password Recovery**”, luego presione **[OK]**. Luego de unos minutos, se enviará un correo electrónico para resetear su contraseña a su dirección de correo electrónico.

### 10.3. Crear una nueva estación

Al ingresar sus artistas o canciones preferidos, Pandora selecciona música y crea una nueva estación para usted de acuerdo con la información ingresada.

1. En la pantalla del reproductor, presione **[Azul]** para visualizar la lista de estaciones.
2. Presione **[Amarillo]** para que aparezca el “Tool Menu”.
3. Utilice **[▲ / ▼]** para seleccionar “Create a new station” y luego presione **[OK]**.
4. Ingrese el nombre de un artista o de una canción de su preferencia, luego presione **[OK]** mientras “OK” está seleccionado.
  - Los resultados de la búsqueda aparecerán en el sector derecho de la pantalla del TV.
  - Si aparece la pantalla de selección de tipo de resultados, utilice **[▲ / ▼]** para seleccionar el tipo que desee, luego presione **[OK]**.
5. Utilice **[▲ / ▼]** para seleccionar la estación deseada, luego presione **[OK]** para iniciar la reproducción.

Botón	Acción
<b>[II (pausar)]</b>	Pone en pausa la reproducción. Vuelva a la reproducción, presione <b>[▶ (reproducir)]</b> .
<b>[■ (detener)]</b>	Detenga la reproducción y aparecerá la lista de estaciones.
<b>[▶ (siguiente)]</b>	Pasa a la siguiente canción.





#### ⓘ Nota

- En el “Tool Menu”, puede eliminar o renombrar la estación actualmente seleccionada.

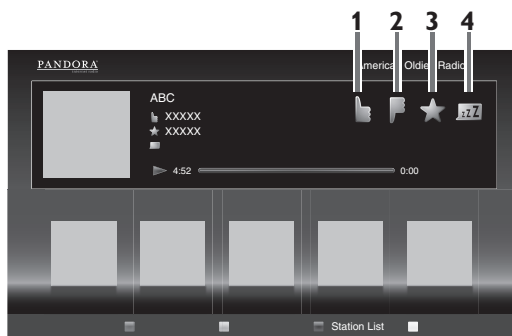
### 10.4. Guía para la pantalla del reproductor

En la pantalla del reproductor, puede configurar varias opciones para la canción que se está reproduciendo en ese momento.



1.  : Brinde su aprobación a la canción que se está reproduciendo en ese momento. Pandora reproducirá canciones similares a esa canción.
2.  : Brinde su desaprobación a la canción que se está reproduciendo en ese momento. Pandora pasará a la siguiente canción y no la reproducirá.
3.  : Marque como favorita la canción que se está reproduciendo en ese momento. Puede ver la lista de sus canciones favoritas accediendo al sitio web de Pandora e iniciando sesión en su cuenta.
4.  : Informa a Pandora que a usted no le gusta la canción que se está reproduciendo en ese momento. Pandora no reproducirá esa canción durante aproximadamente un mes.

# 11. LISTA DE CONFIGURACIONES

En el menú de configuración, usted puede personalizar distintos tipos de ajustes como prefiera. Consulte las siguientes instrucciones para navegar por los menú de configuración.

1. Presione [**⬆** (inicio)] para acceder al menú de inicio.
2. Utilice [**⬆** / **⬇** / **⬅** / **➡**] para seleccionar “Instalación” y luego presione [**OK**].
3. Utilice [**⬆** / **⬇**] para seleccionar la configuración deseada y después presione [**OK**].
4. Utilice [**⬆** / **⬇**] para mover el resaltado arriba y abajo por la lista.
5. Para efectuar una selección o acceder a las opciones de un elemento, seleccione el elemento deseado y después presione [**OK**].
  - Para volver a la pantalla anterior, presione [**BACK** ↩].
6. Presione [**⬆** (inicio)] para salir.

Consulte la tabla siguiente para ver los tipos de configuraciones que puede personalizar. La opción seleccionada en gris es la configuración predeterminada.

Categoría	Menús / Opciones	
Configuración de vídeo	Pantalla de TV	4:3 Normal
		4:3 Ajuste
		Pantalla panorámica 16:9
		16:9 Img. Compr.
	Video HDMI	Auto
		480p
		720p
		1080i
		1080p
		1080p/24
HDMI Deep Color	Auto	
	Apdo.	
Modo desentrelazado	Auto	
	Video	
Configuración de Audio	Modo nocturno	Auto
		Enc.
		Apdo.
	Audio HDMI	Bitstream
		LPCM
		Apdo.
	Salida digital	Bitstream
		LPCM
	Sub-muestreo PCM	Enc.
		Apdo.
Audio disco Blu-ray	Salida audio comb.	
	Sólo audio princip	
Configuración de Red	Instalación de Red	Inicio
		Prueba de Conexión
	Ver Configuración de Red	
	Ver Configuración Inalámbrica	
	Netflix ESN	
	Desactivación	Netflix
FILM FRESH		
BLOCKBUSTER		
VUDU		

Categoría	Menús / Opciones		
Configuración de EasyLink	EasyLink	Enc.	
		Apdo.	
	Reproducción de un solo toque	Enc.	
		Apdo.	
	Standby con un solo toque.	Enc.	
		Apdo.	
Configuración de Preferencias	Menú Idioma	Auto (XXXX)	
		English	
		Español	
		Français	
	Audio	Original	
		Búlgaro	Italiano
		Chino	Japonés
		Checo	Coreano
		Danés	Noruego
		Holandés	Polaco
		Inglés	Portugués
		Finlandés	Rumano
		Francés	Ruso
		Alemán	Eslovaco
		Griego	Español
		Húngaro	Sueco
		Islandés	Turco
		Irlandés	Otro
	Subtítulo	Apdo.	
		Búlgaro	Italiano
		Chino	Japonés
		Checo	Coreano
		Danés	Noruego
		Holandés	Polaco
		Inglés	Portugués
		Finlandés	Rumano
		Francés	Ruso
		Alemán	Eslovaco
		Griego	Español
		Húngaro	Sueco
Islandés		Turco	
Irlandés		Otro	

Categoría	Menús / Opciones			
Configuración de Preferencias	Menú de Disco	Búlgaro	Italiano	
		Chino	Japonés	
		Checo	Coreano	
		Danés	Noruego	
		Holandés	Polaco	
		Inglés	Portugués	
		Finlandés	Rumano	
		Francés	Ruso	
		Alemán	Eslovaco	
		Griego	Español	
		Húngaro	Sueco	
		Islandés	Turco	
		Irlandés	Otro	
		Control para padres	Apdo.	
			8 [Adulto]	4 [PG-13]
7 [NC-17]	3 [PG]			
6 [R]	2 [G]			
5 [PGR]	1 [Tolerado]			
Cambio de clave				
Salvapantallas	Enc.			
	Apdo.			
Icono de Ángulo	Enc.			
	Apdo.			
Configuración avanzada	Actualización Software	Disco		
		Red		
		Tarjeta SD		
	Comprueba automáticamente si hay un software más reciente	Enc.		
		Apdo.		
	Modo de Inicio Rápido*	Enc.		
		Apdo.		
	Información de la versión			
	Restaura configuraciones predeterminadas	Restablecer configuración		
		Formato Tarjeta SD		
(Unidad) Borrar datos guardados BD-ROM				
(Tarjeta SD) Borrar datos guardados BD-ROM				
Restablecer configuración de red				

\* Cuando “Modo de Inicio Rápido” se ajusta en “Enc.”, el consumo de energía durante el modo de espera aumentará.

## 12. CONFIGURACIONES

### 12.1. Pantalla del TV

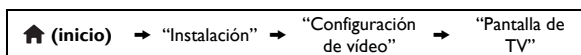

Utilice esta función para ajustar la proporción de aspecto de la fuente de vídeo que sea diferente de la proporción de su TV para que se ajuste al monitor de su TV sin distorsionar la imagen. Las descripciones de cada configuración son las siguientes:

Fuente de vídeo	Su TV	Opción	Descripción
16:9	4:3	<b>4:3 Normal</b> 	Para disfrutar de una imagen de 16:9 en un monitor de 4:3: La imagen de 16:9 se reduce hasta que ambos lados de la imagen entran en el TV de 4:3.
		<b>4:3 Ajuste</b> 	Para disfrutar de una imagen de 16:9 en un monitor de 4:3: Ambos lados de la imagen se recortan para que entre en el TV de 4:3 sin distorsionar la proporción de aspecto de la imagen.
	Pantalla panorámica 16:9 	Para disfrutar de una imagen de 16:9 en un monitor de 16:9: Seleccione esta configuración cuando quiera disfrutar una imagen de 16:9 en un TV de 16:9.	
4:3	16:9	<b>16:9 Img. Compr.</b> 	Para disfrutar de una imagen de 4:3 en un monitor de 16:9: Utilice esta configuración para mostrar una imagen de 4:3 en el TV de 16:9 sin distorsionar la proporción de aspecto de la imagen.

### 12.2. Vídeo HDMI

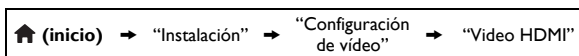

Configure la resolución de la señal del vídeo que se da como salida desde de la toma HDMI OUT.

Puede seleccionar la "Video HDMI" deseada de entre las configuraciones enumeradas a continuación:

**"Auto", "480p", "720p", "1080i", "1080p", "1080p/24"**

**Resolución de salida actual :**

Configuración en la fuente "Video HDMI"	Fuente				
	480i/60	720p/60	1080i/60	720p/24	1080p/24
480p	480p/60	480p/60	480p/60	480p/60	480p/60
720p	720p/60	720p/60	720p/60	720p/60	720p/60
1080i	1080i/60	1080i/60	1080i/60	1080i/60	1080i/60
1080p	1080p/60	1080p/60	1080p/60	1080p/60	1080p/60
1080p/24	1080p/60	1080p/60	1080p/60	1080p/60	1080p/24
Auto	La resolución más alta que admite su dispositivo de visualización entrará en funcionamiento automáticamente.				

- La salida de vídeo compuesta (VIDEO OUT) sólo puede dar salida a 480i/60.
- Para los formatos AVCHD, no está disponible la salida de vídeo en 24 fotogramas por segundo (1080p/24).

#### Nota

- También puede cambiar la resolución de la señal de vídeo que se da como salida desde la toma HDMI OUT presionando **[HDMI]** repetidamente.
- Presionar no funciona **[HDMI]** cuando el cable HDMI no está conectado, o cuando se da como salida ninguna señal de vídeo desde la toma HDMI OUT.
- Presionar no funciona **[HDMI]** durante la reproducción de BD-vídeo.
- La resolución seleccionada también tiene que ser admitida por su dispositivo de visualización.
- Aún si "Video HDMI" se ajusta en "1080p/24", para el Discos Blu-ray™ que no se encuentra grabado a 1080p/24, o para el DVD, se dará como salida una resolución de vídeo soportada por el disco y por el dispositivo de visualización en lugar de la 1080p/24.
- Consulte también el manual de su TV.



- Cuando la toma HDMI OUT de como salida un video de 1080p/24, la imagen no tendrá salida desde la toma VIDEO OUT.
- Cuando se encuentre conectado a un dispositivo de visualización incompatible con el sistema de protección HDCP (protección de contenidos de alta definición, por sus siglas en inglés), la imagen no se mostrará correctamente.
- Las señales de sonido de la toma HDMI OUT (incluyendo la frecuencia de muestreo, el número de canales y la longitud de bits) pueden estar limitadas por el dispositivo que está conectado.
- Entre los monitores que soportan HDMI, algunos no soportan la salida de sonido (por ejemplo, los proyectores). Mientras se encuentre conectado a un dispositivo tal como un proyector, no se emitirá sonido desde la toma de salida HDMI OUT.
- Cuando la toma HDMI OUT de esta unidad está conectada a un dispositivo (o dispositivos) compatible(s) con DVI-D (compatible con HDCP) con un cable conversor de HDMI-DVI, las señales se dan en RGB digital.
- Cuando haga una selección, el monitor de TV se apaga temporalmente y después vuelve de nuevo. Si esto no sucede, presione **[HDMI]** repetidamente para cambiar la resolución o presione y mantenga **[▶ (reproducir)]** en el panel delantero durante 5 segundos para cambiar la configuración de nuevo a su predeterminada.

### Sistema de protección de derechos de autor

Para reproducir las imágenes de vídeo digital de un BD-vídeo o DVD-vídeo a través de una conexión HDMI, es necesario que tanto el reproductor como el dispositivo de visualización (o receptor / amplificador AV) admitan un sistema de protección de derechos de autor llamado HDCP (sistema de protección de contenidos digitales de alto ancho de banda, por sus siglas en inglés). HDCP es una tecnología de protección contra copias que comprende el cifrado y la autenticación de datos del dispositivo AV conectado. Esta unidad soporta HDCP. Para obtener más información, lea las instrucciones de funcionamiento de su dispositivo de visualización (o receptor / amplificador de AV).

## 12.3. Instalación de la red

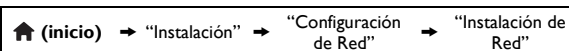

Configure la conexión en red para utilizar la función BD-Live™, Netflix / Film Fresh / Blockbuster / VUDU / Pandora o función de actualización en red.

### ■ Prueba de Conexión

Después de realizar la conexión de red o cambiar el ajuste de red, realice siempre la prueba de conexión a fin de comprobar que la conexión haya sido efectuada correctamente.

1. Utilice **[▲ / ▼ / ◀ / ▶]** para seleccionar “Instalación” en el menú de inicio y luego presione **[OK]**.
2. Utilice **[▲ / ▼]** para seleccionar “Configuración de Red” y luego presione **[OK]**.
3. Utilice **[▲ / ▼]** para seleccionar “Instalación de Red” y luego presione **[OK]**.
4. Utilice **[▲ / ▼]** para seleccionar “Prueba de Conexión” y luego presione **[OK]**.
  - La prueba de conexión comenzará automáticamente y el resultado de ésta aparecerá momentos después de que la prueba finalice.
  - “Conectando...”: La prueba está en progreso.
  - “Prueba superada”: La prueba de conexión se ha completado satisfactoriamente.
  - “Error”: Falló la prueba de conexión. Compruebe las configuraciones de conexión.
5. Presione **[OK]** para volver al menú de configuración, o presione **[▲ (inicio)]** para salir.

## ⓘ Nota

- Si se realiza con éxito la prueba de conexión, ya puede utilizar la función BD-Live™, Netflix / Film Fresh / Blockbuster / VUDU / Pandora o función de actualización en red, utilizando Internet y sin realizar ajustes extras.
- Si la prueba de conexión falla, es posible que necesite comprobar los ajustes del router y asegurarse de que la conexión física sea segura. Si necesita la dirección MAC de esta unidad para completar los ajustes del router, puede verla en la pantalla de “Ver Configuración de Red” / “Ver Configuración Inalámbrica” (consulte la página 46).
- Al conectar esta unidad directamente a un módem por primera vez o al conectarla a un módem que estuvo conectado anteriormente a otro dispositivo de red (por ejemplo: un router, PC, etc.), quizá deba apagar y volver a encender el módem para reiniciar su configuración.

### ■ Por cable

Seleccione “Por cable” si ha realizado una conexión cableada y ajuste en “Configuración Automática” o “Configuración Manual”, según su entorno de red.

### Configuración Automática

Seleccione “Configuración Automática” para configurar el ajuste de la red en forma automática.

1. Siga los pasos 1 a 3 de “Prueba de Conexión” en la página 41.
2. Utilice [▲ / ▼] para seleccionar “Inicio” y luego presione [OK].
3. Utilice [▲ / ▼] para seleccionar “Por cable”, luego presione [OK].
4. Utilice [▲ / ▼] para seleccionar “Configuración Automática” y luego presione [OK].
  - La unidad iniciará la prueba de conexión en forma automática y el resultado de la prueba aparecerá inmediatamente luego de que finalice la misma.
5. Seleccione “Terminar” para activar los ajustes de la red y configurar la conexión de la red en forma automática.

### Configuración Manual

En los siguientes casos, seleccione “Configuración Manual” para establecer cada ajuste según se lo requiera.

- Cuando falló la prueba de conexión con la configuración de “Configuración Automática”.
  - Cuando su proveedor local de servicios de Internet le enseña a realizar los ajustes específicos de conformidad con el entorno de su red.
1. Siga los pasos 1 a 3 de “Configuración Automática” en la página 42.
  2. Utilice [▲ / ▼] para seleccionar “Configuración Manual” y luego presione [OK].
  3. Utilice [▲ / ▼] para seleccionar “Dirección IP” y luego presione [OK].

4. Aparecerá la pantalla de configuración “Dirección IP”. Ingrese la dirección de IP con los botones del cursor y los botones numéricos.

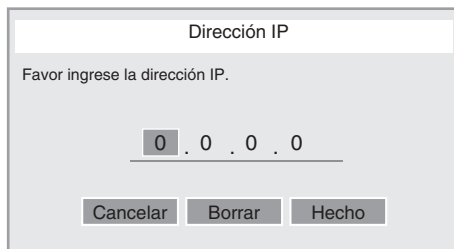

- Ingrese la dirección IP luego de verificar las especificaciones de su router.
  - Si se desconoce la dirección IP, verifique la dirección IP de otros dispositivos. (por ejemplo, una computadora conectada a través de un cable LAN) y asigne un número diferente de aquellos de los demás dispositivos.
5. Utilice [▲ / ▼ / ◀ / ▶] para seleccionar “Hecho” y luego presione [OK].
  6. Seleccione “Máscara de Subred”, “Puerta de Enlace”, “DNS Primario” y a su vez “DNS Secundario”, e ingrese cada número de dirección con los botones del cursor y los botones numéricos, luego presione [OK].
    - Ingrese las direcciones DNS que su proveedor de Internet le ha otorgado.
    - Si se desconoce el DNS, compruebe la dirección DNS de otros dispositivos (por ejemplo, una PC conectada a través de un cable LAN) y asigne la misma.



7. Utilice [▲ / ▼ / ◀ / ▶] para seleccionar “Hecho” y luego presione [OK].
8. Utilice [▲ / ▼ / ◀ / ▶] para seleccionar “Continuar” y luego presione [OK].
9. Utilice [▲ / ▼] para seleccionar “Sí” o “No” para el servidor proxy, y luego presione [OK].
  - Si utiliza un servidor proxy, seleccione “Sí” para ir al siguiente paso.
  - Si no utiliza un servidor proxy, seleccione “No” para ir al paso 13.

10. Aparecerá la pantalla de configuración de la “Dirección Proxy”. Ingrese la dirección proxy con los botones del cursor, los botones numéricos y la tecla de color.

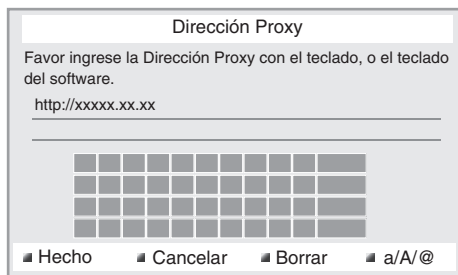

- [▲ / ▼ / ◀ / ▶]: Mueva el resaltado.  
 [Los botones numéricos]: Ingrese números o letras.  
 [OK]: Ingrese el número / las letras seleccionados.  
 \***[Rojo]**: Establezca el número o la letra ingresados.  
**[Verde]**: Cancele las configuraciones de red.  
 \***[Azul]**: Apruebe el número o las letras ingresados.  
**[Amarillo]**: Alternar entre abc, ABC y @!?.  
 \* Se pueden utilizar los botones en otros parámetros de red.

11. Presione **[Rojo]** para ir a la pantalla de configuración de “Puerto Proxy”. Ingrese el número del puerto Proxy con los botones del numéricos.

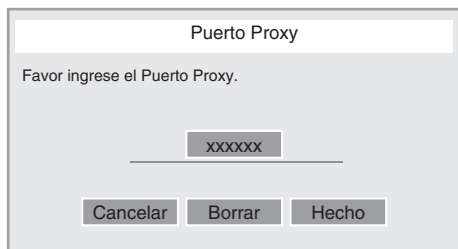

12. Utilice [▲ / ▼ / ◀ / ▶] para seleccionar “Hecho” y luego presione **[OK]**.
13. Aparecerá la pantalla de configuración de velocidad de conexión. Utilice [▲ / ▼] para seleccionar la configuración deseada y después presione **[OK]**. (La configuración predeterminada es “Auto”).
14. Aparecerá la pantalla de configuración de BD-Live™. Utilice [▲ / ▼] para seleccionar la configuración deseada y después presione **[OK]**. (La configuración predeterminada es “Permitir”).

#### “Permitir”:

Se permite el acceso a Internet para todas los contenidos de BD-Live™.

#### “Permiso limitado”:

Se permite el acceso a Internet solamente para los contenidos BD-Live™ que tengan certificados de contenido del propietario. Se prohíbe el acceso a Internet sin los certificados.

#### “Prohibir”:

Se prohíbe el acceso a Internet para todos los contenidos de BD-Live™.

15. Aparecerá la pantalla de configuración de prueba de conexión. Seleccione “Sí” para iniciar la prueba de conexión y el resultado de la prueba aparecerá inmediatamente luego de que finalice la misma.
16. Presione **[OK]** para volver al menú de configuración, o presione **[▲ (inicio)]** para salir.

#### ⊖ Nota para “Dirección IP”, “Máscara de Subred”, “Puerta de Enlace”, “DNS Primario” y “DNS Secundario”

- El rango de número de entrada es de entre 0 y 255.
- Si ingresa un número superior a 255, el número se reseteará automáticamente en 255.
- Cuando ingrese un número incorrecto, seleccione “Borrar” para eliminarlo. (El número volverá a resetearse en “0”).
- Si desea ingresar un número de 1 ó 2-dígitos en una celda, presione **[▶]** para avanzar a la próxima celda.

#### ⊖ Nota para “Dirección Proxy” y “Puerto Proxy”

- El rango de número de entrada para el número de puerto es de entre 0 y 65535. (Si ingresa un número mayor que 65535, se considerará igual que éste.)
- Para un puerto proxy, es posible que ciertos puertos estén cerrados, bloqueados o sean inutilizables según su entorno de red.
- Elija una velocidad de conexión según cuál sea su entorno de red.
- Cuando se cambien las configuraciones, es posible que la conexión de red se deshabilite, dependiendo del dispositivo.

## ■ Inalámbrico

Si conecta esta unidad a la red en forma Wi-Fi, seleccione “Inalámbrico” y realice los ajustes necesarios.

Tome nota del nombre de su red de Wi-Fi (SSID) y de la tecla WEP / WPA antes de proceder con la configuración.

### Exploración automática

Busque redes de Wi-Fi automáticamente y seleccione el nombre de la red de Wi-Fi (SSID) de la lista.

1. Siga los pasos 1 a 2 en “Configuración Automática” en la página 42.
2. Utilice [▲ / ▼] para seleccionar “Inalámbrico”, luego presione [OK].
3. Utilice [▲ / ▼] para seleccionar “Exploración automática”, luego presione [OK].
  - Esta unidad comenzará a buscar redes de Wi-Fi automáticamente.
4. Aparecerá el resultado de la búsqueda de redes de Wi-Fi. Utilice [▲ / ▼] para seleccionar el nombre de la red de Wi-Fi adecuada (SSID), luego presione [OK].
  - Si selecciona un SSID sin “🔒”, continúe con el paso 6.



5. Aparecerá la pantalla de “Configuración de Punto de Acceso (Exploración automática)”. Introduzca la tecla WEP / WPA de la red de Wi-Fi seleccionada utilizando los cursores, los números y la tecla de color. Luego presione [Rojo].
  - Si no conoce la tecla WEP / WPA para su red de Wi-Fi, consulte con su ISP o con la persona que configuró su red de Wi-Fi.

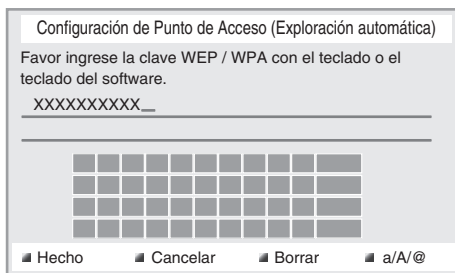

6. Utilice [▲ / ▼] para seleccionar “Continuar”, luego presione [OK].



7. Utilice [▲ / ▼] para seleccionar “Configuración Automática” o “Configuración Manual” y luego presione [OK].
  - Si elige “Configuración Automática”, siga el paso 5 en “Configuración Automática” en la página 42.
  - Si elige “Configuración Manual”, siga los pasos 3 al 12 y 14 al 16 en “Configuración Manual” en la página 42.

### 📌 Nota

- El LAN interno inalámbrico está sujeto a las siguientes especificaciones.

- Estándares de Wi-Fi : IEEE 802.11 b/g/n
- Espectro de frecuencia : 2,4 GHz
- Protocolo de seguridad : WEP / WPA / WPA2

## Entrada Manual

Ajuste la conexión a la red de Wi-Fi manualmente introduciendo el nombre de la red de Wi-Fi (SSID).

1. Siga los pasos 1 a 2 de “Exploración automática” en la página 44.
2. Utilice [▲ / ▼] para seleccionar “Entrada Manual” y a continuación, pulse [OK].
3. Aparecerá la pantalla de “Configuración de Punto de Acceso (Entrada Manual)”. Introduzca el SSID utilizando los cursores, los números y la tecla de color. Luego presione [Rojo].
4. Aparecerá la pantalla de selección de modo de seguridad. Seleccione el modo de seguridad del SSID ingresado, luego presione [OK].
  - Si elige “Ninguno”, siga al paso 6.

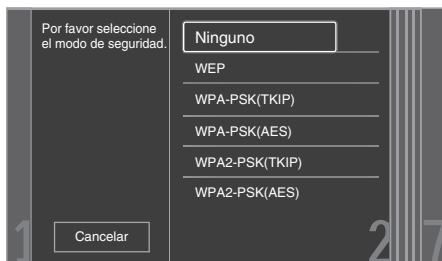

5. Aparecerá la pantalla de “Configuración de Punto de Acceso (Entrada Manual)”. Introduzca la tecla WEP / WPA de la red de Wi-Fi seleccionada utilizando los cursores, los números y la tecla de color. Luego presione [Rojo].
  - Si no conoce la tecla WEP / WPA para su red de Wi-Fi, consulte con su ISP o con la persona que configuró su red de Wi-Fi.
6. Utilice [▲ / ▼] para seleccionar “Continuar” y luego presione [OK].
7. Utilice [▲ / ▼] para seleccionar “Configuración Automática” o “Configuración Manual” y luego presione [OK].
  - Si elige “Configuración Automática”, siga el paso 5 en “Configuración Automática” en la página 42.
  - Si selecciona “Configuración Manual”, siga los pasos 3 al 12 y 14 al 16 en “Configuración Manual” en la página 42.

## Easy Connect

Puede configurar la conexión de Wi-Fi rápidamente. (“Easy Connect” se encuentra disponible sólo cuando su router lo soporta. Para obtener detalles, consulte el manual para usuarios de su router de Wi-Fi.)

### Presione el Botón Método

Confirme que su router de Wi-Fi tenga un botón de PBC.

1. Siga los pasos 1 a 2 de “Exploración automática” en la página 44.
2. Utilice [▲ / ▼] para seleccionar “Easy Connect” y a continuación, pulse [OK].
3. Utilice [▲ / ▼] para seleccionar “Presione el Botón Método” y a continuación, pulse [OK]. Y presione la PBC (push button configuration) de su router de Wi-Fi.
  - La unidad iniciará la prueba de conexión en forma automática y el resultado de la prueba aparecerá inmediatamente luego de que finalice la misma.



4. Seleccione “Terminar” para completar los ajustes.

### Método de Código PIN

1. Siga los pasos 1 a 2 de “Exploración automática” en la página 44.
2. Utilice [▲ / ▼] para seleccionar “Easy Connect” y a continuación, pulse [OK].
3. Configure su router de Wi-Fi con el código PIN que aparece en la pantalla del TV.
  - Para obtener detalles sobre el método de configuración de su router de Wi-Fi, consulte el manual para usuarios del router.
4. Utilice [▲ / ▼] para seleccionar “Método de Código PIN” y a continuación, pulse [OK].
5. La unidad iniciará la prueba de conexión en forma automática y el resultado de la prueba aparecerá inmediatamente luego de que finalice la misma.
6. Seleccione “Terminar” para completar los ajustes.

## ■ Ver Configuración de Red / Ver Configuración Inalámbrica

Puede verificar el estado actual de la configuración de red o de la configuración de Wi-Fi.

1. Siga los pasos 1 a 2 de “Prueba de Conexión” en la página 41.
2. Utilice [▲ / ▼] para seleccionar “Ver Configuración de Red” o “Ver Configuración Inalámbrica” y luego presione [OK].
  - Aparecerán las configuraciones actuales de red o configuración Wi-Fi.
3. Presione [🏠 (inicio)] para salir.

## ■ Netflix ESN

Puede ver el número ESN (número de serie) que Netflix utiliza para identificar esta unidad. Es posible que el servicio de atención al cliente de Netflix le pida este número durante la solución de problemas.

1. Siga los pasos 1 a 2 en “Prueba de Conexión” en la página 41.
2. Utilice [▲ / ▼] para seleccionar “Netflix ESN” y luego presione [OK].
3. Presione [🏠 (inicio)] para salir.

## 12.4. Configuración de EasyLink

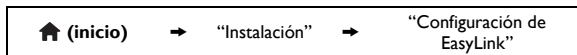

Esta unidad admite la función EasyLink de Philips, que le permite a su TV (solamente el EasyLink TV de marca Philips) actuar conjuntamente con esta unidad, o vice versa. Se debe conectar el TV que cumple este requisito a la toma de salida HDMI OUT.

Cuando “EasyLink” está configurado a “Enc.”, estarán disponibles las siguientes funciones.

### Reproducción de un solo toque

Cuando se llevan a cabo operaciones con los siguientes botones del mando a distancia, el TV se encenderá automáticamente y cambiará al canal de entrada adecuado. (“Reproducción de un solo toque” puede apagarse ajustándolo en “Apdo.”.)

#### Botones para la reproducción de un solo toque:

- [▶ (reproducir)], [◀ (anterior)], [▶ (siguiente)], [los botones numéricos], [🏠 (inicio)], o [Net-TV]
- [TOP MENU], o [DISC MENU / POP-UP MENU] (cuando se ha introducido un disco en la unidad)

### Standby con un solo toque.

Cuando presiona y mantiene presionado

[⏻ (espera / encender)] durante más de 2 segundos, apaga la alimentación del TV primero y luego apaga la alimentación de esta unidad. Cuando el dispositivo de visualización compatible con EasyLink se apague primero, la unidad se apagará. (“Standby con un solo toque.” puede apagarse ajustándolo en “Apdo.”.)

## Información del sistema

### Conseguir y configurar el idioma de menú

La unidad reconoce el idioma de OSD configurado del TV y configura automáticamente el mismo idioma como idioma de menú del reproductor (idioma de menú OSD) para esta unidad. Consulte “Menú Idioma” en página 38 para ver los idiomas disponibles.

- Esta característica está disponible solamente cuando se selecciona “Auto (XXXX)” en el “Menú Idioma” en el menú de configuración.

## 12.5. Control de los padres

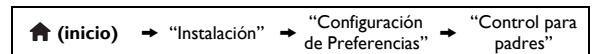

Algunos BD-videos o DVD-videos presentan un nivel de protección parental. La reproducción se detendrá si la calificación excede los niveles que usted ha configurado y requerirá que introduzca una contraseña antes de que el disco se reproduzca. Esta función evita que sus hijos vean material inapropiado.

1. Utilice [▲ / ▼ / ◀ / ▶] para seleccionar “Instalación” en el menú de inicio y luego presione [OK].
2. Utilice [▲ / ▼] para seleccionar “Configuración de Preferencias” y luego presione [OK].
3. Utilice [▲ / ▼] para seleccionar “Control para padres” y luego presione [OK].

### Sólo la primera vez :

Utilice **[los botones numéricos]** e introduzca una contraseña de 4 dígitos nueva (excepto 4737). Ese número se utilizará como contraseña. Anote su contraseña por si la olvida.

- Si ha olvidado la contraseña, introduzca **[4], [7], [3], [7]**. La contraseña se borrará y el nivel de calificación se configurará a “Apdo.”.
- Cuando ingrese la contraseña, seleccione “Borrar” para aprobar el número, luego reingrese la contraseña.

### Una vez que se determina una contraseña :

Utilice **[los botones numéricos]** para introducir su contraseña de 4 dígitos.

4. Utilice **[▲ / ▼]** para seleccionar el nivel de control de bloqueo de padres que desee, luego presione **[OK]**.
5. Presione **[⬆ (inicio)]** para salir.

	<b>EXPLICACIÓN DE LAS CALIFICACIONES</b>
<b>Apdo.</b>	• El control de bloqueo de padres se encuentra inactivo; se pueden reproducir todos los discos.
<b>8 [Adulto]</b>	• Pueden reproducirse softwares de DVD de cualquier clasificación (adultos / general / niños).
<b>7 [NC-17]</b>	• No se permite a menores de 17 años.
<b>6 [R]</b>	• Restringido; menores de 17.
<b>5 [PGR]</b>	• Se recomienda la presencia de los padres.
<b>4 [PG-13]</b>	• No es apropiado para niños menores de 13 años.
<b>3 [PG]</b>	• Se sugiere la presencia de los padres.
<b>2 [G]</b>	• Público general.
<b>1 [Tolerado]</b>	• Apta para niños.

### Para cancelar el bloqueo paterno de manera temporal :

Algunos discos le permiten cancelar el control parental temporalmente. Con esos discos, el mensaje que verá a continuación aparecerá cuando intente reproducirlos.

“Ingrese su código de acceso.”

Siga las instrucciones que aparecen en la pantalla del televisor para cancelar el control parental. Después de ingresar la contraseña, aparecerá “Control para padres”. Seleccione el nivel de control de bloqueo de padres deseado y luego presione **[OK]**.

### ■ Cambiar la contraseña

1. Siga los pasos 1 a 2 de “Control de los padres” en la página 46.
2. Utilice **[▲ / ▼]** para seleccionar “Cambio de clave” y luego presione **[OK]**.
3. Utilice **[los botones numéricos]** para introducir su contraseña de 4 dígitos.
4. Utilice **[los botones numéricos]** para ingresar una nueva contraseña de 4 dígitos.
5. Utilice **[los botones numéricos]** para reingresar la misma contraseña nueva de 4 dígitos.
6. Utilice **[▲ / ▼ / ◀ / ▶]** para seleccionar “Confirme” y luego presione **[OK]**.
7. Presione **[⬆ (inicio)]** para salir.

## 12.6. Actualización Software

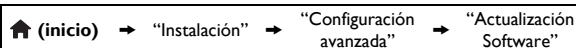

Philips busca permanentemente mejorar sus productos; por eso le recomendamos enfáticamente que actualice la versión del software cuando haya actualizaciones disponibles. Los software nuevos se pueden descargar de nuestro sitio web [www.philips.com/support](http://www.philips.com/support), usando el número de tipo de su Reproductor de Discos Blu-ray™ (por ejemplo: BDP3306) para encontrar información.

### ■ Disco / Actualización tarjeta SD

Puede actualizar el software utilizando un disco o una tarjeta SD.

1. Utilice **[▲ / ▼ / ◀ / ▶]** para seleccionar “Instalación” en el menú de inicio y luego presione **[OK]**.
2. Utilice **[▲ / ▼]** para seleccionar “Configuración avanzada” y luego presione **[OK]**.
3. Utilice **[▲ / ▼]** para seleccionar “Actualización Software” y luego presione **[OK]**.
4. Utilice **[▲ / ▼]** para seleccionar “Disco” o “Tarjeta SD” y luego presione **[OK]**.
5. Utilice **[◀ / ▶]** para seleccionar “Sí” y luego presione **[OK]**.
6. Inserte el disco o la tarjeta SD para la actualización del software.
7. Luego de cargar el disco o la tarjeta SD, aparecerá un mensaje de confirmación. Seleccione “Sí” y presione **[OK]** para iniciar la actualización.
  - Puede que tarde un poco en completar la optimización.
8. Luego de que la actualización finalice, la unidad se reiniciará. Retire el disco o la tarjeta SD de la unidad.

### ⚠ Precaución

- No desconecte el cable de alimentación CA o la tarjeta SD al ejecutar la actualización del “Disco” o de la “Tarjeta SD”.

## ⊖ Nota

- Para descargar la última versión del software, visite nuestro sitio Web [www.philips.com/support](http://www.philips.com/support). Lea con detenimiento el archivo Read-me de la actualización de software antes de realizar una actualización utilizando un disco o tarjeta SD.
- Todos los parámetros se mantendrán iguales aún actualizando la versión del software.
- La versión de Netflix también se actualizará si existe una versión superior de Netflix en el momento de actualizar el software.

## ■ Actualización de red

Puede mejorar el software conectando la unidad a Internet.

1. Siga los pasos 1 a 3 en “Disco / Actualización tarjeta SD” en la página 47.
2. Utilice [▲ / ▼] para seleccionar “Red” y luego presione [OK].
3. Utilice [◀ / ▶] para seleccionar “Sí” y luego presione [OK].
  - Esta unidad luego controlará si existe alguna versión nueva del software.
4. Aparecerá el mensaje de confirmación. Seleccione “Sí”, luego presione [OK].
  - La unidad descargará la última versión del software.
5. Cuando finalice la descarga, se visualizará un mensaje de confirmación. Presione [OK].
  - La unidad actualizará la versión del software.
  - Puede que tarde un poco en completar la optimización.
6. Luego de que la actualización finalice, la unidad se reiniciará automáticamente.

## ⚠ Precaución

- No desconecte el cable de alimentación CA o el cable LAN al ejecutar la actualización de la “Red”.

## ⊖ Nota

- Para actualizar el software a través de Internet, se debe conectar la unidad a Internet y realizar los ajustes necesarios.
- Para la conexión de la red, consulte la “Conexión a la Red” en la página 20.
- Para configurar la red, consulte “Instalación de la red” en la página 41.
- Todos los parámetros se mantendrán iguales aún actualizando la versión del software.
- La versión de Netflix también se actualizará si existe una versión superior de Netflix en el momento de actualizar el software.

## 12.7. Restaurar configuraciones predeterminadas

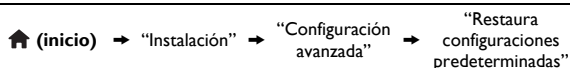

Menús para resetear las configuraciones de reproducción, el formato de la tarjeta SD, al almacenamiento local, y para limpiar las configuraciones de la red.

1. Utilice [▲ / ▼ / ◀ / ▶] para seleccionar “Instalación” en el menú de inicio y luego presione [OK].
2. Utilice [▲ / ▼] para seleccionar “Configuración avanzada” y luego presione [OK].
3. Utilice [▲ / ▼] para seleccionar “Restaura configuraciones predeterminadas” y luego presione [OK].
4. Utilice [▲ / ▼] para seleccionar la configuración deseada y después presione [OK].

### “Restablecer configuración” :

Todos los parámetros, a excepción de los parámetros “Control para padres” y “Instalación de Red”, se reestablecerán a predeterminados.

### “Formato Tarjeta SD” (Disponible solamente cuando se introduce una tarjeta SD):

Inicie la tarjeta SD.

### “(Unidad) Borrar datos guardados BD-ROM”:

Elimina la información guardada en el reproductor para los contenidos del BD-ROM, como por ejemplo, el puntaje obtenido en el juego del BD-ROM.

### “(Tarjeta SD) Borrar datos guardados BD-ROM” (Disponible solamente cuando se introduce una tarjeta SD):

Elimina la información adicional para la reproducción de BD-ROM, como por ejemplo, información relacionada con subtítulos, con la tarjeta SD.

### “Restablecer configuración de red”:

Reconfigure la configuración de la red al estado predeterminado.

5. Utilice [◀ / ▶] para seleccionar “Sí” y luego presione [OK].
  - Aparecerá el mensaje de confirmación. Presione [OK] para finalizar la configuración.
6. Presione [⬆ (inicio)] para salir.

## ⚠ Precaución

- Evite extraer la tarjeta SD mientras ejecuta el “Formato Tarjeta SD” o la función “(Tarjeta SD) Borrar datos guardados BD-ROM”. Dicha acción dañará la tarjeta.

## ⊖ Nota

- “Formato Tarjeta SD” y “(Tarjeta SD) Borrar datos guardados BD-ROM” no se encuentran disponibles cuando hay un Disco Blu-ray™ en la unidad.



## 13. SOLUCIÓN DE PROBLEMAS

Problemas	Consejos
No hay reacción al mando a distancia incluido.	<p>Conecte el producto al enchufe de electricidad.</p> <p>Apunte el mando a distancia en dirección al producto.</p> <p>Inserte las pilas con la polaridad adecuada.</p> <p>Introduzca pilas nuevas en el mando a distancia.</p>
No hay ninguna señal de vídeo en el dispositivo de visualización.	<p>Encienda el TV.</p> <p>Configure el TV a la entrada externa correcta.</p> <p>Seleccione la resolución de vídeo adecuada utilizando <b>[HDMI]</b>.</p> <p>Presione y mantenga el <b>[▶ (reproducir)]</b> en el panel delantero durante 5 segundos para cambiar la configuración de nuevo a su predeterminada.</p>
No hay ninguna señal de sonido / vídeo en el dispositivo de visualización a través del cable HDMI.	<p>Si la unidad está conectada a un dispositivo de visualización no autorizado con un cable HDMI, puede que no se dé como salida la señal de sonido / vídeo.</p> <p>Realice una conexión en caliente (hot plug) del cable HDMI, mediante la cual desconecta el cable HDMI del TV y de esta unidad y luego lo reconecta a ambos dispositivos mientras están encendidos.</p> <p>Asegúrese de que su cable HDMI está certificado.</p>
No hay señal de vídeo de alta definición en la pantalla del TV.	<p>¿Contiene el disco vídeo de alta definición? El vídeo de alta definición no está disponible cuando el disco no lo contiene.</p> <p>¿Admite el TV vídeo de alta definición? El vídeo de alta definición no está disponible cuando el disco no lo contiene.</p>
No hay ninguna señal de sonido desde los altavoces de la pantalla del TV.	<p>Asigne la entrada de sonido del TV a la entrada de vídeo correspondiente.</p> <p>Asegúrese de que los altavoces del TV están encendidos en el menú del TV.</p> <p>Asegúrese de que los altavoces del TV no están silenciados.</p>
No hay ninguna señal de sonido desde los altavoces del sistema de sonido.	<p>Encienda el sistema de sonido.</p> <p>Configure el sistema de sonido a la entrada externa correcta de sonido.</p> <p>Suba el nivel de volumen del sistema de sonido.</p>
No puede reproducir el disco.	<p>Asegúrese de que el producto admite el disco.</p> <p>Verifique el código de región del disco. Esta unidad admite los códigos de región que figuran a continuación.</p> <ul style="list-style-type: none"> <li>- Discos Blu-ray™: "A"</li> <li>- DVD : "ALL" o "1" en el caso de BDP3306/F7 (Estados Unidos / Canadá) "ALL" o "4" en el caso de BDP3306/F8 (México)</li> </ul> <p>Para DVD-RW/-R, asegúrese de que el disco esté finalizado.</p> <p>Limpie el disco.</p>
No se puede leer la tarjeta SD.	El formato de la tarjeta no es aceptado por esta unidad, o bien la tarjeta no es compatible.
No puede reproducir archivos JPEG desde el disco.	Asegúrese de que el disco se haya grabado en formato UDF, ISO9660 o JOLIET.
No puede reproducir archivos MP3 desde el disco.	<p>Asegúrese de que el disco se haya grabado en formato UDF, ISO9660 o JOLIET.</p> <p>Asegúrese de que la velocidad de bits de los archivos MP3 esté entre 112 y 320 kbps.</p> <p>Asegúrese de que la velocidad de muestreo de los archivos MP3 es de 32 kHz, 44,1 kHz o 48 kHz.</p>
No puede reproducir archivos Windows Media™ Audio desde el disco.	Asegúrese de que la velocidad de muestreo de los archivos Windows Media™ Audio sea de 44,1 kHz o 48 kHz.

Problemas	Consejos
 en la esquina superior derecha de la pantalla del televisor.	La operación no es posible.
Los botones no funcionan o la unidad deja de responder.	Para restablecer por completo la unidad, presione prolongadamente [ <b>⏻ (espera / encender)</b> ] en el panel frontal durante 10 segundos para apagar la unidad o desconecte el cable de alimentación de CA de la toma de CA durante 5-10 segundos.
No encuentra un archivo JPEG.	Asegúrese de que el grupo (carpeta) seleccionado no contenga más de 9 999 archivos para Discos Blu-ray™ / DVD / tarjeta SD y 999 archivos para CD. Asegúrese de que la extensión del archivo sea .jpg, .JPG, .jpeg o .JPEG.
No encuentra un archivo MP3 y Windows Media™ Audio.	Asegúrese de que la carpeta seleccionada no contenga más de 9 999 archivos para Discos Blu-ray™ / DVD / tarjeta SD y 999 archivos para CD. Asegúrese de que la extensión del archivo sea .mp3 o .MP3 para MP3, y .wma o .WMA para Windows Media™ Audio.
No se puede reproducir el archivo AVCHD.	Esta unidad no puede reproducir archivos AVCHD autónomos (*.m2ts, *.mts o *.m2t) grabados en un DVD o copiados en una tarjeta SD. El DVD o la tarjeta SD que contenga archivos AVCHD deben tener una adecuada estructura de carpeta y archivo que cumpla con las especificaciones del formato AVCHD. Utilice un dispositivo / software compatible con AVCHD para grabar o copiar archivos AVCHD en un DVD o en una tarjeta SD. (Consulte los manuales para el usuario del dispositivo / software para obtener más información.)
Aparece una leyenda de error cuando selecciono “Auto” en el “Menú Idioma”.	Asegúrese de que la unidad esté conectada al TV EasyLink de marca Philips y que el “EasyLink” esté configurado en “Enc.”. Esta leyenda de error puede aparecer cuando esta unidad no admite el idioma OSD del TV.
No puede conectarse a la red.	Compruebe que la conexión en red sea correcta. Encienda el módem o el router. Compruebe las configuraciones de red. Compruebe que el router o módem esté correctamente conectado. Consulte la configuración de BD-Live™ en “Configuración Manual” en la página 42. Al conectarse directamente a un módem por medio de un cable LAN, quizá deba apagar y volver a encender el módem para reiniciar su configuración.

Problemas	Consejos
No se puede utilizar la conexión de Wi-Fi.	Una vez que haya activado la conexión de Wi-Fi espere 30 segundos a que se establezca la conexión luego de encender la unidad antes de intentar acceder a características de red tales como BD-Live™, Netflix, Film Fresh, Blockbuster, VUDU o Pandora.
No puede conectarse a la red mientras mi computadora está conectada a la red.	Compruebe el contenido del contrato de servicios de Internet para ver si su proveedor de servicios de Internet evita que se conecten varias terminales al mismo tiempo.
Disminuyó la capacidad de la tarjeta SD.	Los datos pueden escribirse en la tarjeta SD cuando un BD-vídeo que admite el paquete virtual está en uso y la tarjeta SD está dentro de la ranura.
El vídeo y audio MPEG-2 que están en la tarjeta SD no se pueden reproducir.	No se admite el MPEG-2 en esta unidad.
Los contenidos de la tarjeta no se pueden leer.	La tarjeta no es compatible, o bien los contenidos de ésta pueden estar dañados. Apague la unidad y vuelva a encenderla.
No se puede utilizar la función BD-Live™ o la descarga de datos no se puede realizar correctamente.	Introduzca una tarjeta SD con la capacidad suficiente (1 GB o más). Asegúrese de que la tarjeta SD esté correctamente introducida. Asegúrese de que el interruptor protector de escritura en la tarjeta SD no está habilitado.
No se puede reproducir BD-vídeo (BD-ROM Perfil 2.0).	Introduzca una tarjeta SD (1 GB o más) que se puede formatear en esta unidad. Algunos discos con la función BD-Live™ requieren memoria al reproducir el contenido. No retire la tarjeta durante la reproducción. Asegúrese de que el interruptor protector de escritura en la tarjeta SD no está habilitado.



---

## 13.1. Descargar Copia Electrónica

Para obtener una copia electrónica de este manual:

1. Ingrese en su buscador **[www.philips.com/support](http://www.philips.com/support)**
2. Elija su país de residencia.
3. Ingrese el número de modelo o la palabra clave en el campo “Buscar un producto”. Alternativamente, puede buscar en el catálogo.
4. Haga clic en la descripción o modelo.
5. Bajo Soporte de producto, haga clic en los “Manuales de usuario”.

---

## 13.2. Póngase en Contacto con Nosotros

- Si no puede resolver un problema, consulte las preguntas más frecuentes sobre esta Reproductor de Discos Blu-ray™ en **[www.philips.com/support](http://www.philips.com/support)**

Si el problema continúa sin solución, póngase en contacto con el Centro de servicio al cliente en su país.

### Nota

- No trate de reparar la Reproductor de Discos Blu-ray™ por sí mismo. Esto podría ocasionarle lesiones graves, producir daños irreparables en la Reproductor de Discos Blu-ray™ o anular la garantía.
- Tenga a mano el modelo y el número de serie de la Reproductor de Discos Blu-ray™ cuando se ponga en contacto con nosotros.  
Estos números se encuentran en el gabinete, además de en la caja de embalaje.

---

## 14. GLOSARIO

---

### Almacenamiento local

---

Área de almacenamiento de subcontenidos capaz de reproducir paquetes virtuales en BD-vídeo.

### Audio Analógico

---

Una señal eléctrica que representa sonido en forma directa. Compare esto con audio digital que puede ser una señal eléctrica, pero que es una representación indirecta de sonido. Consulte también "Audio Digital".

### Audio Digital

---

Una representación indirecta de sonidos mediante números. Durante la grabación, el sonido se mide en intervalos discretos (44 100 veces por segundo por audio de CD) mediante un convertor analógico-digital que genera flujo de números. En la reproducción, el convertor digital-analógico genera una señal analógica en función de estos números. Consulte también "Frecuencia de Muestreo" y "Audio Analógico".

### AVCHD

---

AVCHD es un nuevo formato para videocámaras de alta definición que puede grabar y reproducir imágenes HD de alta resolución.

### BD-Live™

---

BD-Live™ es un BD-vídeo (BD-ROM ver. 2 Perfil 2.0) con nuevas funciones (por ejemplo: conexión a la Internet), además de la función BONUSVIEW™.

### Blockbuster

---

Blockbuster es un servicio en línea donde puede alquilar o comprar películas y capítulos de series de TV para ser reproducidos directamente desde Internet. Blockbuster solo está disponible en los Estados Unidos.

### Capítulo

---

Así como un libro está dividido en varios capítulos, un título de un BD-vídeo o DVD-vídeo está habitualmente dividido en capítulos. Consulte también "Título".

### Código de Región

---

Las regiones asocian discos y reproductores con áreas específicas del mundo. Esta unidad sólo reproducirá discos que presenten códigos compatibles de región. Puede encontrar el código de región de su unidad en el panel trasero. Algunos discos son compatibles con más de una región (o con todas las regiones).

### Dirección IP

---

Representa un conjunto de números que se asigna a los dispositivos involucrados en una red de computadoras.

### Discos Blu-ray™

---

Los Discos Blu-ray™ son discos de vídeo óptico de próxima generación que son capaces de almacenar muchos más datos que los DVD convencionales. Su gran capacidad le permite beneficiarse de características tales como vídeos de alta definición, sonidos envolventes multicanal, menús interactivos y demás.

### Dolby Digital

---

El sistema de compresión de sonido digital desarrollado por Dolby Laboratories. Le ofrece sonido de audio estéreo (2ch) o multicanal.

### Dolby Digital Plus

---

Dolby Digital Plus es la tecnología de compresión de audio digital de próxima generación desarrollada como una extensión de Dolby Digital. El Disco Blu-ray™ soporta salida de sonido envolvente multicanal 7.1.

### Dolby TrueHD

---

Dolby TrueHD es una tecnología de codificación sin pérdidas desarrollada para discos ópticos de próxima generación. El Disco Blu-ray™ soporta salida de sonido envolvente multicanal 7.1.

### DTS® (Sistema de Teatro Digital, por sus siglas en inglés)

---

DTS® es un sistema de sonido envolvente multicanal. Puede disfrutar un sonido dinámico y realista como en el cine. Las tecnologías de sonido envolvente de DTS fueron desarrolladas por DTS, Inc.

### DTS-HD®

---

DTS-HD® es una tecnología de codificación sin pérdidas desarrollada como extensión del formato de acústica coherente DTS original. El Disco Blu-ray™ soporta salida de sonido envolvente multicanal 7.1.

---

## Film Fresh

---

Film Fresh es un servicio en línea donde puede alquilar o comprar películas y capítulos de series de TV para ser reproducidos directamente desde Internet. Film Fresh solo está disponible en los Estados Unidos.

---

## Frecuencia de Muestreo

---

La tasa en la que se mide el sonido mediante un intervalo específico para convertirlo en información digital de audio. Los números del muestro en un segundo definen la frecuencia del muestreo. Cuanto más alta sea la tasa, mejor será la calidad del sonido.

---

## HDMI (Interfase de Multimedia de Alta Definición)

---

Una interfaz digital entre la fuente de audio y vídeo. Puede transmitir señal de vídeo componente, audio y control con una sola conexión de cable.

---

## Hub

---

Dispositivo que se utiliza para conectar dispositivos múltiples a la red.

---

## JPEG (Joint Photographic Experts Group)

---

JPEG es un método de compresión de archivos de imágenes fijas. Puede copiar archivos JPEG a discos BD-RE/-R, DVD-RW/-R, CD-RW/-R o a una tarjeta SD desde una computadora y reproducirlos en este aparato.

---

## LAN (Red de Área Local)

---

Representa un conjunto de redes de computadoras que se encuentran en un área pequeña como en una empresa, colegio u hogar.

---

## Máscara de subred

---

Es una máscara que se utiliza para determinar a cuál subred pertenece una dirección IP.

---

## MP3 (MPEG capa de audio 3)

---

MP3 es un método para comprimir archivos. Puede copiar archivos MP3 a discos BD-RE/-R, DVD-RW/-R, CD-RW/-R o a una tarjeta SD desde una computadora y reproducirlos en este aparato.

---

## Netflix

---

Netflix es un servicio de alquiler de películas online, que ofrece descarga continua (streaming) a clientes en los Estados Unidos.

---

## Pandora

---

Pandora es un servicio personalizado de radios en línea. Puede escuchar estaciones de radio personalizadas directamente a través de la Internet de Pandora. Pandora solo está disponible en los Estados Unidos.

---

## Paquete virtual

---

Se encarga de copiar información a otros soportes (de almacenamiento local) desde la Internet y reproducir vídeo y audio secundarios y subtítulos al mismo tiempo. El método de reproducción difiere según los discos.

---

## PCM (Pulse Code Modulation)

---

El sistema más común de codificación de audio digital, encontrado en CD y DAT. Excelente calidad, pero requiere muchos datos en comparación con formatos tales como Dolby Digital y audio MPEG. Para lograr compatibilidad con reproductores de audio digital (CD, MD y DAT) y amplificadores AV con entradas digitales, este dispositivo puede convertir Dolby Digital, DTS y MPEG audio en PCM. Consulte también "Audio Digital".

---

## Pista

---

Un CD de audio utiliza pistas para dividir el contenido de un disco. El equivalente en BD-vídeo o DVD-vídeo se denomina capítulo. Consulte también "Capítulo".

---

## Proporción de aspecto

---

La relación entre el ancho y la altura de la pantalla de un televisor. Los TV convencionales son de 4:3 (en otras palabras, la pantalla del TV es casi cuadrada); los modelos de pantalla ancha son de 16:9 (la pantalla del TV tiene casi el doble de ancho que su altura).

---

## Puerta de enlace

---

Representa las direcciones IP de los dispositivos electrónicos (como el router) que proporcionan acceso a Internet.

---

## Router

---

Dispositivo de red que diferencia la dirección IP que se designa a cada dispositivo al igual que la información de transferencia y enrutamiento en la red de la computadora.

---

## Servidor DNS

---

Es un servidor que traduce los nombres de los dominios de la Internet a direcciones IP.

## **Servidor proxy**

---

Este servidor cumple la función de intermediario entre un usuario de terminal y la Internet a fin de garantizar mayor seguridad.

## **Título**

---

Una colección de capítulos en un BD-vídeo o DVD-vídeo. Consulte también “Capítulo”.

## **VUDU**

---

VUDU es un servicio líder de televisión a la carta en alta definición (HD) que utiliza la conexión a Internet para brindar vídeos a la carta y aplicaciones de Internet con la mejor calidad.

## **Windows Media™ Audio**

---

Windows Media™ Audio es la tecnología de compresión de audio desarrollada por Microsoft. Puede copiar archivos Windows Media™ Audio a discos BD-RE/-R, DVD-RW/-R, CD-RW/-R o a una tarjeta SD desde una computadora y reproducirlos en esta unidad.

## **x.v.Color**

---

“x.v.Color” es un nombre de promoción que se le da a los productos que tienen la capacidad de crear un amplio espacio de color según las especificaciones xvYCC; es marca registrada de Sony Corporation.

## 15. LISTA DE CÓDIGOS DE IDIOMAS

Idioma	Código	Idioma	Código	Idioma	Código	Idioma	Código
<b>A-B</b>		Eusquera	5167	Laosiano	5861	Sesotho	6566
Abjazo	4748	<b>F-H</b>		Latín	5847	Setswana	6660
Afar	4747	Feroés	5261	Latvio; Letón	5868	Shona	6560
Afrikaans	4752	Fiji	5256	Lingala	5860	Sindhi	6550
Aimara	4771	Finés [FIN]	5255	Lituano	5866	Siswat	6565
Albanés	6563	Francés [FRE]	5264	Macedonio	5957	Somalí	6561
Alemán [GER]	5051	Frísón	5271	Malayalam	5958	Sueco [SWE]	6568
Amhárico	4759	Gaélico escocés	5350	Malayo	5965	Sundanés	6567
Árabe	4764	Galés	4971	Malgache	5953	Swahili	6569
Armenio	5471	Gallego	5358	Maltés	5966	<b>T</b>	
Asamés	4765	Georgiano	5747	Maorí	5955	Tagalogo	6658
Azerbaiyano	4772	Griego [GRE]	5158	Maratí	5964	Tailandés	6654
Baskir	4847	Groenlandés	5758	Moldavo	5961	Tamil	6647
Bengalí; Bangla	4860	Guaraní	5360	Mongol	5960	Tártaro	6666
Bhutaní	5072	Gujaratí	5367	Nauruano	6047	Tayiko	6653
Bielorruso	4851	Hausa	5447	Nepalés	6051	Telugú	6651
Biharí	4854	Hebreo	5569	Noruego [NOR]	6061	Tibetano	4861
Birmano	5971	Hindú	5455	<b>O-R</b>		Tigrinya	6655
Bislama	4855	Holandés [DUT]	6058	Occitano	6149	Tongano	6661
Bretón	4864	Húngaro [HUN]	5467	Oriya	6164	Tsonga	6665
Búlgaro [BUL]	4853	<b>I-K</b>		Oromo (Afan)	6159	Turco [TUR]	6664
<b>C-E</b>		Indonesio	5560	Panyabí	6247	Turcomano	6657
Camboyano	5759	Inglés [ENG]	5160	Pashto; Pushto	6265	Twi	6669
Canarés	5760	Interlingua	5547	Persa	5247	<b>U-Z</b>	
Catalán	4947	Interlingue	5551	Polaco [POL]	6258	Ucraniano	6757
Checo [CZE]	4965	Iñupiak	5557	Portugués [POR]	6266	Urdu	6764
Chino [CHI]	7254	Irlandés [GLE]	5347	Quechua	6367	Uzbeko	6772
Cingalés	6555	Islandés [ICE]	5565	Rhaeto-Romance	6459	Vietnamita	6855
Coreano [KOR]	5761	Italiano [ITA]	5566	Ruanda	6469	Volapük	6861
Corso	4961	Japonés [JPN]	5647	Rumano [RUM]	6461	Wólof	6961
Croata	5464	Javanés	5669	Ruso [RUS]	6467	Xhosa	7054
Danés [DAN]	5047	Kashmiri	5765	<b>S</b>		Yidis	5655
Eslovaco [SLO]	6557	Kazajo	5757	Samoano	6559	Yoruba	7161
Esloveno	6558	Kirguís	5771	Sango	6553	Zulú	7267
Español [SPA]	5165	Kirundí	6460	Sánscrito	6547		
Esperanto	5161	Kurdo	5767	Serbio	6564		
Estonio	5166	<b>L-N</b>		Serbo-croata	6554		

### ⊖ Nota

- Si elige un idioma que tiene un código de 3 letras (entre paréntesis), el código aparecerá cada vez que cambie la configuración de subtítulos en la página 32 o la configuración del idioma de audio en la página 33. Si elige cualquier otro idioma, se mostrará “---” en cambio.



## 16. ESPECIFICACIONES

### General

Sistema de señal	Color NTSC
Exigencias de energía	120 V CA, 60 Hz
Consumo de energía	15 W (espera: 0,4 W)
Dimensiones (amplitud x altura x profundidad)	14,2 x 1,6 x 8,5 pulgadas (360 x 38,9 x 213,7 mm)
Peso	3,53 lbs. (1,60 kg)
Temperatura de operación	41 °F (5 °C) a 104 °F (40 °C)
Humedad de operación	Menos del 80 % (sin condensación)

### Terminales

#### Frente Ranura para introducir la tarjeta SD

1 ranura

#### Salida de audio (analógico)

2 toma RCA L/R: 2 Vrms (impedancia de salida: más de 1 k $\Omega$ )

#### Salida de vídeo

1 toma RCA 1 Vp-p (75  $\Omega$ )

#### Salida de audio (digital)

1 toma RCA 500 mVp-p (75  $\Omega$ )

#### Salida HDMI

1 toma HDMI Vídeo: 480p, 720p, 1080i, 1080p, 1080p24/Audio

**Terminal LAN** 10BASE-T / 100BASE-TX

**LAN inalámbrico (Interno)** IEEE 802.11 b/g/n

#### ⓘ Nota

- Las especificaciones y el diseño de este producto quedan sujetos a modificaciones sin previo aviso.

# 17. GARANTÍA LIMITADA DE UN (1) AÑO

## COBERTURA DE GARANTÍA:

La obligación de esta garantía se limita a los términos establecidos a continuación.

## QUIÉNES ESTÁN CUBIERTOS:

Este producto está garantizado al comprador original o a la persona que lo recibe como regalo contra defectos en los materiales y en la mano de obra, a partir de la fecha de la compra original ("período de garantía") en el distribuidor autorizado. El recibo de ventas, donde aparecen el nombre del producto y la fecha de la compra en un distribuidor autorizado, se considerará comprobante de esta fecha.

## LO QUE ESTÁ CUBIERTO:

Esta garantía cubre productos nuevos si se produce algún defecto en el material o la mano de obra y se recibe un reclamo válido dentro del periodo de garantía. A su propia discreción, la compañía (1) reparará el producto sin costo, usando piezas de repuesto nuevas o reacondicionadas; (2) cambiará el producto por uno nuevo o que se ha fabricado con piezas nuevas o usadas utilizables, y que sea al menos funcionalmente equivalente o lo más parecido al producto original del inventario actual; o (3) reembolsará el precio de compra original del producto.

La compañía garantiza productos o piezas de repuesto proporcionados bajo esta garantía contra defectos en los materiales y en la mano de obra durante noventa (90) días o por el resto de la garantía del producto original, lo que le promocióne más cobertura. Cuando se cambia un producto o una pieza, el artículo que usted recibe pasa a ser de su propiedad y el que se le entrega pasa a ser propiedad de la compañía. Cuando se proporcione un reembolso, su producto pasa a ser propiedad de la compañía.

**Nota: Cualquier producto que se venda y que esté identificado como reacondicionado o renovado tiene una garantía limitada de noventa (90) días.**

**El producto de reemplazo sólo se puede enviar si se cumplen todos los requisitos de la garantía. El incumplimiento de tales requisitos puede ocasionar un retardo.**

## LO QUE NO SE CUBRE: EXCLUSIONES Y LIMITACIONES:

Esta garantía limitada se aplica sólo a los productos nuevos que se pueden identificar por la marca registrada, el nombre comercial o por tener el logotipo correspondiente. Esta garantía limitada no se aplica a ningún producto de hardware ni de software que no sea Philips, incluso si viene empacado con el producto o si se vende junto con éste. Los fabricantes, proveedores o editores que no sean Philips pueden proporcionar una garantía por separado para sus propios productos empacados con el producto Philips.

La compañía no es responsable por ningún daño o pérdida de programas, datos u otra información almacenados en algún medio contenido en el producto, ni por ningún producto o pieza que no sea Philips que no esté cubierta por esta garantía. La recuperación o la reinstalación de programas, datos u otra información no está cubierta por esta garantía limitada.

Esta garantía no se aplica (a) a daños causados por accidente, abuso, mal uso, negligencia, mala aplicación o a productos que no sean Philips; (b) a daño provocado por servicio realizado por

cualquier persona distinta de un establecimiento de servicio autorizado; (c) a productos o piezas que se hayan modificado sin la autorización por escrito; (d) si se ha retirado o desfigurado cualquier número de serie; y tampoco se aplica la garantía a (e) productos, accesorios o insumos vendidos TAL COMO ESTÁN sin garantía de ningún tipo, lo que incluye productos Philips vendidos TAL COMO ESTÁN por algunos distribuidores.

## Esta garantía limitada no cubre:

- Los costos de envío al devolver el producto defectuoso.
- Los costos de mano de obra por la instalación o configuración del producto, el ajuste de controles del cliente en el producto y la instalación o reparación de sistemas de antena o fuente de señal externos al producto.
- La reparación del producto o el reemplazo de piezas debido a instalación o mantenimiento inadecuado, a conexiones hechas a un suministro de voltaje inadecuado, sobrevoltaje de la línea de alimentación, daño causado por relámpagos, imágenes retenidas o marcas en la pantalla producto de la visualización de contenido fijo durante períodos prolongados, reparaciones cosméticas debido al desgaste normal, reparaciones no autorizadas u otras causas que no se encuentren bajo el control de la compañía.
- Daños o reclamos por productos que no están disponibles para su uso, por datos perdidos o por pérdida de software.
- Daños debido a mala manipulación en el transporte o accidentes de envío al devolver el producto.
- Un producto que requiera modificación o adaptación para permitir su funcionamiento en algún país que no sea el país para el que se diseñó, fabricó, aprobó y/o autorizó o la reparación de productos dañados por estas modificaciones.
- Un producto que se use para propósitos comerciales o institucionales (lo que incluye, entre otros, los de alquiler).
- La pérdida del producto en el envío y cuando no se pueda proporcionar una firma que verifique el recibo.
- No operar según el Manual del propietario.

## PARA OBTENER AYUDA EN LOS EE.UU., EN CANADÁ, PUERTO RICO O EN LAS ISLAS VIRGENES DE LOS EE.UU...

Comuníquese con el Centro de Atención al Cliente al:  
1-866-309-0866

LA REPARACIÓN O EL REEMPLAZO, SEGÚN LO DISPONE ESTA GARANTÍA, ES LA SOLUCIÓN EXCLUSIVA PARA EL CLIENTE. PHILIPS NO SERÁ RESPONSABLE DE LOS DAÑOS INCIDENTALES O INDIRECTOS QUE INFRINJAN ALGUNA GARANTÍA EXPRESA O IMPLÍCITA SOBRE ESTE PRODUCTO. CON EXCEPCIÓN DE LO QUE PROHIBA LA LEY VIGENTE, TODA GARANTÍA IMPLÍCITA DE COMERCIABILIDAD Y ADECUACIÓN PARA UN PROPÓSITO PARTICULAR EN ESTE PRODUCTO ESTÁ LIMITADA EN DURACIÓN A LO QUE ESPECIFIQUE ESTA GARANTÍA.

Algunos estados no permiten las exclusiones ni la limitación de los daños incidentales o indirectos, ni permiten limitaciones sobre la duración de la garantía implícita, de modo que las limitaciones o exclusiones anteriores pueden no aplicarse a usted.

Esta garantía le otorga derechos legales específicos. Usted puede tener otros derechos que varían entre los diferentes estados y provincias.

P&F USA, Inc.  
PO Box 430 Daleville, IN 47334-0430

## 18. GARANTÍA

### POLIZA DE GARANTÍA

#### **ESTA POLIZA ES GRATUITA**

Este aparato ha sido cuidadosamente diseñado y se ha fabricado con los mejores materiales bajo un estricto control de calidad, garantizando su buen funcionamiento por los periodos establecidos según el aparato (ver lista en la parte inferior) **a partir de la entrega del aparato al consumidor.**

**Esta póliza incluye la reparación o reposición gratuita de cualquier parte o componente que eventualmente fallase y la mano de obra necesaria para su reparación, así como los gastos de transportación razonablemente erogados dentro de nuestros centros de servicio, misma que se hará efectiva en cualquiera de nuestros centros de servicio autorizados en el país.**

Si su aparato llegase a requerir de nuestro servicio de garantía, acuda al centro de servicio más cercano a su domicilio, de tener alguna duda por favor llame a nuestro **CENTRO DE INFORMACIÓN AL CLIENTE LADA** sin costo en toda la republica al **01 800 504 62 00** en donde con gusto le indicaremos el centro de servicio autorizado más cercano a su domicilio.

P&F MEXICANA S.A. de C.V. a través de sus centros de servicio autorizados **reparará y devolverá a usted su aparato en un plazo no mayor a 20 días hábiles,** contados a partir de la fecha de ingreso, impresa en la orden de servicio de cualquiera de nuestros centros de servicio autorizados.

**La garantía de esta póliza cubre cualquier desperfecto o daño eventualmente ocasionado por los trabajos de reparación y/o traslado del aparato en el interior de nuestros centros de servicio autorizados.**

**Esta póliza sólo tendrá validez, si está debidamente requisitada, sellada por la casa vendedora,** en caso de extravío de esta póliza, podrá hacer efectiva su garantía con la presentación de su factura de compra.

#### **ESTA POLIZA NO SE HARA EFECTIVA EN LOS SIGUIENTES CASOS:**

-Cuando el aparato sea utilizado en condiciones distintas a las normales.

-Cuando el aparato no haya sido operado de acuerdo con el instructivo de uso que se le acompaña.

-Cuando la causa de la falla o mal funcionamiento sea consecuencia de una reparación inadecuada o alteración producida por personas no autorizadas por P&F MEXICANA S.A. de C.V.

#### **PERIODOS DE GARANTÍA**

**12 MESES.-** Televisores con y sin reproductor de video digital DVD, reproductores de discos de video digital DVD, reproductores de disco de video digital BLU-RAY, grabadores reproductores de disco de video digital DVD, sistemas de cine en casa.

**PHILIPS**

MC - 719 - ARCO

ES

## P&F MEXICANA, S.A. de C.V.

Producto Importado por:  
**Sojitz Mexicana, S.A. de C.V.**  
 Av. Paseo de las Palmas no. 239-302  
 Col. Lomas de Chapultepec, c.p. 11000  
 México, D.F. 52 (55) 5202 - 7222

Producto Comercializado por:  
**P&F Mexicana, S.A. de C.V.**  
 Av. La Palma No. 6, Col. San Fernando La Herradura,  
 Huixquilucan Edo. de México C.P. 52787  
 Tel: 52 (55) 52 69 90 00

Centro de Información al Cliente  
**LADA SIN COSTO PARA TODA LA REPÚBLICA**  
**01 800 504 62 00**  
 Horario: Lunes a Domingo las 24 hrs.  
 e-mail: philippf@tpmex.com



MODELO \_\_\_\_\_ No. DE SERIE \_\_\_\_\_

La presente garantía contará a partir de **DÍA** \_\_\_\_\_ **MES** \_\_\_\_\_ **AÑO** \_\_\_\_\_  
 En caso que en su producto presente alguna falla, acuda al centro de servicio más cercano a su domicilio (según listado de talleres anexo) y en caso de tener alguna duda o pregunta por favor llame a nuestro **Centro de información al Cliente**, en donde con gusto le atenderemos en todo lo relativo a:

- Servicio de sus aparatos Philips
- Asesoría en el manejo e instalación de su producto Philips
- Información de productos y Talleres Autorizados Philips
- Información en donde puede adquirir productos y accesorios Philips

Para hacer efectiva la garantía de su producto, es necesario presentar esta póliza debidamente requisitada o de lo contrario, presentar su factura de compra.

### CENTROS DE SERVICIO AUTORIZADOS PHILIPS EN LAS PRINCIPALES CIUDADES

CIUDAD	LADA	TELÉFONO	CORREO ELECTRÓNICO	CIUDAD	LADA	TELÉFONO	CORREO ELECTRÓNICO
ACAPULCO, GRO	744	483-32-96	serproa@yahoo.com.mx	MÉXICO, D. F. ZONA NORTE	55	53711250	matriz@tecdata.com.mx
AGUASCALIENTES, AGS	449	915-51-81	jimsaele@hotmail.com	MÉXICO, D. F. ZONA ORIENTE	55	55 44 16 00	cselecomex@hotmail.com
CAMPECHE, CAMP	981	816 25 75	oreza@hotmail.com	MÉXICO, D. F. ZONA PONIENTE	55	58 12 44 12	serviciotv@prodigy.net.mx
CANCÚN, Q. ROO	998	984 18 74	gammacancun@webtelmex.net.mx	MONTERREY, N.L.	818	375-16-17 • 400-54-03	mcesa@prodigy.net.mx
PLAYA DEL CARMEN, Q. ROO	984	2 67 27 27 • 745 0678	servicioee@prodigy.net.mx	MORELIA, MICH	443	312-03-17	multiservicios_profesionales_de_zamora@msn.com
CD. JUÁREZ, CHIH	656	618-21-28 • 623-46-20	teleservicio@prodigy.net.mx	NEZAHUALCOYOTL EDO. MEX	55	57-33-34-98	servalfa@yahoo.com.mx
CD. OBREGÓN, SON	644	412-41-51 • 416-20-93	mena747@prodigy.net.mx	OAXACA, OAX	951	516-47-37	elfrancisor@prodigy.net.mx
CD. VICTORIA, TAMPS	834	315-66-03 • 312-51-93	eeii_smiller@yahoo.com.mx	PUERTO ESCONDIDO, OAX	954	582 03 41	estere_electronica@prodigy.net.mx
CUERNAVACA, MOR	777	313-00-49 • 313-90-92	centroserviciohercz@hotmail.com	ORIZABA, VER	272	724 38 53	barreda_electronicas@hotmail.com
LOS MOCHIS, SIN	668	8173099	electronica_monelos@hotmail.com	CORDOBA, VER	271	712-73-22	servicio2@prodigy.net.mx
CULIACÁN, SIN	667	716-15-10	stereovov@cln.megared.net.mx	POZA RICA, VER	782	824 47 82	sonydigital@prodigy.net.mx
CHIHUAHUA, CHIH	614	415-04-43 • 415-04-43	elecmirador@yahoo.com.mx	VERACRUZ, VER	229	932-78-23 • 932-44-44	antza@ver.megared.net.mx
CHILPANGINGO, GRO.	747	471 72 73	ingelec_gro@hotmail.com	PUEBLA, PUE	222	248-77-64 • 231-63-77	rascon12@prodigy.net.mx
DURANGO, DGO	618	825-00-05	evsurdgo@yahoo.com	QUERETARO, QRO	442	216-10-09	zenersaulphilips@yahoo.com.mx
GUADALAJARA, JAL	33	36-15-72-62 • 36-16-83-27	leecom1@hotmail.com	SALTILLO, COAH	844	439 39 64	electronicadigital_07@hotmail.com
HERMOSILLO, SON	662	210-54-95 • 210-05-86	manuelw@prodigy.net.mx	SAN LUIS POTOSÍ, S.L.P.	444	815-34-07	centro_serviciosp@prodigy.net.mx
IRAPUATO, GTO	462	626-51-10	tv_gase@hotmail.com	TAMPICO, TAMPS	833	214 13 60	electromovie@prodigy.net.mx
LA PAZ, B.C.S.	612	122-95-99	cenalfa@prodigy.net.mx	MEXICALI, B.C.N	686	561-98-08 • 561-98-18	bajaelectronics@aol.com
LEÓN, GTO	477	770-26-99	tecespecializados@hotmail.com	TIJUANA, B.C.N	664	621-22-15	egi_tij@yahoo.com
MAZATLÁN, SIN	669	982-42-21	e_santel@hotmail.com	ENSENADA, B.C.N	646	174 0532	woolrich_r@hotmail.com
MÉRIDA, YUC	999	928-59-05	evia2@prodigy.net.mx	TOLUCA, EDO. MEX	722	384 1920	radioitv@hotmail.com
PACHUCA, HGO	771	714-15-81	zaratelec@hotmail.com	TAPACHUAL, CHIS	962	62 69998	eaysdi@prodigy.net.mx
TEPEC, NAY	311	212-66-93	spe_tm@hotmail.com	TUXTLA GUTIERREZ, CHIS	961	615 0872	ssshop_25@hotmail.com
MÉXICO D.E. ZONA ARAGÓN	55	57 94 06 34	philipservicio@hotmail.com	URUAPAN, MICH	452	524-08-38 • 524-37-78	rosalin@mechi.telmex.net.mx
MÉXICO, D. F. ZONA SUR	55	58 56 75 24 • 26 38 4532	servicioh@prodigy.net.mx	VILLAHERMOSA, TAB	993	314-31-36 • 314-61-67	villatec@intrassur.net.mx
MÉXICO, D. F. ZONA NORTE	55	53 68 30 21	tissaser@prodigy.net.mx	ZACATECAS, ZAC.	492	922 31 63	sertecmur@hotmail.com

Para mayor referencia de Talleres de Servicio Autorizados en otras ciudades comunicarse al 01 800 504 62 00 (lada sin costo)  
 Este listado puede sufrir actualizaciones o modificaciones sin previo aviso, para mayor información favor de comunicarse al 01 800 504 62 00

# LICENSE

This section describes software license used for this product.

This product uses some open source software:

GPL software: linux, module-init-tools, mount, nettools, sash, Realtek WiFi driver  
LGPL software: directfb, glibc, Qt, live555  
BSD: WPA Supplicant  
MIT: expat, lua, lua-xmlreader, lua-slnrcrypto, libxml2  
MIT/X: cURL  
XML-RPC FOR C/C++ license: xmlrpc  
gSOAP Public License: gSOAP  
Free Type, LibJPEG, Open SSL, Vera Fonts

## GPL

### GNU General Public License (GPL)

Version 2, June 1991

Copyright (C) 1989, 1991 Free Software Foundation, Inc. 51 Franklin Street, Fifth Floor, Boston, MA 02110-1301, USA

Everyone is permitted to copy and distribute verbatim copies of this license document, but changing it is not allowed.

#### Preamble

The licenses for most software are designed to take away your freedom to share and change it. By contrast, the GNU General Public License is intended to guarantee your freedom to share and change free software—to make sure the software is free for all its users. This General Public License applies to most of the Free Software Foundation's software and to any other program whose authors commit to using it. (Some other Free Software Foundation software is covered by the GNU Lesser General Public License instead.) You can apply it to your programs, too. When we speak of free software, we are referring to freedom, not price. Our General Public Licenses are designed to make sure that you have the freedom to distribute copies of free software (and charge for this service if you wish), that you receive source code or can get it if you want it, that you can change the software or use pieces of it in new free programs; and that you know you can do these things.

To protect your rights, we need to make restrictions that forbid anyone to deny you these rights or to ask you to surrender the rights. These restrictions translate to certain responsibilities for you if you distribute copies of the software, or if you modify it.

For example, if you distribute copies of such a program, whether gratis or for a fee, you must give the recipients all the rights that you have. You must make sure that they, too, receive or can get the source code. And you must show them these terms so they know their rights.

We protect your rights with two steps: (1) copyright the software, and (2) offer you this license which gives you legal permission to copy, distribute and/or modify the software.

Also, for each author's protection and ours, we want to make certain that everyone understands that there is no warranty for this free software. If the software is modified by someone else and passed on, we want its recipients to know that what they have is not the original, so that any problems introduced by others will not reflect on the original authors' reputations.

Finally, any free program is threatened constantly by software patents. We wish to avoid the danger that redistributors of a free program will individually obtain patent licenses, in effect making the program proprietary. To prevent this, we have made it clear that any patent must be licensed for everyone's free use or not licensed at all. The precise terms and conditions for copying, distribution and modification follow. TERMS AND CONDITIONS FOR COPYING, DISTRIBUTION AND MODIFICATION

0. This License applies to any program or other work which contains a notice placed by the copyright holder saying it may be distributed under the terms of this General Public License. The "Program", below, refers to any such program or work, and a "work based on the Program" means either the Program or any derivative work under copyright law: that is to say, a work containing the Program or a portion of it, either verbatim or with modifications and/or translated into another language. (Hereinafter, translation is included without limitation in the term "modification".) Each licensee is addressed as "you".

Activities other than copying, distribution and modification are not covered by this License; they are outside its scope. The act of running the Program is not restricted, and the output from the Program is covered only if its contents constitute a work based on the Program (independent of having been made by running the Program). Whether that is true depends on what the Program does.

1. You may copy and distribute verbatim copies of the Program's source code as you receive it, in any medium, provided that you conspicuously and appropriately publish on each copy an appropriate copyright notice and disclaimer of warranty; keep intact all the notices that refer to this License and to the absence of any warranty; and give any other recipients of the Program a copy of this License along with the Program.

You may charge a fee for the physical act of transferring a copy, and you may at your option offer warranty protection in exchange for a fee.

2. You may modify your copy or copies of the Program or any portion of it, thus forming a work based on the Program, and copy and distribute such modifications or work under the terms of Section 1 above, provided that you also meet all of these conditions:

- You must cause the modified files to carry prominent notices stating that you changed the files and the date of any change.
- You must cause any work that you distribute or publish, that in whole or in part contains or is derived from the Program or any part thereof, to be licensed as a whole at no charge to all third parties under the terms of this License.
- If the modified program normally reads commands interactively when run, you

must cause it, when started running for such interactive use in the most ordinary way, to print or display an announcement including an appropriate copyright notice and a notice that there is no warranty (or else, saying that you provide a warranty) and that users may redistribute the Program under these conditions, and telling the user how to view a copy of this License. (Exception: if the Program itself is interactive but does not normally print such an announcement, your work based on the Program is not required to print an announcement.)

These requirements apply to the modified work as a whole. If identifiable sections of that work are not derived from the Program, and can be reasonably considered independent and separate works in themselves, then this License, and its terms, do not apply to those sections when you distribute them as separate works. But when you distribute the same sections as part of a whole which is a work based on the Program, the distribution of the whole must be on the terms of this License, whose permissions for other licensees extend to the entire whole, and thus to each and every part regardless of who wrote it.

Thus, it is not the intent of this section to claim rights or contest your rights to work written entirely by you; rather, the intent is to exercise the right to control the distribution of derivative or collective works based on the Program.

In addition, mere aggregation of another work not based on the Program with the Program (or with a work based on the Program) on a volume of a storage or distribution medium does not bring the other work under the scope of this License.

3. You may copy and distribute the Program (or a work based on it, under Section 2) in object code or executable form under the terms of Sections 1 and 2 above provided that you also do one of the following:

- Accompany it with the complete corresponding machine-readable source code, which must be distributed under the terms of Sections 1 and 2 above on a medium customarily used for software interchange; or,
- Accompany it with a written offer, valid for at least three years, to give any third party, for a charge no more than your cost of physically performing source distribution, a complete machine-readable copy of the corresponding source code, to be distributed under the terms of Sections 1 and 2 above on a medium customarily used for software interchange; or,
- Accompany it with the information you received as to the offer to distribute corresponding source code. (This alternative is allowed only for noncommercial distribution and only if you received the program in object code or executable form with such an offer, in accord with Subsection b above.)

The source code for a work means the preferred form of the work for making modifications to it. For an executable work, complete source code means all the source code for all modules it contains, plus any associated interface definition files, plus the scripts used to control compilation and installation of the executable. However, as a special exception, the source code distributed need not include anything that is normally distributed (in either source or binary form) with the major components (compiler, kernel, and so on) of the operating system on which the executable runs, unless that component itself accompanies the executable.

If distribution of executable or object code is made by offering access to copy from a designated place, then offering equivalent access to copy the source code from the same place counts as distribution of the source code, even though third parties are not compelled to copy the source along with the object code.

4. You may not copy, modify, sublicense, or distribute the Program except as expressly provided under this License. Any attempt otherwise to copy, modify, sublicense or distribute the Program is void, and will automatically terminate your rights under this License. However, parties who have received copies, or rights, from you under this License will not have their licenses terminated so long as such parties remain in full compliance.

5. You are not required to accept this License, since you have not signed it. However, nothing else grants you permission to modify or distribute the Program or its derivative works. These actions are prohibited by law if you do not accept this License. Therefore, by modifying or distributing the Program (or any work based on the Program), you indicate your acceptance of this License to do so, and all its terms and conditions for copying, distributing or modifying the Program or works based on it.

6. Each time you redistribute the Program (or any work based on the Program), the recipient automatically receives a license from the original licensor to copy, distribute or modify the Program subject to these terms and conditions. You may not impose any further restrictions on the recipients' exercise of the rights granted herein. You are not responsible for enforcing compliance by third parties to this License.

7. If, as a consequence of a court judgment or allegation of patent infringement or for any other reason (not limited to patent issues), conditions are imposed on you (whether by court order, agreement or otherwise) that contradict the conditions of this License, they do not excuse you from the conditions of this License. If you cannot distribute so as to satisfy simultaneously your obligations under this License and any other pertinent obligations, then as a consequence you may not distribute the Program at all. For example, if a patent license would not permit royalty-free redistribution of the Program by all those who receive copies directly or indirectly through you, then the only way you could satisfy both it and this License would be to refrain entirely from distribution of the Program.

If any portion of this section is held invalid or unenforceable under any particular circumstance, the balance of the section is intended to apply and the section as a whole is intended to apply in other circumstances.

It is not the purpose of this section to induce you to infringe any patents or other property right claims or to contest validity of any such claims; this section has the sole purpose of protecting the integrity of the free software distribution system, which is implemented by public license practices. Many people have made generous contributions to the wide range of software distributed through that system in reliance on consistent application of that system; it is up to the author/donor to decide if he or she is willing to distribute software through any other system and a licensee cannot impose that choice.

This section is intended to make thoroughly clear what is believed to be a consequence of the rest of this License.

8. If the distribution and/or use of the Program is restricted in certain countries

either by patents or by copyrighted interfaces, the original copyright holder who places the Program under this License may add an explicit geographical distribution limitation excluding those countries, so that distribution is permitted only in or among countries not thus excluded. In such case, this License incorporates the limitation as if written in the body of this License.

9. The Free Software Foundation may publish revised and/or new versions of the General Public License from time to time. Such new versions will be similar in spirit to the present version, but may differ in detail to address new problems or concerns.

Each version is given a distinguishing version number. If the Program specifies a version number of this License which applies to it and "any later version", you have the option of following the terms and conditions either of that version or of any later version published by the Free Software Foundation. If the Program does not specify a version number of this License, you may choose any version ever published by the Free Software Foundation.

10. If you wish to incorporate parts of the Program into other free programs whose distribution conditions are different, write to the author to ask for permission. For software which is copyrighted by the Free Software Foundation, write to the Free Software Foundation; we sometimes make exceptions for this. Our decision will be guided by the two goals of preserving the free status of all derivatives of our free software and of promoting the sharing and reuse of software generally.

#### NO WARRANTY

11. BECAUSE THE PROGRAM IS LICENSED FREE OF CHARGE, THERE IS NO WARRANTY FOR THE PROGRAM, TO THE EXTENT PERMITTED BY APPLICABLE LAW. EXCEPT WHEN OTHERWISE STATED IN WRITING THE COPYRIGHT HOLDERS AND/OR OTHER PARTIES PROVIDE THE PROGRAM "AS IS" WITHOUT WARRANTY OF ANY KIND, EITHER EXPRESSED OR IMPLIED, INCLUDING, BUT NOT LIMITED TO, THE IMPLIED WARRANTIES OF MERCHANTABILITY AND FITNESS FOR A PARTICULAR PURPOSE. THE ENTIRE RISK AS TO THE QUALITY AND PERFORMANCE OF THE PROGRAM IS WITH YOU. SHOULD THE PROGRAM PROVE DEFECTIVE, YOU ASSUME THE COST OF ALL NECESSARY SERVICING, REPAIR OR CORRECTION.

12. IN NO EVENT UNLESS REQUIRED BY APPLICABLE LAW OR AGREED TO IN WRITING WILL ANY COPYRIGHT HOLDER, OR ANY OTHER PARTY WHO MAY MODIFY AND/OR REDISTRIBUTE THE PROGRAM AS PERMITTED ABOVE, BE LIABLE TO YOU FOR DAMAGES, INCLUDING ANY GENERAL, SPECIAL, INCIDENTAL OR CONSEQUENTIAL DAMAGES ARISING OUT OF THE USE OR INABILITY TO USE THE PROGRAM (INCLUDING BUT NOT LIMITED TO LOSS OF DATA OR DATA BEING RENDERED INACCURATE OR LOSSES SUSTAINED BY YOU OR THIRD PARTIES OR A FAILURE OF THE PROGRAM TO OPERATE WITH ANY OTHER PROGRAMS), EVEN IF SUCH HOLDER OR OTHER PARTY HAS BEEN ADVISED OF THE POSSIBILITY OF SUCH DAMAGES.

#### END OF TERMS AND CONDITIONS

##### How to Apply These Terms to Your New Programs

If you develop a new program, and you want it to be of the greatest possible use to the public, the best way to achieve this is to make it free software which everyone can redistribute and change under these terms.

To do so, attach the following notices to the program. It is safest to attach them to the start of each source file to most effectively convey the exclusion of warranty; and each file should have at least the "copyright" line and a pointer to where the full notice is found.

*one line to give the program's name and an idea of what it does.*

Copyright (C) *yyyy* *name of author*

This program is free software; you can redistribute it and/or modify it under the terms of the GNU General Public License as published by the Free Software Foundation; either version 2 of the License, or (at your option) any later version.

This program is distributed in the hope that it will be useful, but WITHOUT ANY WARRANTY; without even the implied warranty of MERCHANTABILITY or FITNESS FOR A PARTICULAR PURPOSE. See the GNU General Public License for more details.

You should have received a copy of the GNU General Public License along with this program; if not, write to the Free Software Foundation, Inc., 51 Franklin Street, Fifth Floor, Boston, MA 02110-1301, USA. Also add information on how to contact you by electronic and paper mail.

If the program is interactive, make it output a short notice like this when it starts in an interactive mode:

Gnomovision version 69, Copyright (C) *year* *name of author* Gnomovision comes with ABSOLUTELY NO WARRANTY; for details type `show w'. This is free software, and you are welcome to redistribute it under certain conditions; type `show c' for details.

The hypothetical commands `show w' and `show c' should show the appropriate parts of the General Public License. Of course, the commands you use may be called something other than `show w' and `show c'; they could even be mouse-clicks or menu items--whatever suits your program.

You should also get your employer (if you work as a programmer) or your school, if any, to sign a "copyright disclaimer" for the program, if necessary. Here is a sample; alter the names:

Yooyodyne, Inc., hereby disclaims all copyright interest in the program `Gnomovision' (which makes passes at compilers) written by James Hacker.

*signature of Ty Coon, 1 April 1989*

Ty Coon, President of Vice

This General Public License does not permit incorporating your program into proprietary programs. If your program is a subroutine library, you may consider it more useful to permit linking proprietary applications with the library. If this is what you want to do, use the GNU Lesser General Public License instead of this License.

If you are interested in obtaining GPL source code used in this product, please contact P&F USA, Inc., PO Box 430 Daleville, IN 47334-0430 U.S.A.

#### LGPL

#### GNU LESSER GENERAL PUBLIC LICENSE

Version 2.1, February 1999

Copyright (C) 1991, 1999 Free Software Foundation, Inc.  
51 Franklin Street, Fifth Floor, Boston, MA 02110-1301 USA  
Everyone is permitted to copy and distribute verbatim copies of this license document, but changing it is not allowed.  
[This is the first released version of the Lesser GPL. It also counts as the successor of the GNU Library Public License, version 2, hence the version number 2.1.]

#### Preamble

The licenses for most software are designed to take away your freedom to share and change it. By contrast, the GNU General Public Licenses are intended to guarantee your freedom to share and change free software--to make sure the software is free for all its users.

This license, the Lesser General Public License, applies to some specially designated software packages--typically libraries--of the Free Software Foundation and other authors who decide to use it. You can use it too, but we suggest you first think carefully about whether this license or the ordinary General Public License is the better strategy to use in any particular case, based on the explanations below.

When we speak of free software, we are referring to freedom of use, not price. Our General Public Licenses are designed to make sure that you have the freedom to distribute copies of free software (and charge for this service if you wish); that you receive source code or can get it if you want it; that you can change the software and use pieces of it in new free programs; and that you are informed that you can do these things.

To protect your rights, we need to make restrictions that forbid distributors to deny you these rights or to ask you to surrender these rights. These restrictions translate to certain responsibilities for you if you distribute copies of the library or if you modify it.

For example, if you distribute copies of the library, whether gratis or for a fee, you must give the recipients all the rights that we gave you. You must make sure that they, too, receive or can get the source code. If you link other code with the library, you must provide complete object files to the recipients, so that they can relink them with the library after making changes to the library and recompiling it. And you must show them these terms so they know their rights.

We protect your rights with a two-step method: (1) we copyright the library, and (2) we offer you this license, which gives you legal permission to copy, distribute and/or modify the library.

To protect each distributor, we want to make it very clear that there is no warranty for the free library. Also, if the library is modified by someone else and passed on, the recipients should know that what they have is not the original version, so that the original author's reputation will not be affected by problems that might be introduced by others.

Finally, software patents pose a constant threat to the existence of any free program. We wish to make sure that a company cannot effectively restrict the users of a free program by obtaining a restrictive license from a patent holder. Therefore, we insist that any patent license obtained for a version of the library must be consistent with the full freedom of use specified in this license.

Most GNU software, including some libraries, is covered by the ordinary GNU General Public License. This license, the GNU Lesser General Public License, applies to certain designated libraries, and is quite different from the ordinary General Public License. We use this license for certain libraries in order to permit linking those libraries into non-free programs.

When a program is linked with a library, whether statically or using a shared library, the combination of the two is legally speaking a combined work, a derivative of the original library. The ordinary General Public License therefore permits such linking only if the entire combination fits its criteria of freedom. The Lesser General Public License permits more lax criteria for linking other code with the library.

We call this license the "Lesser" General Public License because it does Less to protect the user's freedom than the ordinary General Public License. It also provides other free software developers Less of an advantage over competing non-free programs. These disadvantages are the reason we use the ordinary General Public License for many libraries. However, the Lesser license provides advantages in certain special circumstances.

For example, on rare occasions, there may be a special need to encourage the widest possible use of a certain library, so that it becomes a de-facto standard. To achieve this, non-free programs must be allowed to use the library. A more frequent case is that a free library does the same job as widely used non-free libraries. In this case, there is little to gain by limiting the free library to free software only, so we use the Lesser General Public License.

In other cases, permission to use a particular library in non-free programs enables a greater number of people to use a large body of free software. For example, permission to use the GNU C Library in non-free programs enables many more people to use the whole GNU operating system, as well as its variant, the GNU/Linux operating system.

Although the Lesser General Public License is Less protective of the users' freedom, it does ensure that the user of a program that is linked with the Library has the freedom and the wherewithal to run that program using a modified version of the Library.

The precise terms and conditions for copying, distribution and modification follow. Pay close attention to the difference between a "work based on the library" and a "work that uses the library". The former contains code derived from the library, whereas the latter must be combined with the library in order to run.

#### GNU LESSER GENERAL PUBLIC LICENSE

#### TERMS AND CONDITIONS FOR COPYING, DISTRIBUTION AND MODIFICATION

0. This License Agreement applies to any software library or other program which contains a notice placed by the copyright holder or other authorized party saying it may be distributed under the terms of this Lesser General Public License (also called "this License"). Each licensee is addressed as "you".

A "library" means a collection of software functions and/or data prepared so as to

be conveniently linked with application programs (which use some of those functions and data) to form executables.

The "Library", below, refers to any such software library or work which has been distributed under these terms. A "work based on the Library" means either the Library or any derivative work under copyright law; that is to say, a work containing the Library or a portion of it, either verbatim or with modifications and/or translated straightforwardly into another language. (Hereinafter, translation is included without limitation in the term "modification".)

"Source code" for a work means the preferred form of the work for making modifications to it. For a library, complete source code means all the source code for all modules it contains, plus any associated interface definition files, plus the scripts used to control compilation and installation of the library.

Activities other than copying, distribution and modification are not covered by this License; they are outside its scope. The act of running a program using the Library is not restricted, and output from such a program is covered only if its contents constitute a work based on the Library (independent of the use of the Library in a tool for writing it). Whether that is true depends on what the Library does and what the program that uses the Library does.

1. You may copy and distribute verbatim copies of the Library's complete source code as you receive it, in any medium, provided that you conspicuously and appropriately publish on each copy an appropriate copyright notice and disclaimer of warranty; keep intact all the notices that refer to this License and to the absence of any warranty; and distribute a copy of this License along with the Library.

You may charge a fee for the physical act of transferring a copy, and you may at your option offer warranty protection in exchange for a fee.

2. You may modify your copy or copies of the Library or any portion of it, thus forming a work based on the Library, and copy and distribute such modifications or work under the terms of Section 1 above, provided that you also meet all of these conditions:

a) The modified work must itself be a software library.

b) You must cause the files modified to carry prominent notices stating that you changed the files and the date of any change.

c) You must cause the whole of the work to be licensed at no charge to all third parties under the terms of this License.

d) If a facility in the modified Library refers to a function or a table of data to be supplied by an application program that uses the facility, other than as an argument passed when the facility is invoked, then you must make a good faith effort to ensure that, in the event an application does not supply such function or table, the facility still operates, and performs whatever part of its purpose remains meaningful.

(For example, a function in a library to compute square roots has a purpose that is entirely well-defined independent of the application. Therefore, Subsection 2d requires that any application-supplied function or table used by this function must be optional: if the application does not supply it, the square root function must still compute square roots.)

These requirements apply to the modified work as a whole. If identifiable sections of that work are not derived from the Library, and can be reasonably considered independent and separate works in themselves, then this License, and its terms, do not apply to those sections when you distribute them as separate works. But when you distribute the same sections as part of a whole which is a work based on the Library, the distribution of the whole must be on the terms of this License, whose permissions for other licensees extend to the entire whole, and thus to each and every part regardless of who wrote it.

Thus, it is not the intent of this section to claim rights or contest your rights to work written entirely by you; rather, the intent is to exercise the right to control the distribution of derivative or collective works based on the Library.

In addition, mere aggregation of another work not based on the Library with the Library (or with a work based on the Library) on a volume of a storage or distribution medium does not bring the other work under the scope of this License.

3. You may opt to apply the terms of the ordinary GNU General Public License instead of this License to a given copy of the Library. To do this, you must alter all the notices that refer to this License, so that they refer to the ordinary GNU General Public License, version 2, instead of to this License. (If a newer version than version 2 of the ordinary GNU General Public License has appeared, then you can specify that version instead if you wish.) Do not make any other change in these notices.

Once this change is made in a given copy, it is irreversible for that copy, so the ordinary GNU General Public License applies to all subsequent copies and derivative works made from that copy.

This option is useful when you wish to copy part of the code of the Library into a program that is not a library.

4. You may copy and distribute the Library (or a portion or derivative of it, under Section 2) in object code or executable form under the terms of Sections 1 and 2 above provided that you accompany it with the complete corresponding machine-readable source code, which must be distributed under the terms of Sections 1 and 2 above on a medium customarily used for software interchange. If distribution of object code is made by offering access to copy from a designated place, then offering equivalent access to copy the source code from the same place satisfies the requirement to distribute the source code, even though third parties are not compelled to copy the source along with the object code.

5. A program that contains no derivative of any portion of the Library, but is designed to work with the Library by being compiled or linked with it, is called a "work that uses the Library". Such a work, in isolation, is not a derivative work of the Library, and therefore falls outside the scope of this License.

However, linking a "work that uses the Library" with the Library creates an executable that is a derivative of the Library (because it contains portions of the Library), rather than a "work that uses the Library". The executable is therefore covered by this License. Section 6 states terms for distribution of such executables.

When a "work that uses the Library" uses material from a header file that is part of the Library, the object code for the work may be a derivative work of the

Library even though the source code is not. Whether this is true is especially significant if the work can be linked without the Library, or if the work is itself a library. The threshold for this to be true is not precisely defined by law.

If such an object file uses only numerical parameters, data structure layouts and accessors, and small macros and small inline functions (ten lines or less in length), then the use of the object file is unrestricted, regardless of whether it is legally a derivative work. (Executables containing this object code plus portions of the Library will still fall under Section 6.)

Otherwise, if the work is a derivative of the Library, you may distribute the object code for the work under the terms of Section 6. Any executables containing that work also fall under Section 6, whether or not they are linked directly with the Library itself.

6. As an exception to the Sections above, you may also combine or link a "work that uses the Library" with the Library to produce a work containing portions of the Library, and distribute that work under terms of your choice, provided that the terms permit modification of the work for the customer's own use and reverse engineering for debugging such modifications.

You must give prominent notice with each copy of the work that the Library is used in it and that the Library and its use are covered by this License. You must supply a copy of this License. If the work during execution displays copyright notices, you must include the copyright notice for the Library among them, as well as a reference directing the user to the copy of this License. Also, you must do one of these things:

a) Accompany the work with the complete corresponding machine-readable source code for the Library including whatever changes were used in the work (which must be distributed under Sections 1 and 2 above); and, if the work is an executable linked with the Library, with the complete machine-readable "work that uses the Library", as object code and/or source code, so that the user can modify the Library and then relink to produce a modified executable containing the modified Library. (It is understood that the user who changes the contents of definitions files in the Library will not necessarily be able to recompile the application to use the modified definitions.)

b) Use a suitable shared library mechanism for linking with the Library. A suitable mechanism is one that (1) uses at run time a copy of the library already present on the user's computer system, rather than copying library functions into the executable, and (2) will operate properly with a modified version of the library, if the user installs one, as long as the modified version is interface-compatible with the version that the work was made with.

c) Accompany the work with a written offer, valid for at least three years, to give the same user the materials specified in Subsection 6a, above, for a charge no more than the cost of performing this distribution.

d) If distribution of the work is made by offering access to copy from a designated place, offer equivalent access to copy the above specified materials from the same place.

e) Verify that the user has already received a copy of these materials or that you have already sent this user a copy.

For an executable, the required form of the "work that uses the Library" must include any data and utility programs needed for reproducing the executable from it. However, as a special exception, the materials to be distributed need not include anything that is normally distributed (in either source or binary form) with the major components (compiler, kernel, and so on) of the operating system on which the executable runs, unless that component itself accompanies the executable.

It may happen that this requirement contradicts the license restrictions of other proprietary libraries that do not normally accompany the operating system. Such a contradiction means you cannot use both them and the Library together in an executable that you distribute.

7. You may place library facilities that are a work based on the Library side-by-side in a single library together with other library facilities not covered by this License, and distribute such a combined library, provided that the separate distribution of the work based on the Library and of the other library facilities is otherwise permitted, and provided that you do these two things:

a) Accompany the combined library with a copy of the same work based on the Library, uncombined with any other library facilities. This must be distributed under the terms of the Sections above.

b) Give prominent notice with the combined library of the fact that part of it is a work based on the Library, and explaining where to find the accompanying uncombined form of the same work.

8. You may not copy, modify, sublicense, link with, or distribute the Library except as expressly provided under this License. Any attempt otherwise to copy, modify, sublicense, link with, or distribute the Library is void, and will automatically terminate your rights under this License. However, parties who have received copies, or rights, from you under this License will not have their licenses terminated so long as such parties remain in full compliance.

9. You are not required to accept this License, since you have not signed it. However, nothing else grants you permission to modify or distribute the Library or its derivative works. These actions are prohibited by law if you do not accept this License. Therefore, by modifying or distributing the Library (or any work based on the Library), you indicate your acceptance of this License to do so, and all its terms and conditions for copying, distributing or modifying the Library or works based on it.

10. Each time you redistribute the Library (or any work based on the Library), the recipient automatically receives a license from the original licensor to copy, distribute, link with or modify the Library subject to these terms and conditions. You may not impose any further restrictions on the recipients' exercise of the rights granted herein. You are not responsible for enforcing compliance by third parties with this License.

11. If, as a consequence of a court judgment or allegation of patent infringement or for any other reason (not limited to patent issues), conditions are imposed on you (whether by court order, agreement or otherwise) that contradict the conditions of this License, they do not excuse you from the conditions of this License. If you cannot distribute so as to satisfy simultaneously your obligations

under this License and any other pertinent obligations, then as a consequence you may not distribute the Library at all. For example, if a patent license would not permit royalty-free redistribution of the Library by all those who receive copies directly or indirectly through you, then the only way you could satisfy both it and this License would be to refrain entirely from distribution of the Library.

If any portion of this section is held invalid or unenforceable under any particular circumstance, the balance of the section is intended to apply, and the section as a whole is intended to apply in other circumstances. It is not the purpose of this section to induce you to infringe any patents or other property right claims or to contest validity of any such claims; this section has the sole purpose of protecting the integrity of the free software distribution system which is implemented by public license practices. Many people have made generous contributions to the wide range of software distributed through that system in reliance on consistent application of that system; it is up to the author/donor to decide if he or she is willing to distribute software through any other system and a licensee cannot impose that choice. This section is intended to make thoroughly clear what is believed to be a consequence of the rest of this License.

12. If the distribution and/or use of the Library is restricted in certain countries either by patents or by copyrighted interfaces, the original copyright holder who places the Library under this License may add an explicit geographical distribution limitation excluding those countries, so that distribution is permitted only in or among countries not thus excluded. In such case, this License incorporates the limitation as if written in the body of this License.

13. The Free Software Foundation may publish revised and/or new versions of the Lesser General Public License from time to time. Such new versions will be similar in spirit to the present version, but may differ in detail to address new problems or concerns.

Each version is given a distinguishing version number. If the Library specifies a version number of this License which applies to it and "any later version", you have the option of following the terms and conditions either of that version or of any later version published by the Free Software Foundation. If the Library does not specify a license version number, you may choose any version ever published by the Free Software Foundation.

14. If you wish to incorporate parts of the Library into other free programs whose distribution conditions are incompatible with these, write to the author to ask for permission. For software which is copyrighted by the Free Software Foundation, write to the Free Software Foundation; we sometimes make exceptions for this. Our decision will be guided by the two goals of preserving the free status of all derivatives of our free software and of promoting the sharing and reuse of software generally.

#### NO WARRANTY

15. BECAUSE THE LIBRARY IS LICENSED FREE OF CHARGE, THERE IS NO WARRANTY FOR THE LIBRARY, TO THE EXTENT PERMITTED BY APPLICABLE LAW, EXCEPT WHEN OTHERWISE STATED IN WRITING THE COPYRIGHT HOLDERS AND/OR OTHER PARTIES PROVIDE THE LIBRARY "AS IS" WITHOUT WARRANTY OF ANY KIND, EITHER EXPRESSED OR IMPLIED, INCLUDING, BUT NOT LIMITED TO, THE IMPLIED WARRANTIES OF MERCHANTABILITY AND FITNESS FOR A PARTICULAR PURPOSE. THE ENTIRE RISK AS TO THE QUALITY AND PERFORMANCE OF THE LIBRARY IS WITH YOU. SHOULD THE LIBRARY PROVE DEFECTIVE, YOU ASSUME THE COST OF ALL NECESSARY SERVICING, REPAIR OR CORRECTION.

16. IN NO EVENT UNLESS REQUIRED BY APPLICABLE LAW OR AGREED TO IN WRITING WILL ANY COPYRIGHT HOLDER, OR ANY OTHER PARTY WHO MAY MODIFY AND/OR REDISTRIBUTE THE LIBRARY AS PERMITTED ABOVE, BE LIABLE TO YOU FOR DAMAGES, INCLUDING ANY GENERAL, SPECIAL, INCIDENTAL OR CONSEQUENTIAL DAMAGES ARISING OUT OF THE USE OR INABILITY TO USE THE LIBRARY (INCLUDING BUT NOT LIMITED TO LOSS OF DATA OR DATA BEING RENDERED INACCURATE OR LOSSES SUSTAINED BY YOU OR THIRD PARTIES OR A FAILURE OF THE LIBRARY TO OPERATE WITH ANY OTHER SOFTWARE), EVEN IF SUCH HOLDER OR OTHER PARTY HAS BEEN ADVISED OF THE POSSIBILITY OF SUCH DAMAGES.

#### END OF TERMS AND CONDITIONS

##### How to Apply These Terms to Your New Libraries

If you develop a new library, and you want it to be of the greatest possible use to the public, we recommend making it free software that everyone can redistribute and change. You can do so by permitting redistribution under these terms (or, alternatively, under the terms of the ordinary General Public License).

To apply these terms, attach the following notices to the library. It is safest to attach them to the start of each source file to most effectively convey the exclusion of warranty; and each file should have at least the "copyright" line and a pointer to where the full notice is found.

<one line to give the library's name and a brief idea of what it does.>

Copyright (C) <year> <name of author>

This library is free software; you can redistribute it and/or modify it under the terms of the GNU Lesser General Public License as published by the Free Software Foundation; either version 2.1 of the License, or (at your option) any later version.

This library is distributed in the hope that it will be useful, but WITHOUT ANY WARRANTY; without even the implied warranty of MERCHANTABILITY or FITNESS FOR A PARTICULAR PURPOSE. See the GNU Lesser General Public License for more details.

You should have received a copy of the GNU Lesser General Public License along with this library; if not, write to the Free Software Foundation, Inc., 51 Franklin Street, Fifth Floor, Boston, MA 02110-1301 USA

Also add information on how to contact you by electronic and paper mail.

You should also get your employer (if you work as a programmer) or your school, if any, to sign a "copyright disclaimer" for the library, if necessary. Here is a sample;

alter the names:

Yodydyne, Inc., hereby disclaims all copyright interest in the library 'Frob' (a library for tweaking knobs) written by James Random Hacker.

<signature of Ty Coon>, 1 April 1990

Ty Coon, President of Vice

That's all there is to it!

If you are interested in obtaining LGPL source code used in this product, please contact P&F USA, Inc.,  
PO Box 430 Daleville, IN 47334-0430 U.S.A.

#### BSD

Copyright (c) 2003-2010, Jouni Malinen <j@w1.fi> and contributors All Rights Reserved.

Redistribution and use in source and binary forms, with or without modification, are permitted provided that the following conditions are met:

1. Redistributions of source code must retain the above copyright notice, this list of conditions and the following disclaimer.

2. Redistributions in binary form must reproduce the above copyright notice, this list of conditions and the following disclaimer in the documentation and/or other materials provided with the distribution.

3. Neither the name(s) of the above-listed copyright holder(s) nor the names of its contributors may be used to endorse or promote products derived from this software without specific prior written permission.

THIS SOFTWARE IS PROVIDED BY THE COPYRIGHT HOLDERS AND CONTRIBUTORS "AS IS" AND ANY EXPRESS OR IMPLIED WARRANTIES, INCLUDING, BUT NOT LIMITED TO, THE IMPLIED WARRANTIES OF MERCHANTABILITY AND FITNESS FOR A PARTICULAR PURPOSE ARE DISCLAIMED. IN NO EVENT SHALL THE COPYRIGHT OWNER OR CONTRIBUTORS BE LIABLE FOR ANY DIRECT, INDIRECT, INCIDENTAL, SPECIAL, EXEMPLARY, OR CONSEQUENTIAL DAMAGES (INCLUDING, BUT NOT LIMITED TO, PROCUREMENT OF SUBSTITUTE GOODS OR SERVICES; LOSS OF USE, DATA, OR PROFITS; OR BUSINESS INTERRUPTION) HOWEVER CAUSED AND ON ANY THEORY OF LIABILITY, WHETHER IN CONTRACT, STRICT LIABILITY, OR TORT (INCLUDING NEGLIGENCE OR OTHERWISE) ARISING IN ANY WAY OUT OF THE USE OF THIS SOFTWARE, EVEN IF ADVISED OF THE POSSIBILITY OF SUCH DAMAGE.

#### MIT

• expat

Copyright © 1998, 1999, 2000 Thai Open Source Software Center Ltd and Clark Cooper  
Copyright © 2001, 2002, 2003, 2004, 2005, 2006 Expat maintainers.

• lua

Copyright © 1994 - 2010 Lua.org, PUC-Rio.

• lua-xmlreader

Copyright © 2008 A.S. Bradbury

• lua-slnCRYPTO

Copyright © 2005 Maleté Partner; Berlin, partner@malete.org

• libxml2

Copyright © 1998-2003 Daniel Veillard. All Rights Reserved.

Permission is hereby granted, free of charge, to any person obtaining a copy of this software and associated documentation files (the "Software"), to deal in the Software without restriction, including without limitation the rights to use, copy, modify, merge, publish, distribute, sublicense, and/or sell copies of the Software, and to permit persons to whom the Software is furnished to do so, subject to the following conditions:

The above copyright notice and this permission notice shall be included in all copies or substantial portions of the Software.

THE SOFTWARE IS PROVIDED "AS IS", WITHOUT WARRANTY OF ANY KIND, EXPRESS OR IMPLIED, INCLUDING BUT NOT LIMITED TO THE WARRANTIES OF MERCHANTABILITY, FITNESS FOR A PARTICULAR PURPOSE AND NONINFRINGEMENT. IN NO EVENT SHALL THE AUTHORS OR COPYRIGHT HOLDERS BE LIABLE FOR ANY CLAIM, DAMAGES OR OTHER LIABILITY, WHETHER IN AN ACTION OF CONTRACT, TORT OR OTHERWISE, ARISING FROM, OUT OF OR IN CONNECTION WITH THE SOFTWARE OR THE USE OR OTHER DEALINGS IN THE SOFTWARE.

#### MIT/X

##### COPYRIGHT AND PERMISSION NOTICE

Copyright (c) 1996 - 2009, Daniel Stenberg, <daniel@haxx.se>.

All rights reserved.

Permission to use, copy, modify, and distribute this software for any purpose with or without fee is hereby granted, provided that the above copyright notice and this permission notice appear in all copies.

THE SOFTWARE IS PROVIDED "AS IS", WITHOUT WARRANTY OF ANY KIND, EXPRESS OR IMPLIED, INCLUDING BUT NOT LIMITED TO THE WARRANTIES OF MERCHANTABILITY, FITNESS FOR A PARTICULAR PURPOSE AND NONINFRINGEMENT. IN NO EVENT SHALL THE AUTHORS OR COPYRIGHT HOLDERS BE LIABLE FOR ANY CLAIM, DAMAGES OR OTHER LIABILITY, WHETHER IN AN ACTION OF CONTRACT, TORT OR OTHERWISE, ARISING FROM, OUT OF OR IN CONNECTION WITH THE



## SOFTWARE OR THE USE OR OTHER DEALINGS IN THE SOFTWARE.

Except as contained in this notice, the name of a copyright holder shall not be used in advertising or otherwise to promote the sale, use or other dealings in this Software without prior written authorization of the copyright holder.

## gSOAP

Part of the software embedded in this product is gSOAP software.

Portions created by gSOAP are Copyright (C) 2001-2009 Robert A. van Engelen, Genivia inc. All Rights Reserved.

THE SOFTWARE IN THIS PRODUCT WAS IN PART PROVIDED BY GENIVIA INC AND ANY EXPRESS OR IMPLIED WARRANTIES, INCLUDING, BUT NOT LIMITED TO, THE IMPLIED WARRANTIES OF MERCHANTABILITY AND FITNESS FOR A PARTICULAR PURPOSE ARE DISCLAIMED. IN NO EVENT SHALL THE AUTHOR BE LIABLE FOR ANY DIRECT, INDIRECT, INCIDENTAL, SPECIAL, EXEMPLARY, OR CONSEQUENTIAL DAMAGES (INCLUDING, BUT NOT LIMITED TO, PROCUREMENT OF SUBSTITUTE GOODS OR SERVICES; LOSS OF USE, DATA, OR PROFITS; OR BUSINESS INTERRUPTION) HOWEVER CAUSED AND ON ANY THEORY OF LIABILITY, WHETHER IN CONTRACT, STRICT LIABILITY, OR TORT (INCLUDING NEGLIGENCE OR OTHERWISE) ARISING IN ANY WAY OUT OF THE USE OF THIS SOFTWARE, EVEN IF ADVISED OF THE POSSIBILITY OF SUCH DAMAGE.

## Free Type

Portions of this software are copyright (c) 2001, 2002, 2003, 2004, 2006 The FreeType Project (www.freetype.org). All rights reserved.

## LibJPEG

This software is based in part on the work of the Independent JPEG Group.

## Open SSL

### LICENSE ISSUES

=====

The OpenSSL toolkit stays under a dual license, i.e. both the conditions of the OpenSSL License and the original SSLeay license apply to the toolkit. See below for the actual license texts. Actually both licenses are BSD-style Open Source licenses. In case of any license issues related to OpenSSL please contact openssl-core@openssl.org.

### OpenSSL License

-----

```
/* =====
 * Copyright (c) 1998-2008 The OpenSSL Project. All rights reserved.
 * Redistribution and use in source and binary forms, with or without modification,
 * are permitted provided that the following conditions are met:
 * 1. Redistributions of source code must retain the above copyright notice, this list
 * of conditions and the following disclaimer.
 * 2. Redistributions in binary form must reproduce the above copyright notice,
 * this list of conditions and the following disclaimer in the documentation and/
 * or other materials provided with the distribution.
 * 3. All advertising materials mentioning features or use of this software must
 * display the following acknowledgment: "This product includes software develop-
 * ed by the OpenSSL Project for use in the OpenSSL Toolkit. (http://www.
 * openssl.org/)"
 * 4. The names "OpenSSL Toolkit" and "OpenSSL Project" must not be used to en-
 * dorse or promote products derived from this software without prior written
 * permission. For written permission, please contact openssl-core@openssl.org.
 * 5. Products derived from this software may not be called "OpenSSL" nor may
 * "OpenSSL" appear in their names without prior written permission of the
 * OpenSSL Project.
 * 6. Redistributions of any form whatsoever must retain the following acknowledg-
 * ment: "This product includes software developed by the OpenSSL Project for
 * use in the OpenSSL Toolkit (http://www.openssl.org/)"
 * THIS SOFTWARE IS PROVIDED BY THE OPENSSL PROJECT ``AS IS'' AND
 * ANY EXPRESSED OR IMPLIED WARRANTIES, INCLUDING, BUT NOT LIM-
 * ITED TO, THE IMPLIED WARRANTIES OF MERCHANTABILITY AND FITNESS
 * FOR A PARTICULAR PURPOSE ARE DISCLAIMED. IN NO EVENT SHALL
 * THE OPENSSL PROJECT OR ITS CONTRIBUTORS BE LIABLE FOR ANY
 * DIRECT, INDIRECT, INCIDENTAL, SPECIAL, EXEMPLARY, OR CONSEQUEN-
 * TIAL DAMAGES (INCLUDING, BUT NOT LIMITED TO, PROCUREMENT OF
 * SUBSTITUTE GOODS OR SERVICES; LOSS OF USE, DATA, OR PROFITS; OR
 * BUSINESS INTERRUPTION) HOWEVER CAUSED AND ON ANY THEORY
 * OF LIABILITY, WHETHER IN CONTRACT, STRICT LIABILITY, OR TORT
 * (INCLUDING NEGLIGENCE OR OTHERWISE) ARISING IN ANY WAY OUT
 * OF THE USE OF THIS SOFTWARE, EVEN IF ADVISED OF THE POSSIBILITY
 * OF SUCH DAMAGE.
 * =====
 * This product includes cryptographic software written by Eric Young (eay@
 * cryptsoft.com). This product includes software written by Tim Hudson (tjh@
 * cryptsoft.com).
 *
 */
```

### Original SSLeay License

```
/* Copyright (C) 1995-1998 Eric Young (eay@cryptsoft.com) All rights reserved.
 * This package is an SSL implementation written by Eric Young (eay@cryptsoft.
 * com).
 * The implementation was written so as to conform with Netscapes SSL
```

```
* This library is free for commercial and non-commercial use as long as the
 * following conditions are adhered to. The following conditions apply to all code
 * found in this distribution, be it the RC4, RSA, lhash, DES, etc., code; not just the
 * SSL code. The SSL documentation included with this distribution is covered by
 * the same copyright terms except that the holder is Tim Hudson (tjh@cryptsoft.
 * com).
 * Copyright remains Eric Young's, and as such any Copyright notices in the code
 * are not to be removed.
 * If this package is used in a product, Eric Young should be given attribution as the
 * author of the parts of the library used.
 * This can be in the form of a textual message at program startup or in documen-
 * tation (online or textual) provided with the package.
 * Redistribution and use in source and binary forms, with or without modification,
 * are permitted provided that the following conditions are met:
 * 1. Redistributions of source code must retain the copyright notice, this list of
 * conditions and the following disclaimer.
 * 2. Redistributions in binary form must reproduce the above copyright notice,
 * this list of conditions and the following disclaimer in the documentation and/
 * or other materials provided with the distribution.
 * 3. All advertising materials mentioning features or use of this software must
 * display the following acknowledgement: "This product includes cryptographic
 * software written by Eric Young (eay@cryptsoft.com)" The word 'crypto-
 * graphic' can be left out if the rouines from the library being used are not
 * cryptographic related :-).
 * 4. If you include any Windows specific code (or a derivative thereof) from the
 * apps directory (application code) you must include an acknowledgement:
 * "This product includes software written by Tim Hudson (tjh@cryptsoft.com)"
 * THIS SOFTWARE IS PROVIDED BY ERIC YOUNG ``AS IS'' AND ANY
 * EXPRESS OR IMPLIED WARRANTIES, INCLUDING, BUT NOT LIMITED TO,
 * THE IMPLIED WARRANTIES OF MERCHANTABILITY AND FITNESS FOR
 * A PARTICULAR PURPOSE ARE DISCLAIMED. IN NO EVENT SHALL THE
 * AUTHOR OR CONTRIBUTORS BE LIABLE FOR ANY DIRECT, INDIRECT,
 * INCIDENTAL, SPECIAL, EXEMPLARY, OR CONSEQUENTIAL DAMAGES
 * (INCLUDING, BUT NOT LIMITED TO, PROCUREMENT OF SUBSTITUTE
 * GOODS OR SERVICES; LOSS OF USE, DATA, OR PROFITS; OR BUSINESS
 * INTERRUPTION) HOWEVER CAUSED AND ON ANY THEORY OF LIAB-
 * ITY, WHETHER IN CONTRACT, STRICT LIABILITY, OR TORT (INCLUDING
 * NEGLIGENCE OR OTHERWISE) ARISING IN ANY WAY OUT OF THE USE
 * OF THIS SOFTWARE, EVEN IF ADVISED OF THE POSSIBILITY OF SUCH
 * DAMAGE.
 * The licence and distribution terms for any publically available version or deriva-
 * tive of this code cannot be changed. i.e. this code cannot simply be copied and
 * put under another distribution licence
 * [including the GNU Public Licence.]
 */
```

## Vera Fonts

### Copyright

Copyright (c) 2003 by Bitstream, Inc. All Rights Reserved. Bitstream Vera is a trade- mark of Bitstream, Inc.

Permission is hereby granted, free of charge, to any person obtaining a copy of the fonts accompanying this license ("Fonts") and associated documentation files (the "Font Software"), to reproduce and distribute the Font Software, including without limitation the rights to use, copy, merge, publish, distribute, and/or sell copies of the Font Software, and to permit persons to whom the Font Software is furnished to do so, subject to the following conditions:

The above copyright and trademark notices and this permission notice shall be included in all copies of one or more of the Font Software typefaces.

The Font Software may be modified, altered, or added to, and in particular the designs of glyphs or characters in the Fonts may be modified and additional glyphs or characters may be added to the Fonts, only if the fonts are renamed to names not containing either the words "Bitstream" or the word "Vera".

This License becomes null and void to the extent applicable to Fonts or Font Software that has been modified and is distributed under the "Bitstream Vera" names. The Font Software may be sold as part of a larger software package but no copy of one or more of the Font Software typefaces may be sold by itself.

THE FONT SOFTWARE IS PROVIDED "AS IS", WITHOUT WARRANTY OF ANY KIND, EXPRESS OR IMPLIED, INCLUDING BUT NOT LIMITED TO ANY WARRANTIES OF MERCHANTABILITY, FITNESS FOR A PARTICULAR PURPOSE AND NONINFRINGEMENT OF COPYRIGHT, PATENT, TRADEMARK, OR OTHER RIGHT. IN NO EVENT SHALL BITSTREAM OR THE GNOME FOUNDATION BE LIABLE FOR ANY CLAIM, DAMAGES OR OTHER LIABILITY, INCLUDING ANY GENERAL, SPECIAL, INDIRECT, INCIDENTAL, OR CONSEQUENTIAL DAMAGES, WHETHER IN AN ACTION OF CONTRACT, TORT OR OTHERWISE, ARISING FROM, OUT OF THE USE OR INABILITY TO USE THE FONT SOFTWARE OR FROM OTHER DEALINGS IN THE FONT SOFTWARE.

Except as contained in this notice, the names of GNOME, the GNOME Foundation, and Bitstream Inc., shall not be used in advertising or otherwise to promote the sale, use or other dealings in this Font Software without prior written authorization from the GNOME Foundation or Bitstream Inc., respectively. For further information, contact: fonts at gnome dot org.

## xmlrpc

### XML-RPC For C/C++ License

```
Copyright (C) 2001 by First Peer, Inc. All rights reserved.
Copyright (C) 2001 by Eric Kidd. All rights reserved.
Redistribution and use in source and binary forms, with or without modification,
are permitted provided that the following conditions are met:
```

1. Redistributions of source code must retain the above copyright notice, this list of conditions and the following disclaimer:
  2. Redistributions in binary form must reproduce the above copyright notice, this list of conditions and the following disclaimer in the documentation and/or other materials provided with the distribution.
  3. The name of the author may not be used to endorse or promote products derived from this software without specific prior written permission.
- THIS SOFTWARE IS PROVIDED BY THE AUTHOR AND CONTRIBUTORS "AS IS" AND ANY EXPRESS OR IMPLIED WARRANTIES, INCLUDING, BUT NOT LIMITED TO, THE IMPLIED WARRANTIES OF MERCHANTABILITY AND FITNESS FOR A PARTICULAR PURPOSE ARE DISCLAIMED. IN NO EVENT SHALL THE AUTHOR OR CONTRIBUTORS BE LIABLE FOR ANY DIRECT, INDIRECT, INCIDENTAL, SPECIAL, EXEMPLARY, OR CONSEQUENTIAL DAMAGES (INCLUDING, BUT NOT LIMITED TO, PROCUREMENT OF SUBSTITUTE GOODS OR SERVICES; LOSS OF USE, DATA, OR PROFITS; OR BUSINESS INTERRUPTION) HOWEVER CAUSED AND ON ANY THEORY OF LIABILITY, WHETHER IN CONTRACT, STRICT LIABILITY, OR TORT (INCLUDING NEGLIGENCE OR OTHERWISE) ARISING IN ANY WAY OUT OF THE USE OF THIS SOFTWARE, EVEN IF ADVISED OF THE POSSIBILITY OF SUCH DAMAGE.







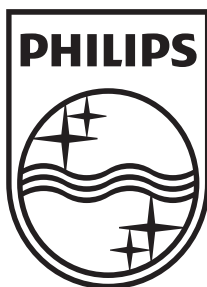

**P&F USA, Inc.**  
**PO Box 430 Daleville, IN 47334-0430**

**P&F Mexicana, S.A. de C.V.**  
**Av. La Palma No. 6, Col. San Fernando La Herradura,**  
**Huixquilucan Edo. de México C.P. 52787**

Meet Philips at the Internet  
<http://www.philips.com/support>

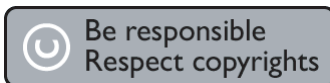

	ENERGIA
BDP3306	120 V ~ 60 Hz 15 W

Comercializado por : P&F Mexicana, S.A. DE C.V.  
IMPORTADOR: Sojitz Mexicana, S.A. de C.V.  
Av. Paseo de las Palmas no. 239-302  
Col. Lomas de Chapultepec, c.p. 11000  
México, D.F. 52 (55) 5202 - 7222  
EXPORTADOR : FUNAI ELECTRIC CO. L.T.D.  
País de Origen : CHINA

GARANTIA INCLUIDA EN EL INSTRUCTIVO DE USO



**LEA CUIDADOSAMENTE ESTE INSTRUCTIVO  
ANTES DE USAR SU APARATO.**