

PHILIPS

Televisions

3000 series

24PFL3603



Register your product and get support at

www.philips.com/welcome

EN **User manual**

ES **Manual del usuario**

FR **Manuel d'utilisation**

EN **For further assistance, call the customer support service in your country.**

- To obtain assistance, contact Philips customer care center; In the U.S.A., Canada, Puerto Rico, or the U.S. Virgin Islands **1 866 309 5962**
Mexico city and Metropolitan area; **58 87 97 36**
Interior de la republica; **01 800 839 19 89**

ES **Para obtener más información, llame al centro de atención a clientes de su país.**

- Para obtener asistencia, comuníquese con centro de atención al cliente de Philips;
En los Estados Unidos, en Canadá, Puerto Rico o en las Islas Vírgenes de los Estados Unidos; **1 866 309 5962**
CDMX y Área metropolitana; **58 87 97 36**
Interior de la republica; **01 800 839 19 89**

FR **Pour obtenir de l'aide supplémentaire, communiquez avec le centre de service à la clientèle de votre pays.**

- Pour obtenir de l'aide, communiquez avec le centre de service à la clientèle Philips au;
Dans le États-Unis, au Canada, à Puerto Rico ou aux Îles Vierges américaines; **1 866 309 5962**
Mexico et Zone métropolitaine; **58 87 97 36**
Interior de la republica; **01 800 839 19 89**

Table des matières

1	Avis	5
2	Guide de démarrage	7
	Caractéristiques	7
	Accessoires fournis	7
	Symboles utilisés dans ce manuel	7
	Installer les supports	8
	Insertion des piles dans la télécommande	8
	Télécommande	9
	Panneau de commande	10
	Terminaux	10
	Conectar la antena ou le décodeur de câble ou de satellite	11
	Branchez le cordon d'alimentation CA	11
	Sélection de la qualité de la connexion	12
	Raccordement de vos appareils	12
	Assistant de configuration	15
3	Utilisation de votre téléviseur	16
	Allumage de votre téléviseur et passage en mode veille	16
	Réglage du volume	16
	Changement de chaînes	16
	Regarder des chaînes à partir d'un périphérique externe	17
	Minuterie de veille	17
	Changement du mode audio	17
	Créer une liste de chaînes préférées	18
	Modifier le format de l'image	18
	Information sur l'écran du téléviseur	19
4	Tirer le meilleur parti de votre téléviseur	20
	Afficher le menu principal	20
	Image	21
	Sonner	22
	Canal	23
	Antenne/Câble	23
	Installation Automatique	23
	Favoris	24
	Liste des canaux	24
	Montrer/Cacher	24
	Numéro De Poste	24
	Étiquette De Canal	24
	Serrure	25
	Changer mot de passe	25
	Key Lock	25
	Verrouillage	25
	Utilisation des fonctions de surveillance parentale	25
	RRT Paramètres	26
	Temps	27
	Horloge Sommeil	27
	Fuseau horaire	27
	L'heure d'été	27
	Format de l'heure	27
	synchroniser	27
	Horloge	27
	Réglage	28
	Langue	28
	Transparent	28
	OSD Timeout	28
	Sous-titrage	28
	Over Scan	30
	Étiquettes à l'entrée	30
	Autres Paramètres	30
	Rétablir	30
	Assistant de configuration	30
	CEC	31
	Description Vidéo	31
	Pegatina elect.	31
	Multimédia	32
5	Conseils utiles	33
	FAQ	33
	Conseils de dépannage	34
6	Information	35
	Glossaire	35
	Entretien	35
7	Caractéristiques	36
8	Garantie	37

Enregistrez-vous en ligne à www.philips.com/support le plus tôt possible pour profiter pleinement de votre achat.

L'enregistrement de votre modèle auprès de Philips confirme votre éligibilité à tous les bénéfices mentionnés ci-dessous. Enregistrez-vous en ligne à www.philips.com/support pour assurer :

*Avis sur la sécurité des produits

En enregistrant votre produit, vous serez avisé - directement par le fabricant - de toutes déficiences compromettant la sécurité ou de tout retrait du produit du marché.

*Bénéfices additionnels

L'enregistrement de votre produit garantit que vous bénéficierez de tous les privilèges auxquels vous avez droit y compris des offres-rabais spéciales.

Sachez reconnaître ces symboles de **sécurité**



L'étiquette mentionnant les précautions se trouvent à l'arrière ou sur le dessous du boîtier.



Le symbole de l'éclair dans un triangle équilatéral est conçu pour alerter l'utilisateur de la présence d'une "tension dangereuse" non isolée à l'intérieur de l'appareil et qui peut être d'une importance suffisante pour constituer un risque d'électrocution.



Le symbole du point d'exclamation dans un triangle équilatéral est conçu pour avertir l'utilisateur que la documentation accompagnant l'appareil contient des instructions importantes concernant le fonctionnement et l'entretien (réparation) de l'appareil.

AVERTISSEMENT: Afin de réduire les risques d'incendie ou de choc électrique, ne pas exposer cet appareil à la pluie ou à l'humidité et les objets remplis de liquide, comme les vases, ne doivent pas être placés sur le dessus de l'appareil.

ATTENTION: Pour éviter les chocs électriques, introduire la lame la plus large de la fiche dans la borne correspondante de la prise et pousser à fond.

PHILIPS

Pour un soutien plus rapide, visitez-nous en ligne pour des solutions en libre-service et de clavardage au www.philips.com/support

LA SÉCURITÉ DES ENFANTS:

L'IMPORTANCE D'UN EMPLACEMENT APPROPRIÉ POUR LE TÉLÉVISEUR

L'INDUSTRIE DE L'ÉLECTRONIQUE GRAND PUBLIC EST SOUCIEUSE DE VOTRE SÉCURITÉ

- Les fabricants, les détaillants et l'industrie de l'électronique grand public dans son ensemble sont déterminés à faire en sorte que le divertissement domestique soit sûr et plaisant.
- Alors que vous vous divertissez devant la télévision, n'oubliez pas que tous les téléviseurs, neufs comme anciens, doivent être : soit positionnés sur un socle approprié, soit installés selon les recommandations spécifiques du fabricant. Les téléviseurs placés de façon non appropriée sur des commodes, des bibliothèques, des étagères, des bureaux, des haut-parleurs, des armoires, des chariots, etc. peuvent tomber et entraîner des blessures.

RESTER À L'ÉCOUTE DE LA SÉCURITÉ

- Respectez **TOUJOURS** les recommandations du fabricant pour une installation sûre de votre téléviseur.
- Lisez et suivez **TOUJOURS** toutes les instructions données pour un bon usage de votre téléviseur.
- Ne permettez **JAMAIS** aux enfants de grimper ou de jouer sur le téléviseur ou le meuble sur lequel le téléviseur est placé.
- Ne placez **JAMAIS** le téléviseur sur un meuble pouvant facilement être utilisé comme marche-pied, telle qu'une commode par exemple.
- Installez **TOUJOURS** le téléviseur à un endroit où il ne peut pas être poussé, tiré ou renversé.
- Faites **TOUJOURS** passer les prises et câbles connectés au téléviseur à un endroit où ils ne pourront pas faire trébucher quelqu'un ou encore où ils ne pourront pas être tirés ou attrapés.

FIXATION DU TÉLÉVISEUR SUR LE MUR OU LE PLAFOND

- Contactez **TOUJOURS** votre revendeur pour une installation professionnelle au moindre doute quant à votre capacité à fixer le téléviseur de manière sûre.
- Utilisez **TOUJOURS** un support recommandé par le fabricant du téléviseur et dont la sécurité a été certifiée par un laboratoire indépendant (tel que UL, CSA, ETL).
- Suivez **TOUJOURS** toutes les instructions fournies par les fabricants du téléviseur et du support.
- Assurez-vous **TOUJOURS** que le mur ou le plafond sur lequel vous fixez le téléviseur est approprié. Certains supports ne sont pas conçus pour être fixés aux murs ou aux plafonds ayant une armature en acier ou construits avec des parpaings. En cas de doute, contactez un installateur professionnel.
- Les téléviseurs peuvent être lourds. Deux personnes minimum sont nécessaires pour la fixation au mur ou au plafond.

DÉPLACER UN ANCIEN TÉLÉVISEUR DANS VOTRE MAISON

- Nombreuses sont les personnes déplaçant leur ancien téléviseur CRT dans une autre pièce de la maison après l'achat d'un téléviseur à écran plat. Une attention particulière doit être portée au nouvel emplacement d'un ancien téléviseur CRT.
- Placez **TOUJOURS** votre ancien téléviseur CRT sur un meuble solide et adapté à la taille et au poids du téléviseur.
- Ne placez **JAMAIS** votre ancien téléviseur CRT sur une commode dont les enfants sont susceptibles d'utiliser les tiroirs pour grimper.
- Assurez-vous **TOUJOURS** que votre ancien téléviseur CRT ne dépasse pas le bord de votre meuble.

CTA.tech/safety Consumer Technology Association™

Consignes importantes de sécurité

1. Lire ces instructions.
2. Conserver ces instructions.
3. Obéir à tous les avertissements.
4. Suivre toutes les instructions.
5. Éviter d'utiliser cet appareil à proximité de l'eau.
6. Nettoyer à l'aide d'un linge sec seulement.
7. Ne pas boucher les orifices de ventilation. Effectuer l'installation selon les instructions du fabricant.
8. Ne pas installer l'appareil près d'une source de chaleur comme un radiateur, un registre de chaleur, une cuisinière ou tout autre appareil (y compris les amplificateurs) qui dégage de la chaleur.
9. Ne pas contourner la mesure de sécurité de la fiche polarisée ou de mise à la terre. Une fiche polarisée est dotée de deux lames dont l'une est plus large que l'autre. Une fiche avec mise à la terre est dotée de deux lames auxquelles s'ajoute une troisième broche de mise à la terre. La lame large, la troisième broche, est fournie pour votre sécurité. Si la fiche fournie ne rentre pas dans votre prise secteur, consultez un électricien qui changera votre prise murale obsolète.
10. Protéger le cordon d'alimentation pour éviter que l'on marche dessus ou qu'il soit plié en particulier au niveau de la fiche, des prises de courant de commodité et à l'endroit où il sort de l'appareil.
11. Utiliser uniquement des équipements / accessoires spécifiés par le fabricant.
12. L'appareil ne doit être utilisé qu'avec le chariot, socle, trépied, support ou table spécifié par le fabricant ou vendu avec l'appareil. Un appareil utilisé en combinaison avec un chariot doit être déplacé avec soin afin d'éviter les risques de blessures occasionnées par le renversement de l'appareil.
13. Débrancher cet appareil durant les orages électriques ou lorsqu'il n'est pas utilisé pour une période de temps prolongée.
14. L'entretien ou la réparation de l'appareil doit être effectué par du personnel qualifié uniquement. Il faut faire réparer l'appareil dès que celui-ci est endommagé d'une façon quelconque, qu'il s'agisse du cordon ou de la fiche d'alimentation, si du liquide a été renversé ou des objets sont tombés dans l'appareil, s'il a été exposé à la pluie ou à une humidité excessive, s'il ne fonctionne pas normalement ou s'il a subi un choc.

Remarque pour les installateurs de système de câble:

Ce rappel s'adresse aux installateurs de système de câble afin d'attirer leur attention sur l'article 820-40 du code NEC qui indique la marche à suivre pour une mise à la terre adéquate et, en particulier, spécifie que le câble de masse doit être raccordé au système de mise à la terre du bâtiment, aussi près que possible du point d'entrée du câble.

Exemple de mise à la terre d'une antenne suivant les recommandations du National Electrical Code (NEC)

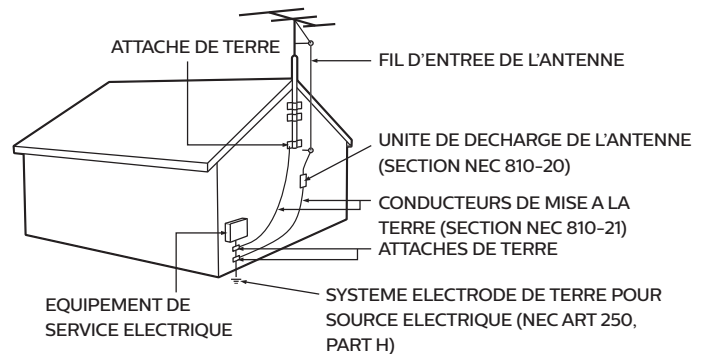

Ensemble de support mural

	Marque	Modèle n°	Taille de vis
24PFL3603	SANUS	AST16-B1	M4 x 0,472" (12 mm)

- Votre téléviseur est conforme à la norme VESA pour le montage mural. Consultez votre détaillant local pour un support de montage mural qui est compatible avec votre modèle de téléviseur.
- Le kit de support mural recommandé (vendu séparément) permet le montage du téléviseur sur le mur.
- Pour des informations détaillées sur l'installation du support mural, reportez-vous au Livret d'instructions du support mural.
- Funai Corporation n'est pas responsable des dommages causés au produit ou des blessures qui pourraient vous être occasionnées ou causées à des tiers si vous choisissez d'installer le support mural de téléviseur ou de monter le téléviseur sur le support.
- Le support mural doit être installé par des experts.

Funai Corporation n'est pas responsable de ces types d'accident et de blessure indiqués ci-dessous.

- En cas d'installation sur un plafond ou un mur penché, le téléviseur et le support mural peuvent tomber, ce qui peut occasionner de graves blessures.
- N'utilisez pas des vis plus longues ou plus courtes que la longueur spécifiée. Si des vis trop longues sont utilisées, cela peut causer des dommages mécaniques ou électriques à l'intérieur du poste de télévision. Si des vis trop courtes sont utilisées, cela peut entraîner la chute du poste de télévision.
- Ne fixez pas les vis avec une force excessive ; cela peut endommager le produit ou entraîner la chute du produit, occasionnant des blessures.
- Pour des raisons de sécurité, 2 personnes doivent monter le téléviseur sur un support mural.
- Ne montez pas le téléviseur sur le support mural alors qu'il est branché ou allumé. Cela peut entraîner une électrocution.

Lors de l'installation de l'appareil sur le mur, laissez de l'espace.

Haut	: 11,8 pouces (30cm)
Côtés gauche et droit	: 5,9 pouces (15cm)
Bas	: 3,9 pouces (10cm)

1 Avis

Les marques de commerce sont la propriété de Koninklijke Philips N.V. ou de leurs détenteurs respectifs.

Funai Corporation se réserve le droit de modifier les produits à tout moment, mais n'est pas contraint de modifier les offres précédentes en conséquence. Le contenu de ce manuel est jugé conforme à l'usage auquel ce système est destiné. Si le produit ou les modules et procédures correspondants sont utilisés à d'autres fins que celles spécifiées dans le présent manuel, vous devrez obtenir la confirmation de leur validité et de leur pertinence. Funai Corporation garantit que le matériel ne constitue pas en lui-même une contrefaçon de brevet aux États-Unis. Aucune garantie supplémentaire n'est expresse ou tacite. Funai Corporation ne peut être tenue responsable de toute erreur pouvant s'être glissée dans le contenu de ce document ou pour tout problème résultant du contenu de ce document. Les erreurs rapportées à Funai Corporation seront corrigées et publiées sur le site Web de soutien technique de Funai Corporation dès que possible.

Caractéristiques des pixels

L'écran à cristaux liquides de ce téléviseur possède un grand nombre de pixels couleur. Bien que le taux de pixels effectifs soit de 99,999 % ou plus, des points noirs ou des points de lumière (rouge, vert ou bleu) peuvent apparaître constamment à l'écran. Il s'agit d'une propriété structurelle de l'affichage (selon les normes industrielles standard), et non d'un dysfonctionnement.

Garantie

Aucun composant ne peut être réparé par l'utilisateur. N'ouvrez pas ou n'enlevez pas les couvercles donnant accès à l'intérieur du produit. Seuls les centres de service agréés de et les ateliers de réparation officiels sont autorisés à réparer nos produits. Le non-respect de cette consigne entraîne l'annulation de toute garantie, expresse ou tacite.

Toute opération expressément interdite dans ce manuel, ou tout réglage ou toute procédure d'assemblage non recommandé(e) ou autorisé(e) par le présent manuel entraîne l'annulation de la garantie.

Avis de la commission fédérale des communications

Cet équipement a été testé et jugé compatible avec les limites s'appliquant aux appareils numériques de la classe B, conformément à l'article 15 du règlement de la FCC. Ces limites ont été définies pour fournir une protection raisonnable contre les interférences nuisibles dans le cadre d'une installation résidentielle. Cet équipement génère, utilise et peut émettre de l'énergie radiofréquence et, s'il n'est pas installé ni utilisé conformément aux instructions, peut causer des interférences gênantes pour les communications radio. Rien ne garantit toutefois que des interférences ne surviendront pas dans une installation particulière. + Si cet équipement cause des interférences nuisibles pour la réception de la radio ou de la télévision, ce qui peut être déterminé en mettant l'équipement hors tension puis sous tension, l'utilisateur devra essayer de corriger ces interférences en effectuant une ou plusieurs des opérations suivantes :

- Réorientez ou déplacez l'antenne de réception.
- Augmentez la distance entre l'équipement et le récepteur.
- Branchez l'équipement à une prise d'un circuit autre que celui auquel le récepteur est branché.
- Consultez le détaillant ou un technicien de radiotélévision expérimenté.

Cet appareil est conforme à la partie 15 des réglementations de la FCC. Le fonctionnement est assujéti à ces deux conditions : (1) cet appareil ne peut pas causer du brouillage préjudiciable et (2) cet appareil doit accepter toute interférence reçue, notamment les interférences qui peuvent entraîner un fonctionnement non désiré.

Déclaration de conformité

Nom commercial : PHILIPS
Partie responsable : Funai Corporation, Inc.
Modèle : 24PFL3603
Adresse : 12489 Lakeland Road, Santa Fe Springs, CA 90670, USA*
Numéro de téléphone : 1 866 309 5962

* Ce n'est pas l'adresse électronique du logiciel open source ou du service clientèle.

Modifications

Cet appareil peut générer ou utiliser de l'énergie de radiofréquence. Les changements ou modifications à cet appareil peut entraîner du brouillage préjudiciable.

Toute modification à cet appareil doit être approuvée par Funai Corporation.

L'utilisateur pourrait perdre l'autorisation d'utiliser cet appareil si un changement ou une modification non autorisée est effectuée.

Câbles

Les connexions à cet appareil doivent être effectuées avec des câbles blindés munis de boîtiers de connecteur RFI / EMI métalliques afin de demeurer conformes aux règles et réglementations de la FCC.

Avis de conformité à la réglementation d'Industrie Canada

CAN ICES-3 (B) / NMB-3 (B)

Appareil de réception de télévision analogique et numérique, Canada BETS-7 / NTMR-7.

Positionnement du téléviseur

- Les téléviseurs à grand écran sont lourds. 2 personnes sont requises pour soutenir et manipuler le téléviseur à grand écran.
- Veillez à tenir fermement les cadres supérieur et inférieur de l'appareil de la façon indiquée.
- Installez le téléviseur en position horizontale et stable. Ne placez rien directement sous ou sur le téléviseur.
- Ne pas installer l'appareil dans un endroit exposé directement aux rayons du soleil, à la poussière ou aux fortes vibrations.
- En fonction de l'environnement, la température du téléviseur peut augmenter légèrement. Il ne s'agit pas d'un dysfonctionnement.
- Lorsque vous installez cet appareil dans un environnement tempéré, évitez les endroits ayant des changements brusques de température.
 - Température de fonctionnement: 41 °F (5 °C) à 104 °F (40 °C)
- Cet appareil ne doit pas être utilisé dans un environnement tropical puisqu'il n'a pas été évalué dans ces conditions.
- Aucun objet ne doit être placé directement sur ou sous cet appareil, particulièrement des chandelles allumées ou autres objets avec flammes.
- Si le téléviseur est placé trop près de vos équipements externes, il est possible que ceux-ci (selon leur type) provoquent du bruit ou des perturbations de l'image et/ou du son. Dans ce cas, assurez-vous de laisser suffisamment d'espace entre les équipements externes et le téléviseur.
- Effectuez tous les raccordements nécessaires avant de brancher le cordon d'alimentation à la prise d'alimentation.
- Vérifiez que vous pouvez toujours accéder facilement au cordon et à la prise d'alimentation CA pour débrancher le téléviseur de la prise de la prise CA.
- Avant de déplacer le téléviseur, débranchez tous les câbles qui y sont reliés afin d'éviter d'endommager les connecteurs, particulièrement le syntonisateur du téléviseur.
- Assurez-vous de débrancher la fiche d'alimentation CA de la prise CA avant de déplacer ou transporter l'appareil.
- Lorsque vous déplacez et déposez le téléviseur, veuillez éviter de coincer le cordon d'alimentation CA sous l'appareil.
- Ne placez pas cet appareil dans un endroit où il pourrait être exposé à eau, huile ou graisse tels que:
 - Près d'une baignoire, lavabo, évier de cuisine, buanderie, piscine, ventilateur d'extraction de cuisine, etc, ou dans un sous-sol humide.

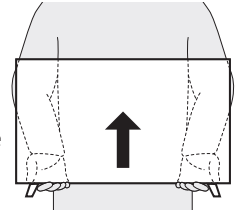

Avis d'application de la réglementation

AVERTISSEMENT: Afin de prévenir une blessure, l'appareil doit être fixé de façon sécuritaire au meuble ou au mur conformément aux instructions. Incliner, secouer ou balancer l'appareil peut entraîner une blessure ou la mort.

AVERTISSEMENT: Ne jamais placer un téléviseur dans un endroit instable. Un téléviseur peut tomber, causer des dommages corporels graves ou la mort. De nombreuses blessures peuvent être évitées, particulièrement chez les enfants, en prenant de simples précautions comme:

- Utiliser des armoires ou des supports recommandés par le fabricant du téléviseur.
- Utiliser seulement un meuble qui peut supporter le téléviseur de façon sécuritaire.
- S'assurer que le téléviseur ne dépasse pas le bord du meuble qui le supporte.
- Ne pas placer le téléviseur sur tout meuble haut (par exemple, des armoires ou des bibliothèques) sans fixer le meuble et le téléviseur à un support approprié.
- Ne pas placer le téléviseur sur un linge ou tout autre matériau pouvant être situé entre le téléviseur et le meuble qui le supporte.
- Informer les enfants au sujet des dangers de grimper sur le meuble pour atteindre le téléviseur ou ses commandes.

Si votre téléviseur actuel est retenu ou relocalisé, les mêmes considérations susmentionnées doivent s'appliquer.

Ne placez pas cet appareil sur un meuble qui pourrait être renversé par un enfant ou un adulte qui pourrait s'y appuyer, le tirer ou monter dessus. La chute de l'appareil peut causer des blessures graves ou même la mort.

Afin d'éviter l'interruption de la ventilation, cet appareil ne doit pas être placé dans un équipement intégré comme une bibliothèque, une étagère, etc. et les événements de cet appareil ne doivent pas être couverts avec quoi que ce soit comme une nappe, un rideau, un journal, etc. Assurez-vous qu'il y a assez d'espace de ventilation (4 pouces / 10 cm ou plus) autour de l'appareil.

Appuyez sur  pour allumer l'appareil et passer en mode Veille. Pour éteindre totalement l'appareil, vous devez débrancher la fiche d'alimentation CA de la prise d'alimentation CA.

Débranchez la fiche d'alimentation CA pour éteindre l'appareil lorsqu'un problème survient ou qu'il n'est pas utilisé. La fiche CA doit demeurer rapidement disponible.

Fiche d'alimentation CA



Ne jamais utiliser d'époussièreuse au gaz sur ce téléviseur. Le gaz contenu dans l'appareil pourrait s'enflammer et exploser.

Protection de l'environnement



L'emballage de ce produit est conçu pour être recyclé. Communiquez avec les autorités locales pour obtenir des renseignements sur la manière de recycler l'emballage.

Pour tout renseignement sur le recyclage des produits, veuillez visiter - www.recycle.philips.com

Directives de fin de vie

Philips prête une attention toute particulière à la fabrication de produits écologiques dans les zones focales vertes. Votre nouveau téléviseur contient des pièces qui peuvent être recyclées et réutilisées. À la fin de sa vie utile, le téléviseur peut être démonté par des entreprises spécialisées en vue de concentrer les matériaux réutilisables et de minimiser la quantité de matériel à mettre au rebut. Veuillez vous assurer de mettre votre ancien téléviseur au rebut selon la réglementation locale.

Utilisation des piles

ATTENTION : Il y a danger d'explosion si les piles ne sont pas remplacées correctement. Remplacez-les uniquement avec des piles du même modèle ou d'un modèle équivalent.

AVERTISSEMENT: Les piles (le bloc-piles ou la pile installée) ne doivent pas être exposées à la chaleur excessive comme le soleil, le feu, l'équivalent.

- Ne pas mélanger d'anciennes piles avec des nouvelles.
- Ne pas mélanger les piles alcalines, standards (carbone-zinc) ou rechargeables (ni-cad, ni-mh, Li-ion, etc.).

Mise au rebut des piles usagées

Les piles fournies ne contiennent pas de métaux lourds, le mercure et le cadmium, cependant, dans certaines localités, jeter les piles dans les déchets domestiques est interdit. Veuillez vous assurer que vous éliminez les piles selon la réglementation locale.

Préparation pour déplacer / expédier l'appareil

Veuillez emballer l'appareil correctement selon le diagramme sur la boîte.

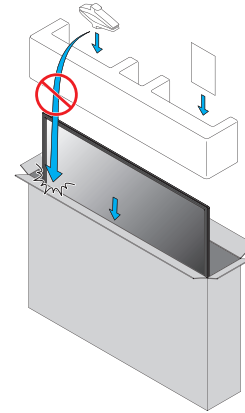

- Pour éviter d'endommager l'écran, ne pas emballer le support du même côté que l'écran du téléviseur, référez-vous à l'illustration ci-dessus.

Copyright

Toutes les autres marques, déposées ou non déposées, sont la propriété de leurs détenteurs respectifs.



Les termes HDMI et HDMI High-Definition Multimedia Interface, de même que le logo HDMI sont des marques commerciales ou des marques déposées de HDMI Licensing Administrator, Inc. aux États-Unis et dans d'autres pays.



Fabriqué sous licence de Dolby Laboratories. Dolby, Dolby Audio, et le symbole double-D sont des marques de commerce de Dolby Laboratories Licensing Corporation.

Des portions de ce logiciel font l'objet d'un copyright © The FreeType Project (www.freetype.org).

L'Académie Américaine de Pédiatrie déconseille la télévision pour les enfants de moins de deux ans.

Funai Corporation Inc. ne garantit pas l'accès au portail ou tout service, contenu, logiciel et publicité. Funai Corporation Inc. peut, à sa seule discrétion, ajouter ou retirer l'accès à tout service, contenu, logiciel et publicité spécifiques en tout temps. Même si Funai Corporation Inc. s'efforcera de fournir un bon choix de services, contenu ou logiciels. Funai Corporation Inc. ne garantit pas un accès continue à tout service, contenu ou logiciel spécifique.

2 Guide de démarrage

Caractéristiques

- DTV / Télévision analogique / CATV**
 Vous pouvez utiliser la télécommande pour sélectionner les chaînes diffusées en format numérique ou analogique classique. De plus, les abonnés du câble ou de satellite peuvent accéder à leurs chaînes de télévision.
- Affichage d'informations**
 Vous pouvez afficher à l'écran du téléviseur le titre, le contenu (TVN seulement) et d'autres renseignements sur l'émission en cours.
- Balayage automatique**
 Cet appareil balaye automatiquement les chaînes et mémorise celles qui sont disponibles dans votre région, vous épargnant ainsi les difficiles procédures de configuration.
- Verrouillage**
 Cette fonction permet de bloquer l'accès des enfants à des émissions inappropriées.
- Décodeur de sous-titres**
 Le décodeur de sous-titres intégré affiche le texte des émissions sous-titrées.
- MTS / SAP syntoniseur**
 L'audio peut être sélectionnée à l'aide de la télécommande.
- Veille automatique**
 Si aucun signal d'entrée n'est reçu et s'il n'est pas utilisé pendant 15 minutes, l'appareil passe automatiquement en mode veille.
- Minuterie de veille**
 Vous pouvez régler l'appareil pour qu'il passe en mode veille après une durée spécifiée.
- Choix de la langue à l'écran**
 Sélectionnez votre langue à l'écran : Anglais, Espagnol ou Français.
- Fonction de son stéréo**
- PLL syntonisation à synthétiseur de fréquence**
 Permet de sélectionner librement et facilement les chaînes et vous permet de régler directement la fréquence d'une chaîne à l'aide des touches numérotées et de la touche "•" (point) de la télécommande.
- Divers réglages pour l'image et le son**
 Permettent d'adapter la qualité de l'image aux conditions de votre pièce et de régler le son en fonction de vos préférences.
- HDMI-CEC via liaison HDMI**
 HDMI-CEC permet à vos autres appareils connectés via une liaison HDMI d'être contrôlés par le câble HDMI relié à votre téléviseur.
- Entrée HDMI**
- Entrée HDMI-DVI**
 Si vous disposez d'un appareil vidéo équipé d'une prise de sortie DVI, utilisez un câble de conversion HDMI-DVI pour y raccorder l'appareil.
- Entrée vidéo en composantes**
- Entrée AV**
 Entrée audio et vidéo d'un périphérique externe.
- Terminal USB**
 Les fichiers image (JPEG) stockés sur une clé USB peuvent être lus sur cet appareil.
- Sortie audio numérique**
 Audio numérique (prenant en charge le Dolby Digital) envoyé aux cinémas maison et autres systèmes audio numériques.
- Prise de sortie audio pour écouteurs**
 Prise stéréo 3,5 mm des écouteurs pour écoute personnelle.

Accessoires fournis

Guide de démarrage rapide



Instructions de Sécurité / Garantie limitée



Télécommande et Piles (AAA, 1,5V x 2)

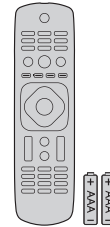

Support de téléviseur et vis



Vis fournies avec l'appareil.

Modèle	Quantité	Taille
24PFL3603	2	ST3 x 0,551" (14 mm)

Remarque

- Si vous perdez les vis, rachetez des vis cruciformes phillips chez votre détaillant local.
- Si vous devez remplacer ces accessoires, veuillez prendre comme référence le nom ou le numéro de la pièce indiqué sur les illustrations et contacter le numéro gratuit de notre service d'aide à la clientèle, indiqué sur la couverture de ce manuel.

Utilisation d'une télécommande universelle pour commander cet appareil.

- Assurez-vous que le code composant de votre télécommande universelle correspond bien à celui de notre marque. Consultez le manuel accompagnant votre télécommande pour toute information complémentaire.
- Nous ne garantissons pas une interopérabilité à 100% avec toutes les télécommandes universelles.

Symboles utilisés dans ce manuel

Les symboles utilisés dans ce manuel sont décrits ci-dessous. La description concerne :

L'utilisation d'un téléviseur numérique

L'utilisation d'un téléviseur câble / NTSC (analogique)

- Si aucun symbole n'apparaît sous l'indication de la fonction, son utilisation s'applique aux deux types de téléviseur.

Installer les supports

Fixez le support au téléviseur avec 2 vis.

- Lorsque vous fixez les vis, maintenez le support afin de l'empêcher de tomber.
- Les deux doivent maintenant être fixés de façon sécuritaire.

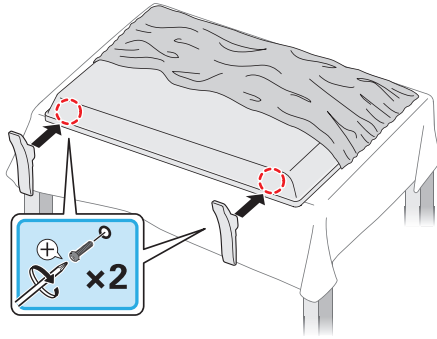

Remarque

- Utilisez une table qui puisse supporter le poids du appareil et qui soit plus grande que celui-ci.
- Assurez-vous que la table se trouve sur un emplacement stable.
- Un tournevis cruciforme est requis pour fixer les supports du téléviseur.
- Lorsque vous montez le support, vérifiez que toutes les vis sont serrées correctement. Si le support n'est pas fixé correctement, l'appareil risque de tomber, ce qui peut provoquer des blessures et endommager l'appareil.
- Pour retirer la base de cet appareil, dévissez les vis cruciformes phillips par la procédure inverse. Attention de ne pas faire tomber le support en le retirant.

Insertion des piles dans la télécommande

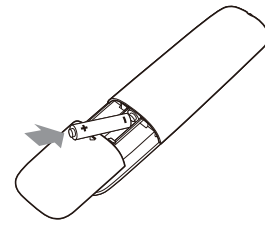

- 1 Faites glisser le couvercle des piles à l'arrière de la télécommande.
- 2 Insérez les deux piles fournies (AAA, 1,5V). Veillez à ce que les extrémités + et - des piles s'alignent avec les marques à l'intérieur du boîtier.
- 3 Remettez le couvercle en place.

Remarque

- Retirez les piles si vous n'utilisez pas la télécommande durant une longue période.

Télécommande

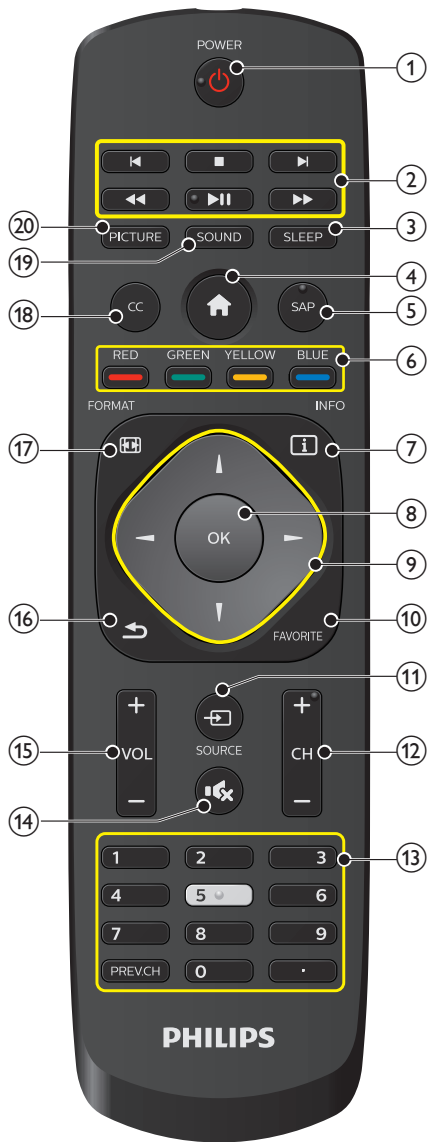

- ① **⏻ (Marche / veille)**
Met le téléviseur en marche lorsqu'il est en veille ou l'éteint pour le mettre en veille.
- ② **Boutons de HDMI-CEC**
 - ▶ || : Démarre, met en pause ou reprend la lecture.
 - : Arrête la lecture du disque.
 - ◀◀ / ▶▶ : Recherche vers l'avant ou vers l'arrière sur le disque.
 - ⏮ / ⏭ : Sauter les chapitres, titres ou pistes suivants ou précédents sur le disque.

Remarque

- Vous devez mettre en marche le CEC → p. 31 afin d'utiliser les fonctions ci-dessous.

- ③ **SLEEP**
Règle la minuterie de mise en veille.
- ④ **🏠 (Maison)**
Afficher le menu principal.
- ⑤ **SAP**
Sélectionne le mode audio (MONO / STÉRÉO / SPA) / la langue audio.
- ⑥ **Boutons de couleurs**
Utilisez ces boutons selon les directives données à l'écran avec la fonction HDMI-CEC.
- ⑦ **ℹ INFO**
Pour afficher de l'information sur la chaîne de télévision ou le périphérique.
- ⑧ **OK**
Appuyez sur bouton pour valider la commande de configuration lorsque le menu s'affiche.
- ⑨ **▲▼◀▶ (Bouton de navigation)**
Déplace le curseur, sélectionne les options du menu à l'écran.
- ⑩ **FAVORITE**
Passez au menu Liste des favoris.
- ⑪ **📺 SOURCE**
Basculer pour sélectionner les appareils raccordés.
- ⑫ **CH + / -**
Sélectionne une chaîne.
- ⑬ **0 - 9 (les touches Numériques)**
À utiliser pour saisir un chaîne / émission numérique.
 - **(Point)** : Utilisez **0-9** pour sélectionner les chaînes numériques.
Par exemple, pour saisir 2.1, appuyez sur

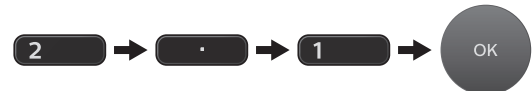

PREV.CH : Retourne à la chaîne visionnée précédente.

- ⑭ **🔇 (Sourdine)**
Active ou désactive le son.
- ⑮ **VOL + / -**
Règle le volume.
- ⑯ **↶ BACK**
Retourne à la commande de menu précédente.
- ⑰ **📺 FORMAT**
Pour sélectionner un format d'image.
- ⑱ **CC**
Affiche la partie audio de l'émission en texte superposé sur l'image.
- ⑲ **SOUND**
Ajustez le mode Son.
- ⑳ **PICTURE**
Réglez le mode Image.

Panneau de commande

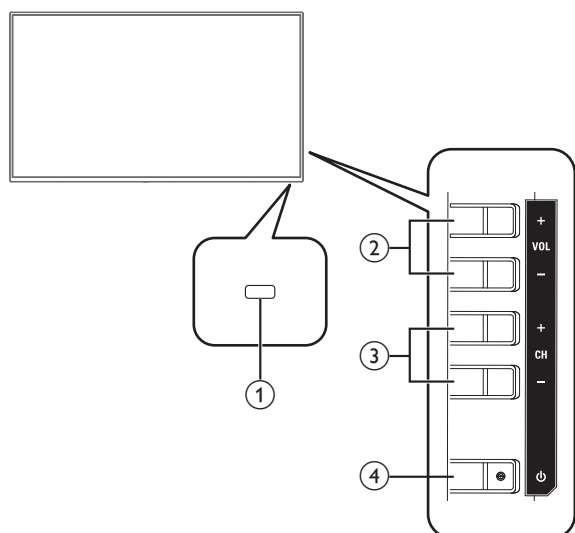

① Capteur de la télécommande

Reçoit le signal IR de la télécommande.
Ne pas bloquer cette fenêtre du capteur de la télécommande pour permettre le fonctionnement adéquat.

② VOL + / -

Règle le volume. Dans l'écran du menu, déplace le curseur vers la gauche (-) ou la droite (+).

VOL + : Volume haut

VOL - : Volume bas

③ CH + / -

Sélectionne une chaîne. Dans l'écran du menu, déplace le curseur vers le haut (+) ou le bas (-).

- Lorsque vous maintenez le bouton CH + pendant 3 secondes, le menu principal s'affichera à l'écran.

- Lorsque vous maintenez le bouton CH - pendant 3 secondes, le menu Sélectionner une source.

④ (Marche / veille)

Mettre le téléviseur en marche lorsqu'il est en veille ou éteint pour le mettre en mode Veille.

Terminaux

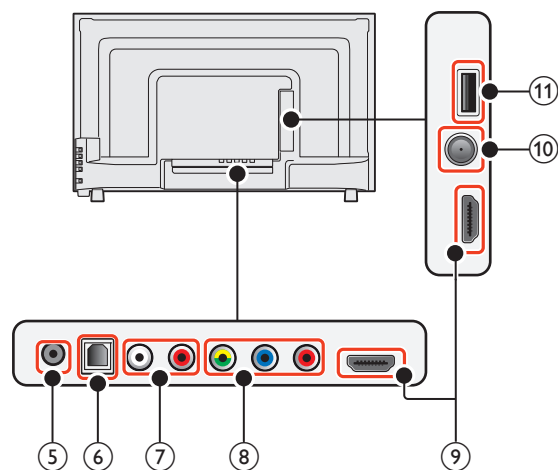

⑤ Prise de sortie audio des écouteurs

Prise stéréo 3,5 mm des écouteurs pour écoute personnelle.

⑥ Prise de sortie audio numérique

Sortie audio numérique (S/PDIF) vers le cinéma maison et les autres systèmes audio numériques.

⑦ Prises d'entrée audio analogiques (G/D)

Connectent les signaux audio analogiques à partir de;

- HDMI-DVI / Signal des prises audio analogiques (G/D)
- Composant vidéo / Signal des prises audio analogiques (G/D)
- Composite vidéo / Signal des prises audio analogiques (G/D)
- Connexion PC / Signal des prises audio analogiques (G/D) avec câble audio à petite fiche stéréo 3,5 mm sur PC.

⑧ Prise(s) d'entrée vidéo à composantes (Y/Pb/Pr) / Composite (VIDEO) pour VIDEO

La prise d'entrée vidéo composite (VIDEO) est partagé avec la prise d'entrée vidéo composant (Y).

⑨ Prise(s) d'entrée HDMI

Entrée audio et vidéo numérique d'appareils numériques haute définition tels que les lecteurs de DVD / Blu-ray Disc™, le décodeur de diffusion par câble et de l'ordinateur.

⑩ Connexion câble 75 ohm / Antenne

Entrée de signaux provenant de l'antenne ou du décodeur de diffusion par câble.

⑪ Terminal USB

Entrée de données provenant de la clé USB uniquement. Ne branchez aucun appareil (appareil photo numérique, clavier, souris, etc.) sur ce port.

Conectar la antena ou le décodeur de câble ou de satellite

Avant de brancher le cordon d'alimentation, assurez-vous que l'antenne ou l'autre appareil est bien connecté.

Connexion à une antenne à travers le câble RF

Tout programme de DTV diffusé dans votre région peut être capté gratuitement au moyen d'une antenne.

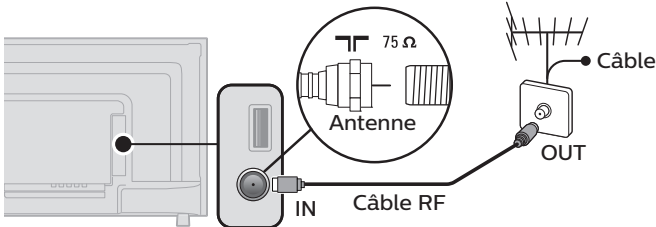

Si vous connectez un décodeur de câble, de signaux satellite à l'aide d'un câble RF

Si le téléviseur est raccordé à un boîtier de réception du décodeur de diffusion par câble au moyen d'un câble coaxial, réglez le téléviseur à la chaîne 3 / 4 ou à la chaîne indiquée par le fournisseur de services.

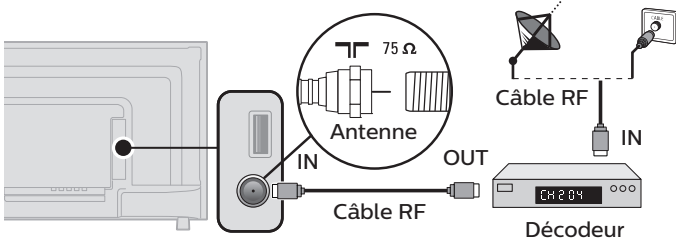

Si vous connectez un décodeur de câble, de signaux satellite à l'aide d'un câble HDMI

Si le téléviseur est raccordé à un décodeur du câble ou satellite via une liaison HDMI, assurez-vous d'avoir sélectionné la bonne source à l'aide de la touche **SOURCE**.

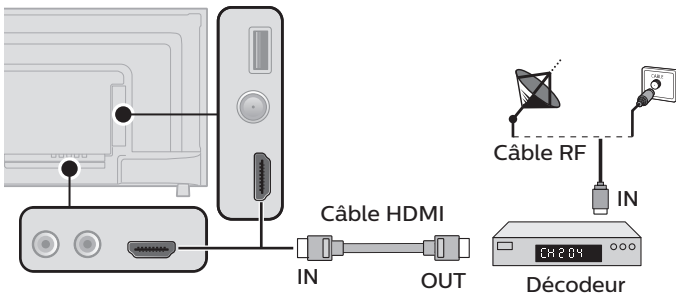

Si vous connectez un décodeur de câble, de signaux satellite à l'aide d'un composant de l'entrée vidéo

Si le téléviseur est connecté à un décodeur du câble ou satellite via l'entrée vidéo en composante, assurez-vous d'avoir sélectionné la bonne source de vidéo en composante à l'aide de **SOURCE**.

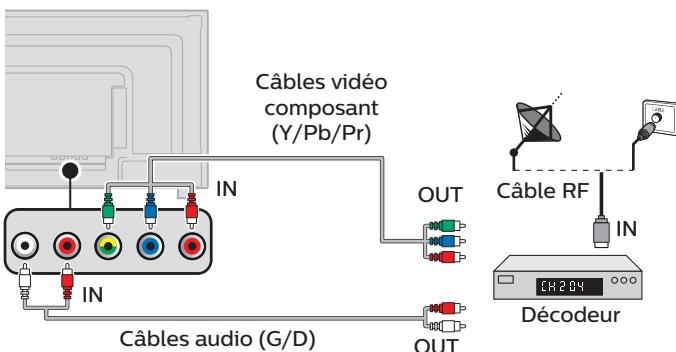

Connexion d'un décodeur de câble ou de satellite, d'un enregistreur de Blu-ray Disc™ / DVD via les connecteurs composite et l'entrée audio analogique

Ne placez pas votre enregistreur trop près de l'écran; certains enregistreurs sont en effet sensibles aux signaux provenant des le téléviseur.

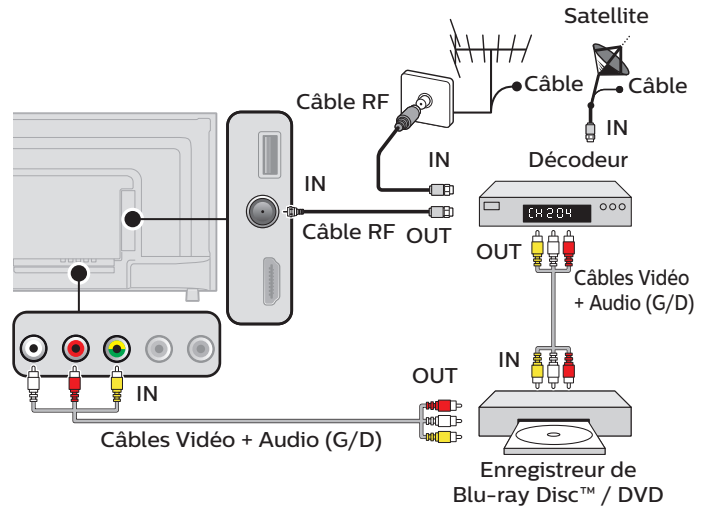

Remarque

- Si vous avez des questions au sujet de l'antenne DTV, visitez le www.antennaweb.org pour de plus amples informations.
- Selon votre système d'antenne, vous pouvez avoir besoin de différents types de multiplexeurs (mélangeurs) ou de séparateurs (diviseurs) pour le signal HDTV. La bande passante RF minimale sur ces dispositifs est de 2 000 MHz ou 2 GHz.
- Par mesure de sécurité et pour éviter d'endommager l'appareil, déconnectez le câble coaxial RF de la prise d'entrée d'antenne avant de déplacer l'appareil.
- Si vous utilisez une antenne pour capter la télévision analogique, cette antenne devrait également fonctionner pour capter la télévision numérique (DTV). Les antennes installées à l'extérieur ou au grenier sont plus efficaces que les antennes posées sur le téléviseur.
- Pour commuter facilement la source entre l'antenne et le câble, installez un sélecteur d'antenne.
- Si vous ne recevez aucun signal de votre service de télévision par câble, contactez votre fournisseur de câble.
- Consultez le Guide de démarrage rapide montrant les connexions pour le mode entrée composante ou HDMI.

Branchez le cordon d'alimentation CA

Ne branchez le cordon d'alimentation sur une prise murale qu'après avoir effectué tous les branchements nécessaires.

! Mise en garde

- Connectez les câbles des signaux audio analogiques de l'appareil externe aux prises d'entrée G/D audio analogiques.
- Si vous avez un amplificateur, connectez le câble HDMI à l'entrée HDMI via votre amplificateur.

Remarque

- À chaque fois que vous branchez le cordon d'alimentation, aucune opération ne peut être réalisée pendant quelques secondes. Il ne s'agit pas d'un dysfonctionnement.

Aucun câble fourni n'est utilisé avec ces connexions:

- Procurez-vous les câbles nécessaires chez votre détaillant local.

Avant de brancher le cordon d'alimentation :

Veillez à ce que les autres périphériques soient correctement connectés avant de brancher le cordon d'alimentation.

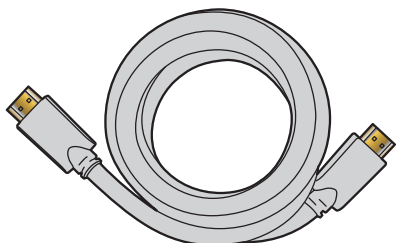
Sélection de la qualité de la connexion**HDMI - Meilleure qualité**

Prend en charge les signaux haute définition numériques et offre le niveau le plus élevé de qualité d'image et de qualité sonore. Les signaux audio et vidéo sont combinés dans un seul câble. Vous devez utiliser le câble HDMI pour la vidéo en haute définition et activer EasyLink.

Remarque

- Philips HDMI prend en charge HDCP (Protection du contenu numérique sur larges bandes passantes). HDCP régit en quelque sorte les droits numériques servant à protéger le contenu en haute définition des Blu-ray Disc™ ou DVD.

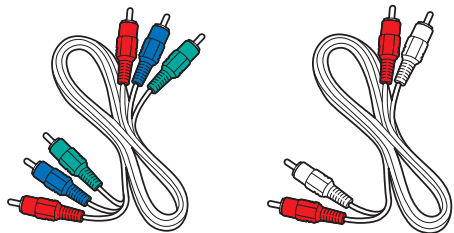
Composantes (Y Pb Pr) - Excellente qualité

Prend en charge les signaux analogiques de haute définition, mais la qualité de l'image est inférieure à celle offerte par la norme HDMI. Les composantes des câbles vidéo (Y/Pb/Pr) combinent des câbles vidéos rouges, verts, bleus avec des câbles audio (G/D) rouges, blancs. Faites correspondre la couleur des câbles à celle des connecteurs du téléviseur.

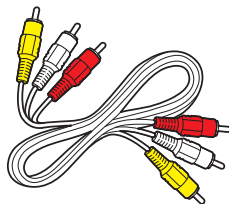
Composite - Qualité de base

Pour les connexions analogiques. Les câbles composites combinent généralement un câble vidéo jaune et un câbles audio (G/D) rouge, blanc. Avec cet appareil, le câble jaune doit être connecté au Y (vert) des prises d'entrée de composantes vidéo.

Raccordement de vos appareils**Connexion numérique HDMI**

La connexion HDMI offre la meilleure qualité d'image. HDMI (interface multimédia haute définition) achemine la vidéo numérique haute définition et l'audio numérique à canaux multiples par un seul câble.

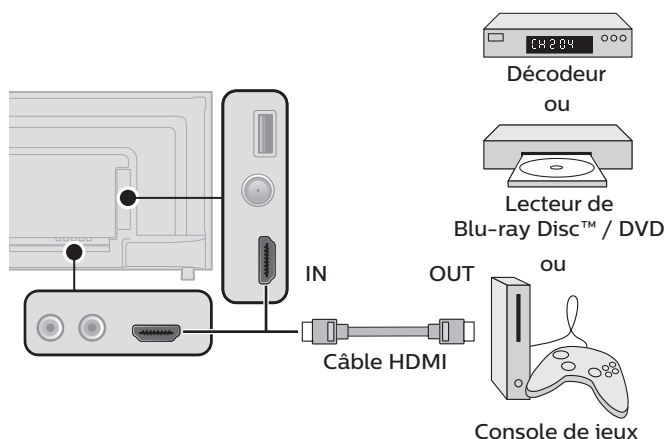
**Connexion HDMI-DVI**

Cet appareil peut être connecté à un périphérique doté d'un port DVI. Utilisez un câble de conversion HDMI-DVI pour établir cette connexion. Vous aurez également besoin d'un câble audio pour la transmission du signal audio analogique.

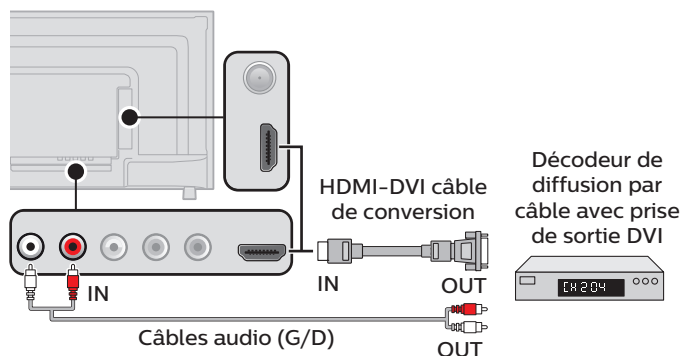
**Remarque**

- Utilisez un câble HDMI ayant le logo HDMI (un câble certifié HDMI). Le câble HDMI haute vitesse est recommandé pour une meilleure compatibilité.

Pour la connexion HDMI

- L'appareil accepte les signaux vidéo 480i, 480p, 720p, 1080i et 1080p 24/30/60Hz et les signaux audio de 32kHz, 44,1kHz et 48kHz.
- Si vous utilisez une source capable d'une résolution plus élevée, par exemple HDR 4K ou 4K, réduisez la résolution de sortie de l'appareil à 1080p@60Hz.
- Cette unité accepte le signal audio d'une chaîne 5,1 (Dolby Digital) et le signal audio de la piste 2 (LPCM).
- Ce appareil ne prend en charge que les signaux conformes EIA861.

Pour la connexion HDMI-DVI

- L'appareil accepte les signaux vidéo 480i, 480p, 720p, 1080i et 1080p.
- La connexion HDMI-DVI nécessite également des branchements audio séparés et les signaux audio sont convertis d'analogiques (G/D) à numériques pour cette connexion.
- Le DVI n'affiche pas d'image 480i non conforme à la norme EIA/CEA-861/861B.

Connexion composant vidéo analogique

La connexion par composant vidéo analogique offre une meilleure qualité d'image avec des périphériques vidéo connectés à cet appareil.

Si vous connectez l'appareil aux prises d'entrée de composant vidéo (Y/Pb/Pr) de l'appareil, connectez les câbles audio analogiques aux prises d'entrée audio analogiques (G/D).

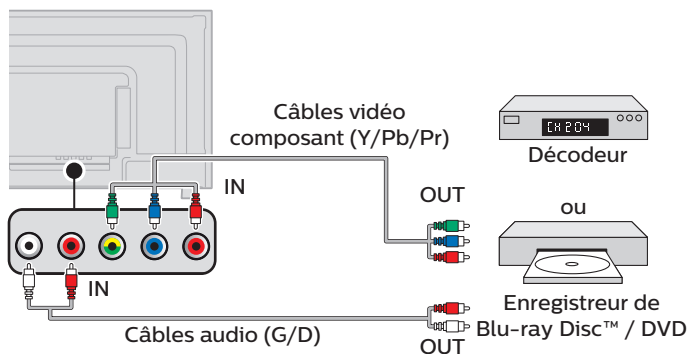

Remarque

- L'appareil accepte les signaux vidéo 480i, 480p, 720p et 1080i pour cette connexion.

Connexion composite vidéo analogique

La connexion composite vidéo analogique offre une qualité d'image standard pour les périphériques vidéo connectés à l'appareil.

Si vous connectez sur la prise (vert) d'entrée composite vidéo (Y/VIDEO) de l'appareil, connectez les câbles audio aux prises d'entrée audio (G/D). Quand l'audio est monophonique, connectez seulement à la prise d'entrée audio G.

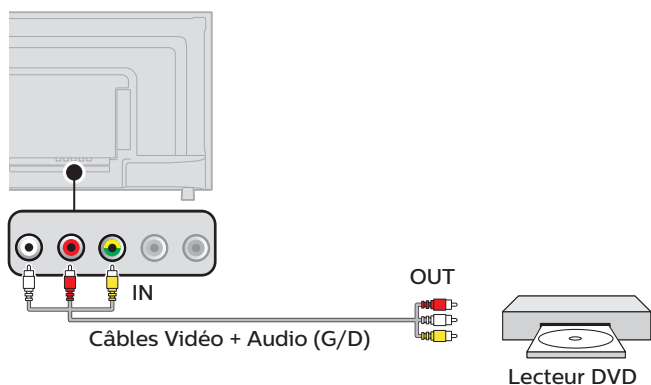

Remarque

- Avec cet appareil, le câble jaune doit être connecté au Y (vert) des prises d'entrée de composantes vidéo.
- À chaque fois que vous connectez à la prise d'entrée composite vidéo (Y/VIDEO), vous devez déconnecter les prises d'entrée composant vidéo (Pb et Pr). Si vous laissez ces prises connectées, cela peut provoquer une image instable.

Connexion de sortie audio numérique

Si vous connectez cet appareil à un périphérique audio numérique externe, vous pouvez profiter d'un audio à canaux multiples comme le son de la diffusion numérique 5,1 ch.

Utilisez un câble optique audio numérique pour connecter l'appareil aux périphériques audio numériques externes.

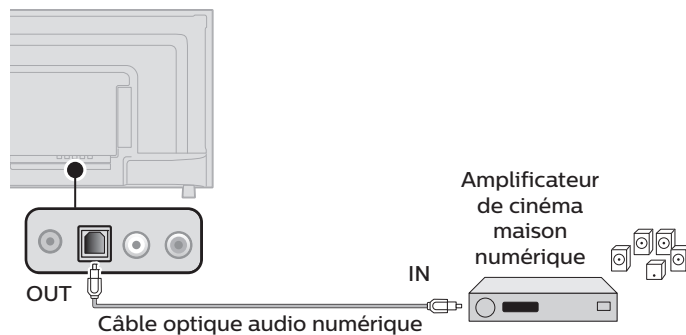

Connexion PC

Connexion HDMI

Cet appareil peut être connecté à votre PC doté d'un port HDMI. Utilisez un câble HDMI pour cette connexion numérique.

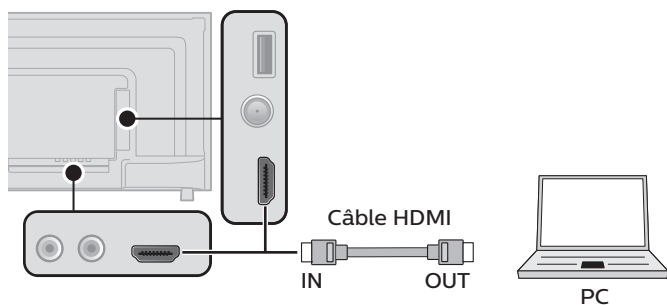

Connexion HDMI-DVI

Cet appareil peut être connecté à votre PC doté d'un port DVI. Utilisez un câble de conversion HDMI-DVI pour cette connexion vidéo numérique qui nécessite également un câble audio à petite fiche stéréo 3,5 mm pour les signaux audio analogiques.

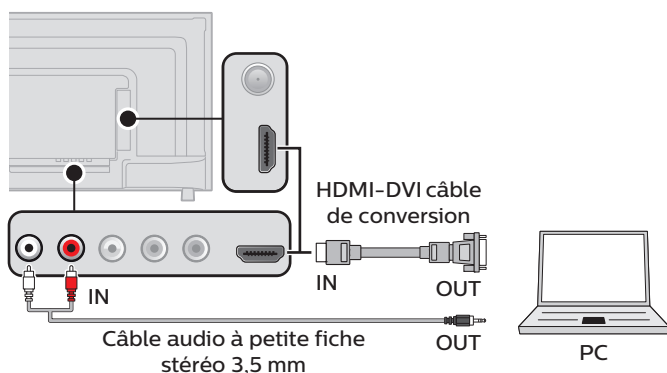

Les signaux vidéo d'entrée d'ordinateur peuvent être affichés :

Format	Résolution	Fréquence de rafraîchissement
VGA	640 x 480	60Hz
SVGA	800 x 600	
XGA	1 024 x 768	
WXGA	1 280 x 720	
	1 366 x 768	
FHD	1 920 x 1 080	

Les autres formats ou les signaux non-standards ne sont pas affichés correctement.

Remarque

- Veuillez acheter un câble HDMI-DVI doté d'une tore magnétique.
- Les opérations suivantes peuvent réduire le bruit.
 - Placez une tore magnétique sur le cordon d'alimentation de votre ordinateur.
 - Débranchez le cordon d'alimentation CA et utilisez la pile intégrée de votre ordinateur portable.
- Utilisez un câble HDMI ayant le logo HDMI (un câble certifié HDMI). Le câble HDMI haute vitesse est recommandé pour une meilleure compatibilité.
- L'appareil accepte les signaux vidéo 480i, 480p, 720p, 1080i et 1080p.
- La connexion HDMI-DVI nécessite également des branchements audio séparés et les signaux audio sont convertis d'analogiques (G/D) à numériques pour cette connexion.
- Le DVI n'affiche pas d'image 480i non conforme à la norme EIA/CEA-861/861B.

Clé USB

Cet appareil permet une lecture facile des fichiers image (JPEG). Insérez la clé USB dans la prise USB indiquée ci-dessous.

Multimédia → p. 32

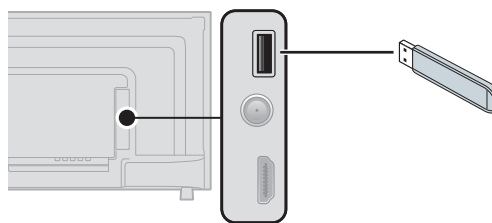

Image (JPEG / JPEG progressif)		
JPEG	Limite supérieure	4000x4000 pixels
JPEG progressif	Limite supérieure	1024x768 pixels

Remarque

- L'appareil reconnaît seulement une clé USB.
- N'utilisez pas de concentrateur USB ou de câble de rallonge pour connecter un lecteur de disque dur externe à l'appareil. (Non pris en charge.)
- Une clé USB est toujours insérée directement dans cet appareil.
- Une clé USB n'est pas fournie avec cet appareil.
- Nous ne garantissons pas que toutes clés USB puissent être prises en charge par cet appareil.
- Veillez à conserver une copie de sauvegarde des fichiers présents sur la clé USB avant de les lire sur cet appareil. Nous déclinons toute responsabilité pour la perte ou la dégradation de données stockées sur votre clé USB.
- Pour empêcher les fichiers de votre clé USB d'être effacés, placez la languette coulissante de protection contre l'écriture dans la position de protection (s'il y a lieu).
- Quand vous êtes prêt à retirer une clé USB, éteignez d'abord l'appareil afin qu'il passe en mode veille pour éviter tout dommage pour vos données et pour l'appareil.
- Une clé USB nécessitant son propre pilote ou un appareil avec un système spécial tel qu'un système à reconnaissance d'empreinte digitale n'est pas prise en charge.
- Cet appareil ne peut pas utiliser une clé USB nécessitant une alimentation électrique externe (500mA ou plus).

Ces opérations sont accessibles à partir de la télécommande.
Certaines peuvent aussi être accessibles par les commandes de l'appareil principal lui-même.

Une fois que l'assistant de configuration est terminé...

- Si vous souhaitez effectuer une nouvelle recherche automatique des chaînes.

Installation Automatique ➔ p. 23

- Vous pouvez ajouter les chaînes analogiques et câblées de votre choix non mémorisées par le balayage automatique.

Favoris ➔ p. 24

- Si vous souhaitez modifier la langue.

Langue ➔ p. 28

Assistant de configuration

Cette section vous guide à travers les étapes de l'assistant de configuration de l'appareil, qui comprennent la sélection de la langue pour le menu à l'écran et le balayage automatique des chaînes, c'est-à-dire du balayage automatique et de la mémorisation des chaînes captées.

Avant de commencer :

Assurez-vous que l'appareil est relié à une antenne ou au câble.

- 1 Une fois les connexions nécessaires effectuées, appuyez sur  pour allumer l'appareil.
 - La première mise sous tension de l'appareil peut demander quelques instants.
 - Le menu **Assistant de configuration** apparaît automatiquement lorsque l'appareil est mis en marche.
- 2 Utilisez ▲▼ pour sélectionner **Langue** et utilisez ◀▶ pour sélectionnez **Anglais**, **Espagnol** ou **Français**.
- 3 Utilisez ▲▼ pour sélectionner **Aller à l'étape suivante**, puis appuyez sur **OK**.
- 4 Utilisez ▲▼ pour sélectionner **Fuseau horaire** et utilisez ◀▶ pour sélectionner **Pacifique / Alaska / Hawaii / Atlantique / De l'est / Central / Montagne**.
- 5 Utilisez ▲▼ pour sélectionner **L'heure d'été** et utilisez pour sélectionner ◀▶ pour sélectionner **Activé / Désactivé**.
- 6 Utilisez ▲▼ pour sélectionner **Format de l'heure** et utilisez pour sélectionner ◀▶ pour sélectionner **24-hour / 12-hour**.
- 7 Utilisez ▲▼ pour sélectionner **Aller à l'étape suivante**, puis appuyez sur **OK**.
- 8 Utilisez ▲▼ pour sélectionner **Antenne/Câble** et utilisez pour sélectionner ◀▶ pour sélectionner **Antenne / Câble**.
 - Lorsque vous sélectionnez **Antenne**, le téléviseur détecte les signaux de l'antenne. Il recherche les chaînes DTV et la télévision analogique disponibles dans votre région.
 - Lorsque vous sélectionnez **Câble**, le téléviseur détecte les signaux provenant du câble. Il recherche les chaînes DTV, la télévision analogique et câble disponibles dans votre région.
- 9 Utilisez ▲▼ pour sélectionner **Aller à l'étape suivante**, puis appuyez sur **OK**.
 - La syntonisation automatique démarrera.

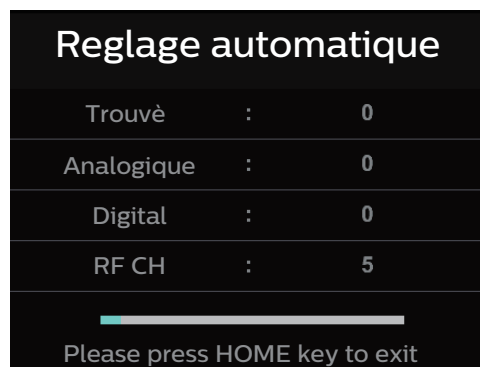

3 Utilisation de votre téléviseur

Allumage de votre téléviseur et passage en mode veille

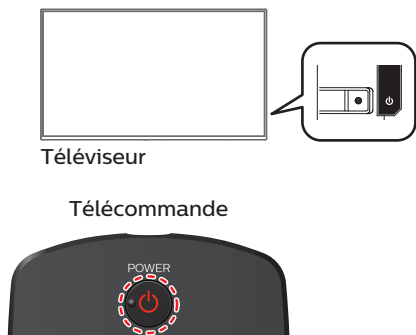

Pour allumer le téléviseur à partir du mode de mise en veille ou pour le mettre en veille

- Appuyez sur les touches sur le l'appareil ou la télécommande.

Remarque

- La consommation d'énergie contribue à la pollution de l'eau et de l'air. Lorsque le cordon d'alimentation est branché, votre téléviseur consomme de l'énergie avec une consommation modérée en mode veille.

Réglage du volume

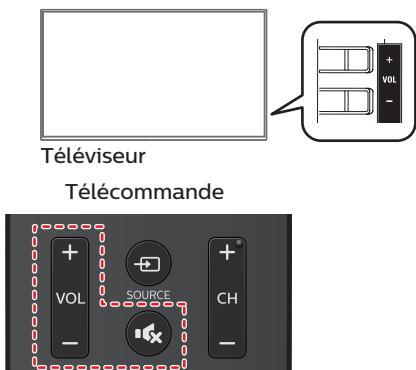

Pour réduire ou augmenter le volume

- Appuyez sur **VOL + / -** les touches sur le téléviseur ou sur la télécommande.

VOL + : Volume haut

VOL - : Volume bas

Pour activer ou désactiver la sourdine

- Appuyez sur sur la télécommande pour éteindre le son.
- Appuyez de nouveau sur ou utilisez **VOL +** pour rétablir le niveau de volume initial.

Changement de chaînes

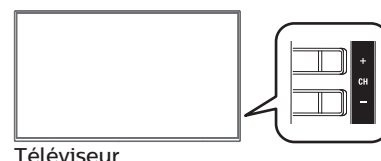

Téléviseur

Télécommande

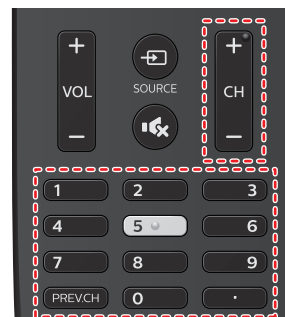

Pour sélectionner les chaînes à l'aide de CH + / -

- Appuyez sur **CH + / -** les touches sur le téléviseur ou sur la télécommande.

Pour sélectionner les chaînes à l'aide des les touches Numériques

L'utilisation d'un téléviseur numérique

- Pour les chaînes numériques, appuyez sur un nombre suivi d'un point ".", puis la chaîne secondaire correspondante.
 - Lorsque vous sélectionnez la chaîne numérique 11,1 Assurez-vous d'appuyer sur **.** avant d'entrer la chaîne secondaire.



L'utilisation d'un télévision câble / NTSC (analogique)

- Lorsque vous sélectionnez la chaîne câblée ou analogique 11



Appuyez **PREV.CH** pour revenir à la chaîne précédente.

Remarque

- Pour sélectionner des chaînes non mémorisées, utilisez **les touches Numériques**.
- Pas de signal** apparaît sur l'écran du téléviseur une fois la diffusion de la chaîne secondaire terminée.
- Le message **Sonore Seulement** apparaît sur l'écran du téléviseur lorsque vous recevez uniquement un signal audio.

Regarder des chaînes à partir d'un périphérique externe

Changer chaque mode d'entrée permet de basculer facilement du téléviseur aux autres appareils externes à l'aide de la télécommande lorsque ceux-ci sont connectés à l'appareil.

- 1 Allumez le décodeur ou le périphérique branché.

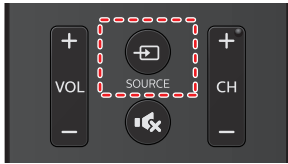

- 1 Appuyez sur **SOURCE** and useet utilisez **▲▼** pour sélectionner le décodeur ou l'appareil connecté et attendez quelques secondes jusqu'à ce que l'image apparaisse.

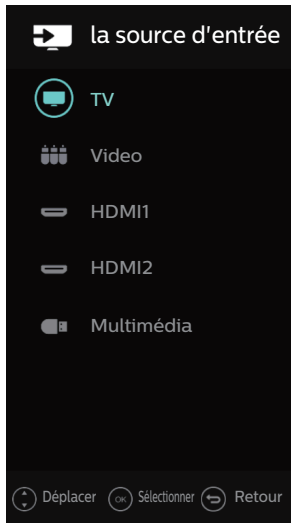

- 2 Utilisez la télécommande de votre décodeur ou l'appareil branché pour sélectionner les chaînes.

Minuterie de veille

La minuterie de veille peut être réglée pour que l'appareil passe en mode veille après une certaine période.



Appuyer sur **SLEEP** de façon répétitive pour changer la durée (de 5 minutes jusqu'à 240 minutes).

5 min

Appuyez une fois sur **SLEEP** pour afficher la durée restante sur l'écran.

- Pour annuler la minuterie, appuyez plusieurs fois sur **SLEEP** jusqu'à ce que **Désactivé** apparaisse.

Changement du mode audio



L'utilisation d'un téléviseur numérique

- 1 Appuyez sur **SAP** pour afficher la langue actuellement sélectionnée.
- 2 Appuyez plusieurs fois sur **SAP** pour afficher les langues audio disponibles.

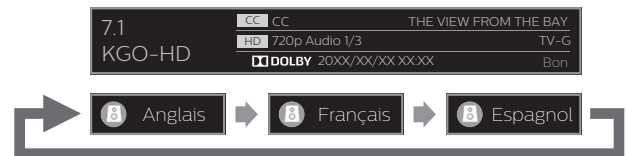

Remarque

- Les langues disponibles varient d'une diffusion à l'autre.
- **Other** s'affiche lorsque la langue audio n'est pas disponible ou lorsque les langues disponibles sont autres que l'Anglais, le Français ou l'Espagnol.

L'utilisation d'un télévision câble / NTSC (analogique)

- 1 Appuyez sur **SAP** pour afficher le mode audio actuellement sélectionnée.
- 2 Pendant la réception d'une diffusion des MTS, appuyez plusieurs fois sur **SAP** pour parcourir les canaux audio disponibles. ex.) Quand tous les modes sont disponibles



- Stéréo** : Émet l'audio stéréo
Mono : Émet l'audio mono
SAP : Émet la seconde piste audio

Créer une liste de chaînes préférées

Vous pouvez créer des listes de vos chaînes préférées afin de pouvoir facilement les retrouver.

Ajoutez des chaînes pour créer une liste des favoris, consultez

Favoris → p. 24.

Afficher la liste de chaînes préférées

Après avoir ajouté une chaîne favorite, appuyez sur **FAVORITE**, les chaînes favorites s'afficheront dans la liste.

Vous pouvez utiliser ▲▼ pour modifier la chaîne à partir du menu Liste des favoris.



Modifier le format de l'image

Les modes d'affichage peuvent être sélectionnés lorsque la station de diffusion envoie un signal vidéo 16:9 ou 4:3.

Deux types de modes d'affichage peuvent être sélectionnés lorsqu'un signal d'entrée provenant d'un ordinateur est reçu.

Appuyez plusieurs fois sur **FORMAT** pour changer le format de l'image du téléviseur.

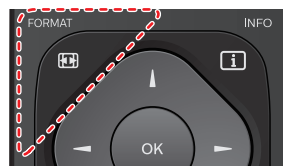

Neutre	Ajustez automatiquement le format de l'image selon la taille du téléviseur et de l'émission de télévision.
Wide	Utilisez pour regarder du contenu pour écrans larges (16:9).
Zoom	Élargit l'image pour remplir l'écran. Le haut et le bas peuvent être coupés.
Cinema	Étire l'image vers les bords, mais garde une image claire au centre.
Plein écran (DVI)	Affiche une image étirée horizontalement disproportionnée afin de remplir l'écran.
Point à point (DVI)	Affiche une image à sa taille originale.

Pour un signal vidéo analogique 16:9

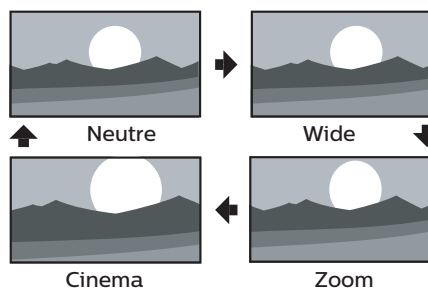

Pour un signal vidéo analogique 4:3

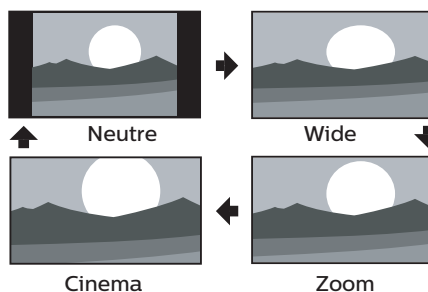

Pour un signal d'entrée HDMI

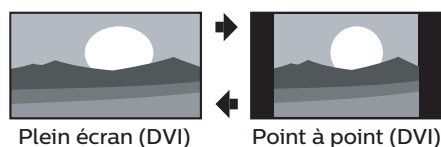

- Cet appareil peut également être connecté à votre PC doté d'un port DVI. Utilisez un câble de conversion DVI-HDMI pour cette connexion Vidéo v qui nécessite également un câble de conversion de la mini prise stéréo 3,5mm pour les signaux audio analogiques.
- Reportez-vous au signal vidéo 16:9 sur cette page si le PC a une prise de sortie HDMI.

Information sur l'écran du téléviseur

Vous pouvez afficher sur l'écran du téléviseur la chaîne actuellement sélectionnée ou d'autres informations, telles que le format de l'image.

Dans le mode numérique, les informations détaillées de diffusion pour le chaîne actuelle hors antenne telles que le titre de l'émission sont affichées.

1 Appuyez sur **INFO**.

L'utilisation d'un téléviseur numérique

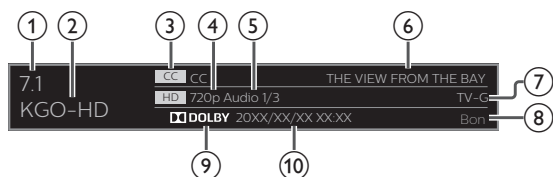

- ① Numéro de chaîne
Changement de chaînes ➔ p. 16
- ② Titre de l'émission
- ③ CC (non disponible si les sous-titres sont réglés sur Arrêt)
Sous-titrage ➔ p. 28
- ④ Résolution du signal
- ⑤ Renseignements sur l'audio
Changement du mode audio ➔ p. 17
- ⑥ Station émettrice
- ⑦ Classement de surveillance parental
Utilisation des fonctions de surveillance parentale ➔ p. 25
- ⑧ Qualité du signal
- ⑨ Dolby
- ⑩ Horloge

L'utilisation d'un téléviseur câble / NTSC (analogique)

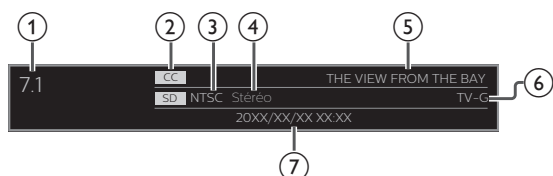

- ① Numéro de chaîne
Changement de chaînes ➔ p. 16
- ② CC (non disponible si les sous-titres sont réglés sur Arrêt)
Sous-titrage ➔ p. 28
- ③ Résolution du signal
- ④ Mode Audio
Changement du mode audio ➔ p. 17
- ⑤ Station émettrice
- ⑥ Classement de surveillance parental
Utilisation des fonctions de surveillance parentale ➔ p. 25
- ⑦ Horloge

2 Appuyez sur **INFO** pour cacher l'information.

Remarque

- Lorsque le guide des émissions est affiché, la fonction de sous-titres est interrompue.
- L'affichage des informations disparaît automatiquement au bout de 5 secondes.

4 Tirer le meilleur parti de votre téléviseur

Cette section présente un aperçu du menu principal qui s'affiche lorsque vous appuyez sur . Le menu principal comprend les options de configuration des fonctions ci-dessous.

Afficher le menu principal

- 1 Appuyez sur  pour afficher le menu principal.

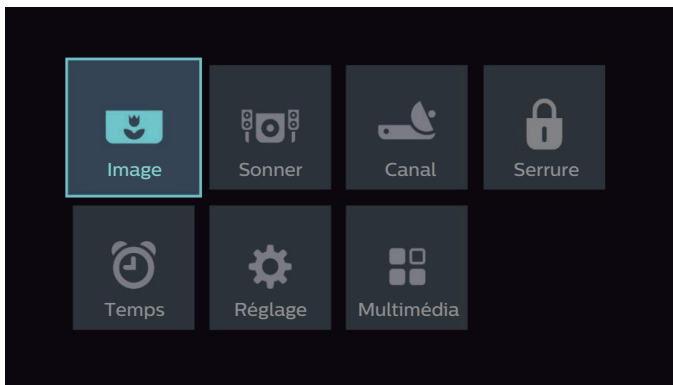

- 2 Utilisez , , ,  pour sélectionner le menu et l'option désirés, puis appuyez sur **OK**.

Image

 p. 21

Réglage du mode de l'image ou personnalisation de la qualité de l'image selon vos préférences.

Sonner

 p. 22

Réglage du mode sonore, de l'égaliseur et de certaines autres fonctions sonores.

Canal

 p. 23

Balayage des chaînes disponibles dans votre zone et visualisation des niveaux d'antenne.

Serrure

 p. 25

Réglage du guide parental et certaines autres fonctions utiles.

Temps

 p. 27

Réglage de la minuterie, du fuseau horaire et certaines autres fonctions utiles.

Réglage



 p. 28

Réglage de la langue à l'écran, des sous-titres codés, et certaines autres fonctions utiles.

Multimédia

 p. 32

Vous pouvez regarder des fichiers d'images (JPEG) stockés sur une clé USB.

- 3 Une fois le réglage terminée, appuyez sur  ou  **BACK** pour quitter.

Image

- 1 Appuyez sur et utiliser pour sélectionner **Image**, puis appuyez sur **OK**.

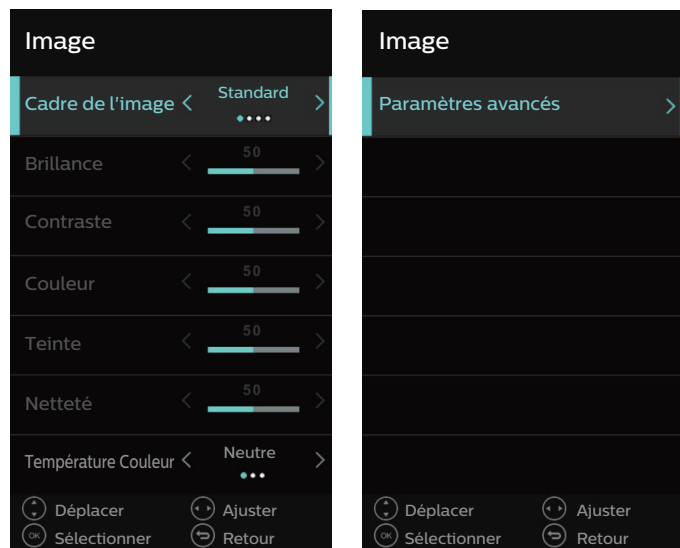

- 2 Utilisez pour sélectionner l'option que vous souhaitez régler, puis appuyez sur **OK**.

Cadre de l'image	Pour sélectionner le réglage de votre choix, puis appuyez sur OK . (Standard , Dynamique , Soft ou Utilisateur) La clarté, le contraste, la couleur, la teinte et la netteté sont seulement disponibles en mode User .	
	◀ Curseur	Curseur ▶
Brillance	Pour réduire la luminosité	Pour augmenter la luminosité
Contraste	Pour réduire le contraste	Pour augmenter le contraste
Couleur	Pour atténuer la couleur	Pour accentuer la couleur
Teinte	Pour ajuster les tons de couleur, en particulier pour que les teintes de la peau paraissent plus naturels.	
Netteté	Pour adoucir	Pour rendre plus net
Température Couleur	Pour régler la température de la couleur à Neutre , Chaude et Froide . Augmentez ou réduisez la couleur chaude de l'image (rouge) ou la couleur froide (bleu) selon vos préférences.	
Paramètres avancés	Pour sélectionner le réglage de votre choix, puis appuyez sur OK . (Format , Réduction du bruit , Contraste dynam , HDMI Mode et 120 PMR)	

- Vous pouvez régler une caractéristique sur la qualité de l'image dans **Paramètres avancés**.

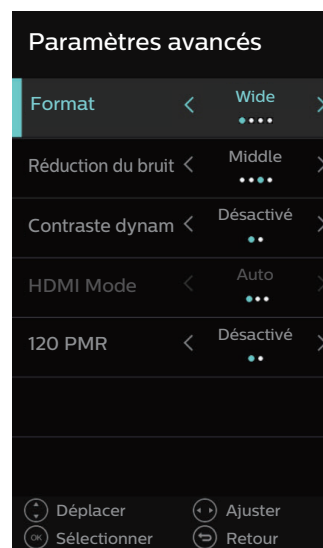

Format	Modifier le format de l'image → p. 18	
Réduction du bruit	Pour sélectionner le réglage de votre choix, puis appuyez sur OK . (Désactivé , Bas , Middle ou Haut)	
Contraste dynam	Désactivé	Pour régler Contraste dynam à Désactivé
	Activé	Pour augmenter le contraste dans une image automatiquement
HDMI Mode	Auto	Reconnaissance automatique du signal d'entrée original
	Video	Réglez l'image de sortie en mode Vidéo
	Graphic	Réglez l'image de sortie en mode graphique
120 PMR	Désactivé	Pour régler 120 PMR à Désactivé
	Activé	Pour faire en sorte que la vidéo apparaisse plus fluide

Sonner

- 1 Appuyez sur **↑** et utiliser **▲▼◀▶** pour sélectionner **Sonner**, puis appuyez sur **OK**.

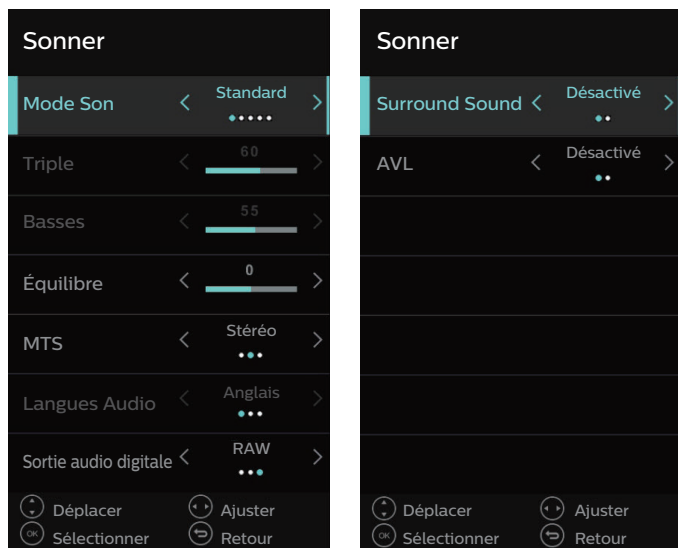

- 2 Utilisez **▲▼◀▶** pour sélectionner l'option que vous souhaitez régler, puis appuyez sur **OK**.

Mode Son	Pour sélectionner le réglage de votre choix, puis appuyez sur OK . (Standard , Utilisateur , Film , Sports ou Musique) Les sons graves, aigus et équilibrés sont seulement disponibles en mode Utilisateur .	
	◀ Curseur	Curseur ▶
Triple	Ajustez l'effet aigu. Augmentez ou réduisez les sons plus aigus.	
Basses	Ajustez l'effet grave. Augmentez ou réduisez les sons plus graves.	
Équilibre	Ajustez la balance des haut-parleurs gauche et droit pour l'adapter à votre position d'écoute.	

Vous pouvez régler le mode de sortie comme une valeur par défaut pour le mode son (la Télévision analogique seulement).

Ce réglage n'est pas verrouillé lorsque vous modifiez le mode de sortie à l'aide de la touche **SAP**. Référez-vous au **Changement du mode audio** ➔ p. 17.

MTS	Mono	Pour émettre en audio mono
	Stéréo	Pour émettre en audio stéréo
	SAP	Émet la seconde piste audio

Sélectionnez la langue prise en charge par la chaîne numérique choisie. Elle est seulement disponible dans la source du téléviseur.

Langues Audio	Pour régler votre langue préférée pour la diffusion en continu audio (Anglais , Espagnol ou Français).
----------------------	---

Vous pouvez sélectionner la sortie audio pour un connecteur de sortie audio numérique.

Sortie audio digitale	Désactivé	Pour régler Sortie audio digitale à Désactivé
	PCM	Pour émettre en format PCM
	RAW	Date codée de l'image originale

Sélectionnez l'effet du son du haut-parleur pour qu'il soit ambiophonique ou non.

Surround Sound	Désactivé	Pour régler Surround Sound à Désactivé
	Activé	Pour régler Surround Sound à Activé

Cette fonction maintient un volume sonore constant en compensant les différences de volume sonore constatées entre les publicités et les programmes.

AVL	Désactivé	Pour désactiver la AVL
	Activé	Pour réduire les différences de volume entre les publicités et les programmes de télévision

Canal

Avant de commencer :

Assurez-vous que l'appareil est relié à une antenne ou au câble.

- 1 Appuyez sur  et utiliser     pour sélectionner **Canal**, puis appuyez sur **OK**.

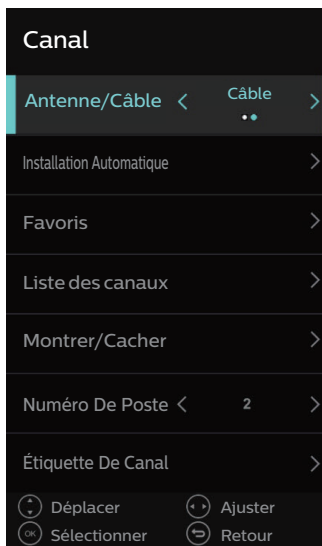

- 2 Réglez les éléments suivants.

Antenne/Câble

Sélectionnez le type de signal.

- 1 Utilisez   pour sélectionner **Antenne/Câble**, puis utilisez   pour sélectionner une option.

Antenne	Lorsque Antenne est sélectionnée, le téléviseur détecte les signaux d'antenne. Il cherche les chaînes ATSC (numériques) et NTSC (analogiques) disponibles dans votre région.
Câble	Lorsque vous sélectionnez Câble , le téléviseur détecte les signaux provenant du câble. Il cherche les chaînes ATSC (numériques) et NTSC (analogiques) disponibles dans votre région.

Installation Automatique

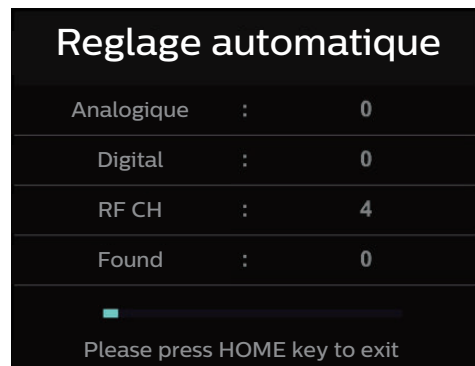

Veillez à ce que le câble RF soit correctement connecté à l'appareil et à ce que vous soyez enregistré auprès de votre fournisseur de télévision par câble lorsque vous installez les chaînes du câble.

- 1 Utilisez   pour sélectionner **Installation Automatique**, puis appuyez sur **OK**.



- Lorsque le balayage et la mémorisation des chaînes disponibles sont terminés, la chaîne ayant le plus petit numéro est affichée.

Remarque

- Après avoir réglé **Installation Automatique**, utiliser **CH + / -** vous permet d'ignorer des chaînes non disponibles automatiquement.
- Si vous ne recevez aucun signal de votre service de télévision par câble, contactez votre fournisseur de câble.
- Si vous appuyez sur  ou  pendant le balayage automatique des chaînes, la configuration des chaînes de télévision sera annulée.
- Même si **Installation Automatique** est terminé, le réglage des chaînes est perdu si le cordon d'alimentation est débranché avant que l'appareil passe en mode veille en appuyant sur .
- Le code NIP sera nécessaire une fois que vous aurez défini un code NIP dans **Utilisation des fonctions de surveillance parentale** ➔ p. 25.
- Pour modifier votre NIP, suivez les instructions fournies dans la section **Changer mot de passe** ➔ p. 25.

Favoris

Ajouter certaines chaînes à la liste des favoris.

- 1 Utilisez ▲▼ pour sélectionner **Favoris**, puis appuyez sur **OK**.
- 2 Utilisez ▲▼ pour sélectionner la chaîne que vous souhaitez ajouter, puis appuyez sur **OK**.
 - Si vous devez annuler le réglage d'un favori, sélectionnez la chaîne du favori, puis sélectionnez **OK** pour annuler le réglage du favori.



Liste des canaux

Affichez le menu **Liste des canaux**.

- 1 Utilisez ▲▼ pour sélectionner **Liste des canaux**, puis appuyez sur **OK**.
- 2 Utilisez ▲▼ pour sélectionner la chaîne que vous souhaitez changer, puis appuyez sur **OK**.



Montrer/Cacher

Afficher ou masquer les chaînes de votre liste d'émissions.

- 1 Utilisez ▲▼ pour sélectionner **Montrer/Cacher**, puis appuyez sur **OK**.
- 2 Utilisez ▲▼ pour sélectionner la chaîne que vous souhaitez afficher/masquer, puis appuyez sur **OK**.
 - Si vous devez annuler le réglage de **Montrer/Cacher**, sélectionnez la chaîne à afficher/masquer, puis sélectionnez **OK** pour annuler le réglage du favori.
 - Les chaînes masquées peuvent être ignorées lors de la sélection chaînes à l'aide des touches **CH + / -**, **PREV.CH**.
 - Les chaînes masquées peuvent encore être sélectionnées avec les **touches Numériques**.

Numéro De Poste

Afficher le numéro de la chaîne.

- 1 Utilisez ▲▼ pour sélectionner **Numéro De Poste**.
- 2 Utilisez ◀▶ pour sélectionner **5.1 / 5.2 / 6.0 / 11.0 / 33.1 / 33.2 / 33.3**.



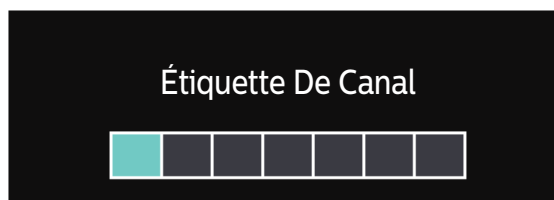

Étiquette De Canal

Créer des étiquettes pour les chaînes, jusqu'à 7 caractères.

- 1 Utilisez ▲▼ pour sélectionner **Étiquette De Canal**, puis appuyez sur **OK**.
- 2 Utilisez ▲▼◀▶ pour ajuster.



Serrure

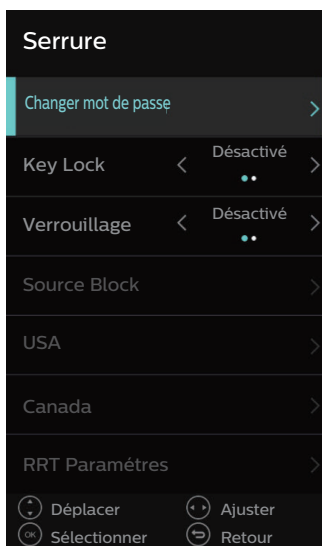

- 1 Appuyez sur  et utilisez     pour sélectionner **Serrure**, puis appuyez sur **OK**.
- 2 Utilisez **les touches Numériques** pour saisir votre NIP à 4 chiffres.
 - Si vous n'avez pas encore défini votre NIP, saisissez **0, 0, 0, 0**.
 - Lorsque le NIP est correct, **Serrure** le menu surveillance parentale s'affiche.



- 3 Réglez les éléments suivants.

Changer mot de passe

Le code NIP par défaut de l'appareil est (0000), mais vous pouvez définir votre propre NIP.

- 1 Utilisez   pour sélectionner **Changer mot de passe**, puis appuyez sur **OK**.
- 2 Appuyez sur **les touches Numériques** pour saisir le nouveau code NIP à 4 chiffres.
 - Saisissez de nouveau le code NIP dans le champ de saisie **Confirme le code**.

Remarque

- Assurez-vous que un code NIP et le code NIP de confirmation sont identiques. S'ils sont différents, l'espace de saisie devient vide pour permettre de saisir à nouveau le code NIP.
- Vous avez oublié votre code NIP, vous pouvez saisir le mot de passe universel "071 1" pour accéder au menu **Serrure**.

Key Lock

- 1 Utilisez   pour sélectionner **Key Lock**, puis utilisez   pour sélectionner une option.

Désactivé	Déverrouillez les boutons du panneau sur le téléviseur.
Activé	Verrouillez les boutons du panneau sur le téléviseur.

Verrouillage

Verrouillez ou déverrouillez les boutons sur le téléviseur.





- 1 Utilisez   pour sélectionner **Verrouillage**, puis utilisez   pour sélectionner une option.

Désactivé	Déverrouillez le système.
Activé	Verrouillez le système.

Utilisation des fonctions de surveillance parentale

Source Block

Certaines chaînes ou certains modes d'entrée externes spécifiques peuvent être invisibles lorsque cette fonction est active.

- 1 Utilisez   pour sélectionner **Source Block**, puis appuyez sur **OK**.
- 2 Utilisez   pour sélectionner les chaînes particulières ou externe entrée, puis appuyez plusieurs fois sur **OK** pour bloquer et débloquer.

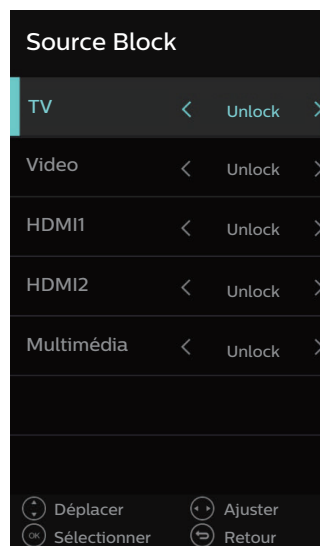

Régler le classement américain

Verrou qualif. US ciné est le système de classement créé par MPAA. Verrou qualif. US TV est un accès contrôlé des émissions des personnes fondé sur le classement de leur âge et du contenu.

- Utilisez ▲▼ pour sélectionner **USA**, puis appuyez sur **OK**.
- Pour le classement de la télévision américaine, appuyez sur **OK** pour accéder aux sous-classements afin de verrouiller ou déverrouiller les émissions.
 - indique que le classement n'est pas verrouillé (Visible).
 - indique que le classement est verrouillé (Bloqué).
- Pour les classements de la MPAA, utilisez ◀▶ pour sélectionner le classement désiré afin de bloquer et débloquer.

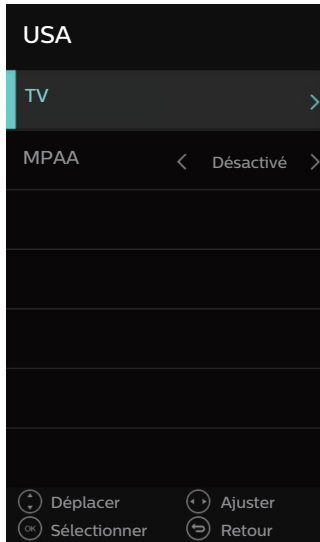

Classement de films	Classement d'émissions de télévision	Description
Désactivé	–	Aucun classement
–	All	Verrouillage de tous les classements incluant aucun classement
–	TV-Y	Convient à tous les enfants
–	TV-Y7	Convient à tous les enfants de 7 ans et plus
G	TV-G	Général
PG	TV-PG	Surveillance parentale recommandée
PG-13	–	Ne convient pas aux enfants de moins de 13 ans
–	TV-14	Ne convient pas aux enfants de moins de 14 ans
R	–	Restreint, les moins de 17 ans doivent être accompagnés d'un parent ou d'un tuteur adulte
NC-17	–	Aucune personne de moins de 17 ans admise
X	TV-MA	Public adulte seulement

Pour spécifier les sous-classements (affichés dans la colonne de droite)

Dans le cas de **TV-Y7**, **TV-PG**, **TV-14** ou **TV-MA**, vous pouvez aussi spécifier des classements secondaires pour bloquer l'accès à des éléments spécifiques des émissions. Pour spécifier les classements secondaires, suivez les étapes ci-dessous.

Utilisez ▲▼◀▶ pour sélectionner le classement souhaité, puis appuyez plusieurs fois sur **OK** pour basculer entre et .

- indique que le classement n'est pas verrouillé (Visible).
- indique que le classement est verrouillé (Bloqué).

Classements des émissions de télévision américains	Classement secondaire
TV-Y7	(FV)Fantasia Violencia
TV-PG	(D)Diálogo (L)Idioma
TV-14	(S)Sexo (V)Violencia
TV-MA	(L)Idioma (S)Sexo (V)Violencia

Remarque

- Les classements secondaires bloqués apparaissent à côté de la catégorie de cote principale dans le menu **USA**.
- Le changement d'une catégorie sur ou règle automatiquement tous ses classements secondaires sur ou .

Classement EN-CA ou classement FR-CA

Vous pouvez sélectionner le classement pour la diffusion EN-CA ou FR-CA.

- Utilisez ▲▼ pour sélectionner **Canada**, puis appuyez sur **OK**.
- Utilisez ▲▼ pour sélectionner le classement désiré, puis utilisez ◀▶ pour sélectionner le classement désiré afin de bloquer et débloquer.
 - indique que le classement n'est pas verrouillé (Visible).
 - indique que le classement est verrouillé (Bloqué).

Classement canadien anglais	Classement canadien français	Description
Désactivé		Aucun classement
C	–	Pour tous les enfants
C8+	–	Pour tous les enfants de 8 ans et plus
G		Général
–	8ans+	Déconseillé aux enfants de moins de 8 ans
PG	–	Surveillance parentale recommandée
–	13ans+	Déconseillé aux enfants de moins de 13 ans
14+	–	Déconseillé aux enfants de moins de 14 ans
–	16ans+	Déconseillé aux enfants de moins de 16 ans
18+	18ans+	Réservé aux adultes

RRT Paramètres

Affichez le tableau de classement de la puce antiviolence avancée. L'option est disponible seulement lorsque le flux actuel a des données de classement téléchargeable.

- Utilisez ▲▼ pour sélectionner **RRT Paramètres**, puis appuyez sur **OK**.

Temps

- 1 Appuyez sur **↑** et utilisez **▲▼◀▶** pour sélectionner **Temps**, puis appuyez sur **OK**.

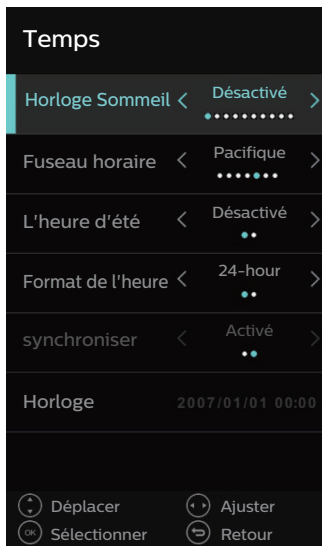

- 2 Réglez les éléments suivants.

Horloge Sommeil

Réglez la minuterie pour éteindre le téléviseur automatiquement.

- 1 Utilisez **▲▼** pour sélectionner **Horloge Sommeil**.
- 2 Utilisez **◀▶** pour sélectionner **Désactivé** ou **5 Min** pour sélectionner **240 Min**.

Fuseau horaire

Sélectionnez votre fuseau horaire.

- 1 Utilisez **▲▼** pour sélectionner **Fuseau horaire**.
- 2 Utilisez **◀▶** pour sélectionner **Pacifique** / **Alaska** / **Hawaii** / **Atlantique** / **De l'est** / **Central** / **Montagne**.

L'heure d'été

Réglez l'heure avancée pour votre localité.

- 1 Utilisez **▲▼** pour sélectionner **L'heure d'été**, puis utilisez **◀▶** pour sélectionner une option.

Désactivé	Pour régler L'heure d'été à Désactivé
Activé	Pour régler L'heure d'été à Activé

Format de l'heure

Sélectionnez votre format de l'heure.

- 1 Utilisez **▲▼** pour sélectionner **Format de l'heure**.
- 2 Utilisez **◀▶** pour sélectionner **12-hour** ou **24-hour**.

synchroniser

Utilisez pour synchroniser l'affichage automatiquement.

- 1 Utilisez **▲▼** pour sélectionner **synchroniser**, puis utilisez **◀▶** pour sélectionner une option.

Désactivé	Pour régler synchroniser à Désactivé
Activé	Pour régler synchroniser à Activé

Horloge

Elle est disponible seulement lorsque **synchroniser** est réglé à **Désactivé**.

- 1 Utilisez **▲▼** pour sélectionner **Horloge**.
 - Lorsque le réglage **synchroniser** setting est **Désactivé**, cette option peut être sélectionnée.
- 2 Appuyez sur **OK**.
 - Vous pouvez ensuite régler l'horloge que vous voulez.

Réglage

- Appuyez sur **↑** et utilisez **▲▼◀▶** pour sélectionner **Réglage**, puis appuyez sur **OK**.

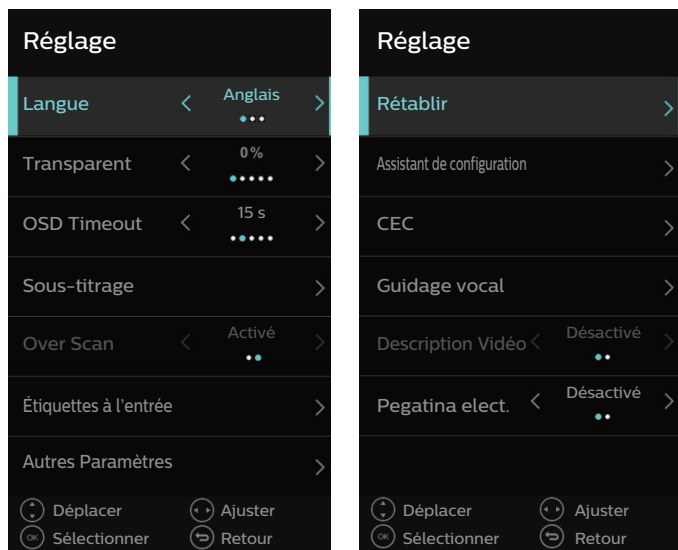

- Réglez les éléments suivants.

Langue

- Utilisez **▲▼** pour sélectionner **Langue**.
- Utilisez **◀▶** pour sélectionner **Anglais**, **Espagnol** ou **Français**, puis appuyez sur **OK**.

Remarque

- Si vous avez besoin du menu Français au lieu des menus English ou Español, appuyez sur **↑**. Utilisez **▲▼** pour sélectionner **Idioma** ou **Lingue**. Utilisez **◀▶** pour sélectionner **Français**. Appuyez sur **↑** pour afficher le menu principal.

Transparent

Ajustez la transparence du menu Affichage à l'écran.

- Utilisez **▲▼** pour sélectionner **Transparent**.
- Utilisez **◀▶** pour sélectionner **0%** / **25%** / **50%** / **75%** / **100%**.

OSD Timeout

Ajustez la durée du menu Affichage à l'écran.

- Utilisez **▲▼** pour sélectionner **OSD Timeout**.
- Utilisez **◀▶** pour sélectionner **5 s** / **15 s** / **30 s** / **45 s** / **60 s**.

Sous-titrage

Les sous-titres affichent la partie audio de l'émission en texte superposé sur l'image.

- Utilisez **▲▼** pour sélectionner **Sous-titrage**, puis appuyez sur **OK**.

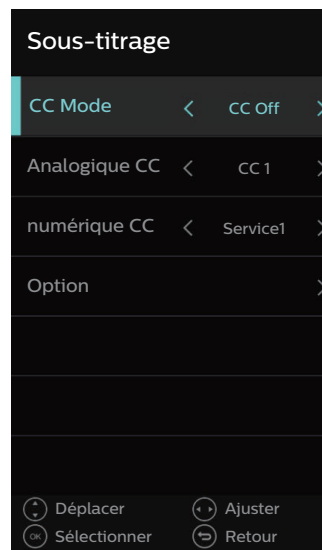

- Utilisez **▲▼◀▶** pour sélectionner la fonction que vous souhaitez utiliser.

Vous pouvez choisir l'affichage de sous-titres.

CC Mode	CC Off	Les sous-titres sont n'affichés.
	CC On	Les sous-titres sont toujours affichés.
	CC On Mute	Les sous-titres sont affichés lorsque le son est éteint.

L'utilisation d'un télévision câble / NTSC (analogique)

Analogique CC	CC 1 et Text1	Les principaux services de sous-titres et de texte. Les sous-titres ou le texte s'affichent dans la même langue que le dialogue de l'émission (jusqu'à 4 lignes de texte sur l'écran du téléviseur).
	CC 3 et Text3	Servent de chaînes de données préférées. Le sous-titrage ou le texte est souvent une langue secondaire.
	CC 2, CC 4, Text2 et Text4	Rarement disponible les diffuseurs ne l'utilisent que dans des cas spéciaux, lorsque CC 1 et CC 3 ou Text1 et Text3 ne sont pas disponibles, par exemple.

L'utilisation d'un téléviseur numérique

Outre les sous-titres codés de base, DTV possède ses propres sous-titres codés appelés service de sous-titres numériques. Utilisez ce menu pour modifier les réglages du service de sous-titres numériques.

numérique CC	Désactivé	Aucun affichage de sous-titres numériques
	Service1 à Service6	Sélectionnez un de ces services avant de changer toute autre option dans le menu Sous-titrage . Choisissez Service1 en conditions normales.

Vous pouvez définir la police (la taille, la couleur etc.), l'arrière-plan ainsi que d'autres caractéristiques du texte en sous-titrage.

Option	Mode		Réglez l'aspect du sous-titrage numérique. Utilisez automatiquement le style du télédiffuseur.
	Police	Style de police	Le style de police, la taille, la couleur et l'opacité des sous-titres codés peuvent être modifiés.
		Taille	
		FG Color	
		FG Opacity	
	Arrière-plan	Opacité Fond	La transparence en arrière-plan (opacité) et la couleur des sous-titres affichés peuvent être modifiées.
		Couleur Fond	
	Bord	Style de bordure	La couleur de bord et le type de sous-titre affichés peuvent être commutés.
Couleur avant			

Affichage de l'image



- Vérifiez votre choix de réglage ci-dessus en vous reportant au coin supérieur droit de la fenêtre des paramètres affichée (toutes les sélections n'indiquent pas les différences sélectionnées).

Remarque

- Les **numérique CC** disponibles varient suivant le format de diffusion.
- Il est possible que le sous-titrage ne soit pas proposé par le menu options de cet appareil lorsque vous regardez la télévision par décodeur. Dans ce cas de figure, vous devez utiliser le menu options du décodeur externe pour gérer les sous-titres.
- Les sous-titres n'emploient pas toujours une grammaire et une orthographe correctes. Ce ne sont pas tous les programmes de télévision et les commerciaux publicitaires qui incluent les informations de sous-titres. Consultez le guide de programmation de télévision de votre région pour les chaînes de télévision et les heures des émissions sous-titrées codées. Les programmes sous-codés sont généralement indiqués dans l'horaire de télévision accompagnés de marques de service telles que **CC** (Closed Caption).
- Les services de sous-titrage ne sont pas tous utilisés par un diffuseur de télévision pendant la présentation d'un programme à sous-titrage codé.
- Pour que les sous-titres s'affichent sur l'écran du téléviseur, il faut que le signal diffusé contienne des données de sous-titres.
- Il se peut que les sous-titres et les textes ne correspondent pas exactement à la voix émise par le téléviseur.
- Les changements de chaîne peuvent causer le retard des sous-titres pendant quelques secondes.
- Le réglage du volume ou la coupure du son peuvent causer le retard des sous-titres pendant quelques secondes.
- Il se peut que des abréviations, des symboles ou d'autres formes grammaticales abrégées soient utilisées pour que le texte n'accuse pas de retard par rapport à l'action qui se déroule sur l'écran. Il ne s'agit pas d'un dysfonctionnement.
- Les caractères des sous-titres ou du texte ne s'affichent pas pendant l'affichage du menu principal ou des fonctions.
- Si une case noire apparaît sur l'écran de l'appareil, cela signifie que les sous-titres sont réglés en mode texte. Pour effacer cette case, sélectionnez **CC 1**, **CC 2**, **CC 3**, ou **CC 4**. Consultez **Sous-titrage** → p. 28
- Si l'appareil reçoit des signaux de mauvaise qualité (surtout lorsque le analogique (NTSC) est reçu), il se peut que les sous-titres contiennent des erreurs ou qu'aucun sous-titre ne soit disponible. Les causes possibles de mauvaise qualité des signaux sont :
 - Le brouillage causé par le démarrage d'un véhicule automobile
 - Le brouillage d'un moteur électrique
 - faiblesse du signal capté
 - La réception d'un signal multiplex (image fantôme ou scintillement de l'écran)
 - Perte de données et pixélisation (DTV seulement)
- En cas de coupure de courant, l'appareil garde en mémoire les réglages de sous-titres que vous avez choisis.
- Lorsque l'appareil reçoit un signal de lecture d'effets spéciaux (ex. : recherche, ralenti et arrêt sur image) depuis la chaîne de sortie vidéo du magnétoscope (ch3 ou ch4), il se peut qu'il n'affiche pas les bons sous-titres ou le bon texte.
- Le réglage MAE (matériel à l'essai) conforme à § 79,102 (e) est comme suit :
 - Police de caractères : Police non proportionnelle
 - Taille des caractères : Grande

Over Scan

- 1 Utilisez ▲▼ pour sélectionner **Over Scan**, puis utilisez ◀▶ pour sélectionner une option.

Désactivé	Pour régler Over Scan à Désactivé
Activé	Pour régler Over Scan à Activé

Étiquettes à l'entrée

Créer des étiquettes pour les appareils connectés à votre téléviseur.

- 1 Utilisez ▲▼ pour sélectionner **Étiquettes à l'entrée**, puis appuyez sur **OK**.
- 2 Utilisez ▲▼ pour sélectionner la source et utilisez ◀▶ pour sélectionner **Défaut** / **Antenna** / **Câble** / **Satellite** / **DTV** / **DVD** / **Blu-ray** / **HD-DVD** / **XBOX** / **Wii** / **PS3** / **Game** / **Computer** / **VCR** / **DV** / **Douane**.

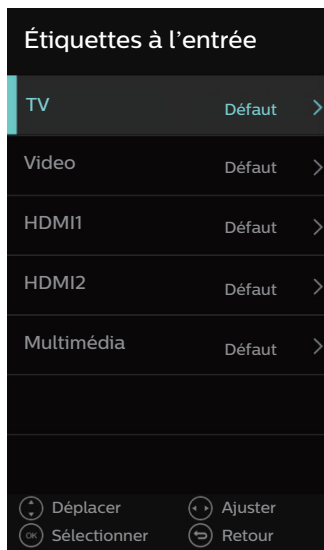

Autres Paramètres

Réglez seulement le paramètre audio, aucun signal éteint et aucune mise hors tension.

- 1 Utilisez ▲▼ pour sélectionner **Autres Paramètres**, puis appuyez sur **OK**.
- 2 Réglez les éléments suivants.

Sonore Seulement

Lisez l'audio avec l'image éteinte.

Désactivé	Pour régler Sonore Seulement à Désactivé
Activé	Lorsque vous mettez en marche le menu Sonore Seulement et que vous quittez le menu Affichage à l'écran, le panneau sera noir, puis appuyez sur une touche pour quitter l'état Sonore Seulement .

Rétablir

Modifier les options de mise en marche aux réglages par défaut.

- 1 Utilisez ▲▼ pour sélectionner **Rétablir**, puis appuyez sur **OK**.
- 2 Utilisez ◀▶ pour sélectionner **Oui**, puis appuyez sur **OK**.

Assistant de configuration

Réglez la première installation.

- 1 Utilisez ▲▼ pour sélectionner **Assistant de configuration**, puis appuyez sur **OK**.
 - La sélection est affichée seulement à la source du téléviseur.
 - Pour de plus amples détails, consultez **Assistant de configuration** ➔ p. 15.

CEC

Cette fonction vous permet de faire fonctionner des périphériques de notre marque dotés de la fonction HDMI-CEC lorsqu'ils sont connectés à cet appareil au moyen d'un câble HDMI. Vous devez brancher cet appareil aux périphériques de notre marque HDMI-CEC et veillez à ce que leurs réglages HDMI-CEC soient aussi réglés à Marche.

- Utilisez ▲▼ pour sélectionner **CEC**, puis appuyez sur **OK**.

CEC	
Contrôle CEC	Activé
Arrêt automatique du périphérique	Désactivé
Mise sous tension automatique du téléviseur	Désactivé
Récepteur audio	Désactivé
Liste des dispositifs	
Relier	
<div style="display: flex; justify-content: space-between;"> ⊕ Ajuster ⊖ Retour </div>	

- Utilisez ▲▼ pour sélectionner l'option que vous souhaitez ajuster, puis utilisez ◀▶ pour l'ajuster.

Réglez **Contrôle CEC** à **Activé** ou **Désactivé**. Les réglages suivants seront grisés quand vous les mettez sur **Désactivé**.

Contrôle CEC	Désactivé	Désactive toutes les fonctions HDMI-CEC.
	Activé	Sélectionnez ce réglage si vous avez connecté un périphérique externe compatible avec la fonction HDMI-CEC.

Vous pouvez régler votre périphérique HDMI-CEC connecté pour qu'il s'éteignent en verrouillant l'alimentation de l'appareil.

Arrêt automatique du périphérique	Désactivé	Votre périphérique HDMI-CEC connecté reste allumé même si l'appareil passe en mode veille.
	Activé	Votre périphérique HDMI-CEC connecté s'éteint automatiquement quand l'appareil passe en mode Veille.

Cet appareil s'allume lorsqu'il détecte un signal de mise sous tension envoyé par l'un des périphériques HDMI-CEC connectés.

Mise sous tension automatique du téléviseur	Désactivé	Cet appareil reste en mode veille même si vous allumez votre périphérique HDMI-CEC connecté.
	Activé	Cet appareil s'allume automatiquement lorsque vous mettez l'un des périphériques HDMI-CEC connectés en marche.

Le récepteur audio vous permet d'utiliser CEC pour envoyer directement l'audio du téléviseur à un périphérique audio connecté, sans qu'un câble audio supplémentaire ne soit nécessaire. Seulement le mode HDMI 1 a une fonction de récepteur audio.

Récepteur audio	Désactivé	Désactivez le récepteur HDMI-audio.
	Activé	Vous pouvez envoyer l'audio du téléviseur seulement par le câble HDMI, à condition que le téléviseur et le périphérique soient compatibles avec HDMI-audio.

Remarque

- Certains décodeurs ne sont pas compatibles avec **CEC**, ce n'est pas un défaut de fonctionnement.

Liste des dispositifs

Affichez le menu de la liste des périphériques.

- Utilisez ▲▼ pour sélectionner **Liste des dispositifs**, puis appuyez sur **OK** pour accéder au sous-menu.

Relier

Connecter le périphérique HDMI CEC.

- Utilisez ▲▼ pour sélectionner **Relier**, puis appuyez sur **OK** pour accéder au sous-menu.

Guidage vocal

Vous permet de configurer le Guide vocal et ses paramètres.

- Utilisez ▲▼ pour sélectionner **Guidage vocal**, puis appuyez sur **OK**.
- Utilisez ▲▼ pour sélectionner l'option que vous souhaitez ajuster, puis utilisez ◀▶ pour l'ajuster.

Guidage vocal	Désactivé	Pour régler Guidage vocal à Désactivé
	Activé	Pour régler Guidage vocal à Activé
Le volume	Haut	Règle le volume du guide vocal selon votre préférence
	Middle	
	Bas	
Vitesse	Fast	Règle la vitesse du guide vocal selon votre préférence
	Neutre	
	Slow	
Pitch	Haut	Règle la hauteur tonale du guide vocal selon votre préférence
	Middle	
	Bas	

Description Vidéo

Passez de l'audio principal au flux audio secondaire qui comporte une description vidéo et vice versa.

- Utilisez ▲▼ pour sélectionner **Description Vidéo**, puis utilisez ◀▶ pour sélectionner une option.

Désactivé	Pour régler Description Vidéo à Désactivé
Activé	Pour régler Description Vidéo à Activé

Pegatina elect.

L'étiquette E (étiquette électronique) s'affiche. Vous pouvez désactiver étiquette E à l'aide de la procédure suivante.

- Utilisez ▲▼ pour sélectionner **Pegatina elect.**
- Utilisez ◀▶ pour sélectionner **Désactivé**.

Désactivé	Vous pouvez désactiver le Pegatina elect.
Activé	L'étiquette E s'affiche à l'écran du téléviseur.

Multimédia

Votre téléviseur est doté d'un prise USB qui vous permet de visualiser des photos JPEG stockées sur une clé USB.

- 1 Branchez la clé USB dans le port USB situé à l'arrière du téléviseur.
- 2 Appuyez sur **Home** et utiliser **▲▼◀▶** pour sélectionner **Multimédia**, puis appuyez sur **OK**.

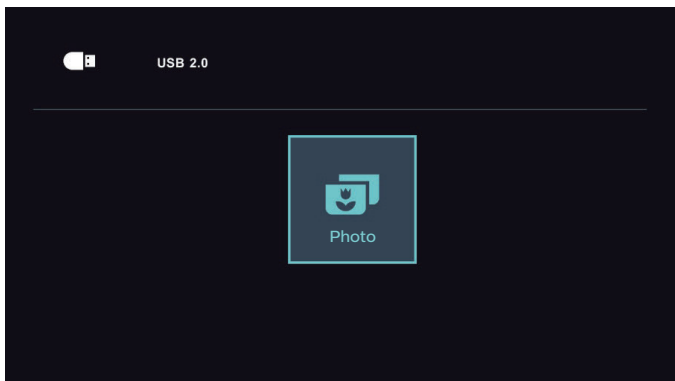

- 3 Sélectionnez **Photo**, puis appuyez sur **OK**.

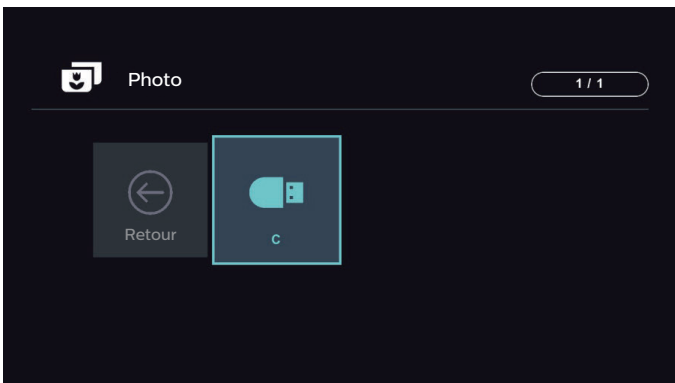

- 4 Utilisez **▲▼◀▶** pour sélectionner l'image que vous souhaitez regarder, puis appuyez sur **OK**.
 - Lorsque l'option que vous avez sélectionnée est mise en surbrillance, les renseignements sur le fichier apparaîtront et l'image sera prévisualisée au centre.
 - Utilisez **▲▼◀▶** pour sélectionner le dossier des fichiers que vous souhaitez chercher dans le menu de sélection des fichiers, puis appuyez sur **OK** pour accéder au menu.

Image (JPEG)	Limite supérieure	4000 x 4000 pixels
---------------------	-------------------	--------------------

Remarque

- Une capacité jusqu'à 2 Go (FAT16) ou 8 Go (FAT32) peut être prise en charge.
- Jusqu'à 10 000 fichiers ou 1 000 dossiers avec 19 hiérarchies peuvent être reconnus.
- Jusqu'à 255 caractères anglais peuvent être reconnus.
- Cet appareil ne prend pas en charge le MTP (Protocole de transfert de contenu multimédia).
- Cet appareil prend en charge les systèmes de fichiers FAT16 ou FAT32.
- Si le fichier n'est pas pris en charge, un message d'erreur apparaît.
- Quand la clé USB n'est pas reconnue, essayez de la reconnecter.
- Nous ne pouvons être tenu responsable si votre clé USB n'est pas prise en charge et nous n'accepterons aucune responsabilité quant à tout dommage causé à vos données sauvegardées ou à la perte de celles-ci.
- Pour empêcher les fichiers de votre clé USB d'être effacés, placez la languette coulissante de protection contre l'écriture dans la position de protection (s'il y a lieu).
- Veillez à conserver une copie de sauvegarde des fichiers présents sur la clé USB avant de les lire sur cet appareil.
- Cet appareil ne reconnaît pas une clé USB qui nécessite un pilote spécial.
- Cet appareil ne peut pas utiliser une clé USB nécessitant une alimentation électrique externe (500mA ou plus).
- Les noms de fichiers excédant 128 caractères ou comportant un point ne sont pas pris en charge sur cette télévision.

6 Conseils utiles

FAQ

Question	Réponse
Ma télécommande ne fonctionne pas. Que dois-je faire?	<ul style="list-style-type: none"> • Vérifiez la connexion entre l'appareil principal et l'antenne ou le câble. • Vérifiez les piles de la télécommande. • Réinsérez ou remplacez les piles AAA selon la polarité (+/-) indiquée dans le compartiment des piles de la télécommande. • Assurez-vous que rien ne fait obstacle entre la fenêtre du capteur infrarouge et la télécommande. • Testez la sortie du signal infrarouge avec Vérification du signal infrarouge. ➔ p. 35 Elle est correcte, il est possible que le capteur infrarouge ait un problème. • Pointez la télécommande directement vers la fenêtre du capteur infrarouge à l'avant de l'appareil. • Rapprochez-vous de l'appareil. • Lorsqu'un appareil équipé d'un système infrarouge (par exemple un PC) se trouve à proximité de cet appareil, il se peut qu'il interrompe le signal de la télécommande de l'appareil. Éloignez l'appareil équipé d'un système infrarouge de cet appareil, changez l'angle du capteur infrarouge ou éteignez la fonction de communication infrarouge.
Pourquoi l'assistant de configuration apparaît-il à chaque fois que j'allume l'appareil?	<ul style="list-style-type: none"> • Connectez le câble coaxial RF directement à l'appareil et exécutez l'assistant de configuration. • Assurez-vous de réaliser l'assistant de configuration avant que l'appareil passe en mode Veille.
Pourquoi ne puis-je pas regarder certaines émissions de télévision à signal RF?	<ul style="list-style-type: none"> • Le balayage automatique doit être effectué lors de la première configuration de l'appareil ou s'il est déplacé dans un endroit où certaines chaînes auparavant non disponibles sont diffusées. • Assurez-vous que Installation Automatique est terminée. ➔ p. 23 • Il se peut que la chaîne sélectionnée ne soit pas en ondes. • Quand Installation Automatique est interrompue et pas terminée, certaines chaînes ne peuvent pas être reçues. Assurez de terminer le balayage automatique. ➔ p. 23 • La chaîne sélectionnée est bloquée par le réglage Utilisation des fonctions de surveillance parentale ➔ p. 25 • L'appareil nécessite l'utilisation d'une antenne. Une antenne interne (Numérique ou VHF / UHF), une antenne externe (Numérique ou VHF / UHF) ou un câble coaxial RF connecté à votre décodeur câble doit être branché(e) sur l'appareil.
Pourquoi les images provenant des appareils externes connectés n'apparaissent-elles pas?	<ul style="list-style-type: none"> • Vérifiez la connexion entre l'appareil principal et l'antenne ou le câble. • Lors de l'utilisation d'un câble de connexion vidéo composant, assurez-vous que les connecteurs vert (Y), bleu (Pb/Cb) et rouge (Pr/Cr) sont connectés sur les prises colorées correspondantes de l'appareil.
Lorsque je saisis le numéro d'une chaîne, pourquoi change-t-elle automatiquement?	<ul style="list-style-type: none"> • De nombreuses chaînes numériques possèdent des numéros de chaînes optionnels. L'appareil remplace automatiquement les chiffres par ceux de la chaîne de télévision. Ces chiffres de base étaient utilisés pour les précédentes diffusions analogiques. (par ex., entrer la chaîne numérique no 30 change automatiquement à la chaîne numérique no 8.1)
Pourquoi les sous-titres ne s'affichent pas entièrement? Ou pourquoi les sous-titres sont-ils décalés par rapport au dialogue?	<ul style="list-style-type: none"> • Il arrive fréquemment que les sous-titres accusent du retard de quelques secondes par rapport au dialogue lors des diffusions en direct. La plupart des compagnies de production de sous-titres peuvent afficher les sous-titres des dialogues à une vitesse maximale de 220 mots par minute. Si le débit du dialogue est plus rapide, le texte est édité pour assurer que les sous-titres suivent le débit du dialogue sur l'écran de l'appareil.
Comment puis-je régler l'horloge?	<ul style="list-style-type: none"> • Passez au menu HEURE, vous pouvez régler l'horloge dans la sélection de l'horloge.
Mon NIP ne fonctionne plus, comment puis-je modifier les réglages du verrouillage pour enfants?	<ul style="list-style-type: none"> • Si le code NIP ne fonctionne plus, vous pouvez saisir le mot de passe universel "071 1" pour accéder au menu Serrure, puis modifier le mot de passe. Référez-vous au Utilisation des fonctions de surveillance parentale. ➔ p. 25

Conseils de dépannage

Si l'appareil ne fonctionne pas correctement lorsqu'il est utilisé selon les instructions de ce manuel,

Veillez vérifier les Conseils de dépannage et toutes les connexions une fois avant d'appeler le service technique.

Alimentation

Pas d'alimentation

- Assurez-vous que le cordon d'alimentation CA est branché.
- Vérifiez que la prise murale CA délivre la tension correcte; branchez un autre appareil électrique dans la prise murale afin de vous assurer que cette dernière fonctionne correctement.
- En cas de panne de courant, débranchez le cordon d'alimentation pendant 1 minute pour permettre à l'appareil de se réinitialiser.

Télécommande

Les boutons de télécommande ne fonctionnent pas.

- Né PAS appuyer sur plusieurs touches à la fois.
- Assurez-vous qu'aucun des boutons de la télécommande n'est coincé en position enfoncée et que tous les boutons peuvent bouger librement.

La télécommande universelle ne fonctionne pas correctement.

- Référez-vous au Manuel d'utilisation de la télécommande universelle pour le code de Philips.

Image

L'appareil est allumé, mais aucune image n'est visible à l'écran.

- Vérifiez la connexion de l'antenne ou du décodeur de diffusion par câble.
- Vérifiez que tous les câbles de l'appareil sont connectés aux bonnes prises de sortie d'un périphérique tel qu'un enregistreur de Blu-ray Disc™ / DVD.
- Vérifiez que le mode d'entrée choisi correspond bien à la prise d'entrée utilisée.
- Assurez-vous que votre ordinateur N'EST PAS en mode veille lorsque le mode d'entrée de l'appareil est défini sur PC. Appuyez sur n'importe quelle touche du clavier pour réactiver votre ordinateur.

Aucune couleur

- Regardez d'autres chaînes. Le problème peut être limité à la chaîne.
- Réglez **Couleur** dans réglages de **Image** ➔ p. 21



Mais image médiocre

- Régler **Brillance** et **Contraste** dans les paramètres **Image** ➔ p. 21
- Pour une qualité d'image optimale, regardez les émissions "Haute Définition" conçues pour écrans larges. Si vous n'avez pas accès à des programmes HD, regardez plutôt des programmes de "Définition Standard".

L'écran affiche du à une pixélisation.

- Lorsque les capacités de l'appareil dépassent celles du signal numérique diffusé, le signal est augmenté pour s'adapter aux capacités de l'appareil. Cela peut causer la pixélisation, bruit ou les parasites.

Une image inhabituelle apparaît et le téléviseur ne fonctionne pas.

- Veillez à appuyer sur le bouton  (Marche / veille) du panneau de contrôle de cet appareil pour changer le mode en direct. (Le bouton  (Marche / veille) de la télécommande ne résout pas ce problème.)
- Débranchez le cordon d'alimentation, attendez une minute, puis rebranchez-le.

Son

On entend aucun son, un son distordu ou le son est incorrect lors d'utilisation de connexions HDMI-DVI.

- Veillez à ce que les signaux audio analogiques provenant des périphériques HDMI-DVI soient connectés aux prises d'entrée audio analogiques (G/D). Consultez **Connexion PC** ➔ p. 14
- Lors d'utilisation du vidéo composite analogique, du vidéo composite analogique ou du vidéo HDMI-DVI, assurez-vous que les connecteurs audio analogiques soient installés dans les prises d'entrée audio (G/D).

Son intermittent ou aucun son.

- Assurez-vous que le câble audio est branché correctement.

Vous changez de source d'entrée et le volume change.

- L'appareil garde en mémoire le dernier réglage de volume.
- Si le volume de l'autre appareil est réglé plus bas ou plus haut, alors l'intensité sera modifiée.
- Assurez-vous que **AVL** est réglé à **Activé** ➔ p. 22

Image et Son

Pas d'image ou de son

- Assurez-vous que l'appareil est allumé.
- Vérifiez que tous les câbles de l'appareil sont connectés aux bonnes prises de sortie d'un périphérique tel qu'un enregistreur de Blu-ray Disc™ / DVD.
- Regardez d'autres chaînes. Le problème peut être limité à la chaîne ou dû à la faible puissance du signal, si la force du signal de contrôle de canal DTV.
- Débranchez le cordon d'alimentation et attendez environ 1 minute, puis rebranchez le cordon d'alimentation et rallumez l'appareil.
- Vérifiez la connexion de l'antenne ou du décodeur de diffusion par câble.
- Vérifiez que le mode d'entrée choisi correspond bien à la prise d'entrée utilisée.
- Assurez-vous que votre ordinateur N'EST PAS en mode veille lorsque le mode d'entrée de l'appareil est défini sur HDMI. Appuyez sur n'importe quelle touche du clavier pour réactiver votre ordinateur.
- Vérifiez que le son n'est pas réglé sur la sourdine. Appuyez sur  pour afficher à l'écran la barre de volume et vérifier le réglage.

L'image est déformée ou vous entendez un son inhabituel. (Téléviseur analogique - signal NTSC)

- L'appareil reçoit peut-être des interférences causées par des appareils électriques, des automobiles, des motocyclettes ou des éclairages fluorescents.
- Déplacez l'appareil pour vérifier si des interférences sont bien la cause du problème.

Image fantôme, lignes ou bandes sur l'image. (Téléviseur analogique - signal NTSC)

- Le brouillage électrique causé par d'autres appareils près du téléviseur peut affecter la qualité de l'image.
- Regardez d'autres chaînes. Le problème peut être limité à la chaîne ou dû à la faible puissance du signal, si la force du signal de contrôle de canal DTV.

Image médiocre, son intermittent ou aucun son

- Regardez d'autres chaînes. Le problème peut être limité à la chaîne ou dû à la faible puissance du signal, si la force du signal de contrôle de canal DTV.

Écran

Vous changez de source d'entrée et la taille de l'écran change.

- Cet appareil garde en mémoire le dernier mode d'affichage utilisé lors de la dernière utilisation de la source considérée.

L'image affichée ne couvre pas la totalité de l'écran.

- Si vous regardez la télévision ou si vous utilisez l'entrée vidéo composite, vidéo composantes ou HDMI avec une résolution de 480i, appuyez plusieurs fois sur  **FORMAT** pour faire défiler les différents modes d'affichage.

Marques de couleurs différentes sur l'écran du téléviseur

- Regardez d'autres chaînes. Le problème peut être limité à la station de télévision, aux données manquantes ou à la pixélisation en raison d'un signal de faible intensité.

Sous-titres

Les sous-titres s'affichent sous forme de case blanche. Les sous-titres ne s'affichent pas même s'il s'agit d'une émission sous-titrée.

- Il se peut que le brouillage généré dans l'édifice ou que les conditions météorologiques rendent les sous-titres incomplets si vous regardez un téléviseur avec signaux analogiques TV.
- Il se peut que le télédiffuseur réduise la longueur de l'émission pour insérer de la publicité.
- Le décodeur de sous-titres ne peut pas lire les informations des émissions ainsi raccourcies.

Une case noire s'affiche sur l'écran du téléviseur.

- Le mode texte est sélectionné pour les sous-titres. Sélectionnez **CC 1**, **CC 2**, **CC 3** ou **CC 4** ➔ p. 28
- S'il est connecté à un lecteur Blu-ray Disc™ / DVD, les sous-titres font alors partie du signal vidéo et sont contrôlés seulement le menu ou la télécommande du lecteur. Retirez le mode Sous-titres du téléviseur.

Remarque

- Le panneau à cristaux liquides (LCD) est fabriqué pour durer de longues années. Il peut arriver que quelques pixels non actifs s'affichent en permanence sous forme de points bleus, verts ou rouges. Cela ne doit pas être considéré comme un vice de fabrication de l'écran à cristaux liquides (LCD).
- Certaines fonctions ne sont pas disponibles dans certains modes, mais cela n'est pas un dysfonctionnement. Lisez les explications de ce manuel pour plus de détails sur les opérations correctes.

7 Information

Glossaire

La télévision analogique (NTSC)

Il s'agit d'un acronyme de l'anglais "National Television Systems Committee" et du nom donné aux normes actuelles de diffusion analogique. Les signaux la télévision analogique hertziens ne sont plus utilisés par la plupart des grandes chaînes aux États-Unis.

Rapport de format

La largeur de l'écran du téléviseur par rapport à sa hauteur. Les téléviseurs classiques ont un format 4:3 (autrement dit, l'écran du téléviseur est presque carré), contre un format 16:9 pour les modèles à écran large (l'écran du téléviseur est presque deux fois plus large que haut).

CEC (Contrôle "inter-éléments")

Ce protocole de liaison permet à votre appareil de communiquer avec nos différents appareils compatibles CEC et de contrôler automatiquement certaines fonctions. Nous ne pouvons garantir une interopérabilité de 100% avec d'autres marques d'appareils compatibles avec le protocole CEC.

Vidéo en composante

Il s'agit d'un format de signal vidéo où chacune des 3 couleurs primaires (le rouge, le bleu et le vert) est transportée sur une ligne de signaux différente. Cela permet aux téléspectateurs d'obtenir une image aux couleurs très fidèles à l'original. Il existe plusieurs formats de signaux, dont Y / Pb / Pr et Y / Cb / Cr.

Dolby Digital

Il s'agit du système développé par Dolby Laboratories pour la compression du son numérique. Il permet d'obtenir un son stéréo (2 canaux) ou l'audio à canaux multiples.

DTV (ATSC)

Il s'agit d'un acronyme de l'anglais "Advanced Television Systems Committee" et du nom donné aux normes de diffusion numérique.

Etiquette E

Etiquette E présente les caractéristiques, les informations techniques, etc., sur ce téléviseur, affichées sur l'écran du téléviseur principalement utilisée par les détaillants. Précédemment, les informations se trouvaient sur une étiquette imprimée placée sur l'écran.

HDMI (Interface multimédia haute définition)

De l'anglais "High-Definition Multimedia Interface", cette interface prend en charge, sur un seul câble, tous les formats audio / vidéo numériques non comprimés, y compris ceux d'un décodeur, d'un enregistreur de Blu-ray Disc™ / DVD et d'un téléviseur numérique.

HDTV (Télévision haute définition)

Il s'agit du format numérique ultime qui produit une image à haute résolution et une qualité d'image supérieure.

Code NIP

Il s'agit d'un numéro à 4 chiffres qui donne accès aux fonctions de supervision parentale.

SAP (Seconde Piste Audio)

De l'anglais "Secondary Audio Program", il s'agit d'une seconde piste audio diffusé séparément de la piste audio principale. Cette piste audio sert de piste optionnelle dans les diffusions bilingues.

SDTV (Télévision à définition standard)

De l'anglais "Standard Definition TV", il s'agit d'un format numérique standard dont la qualité équivaut à celle d'une image la télévision analogique.

Entretien

Nettoyage

- Nettoyez le panneau avant et les autres surfaces extérieures de l'appareil avec un chiffon en microfibre ou brosse à lentille. Avant de nettoyer le panneau, débranchez le cordon d'alimentation secteur.
- N'utilisez jamais de solvant ou d'alcool. Ne pas pulvériser d'insecticide près de l'appareil. Ces produits chimiques peuvent endommager et décolorer les surfaces.
- Ne vaporisez pas de liquide sur l'écran ou sur les autres surfaces unité. Si des liquides pénètrent dans l'appareil, ils peuvent causer des courts circuits, des chocs dégâts du feu.



Réparation

Si votre appareil ne fonctionne plus, n'essayez pas de le réparer vous-même. Aucune pièce intérieure n'est réparable par l'utilisateur. Appelez le numéro gratuit d'assistance à la clientèle que vous trouverez sur la couverture de ce manuel pour localiser un centre de service autorisé.

Vérification du signal infrarouge

Si la télécommande ne fonctionne pas correctement, vous pouvez utiliser une caméra numérique ou celle d'un cellulaire pour voir si le signal infrarouge qu'il envoie est bien reçu par l'appareil.



par ex.) À l'aide d'un appareil photo numérique :
Pointez l'appareil photo numérique vers la diode infrarouge de la télécommande à l'avant de celle-ci. Appuyez et maintenez n'importe quelle touche de la télécommande et regardez l'écran de l'appareil photo. Si la lumière clignotante infrarouge apparaît, ceci signifie que la télécommande envoie bien un signal

infrarouge.

Remarque : Certains appareils photo peuvent avoir un filtre infrarouge ou ceux des cellulaires peuvent avoir un filtre infrarouge dans un des appareils photo et les deux n'afficheront pas de signal infrarouge.

8 Caractéristiques

Modèle n°		24PFL3603
Image		
Type	HD (1366 x 768 pixels 60 Hz)	
Taille de la diagonale de l'écran / Rapport de format	23,6" / 16:9	
Angles de visionnement	178° (V) par 178° (H)	
Numérique intégré / syntoniseur analogique	ATSC (numériques) / NTSC (analogiques)	
Son		
Mono / Stéréo	Mono, stéréo, SAP	
Puissance de sortie (Watts RMS)	2,5W x 2	
Convivialité		
Format de l'image	SD	Large / Zoom / Cinéma / Normal
	HD	Large / Zoom / Cinéma / Normal
	HDMI-DVI	Plein écran / Point à point
Diaporama	Fichiers JPEG uniquement	
Chaîne		
Couverture des chaînes	TVN en direct (ATSC)	VHF: 2~13 UHF: 14~69 (Chaque chaîne peut avoir par ex. 2,1~2,9, 3,1~3,9, etc)
	Analogique en direct (NTSC)	VHF: 2~13 UHF: 14~69
CATV (NTSC analogique)	2~13, A~W W+1~W+94 (Analogiques W+1~W+84), A-5~A-1, 5A	
Système de syntonisation	Système de syntonisation synthétisé de fréquence de chaîne	
Accès aux chaînes	Clavier numérique pour accès direct, Balayage programmable, Chaîne + (haut) / - (bas) et PREV. CH (Chaîne visionnée précédente)	
Connectivité		
Entrée vidéo en composantes (Y/Pb/Pr)	1 Prenant en charge les signaux vidéo : 480i/p, 720p, 1080i/p @60Hz	
Entrée vidéo en composantes (Terminal vert en Y partagé avec le composant vidéo)	1	
Entrée HDMI	2	
	Prend en charge les signaux vidéo HDMI : 480i/p, 720p, 1080i @60Hz, 1080p @24/30/60Hz	
	Prend en charge le signal vidéo d'entrée de l'ordinateur jusqu'à WXGA (1366 x 768)	
Entrée audio analogique G/D	1 (Audio G / Audio D)	
Entrée PC	Via HDMI et DVI-HDMI + Audio analogique G/D	
USB	1	
Sortie audio numérique	1 Prend en charge le Dolby Audio (Dolby Digital et Dolby Digital Plus)	
Sortie des écouteurs	1 1/8 pouces (3,5mm)	
Alimentation		
Alimentation	120V~ +/- 10%, 60Hz +/- 0,5%	
Température		
Température de fonctionnement	41 °F (5 °C) à 104 °F (40 °C)	

- Les caractéristiques sont sujettes à des modifications sans préavis.

9 Garantie

Garantie limitée un (1) an

Couverture de garantie:

La provision pour la garantie se limite aux termes énumérés cidessous.

Qui est couvert?

La compagnie garantit le produit au premier acheteur ou à la personne recevant le produit en cadeau contre tout défaut de matière ou de main d'oeuvre conformément à la date d'achat originale (« Période de garantie ») d'un distributeur agréé. Le reçu de vente original indiquant le nom du produit ainsi que la date d'achat d'un détaillant agréé est considéré comme une preuve d'achat.

Qu'est-ce qui est couvert?

La garantie couvre les nouveaux produits contre tout défaut de matière ou de main d'oeuvre et suivant la réception d'une réclamation valide dans les limites de la garantie. La compagnie s'engage, à son choix, à (1) réparer le produit gratuitement avec des pièces de rechange neuves ou remises à neuf, ou à (2) échanger le produit pour un produit neuf ou ayant été fabriqué à partir de pièces neuves ou usagées en bon état et au moins fonctionnellement équivalent ou comparable au produit d'origine dans l'inventaire actuel de Philips, ou à (3) rembourser le prix d'achat initial du produit.

La compagnie garantit les produits ou pièces de remplacement prévus sous cette garantie contre tout défaut de matière ou de main d'oeuvre à partir de la date de remplacement ou de réparation pour une période de quatre-vingt-dix (90) jours ou pour la portion restante de la garantie du produit d'origine, la plus longue de ces couvertures étant à retenir. Lorsqu'un produit ou une pièce est échangée, tout article de rechange devient votre propriété et l'article remplacé devient la propriété de la compagnie. Lorsqu'un remboursement est effectué, votre produit devient la propriété de la compagnie.

Remarque : tout produit vendu et identifié comme étant remis à neuf ou rénové porte une garantie limitée de quatre-vingt-dix (90) jours.

Un produit de remplacement ne pourra être envoyé que si toutes les exigences de la garantie ont été respectées.

Tout manquement de répondre à toutes les exigences pourra entraîner un délai.

Ce qui n'est pas couvert - Exclusions et limitations:

Cette garantie limitée ne s'applique qu'aux nouveaux produits fabriqués par ou pour la compagnie pouvant être identifiés par la marque de commerce, le nom commercial ou le logo qui y sont apposés. Cette garantie limitée ne s'applique à aucun produit matériel ou logiciel, même si celui-ci est incorporé au produit ou vendu avec celui-ci. Les fabricants, fournisseurs ou éditeurs peuvent fournir une garantie séparée pour leurs propres produits intégrés au produit fourni.

La compagnie ne saurait être tenue responsable de tout dommage ou perte de programmes, données ou autres informations mis en mémoire dans tous médias contenus dans le produit, ou autre additionnel produit ou pièce non couvert par cette garantie. La récupération ou réinstallation des programmes, données ou autres informations n'est pas couverte par cette garantie limitée.

Cette garantie ne s'applique pas (a) aux dommages causés par un accident, un abus, un mauvais usage, une négligence, une mauvaise application ou à un produit non fournis, (b) aux dommages causés par un service réalisé par quiconque autre que la compagnie ou qu'un centre de service agréé de la compagnie, (c) à un produit ou pièce ayant été modifié sans la permission écrite de la compagnie, ou (d) si tout numéro de série a été supprimé ou défiguré, ou (e) à un produit, accessoire ou produit non durable vendu « TEL QUEL » sans garantie de quelque description que ce soit par l'inclusion de produits remis vendu « TEL QUEL » par certains détaillants.

Cette garantie limitée ne couvre pas:

- les frais d'expédition pour le renvoi du produit défectueux.
- les frais de main-d'oeuvre pour l'installation ou la configuration du produit, le réglage des commandes sur le produit du client ainsi que l'installation ou la réparation du système d'antenne/source sonore externe au produit.
- la réparation du produit et/ou le remplacement des pièces à cause d'une mauvaise installation ou entretien, d'un raccordement à une alimentation électrique incorrecte, d'une surtension temporaire, de dommages occasionnés par la foudre, d'une rémanence de l'image ou de marques à l'écran résultant de l'affichage d'un contenu stationnaire fixe pour une période de temps prolongée, de l'aspect esthétique du produit causé par une usure normale, d'une réparation non autorisée ou de toute autre cause non contrôlable par la compagnie.
- tout dommage ou réclamation pour des produits non disponibles à l'utilisation ou pour des données perdues ou logiciel perdu.
- tout dommage causé par un mauvais acheminement du produit ou par un accident encouru lors du renvoi du produit.
- un produit nécessitant une modification ou adaptation afin de permettre l'utilisation dans tout pays autre que celui pour lequel il était désigné, fabriqué, approuvé et/ou autorisé ou toute réparation du produit endommagé par ces modifications.
- un produit utilisé à des fins commerciales ou institutionnelles (y compris mais non de façon limitative les fins de location).
- un produit perdu lors de l'expédition sans preuve signée de la réception.
- tout manquement d'exploiter le produit selon le Manuel d'utilisation.

Pour obtenir de l'aide...

Communiquez avec le centre de service à la clientèle:
1-866-309-5962

Chattez avec nous en anglais:
<https://tinyurl.com/y2e29xsq>

LA RÉPARATION OU LE REMPLACEMENT CONFORMÉMENT À CETTE GARANTIE CONSTITUE LE SEUL REMÈDE POUR LE CONSOMMATEUR, AVEC LA COMPAGNIE ÉMETTRICE NON RESPONSABLE N'EST AUCUNEMENT RESPONSABLE DE TOUT DOMMAGE ACCESSOIRE OU INDIRECT RÉSULTANT DE LA VIOLATION DE TOUTE GARANTIE EXPRESSE OU IMPLICITE SUR CE PRODUIT. SAUF DANS LA MESURE INTERDITE PAR LES LOIS APPLICABLES, TOUTE GARANTIE IMPLICITE DE QUALITÉ LOYALE ET MARCHANDE OU D'UTILITÉ PARTICULIÈRE DU PRODUIT EST LIMITÉE DANS LE TEMPS À LA DURÉE DE CETTE GARANTIE.

Certains états ne reconnaissent pas l'exclusion ou la limitation de la responsabilité pour dommages indirects ou accessoires, ou autorisent des limitations sur la durée d'une garantie implicite, il est donc possible que les limitations ou exclusions mentionnées cidessus soient sans effet dans votre cas.

Cette garantie vous donne des droits légaux spécifiques. Il est possible que vous bénéficiez de droits supplémentaires variant d'un État/Province à l'autre.

License

Funai Corporation, Inc. offre par les présentes à fournir, sur demande, une copie du code source correspondant d'ouvrir le code sous copyright, sur un « TEL QUEL » code utilisé dans ce produit pour lequel une telle offre est demandée par les licences respectives. Cette offre est valable jusqu'à trois ans après l'achat du produit à toute personne qui reçoit ces informations. Pour obtenir le code source, s'il vous plaît contacter Funai Corporation, Inc. Doit écrire Funai Service Corporation OSS Request, 2425 Spiegel Drive, Groveport, OH 43125, USA. Funai Corporation, Inc. décline toute garantie et les représentations concernant logiciel et code source connexe, y compris la qualité, la fiabilité, la facilité d'utilisation et la précision, et aussi renoncer à tout expresse, implicite, légale ou autre, y compris, sans limitation, toute garantie implicite de titre, de non-contrefaçon, la qualité marchande ou aptitude à un usage particulier. Funai Corporation, Inc. no est tenu de faire une correction au code source ou le code source open source ou fournir un soutien ou une aide à son sujet. Funai Corporation, Inc. décline toute responsabilité ou liée à l'utilisation de ce logiciel et / ou le code source.



Funai Corporation, Inc.
12489 Lakeland Road, Santa Fe Springs, CA 90670, USA

This product has been manufactured by and is sold under the responsibility of Funai Corporation, Inc., and Funai Corporation, Inc. is the warrantor in relation to this product.

The Philips trademark and the Philips Shield Emblem are registered trademarks of Koninklijke Philips N.V. used under license.

ABLLOU2-24HB
★★★