

PHILIPS

AVENT

SCD881



Naudotojo vadovas

Turinys

Įvadas	4
Bendrasis aprašymas	4
Svarbi saugos informacija	5
SVARBU	5
Paruošimas naudoti	7
Kūdikio prietaisas	7
Tėvų prietaisas.....	7
Saugos naujinių teikimas	8
Kūdikio stebėjimo prietaiso naudojimas	9
Tėvų prietaiso susiejimas su kūdikio prietaisu	9
Kūdikio stebėjimo įrenginio padėties parinkimas.....	10
Funkcijos ir nustatymai	12
Garsumas.....	12
Ryškusumas.....	13
Režimai.....	13
Raminantys garsai	16
Atsiliepimas	19
Meniu funkcijos	19
Prie diržo tvirtinamas laikiklis.....	24
Valymas ir priežiūra	24
Laikymas	25
Priedų užsakymas	25
Perdirbimas	26
Aplinkos informacija.....	26
Integruotos įkraunamos baterijos išėmimas.....	26
Palikimas	26
Dažnai užduodami klausimai	27
Sieninis laikiklis	33

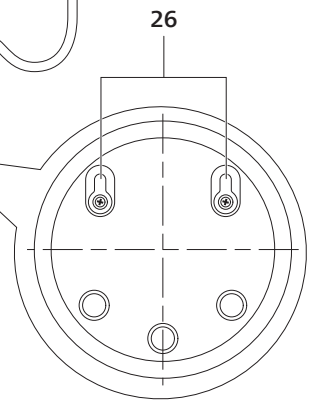
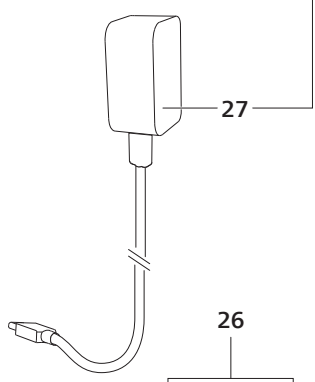
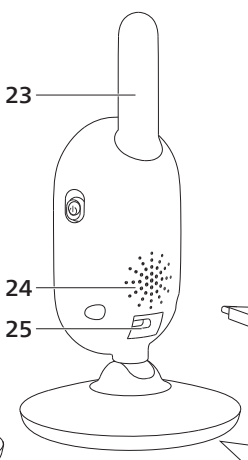
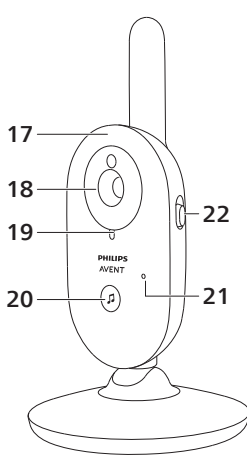
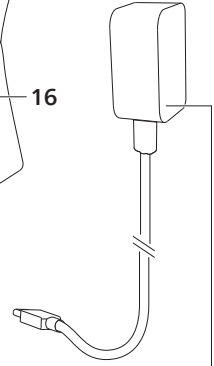
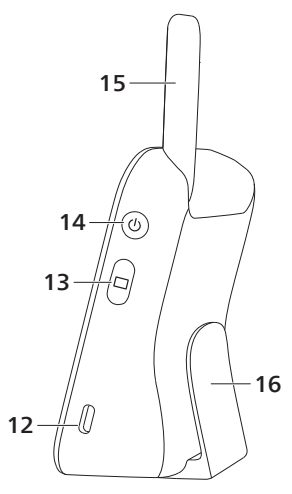
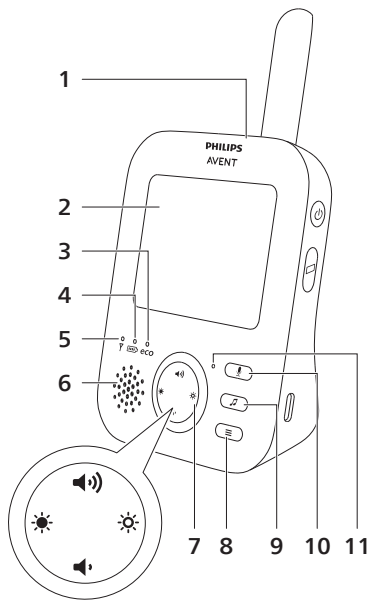

Įvadas

Sveikiname įsigijus „Philips Avent“ ir sveiki prisijungę! Norėdami pasinaudoti „Philips Avent“ siūloma pagalba, užregistruokite savo gaminį adresu www.philips.com/welcome.

„Philips Avent“ vaizdinis kūdikio stebėjimo įrenginys teikia jums pagalbą visą parą ir leidžia jums matyti jūsų kūdikį dieną ir naktį iš bet kurios vietos jūsų namuose. Naujausia skaitmeninė technologija užtikrina aiškų garsą ir aiškiausią jūsų kūdikio vaizdą. Tai suteikia jums papildomą saugumo jausmą neužeinant į kūdikio kambarį ir netrikdant jo miego.

Bendrasis aprašymas

- 1 Tėvų prietaisas
- 2 Ekranas
- 3 „Eco“ lemputė
- 4 Baterijos būsenos lemputė
- 5 Ryšio lemputė
- 6 Garsiakalbis
- 7 Valdymo mygtukas (menu naršymas / garsumas / ryškumas)
- 8 Menu mygtukas
- 9 Raminančio garso mygtukas
- 10 Atsiliepimo mygtukas
- 11 Mikrofonas
- 12 Maitinimo adapterio lizdas
- 13 Režimo mygtukas
- 14 Įjungimo ir išjungimo mygtukas
- 15 Antena
- 16 Prie diržo tvirtinamas laikiklis
- 17 Kūdikio prietaisas
- 18 Fotoaparatas
- 19 Maitinimo įjungimo lemputė
- 20 Raminančio garso įjungimo ir išjungimo mygtukas
- 21 Mikrofonas
- 22 Įjungimo ir išjungimo slankiklis
- 23 Antena
- 24 Garsiakalbis
- 25 Maitinimo adapterio lizdas
- 26 Tvirtinimo prie sienos angos
- 27 Adapteris (2 vnt.)

Svarbi saugos informacija

Prieš pradėdami naudotis prietaisu atidžiai perskaitykite šią svarbią informaciją ir saugokite ją, nes jos gali prireikti ateityje.

SVARBU

Šis kūdikio stebėjimo siūstuvus sukurtas kaip pagalbinė priemonė. Tai nėra atsakingos ir tinkamos suaugusiųjų atliekamos priežiūros pakaitalas ir neturėtų būti taip naudojamas.

Niekada nepalikite kūdikio vieno namuose. Visada įsitinkite, kad yra kas nors, kas prižiūrėtų kūdikį ir pasirūpintų jo poreikiais.

Atsakomybės ribojimas

Atminkite, kad naudodami šį kūdikio stebėjimo prietaisą prisiimate visą asmeninę atsakomybę už šio prietaiso naudojimą. „Koninklijke Philips N.V.“ ir jai pavaldžios įmonės neatsako už šio kūdikio stebėjimo prietaiso veikimą ir naudojimą bei neprisiima jokios atsakomybės, susijusios su tuo, kaip jūs naudojate šį kūdikio stebėjimo prietaisą.

Pavojus

- Kūdikio stebėjimo prietaiso niekada nemerkite į vandenį ar kitą skystį. Nedėkite prietaiso ten, kur ant jo gali lašėti arba užtikšti vanduo ar kokio nors kito skysčio. Nenaudokite kūdikio stebėjimo prietaiso drėgnose vietose ir arti vandens.
- Niekada nedėkite jokių daiktų ant kūdikio stebėjimo siūstuvo ir jo neuždenkite. Neuždenkite ventiliacijos angų. Sumontuokite laikydamiesi gamintojo nurodymų.

Įspėjimas

- Ilgas laidas. Pavojus pasismaugti!
- Prieš prijungdami prietaisą patikrinkite, ar ant adapterio nurodyta įtampa atitinka vietos elektros tinklo įtampą.
- Nemodifikuokite ir (arba) nenupjaukite jokios adapterio ir jo laido dalies, nes tai pavojinga.
- Naudokite tik rinkinyje esantį adapterį.
- Jei adapteris pažeistas, kad išvengtumėte pavojaus, visada pakeiskite jį originalaus tipo adapteriu.
- Šį prietaisą gali naudoti 8 metų ir vyresni vaikai bei asmenys, kurių fiziniai, jutimo ir protiniai gebėjimai yra silpnesni, arba neturintieji patirties ir žinių su sąlyga, kad jie bus išmokyti saugiai naudotis prietaisu ir prižiūrimi siekiant užtikrinti, jog jie saugiai naudotų prietaisą, ir supažindinti su susijusiais pavojais. Vaikai negali žaisti su šiuo prietaisu. Valyti ir taisyti prietaiso vaikai be suaugusiųjų priežiūros negali.
- Saugokite tinklo maitinimo laidą, kad jis nebūtų mindomas ar sugnybiamas, ypač prie kištukų, elektros lizdų, taip pat toje vietoje, kur laidas išeina iš prietaiso.
- Įsitinkite, kad kūdikio stebėjimo siūstuvą pastatėte taip, kad jo laidas nebūtų tarpduryje ar praėjime. Jei ketinate padėti kūdikio stebėjimo prietaisą ant stalo ar žemos spintelės, nepalikite maitinimo laido kabėti nuo stalo ar spintelės krašto. Įsitinkite, kad laidas neguli ant grindų, kur už jo galima užkliūti.

- Pakavimo medžiagas (plastikinius maišelius, kartonines apsaugas ir t. t.) laikykite vaikams nepasiekiamoje vietoje, nes jos nėra žaislai.
- Siekdami išvengti elektros smūgio, neatidarykite kūdikio įrenginio arba tėvų įrenginio korpuso.

Baterijos saugos instrukcijos

- Naudokite gaminį tik pagal paskirtį. Prieš pradėdami naudoti gaminį, jo baterijas ir priedus, atidžiai perskaitykite šią informaciją ir saugokite ją, nes jos gali prirėkti ateityje. Netinkamai naudojant gali kilti pavojus arba galima sunkiai susižeisti. Prie skirtingų gaminių pridėdami priedai gali skirtis.
- Naudokite tik originalius „Philips“ priedus ir vartojimo reikmenis. Naudokite tik atjungiamą ASSA105x-050100 (x = B arba C arba E arba J) serijos maitinimo bloką.
- Prietaisą įkraukite, naudokite ir laikykite 0–40 °C temperatūroje.
- Laikykite gaminį ir baterijas atokiai nuo ugnies ir tiesioginių saulės spindulių bei saugokite nuo aukštos temperatūros.
- Jei produktas tampa neįprastai karštas arba jaučiamas kvapas, pasikeičia spalva arba įkrovimas trunka ilgiau nei turėtų, nustokite naudoti ir įkrauti produktą bei kreipkitės į „Philips“.
- Produktų ir jų baterijų nedėkite į mikrobangų krosneles arba indukcinės viryklės.
- Neatidarykite, nemodifikuokite, nepradurkite, nepažeiskite ir neišardykite gaminio ar baterijos, kad baterijos neįkaistų ar iš jų nesklisėtų nuodingų ar pavojingų medžiagų. Nesukelkite trumpojo jungimo, neperkraukite ir nebandykite įkrauti baterijų atvirkščiai.
- Jei baterijos pažeistos arba teka, venkite sąlyčio su oda arba akimis. Taip atsitikus, nedelsdami gerai paskalaukite vandeniu ir kreipkitės į gydytoją.

Dėmesio

- Nemontuokite prietaiso šalia jokių šilumos šaltinių, pvz., radiatorių, šilumos grotelių, viryklių ar kitų įrenginių (įskaitant stiprintuvus), kurie skleidžia šilumą.
- Kai tvarkote adapterius, kištukus ir maitinimo laidą įsitikinkite, kad jūsų rankos yra sausas.
- Visas būtinas kūdikio įrenginio, tėvų įrenginio ir maitinimo adapterio ženklavimas yra kūdikio įrenginio, tėvų įrenginio ir maitinimo adapterio apačioje.

Atitikties deklaracija

„Philips Consumer Lifestyle B.V.“ patvirtina, kad radijo įrenginių tipai SCD881, SCD882, SCD891 ir SCD892 atitinka Direktyvoje 2014/53/ES nustatytus būtinus reikalavimus ir kitas atitinkamas nuostatas. Visą ES atitikties deklaracijos (AD) tekstą galima rasti internete adresu www.philips.com/support.

Elektromagnetiniai laukai (EML)

Šis gaminytis atitinka visus taikomus standartus ir nuostatas dėl elektromagnetinių laukų poveikio.

Paruošimas naudoti

Kūdikio prietaisas

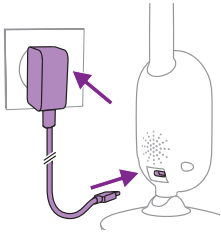

Įkiškite maitinimo adapterį į kūdikio įrenginį, o adapterį – į sieninį elektros lizdą.

Tėvų prietaisas

Tėvų įrenginys maitinamas įmontuota pakartotinai įkraunama ličio jonų baterija.

Atlikite toliau nurodytus veiksmus tėvų įrenginiui įkrauti.

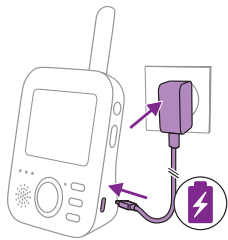

Maitinimo adapterį įkiškite į tėvų įrenginį, o adapterį – į sieninį elektros lizdą.

Kai prietaisas kraunamas, baterijos būsenos lemputė šviečia oranžine spalva.



Pastaba. Kai tėvų įrenginys išjungtas ir maitinimo adapteris prijungtas prie tėvų įrenginio, ekranas įjungiamas ir įkrovimo piktograma atsiranda ekrane, taip parodoma, kad prietaisas įkraunamas. Po 5 sekundžių ekranas bus išjungtas.



Kai baterija yra visiškai įkrauta, baterijos būsenos lemputė nuolat šviečia žaliai.

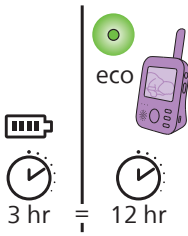

Įkrovus tėvų įrenginį 3 val., jį galima naudoti be laido apie 12 val. režimu „Eco“.

Jei įkrovimo metu tėvų įrenginys yra įjungtas, įkrovimas trunka maždaug du kartus ilgiau.

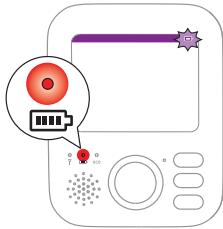

Jei pakartotinai įkraunama tėvų įrenginio baterija baigiama išseikvoti, baterijos būsenos lemputė tampa raudona ir tėvų įrenginys pypsi.

Jei baterija visiškai išseikvojama ir tėvų įrenginys neprijungtas prie maitinimo tinklo, tėvų įrenginys automatiškai išsijungia ir praranda ryšį su kūdikio įrenginiu.

Pastaba. Įmontuotos įkraunamos baterijos iš gaminio išimti negalima.

Pastaba. Baterija laipsniškai ir labai lėtai išsikrauna, net kai tėvų įrenginys išjungtas.

Patarimas: Norėdami taupyti bateriją, išjunkite tėvų įrenginį, kai jo nenaudojate.

Pastaba. Patariame laikyti tėvų įrenginį prijungtą prie elektros tinklo visą naktį. Jei naktį tėvų įrenginio baterija baigiama išseikvoti, tėvų įrenginys pypsi ir gali jus pažadinti.

Saugos naujinių teikimas

Mes nuolat stebime gaminyje naudojamą programines įrangos saugumą. Jei reikia, saugos naujiniai bus teikiami per programines įrangos naujinius. Programinės įrangos naujiniai taip pat gali būti teikiami, kad būtų galima pasiūlyti klaidų pataisas ir pagerinti veikimą arba pristatyti naujas gaminio funkcijas. Naujiniai gali būti teikiami kūdikio įrenginio ir tėvų įrenginio programinėje aparatinėje įrangoje. Naujiniai gaminiui teikiami belaidžiu būdu, nenaudojant specialių laidų ar įrangos.

„Philips“ teiks reikiamus naujinius mažiausiai dvejus metus po gaminio pristatymo.

Kūdikio stebėjimo prietaiso naudojimas

Tėvų prietaiso susiejimas su kūdikio prietaisu

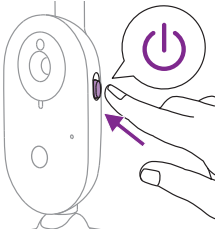

- 1 Paspauskite į viršų įjungimo ir išjungimo slankiklį į padėtį ON (įjungta).

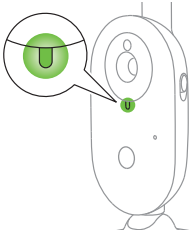

- 2 Įjungus kūdikio įrenginį, jo maitinimo įjungimo lemputė nušvinta žaliai.

Pastaba. Kūdikių įrenginio maitinimo įjungimo lemputė visada šviečia žaliai, net tada, kai nėra ryšio su tėvų įrenginiu.

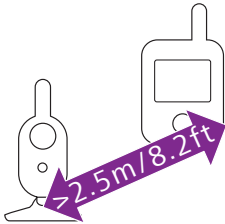

- 3 Užtikrinkite, kad tėvų įrenginys ir kūdikio įrenginys būtų bent 2,5 metro (8,2 pėdos) atstumu vienas nuo kito, kad būtų išvengta akustinio grįžtamojo ryšio.



- 4 1 sek. spauskite tėvų įrenginio įjungimo / išjungimo mygtuką, kad įjungtumėte tėvų įrenginį.

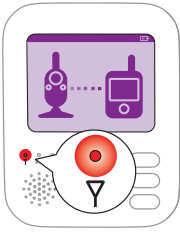

Ekranas įjungiamas, jame parodomas susiejimo vaizdas ir ryšio lemputė nušvinta raudonai. Tėvų įrenginys pradeda ieškoti kūdikio įrenginio.



Kai tėvų įrenginys susietas su kūdikio įrenginiu, tėvų įrenginio ryšio lemputė šviečia žaliai ir ekrane parodoma viena arba kelios juostos.

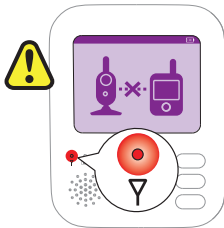

Pastaba. Sąsaja tarp tėvų įrenginio ir vaiko įrenginio užmezgama mažiau nei per 10 sekundžių.

Kai kūdikio įrenginys išjungtas, tėvų įrenginyje rodomas diapazono ribų peržengimo vaizdas. Įsitinkinkite, kad kūdikio įrenginys yra įjungtas. Neįjungus ryšio, ryšio lemputė pradės šviesti raudonai, tėvų įrenginys pypsės kas 20 sek., o ekrane bus rodomas buvimo ne ryšio zonoje paveikslėlis.

Kūdikio stebėjimo įrenginio padėties parinkimas

Įspėjimas. Kūdikio įrenginio laidai kelia pasismaugimo pavojų. Užtikrinkite, kad kūdikio įrenginys ir jo laidas būtų mažiausiai 1 metro (3,5 pėdos) atstumu nuo jūsų kūdikio. Niekada nedėkite kūdikio stebėjimo įrenginio į kūdikio lovėlą ar aptvarėlį.

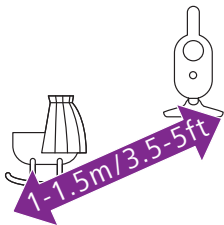

- 1 Kad garsas būtų aptinkamas optimaliai, užtikrinkite, kad kūdikio įrenginys būtų ne toliau kaip 1,5 metro (5 pėdų) atstumu nuo kūdikio. Įsitinkinkite, kad kūdikio įrenginys yra mažiausiai 1 m / 3,5 pėdų atstumu nuo kūdikio dėl galimo pasismaugimo pavojaus.

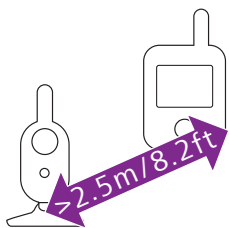

- 2** Padėkite tėvų įrenginį kūdikio įrenginio veikimo diapazone. Užtikrinkite, kad jis būtų bent 2,5 metro (8,2 pėdos) atstumu nuo kūdikio įrenginio, kad būtų išvengta akustinio grįžtamojo ryšio.

Pastaba. Jei naudojate 2,4 GHz dažnių juostoje veikiančią belaidį telefoną, belaidį vaizdo įrenginį, „Wi-Fi“ tinklą, mikrobangų krosnelę ar „Bluetooth“ ir kyla trukdžių tėvų ar kūdikio įrenginiui, perkelkite tėvų įrenginį toliau tiek, kad trukdžių nebeliktų.

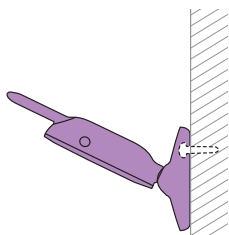

- 3** Yra du kūdikio įrenginio padėjimo būdai:
- a Kūdikio įrenginį visada statykite ant stabilaus, lygaus ir horizontalaus paviršiaus.
 - b Sraigtais sumontuokite kūdikio įrenginį prie sienos.

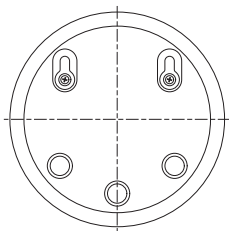

Patarimas: Sieninio laikiklio šabloną (žr. „Sieninis laikiklis“) kūdikio įrenginiui tvirtinti prie sienos galima rasti šio naudotojo vadovo pabaigoje.

Patarimas: Naudodamiesi įdėtu šablonu sienoje pažymėkite tikslią kiaurymių sraigtams vietą.

Patarimas: Parinkite kūdikio įrenginiui vietą aukščiau, kad gerai matytųsi kūdikio levelė ar aptvarėlis.

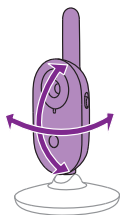

- 4** Pakoreguokite kūdikio įrenginio padėtį, kad būtų užtikrintas geriausias jūsų kūdikio matomumas. Kūdikio įrenginį galima pasukti, norint nustatyti pageidaujamą jo padėtį.

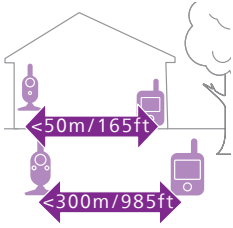

Veikimo diapazonas

Veikimo diapazonas yra iki 50 m / 165 pėdų patalpose ir 300 m / 985 pėdų lauke. Kūdikių stebėjimo įrenginio veikimo diapazonas priklauso nuo aplinkos ir veiksmų, keliančių trikdžius. Šlapios ir drėgnos medžiagos sukelia tiek daug trukdžių, kad diapazonas gali sumažėti iki 100 %.

Sausos medžiagos

Medžiagų storis

Diapazono sumažėjimas

Medis, tinkas, kartonas, stiklas (be metalo, laidų ar švino)	< 30 cm	0-10 %
Mūras, fanera	< 30 cm	5-35 %
Gelžbetonis	< 30 cm	30-100 %
Metalinės grotelės arba strypai	< 1 cm	90-100 %
Metalo ar aliuminio lakštai	< 1 cm	100 %

Funkcijos ir nustatymai

Garsumas

Tėvų įrenginio garsiakalbį galite nustatyti veikti pageidaujamu garsumu.

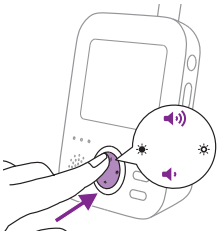

- 1 Norėdami reguliuoti garsumą, paspauskite valdymo mygtuko viršutinę arba apatinę dalį.



Patarimas: Įsitinkinkite, kad garsumas pritaikytas esamoms sąlygoms.

Ekrane parodoma garsumo juosta, kurioje rodomas pasirinktas garsumas.

Pastaba. Jei nustatytas aukštas garso lygis, tėvų įrenginys naudoja daugiau energijos.

Pastaba. Kai garsumo juosta yra ties minimumu, garsas nutildytas. Tėvų įrenginio būsenos juostoje rodoma nutildymo piktograma; iš tėvų įrenginio gausite tik įspėjimus ir matysite vaizdą.

Ryškusmas

Tėvų įrenginio ekraną ir lemputes galite nustatyti veikti pageidaujamu ryškumu.

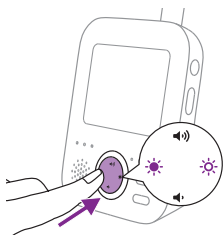

- 1 Norėdami sureguliuoti ryškumą, paspauskite valdymo mygtuko kairę arba dešinę dalį. Taip tuo pačiu metu galima sureguliuoti tėvų įrenginio ekrano ir lempučių ryškumą.



Ekране parodoma ryškumo juosta, kurioje rodomas pasirinktas ryškumas. Ryškumo juostoje yra penki ryškumo lygiai.

Ekranas turi penkis ryškumo lygius. Tėvų įrenginio lempučių turi du ryškumo lygius. Jei ryškumo juosta yra ties minimumu ir antruoju lygiu, lempučių ryškumas yra prislopintas. Jei ryškumo juosta yra nuo trečiojo lygio iki maksimumo, lempučių ryškumas yra didesnis.



Pastaba. Jei nustatytas aukštas ryškumo lygis, tėvų įrenginys naudoja daugiau energijos.

Režimai

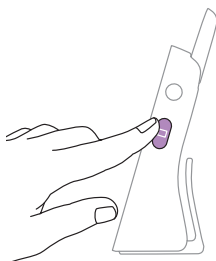

Šiame kūdikio stebėjimo įrenginyje numatyti keturi režimai, kurie suteikia jums galimybę pasirinkti, kaip norite prižiūrėti savo kūdikį: „Video“ (Vaizdas), „Audio“ (Garsas), „Vox“ ir „Eco“.

Esant įjungtam kūdikio įrenginiui, galite perjungti tarp šių 4 skirtingų režimų, spausdami režimo mygtuką tėvų įrenginio šone.

Ekране rodomas pasirinktas režimas. Pasirinktas režimas taip pat rodomas būsenos juostoje. Įjungus prietaisą, bus įjungtas paskutinį kartą naudotas režimas.

Vaizdo režimas

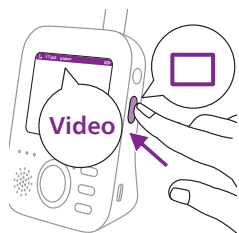

Paspauskite režimo mygtuką tėvų įrenginio šone, kad įjungtumėte „Video“ (Vaizdo) režimą.



Kai įjungtas režimas „Video“ (Vaizdas), ekranas visada įjungtas ir galite matyti savo kūdikį. Visi garsai siunčiami tiesiog į tėvų įrenginį.



Pastaba. Nustatykite labai aukštą jautrumo lygį, kad tėvų įrenginyje nuolat girdėtumėte garsą. Žr. skyrių „Jautrumas“, jei norite sužinoti išsamesnę informaciją.

Garso režimas



1 Paspauskite režimo mygtuką tėvų įrenginio šone, kad įjungtumėte režimą „Audio“ (Garsas).

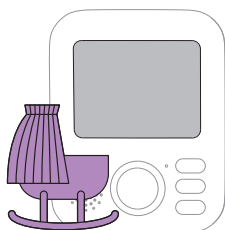

Kai įjungiamas režimas „Audio“ (Garsas), tėvų įrenginio ekranas išjungiamas. Po 3 sekundžių ekranas visiškai išjungiamas ir būsenos juosta dingsta.

Pastaba. Kai ekranas išjungtas, būsenos juosta nerodoma.



Pastaba. Ryšio lemputė rodo, kad tėvų įrenginys vis dar įjungtas ir sujungtas su kūdikio įrenginiu.

Pastaba. Kai nenustatytas labai didelis jautrumas, silpni garsai bus nutildyti.

Pastaba. Nustatykite labai aukštą jautrumo lygį, kad tėvų įrenginyje nuolat girdėtumėte garsą. Žr. skyrių „Jautrumas“, jei norite sužinoti išsamesnę informaciją.

Visi garsai nuolat siunčiami į tėvų įrenginį. Jei jūsų kūdikis verkia, tėvų įrenginio ekranas vis tiek išjungtas, bet garsai, kuriuos aptinka kūdikio įrenginys, perduodami į tėvų įrenginį.

„Vox“ režimas



- 1 Paspauskite režimo mygtuką tėvų įrenginio šone, kad įjungtumėte režimą „Vox“.

Pastaba. Kai ekranas įjungtas, pasirinktas režimas rodomas būsenos juostoje. Kai ekranas išjungtas, būsenos juosta nerodoma.

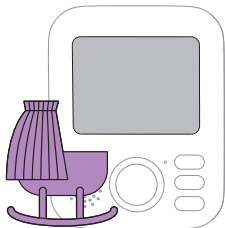

Kai įjungiamas režimas „Vox“, tėvų įrenginio ekranas ir garsas išjungiami, jei 20 sekundžių neaptinkamas joks garsas.



Kai kūdikio įrenginys aptinka garsą, tėvų įrenginio ekranas ir garsas įjungiami nedelsiant. Garsai perduodami į tėvų įrenginį.

Pastaba. Minimalus garso lygis, kuriam esant įjungiamas garsas ir ekranas, apibrėžiamas jautrumo nustatymu.

„Eco“ režimas



- 1 Paspauskite režimo mygtuką tėvų įrenginio šone, kad įjungtumėte režimą „Eco“.

Pastaba. Kai ekranas įjungtas, pasirinktas režimas matomas būsenos juostoje. Kai ekranas išjungtas, būsenos juosta nerodoma.

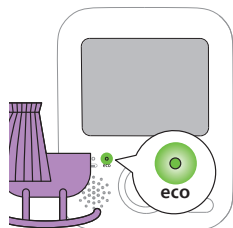

Kai įjungiamas „Eco“ režimas, tėvų įrenginio ekranas ir garsas išjungiami, jei 20 sekundžių neaptinkamas joks garsas. „Eco“ lemputė nušvinta žaliai, tai yra indikacija, kad įjungtas „Eco“ režimas. „Eco“ režimu ekranas ir garso perdavimas išjungti.



Kai kūdikio įrenginys aptinka garsą, tėvų įrenginio ekranas ir garsas įjungiami nedelsiant. Garsai perduodami į tėvų įrenginį.

Pastaba. Minimalus garso lygis, kuriam esant įjungiamas garsas ir ekranas, apibrėžiamas jautrumo nustatymu.

Raminantys garsai

Galite įjungti raminančio garso funkciją tėvų įrenginyje arba kūdikio įrenginyje.

Norėdami įjungti raminančio garso funkciją iš tėvų įrenginio, vykdykite toliau pateikiamas instrukcijas:

Raminančio garso pasirinkimas

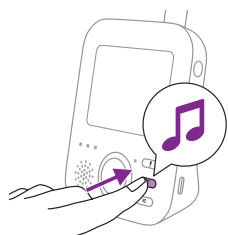

- 1 Paspauskite tėvų įrenginio raminančio garso mygtuką, kad atidarytumėte raminančių garsų meniu.

Pastaba. Paspaudus raminančio garso mygtuką, kai raminančių garsų meniu jau įjungtas, meniu bus išjungtas.

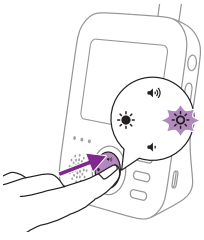

- 2 Paspauskite dešiniąją valdymo mygtuko dalį, kad patektumėte į raminančių garsų sąrašą.

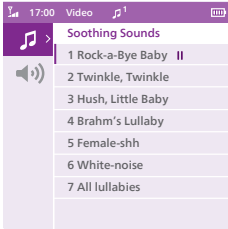

- 3 Paspauskite valdymo mygtuko viršutinę arba apatinę dalį ir slinkite raminančių garsų sąrašą.

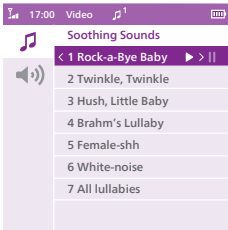

- 4 Jei norite, kad būtų leidžiamas konkretus raminantis garsas, paspauskite dešiniąją valdymo mygtuko dalį. Jei norite pristabdyti raminantį garsą, vėl paspauskite dešiniąją valdymo mygtuko dalį.
- 5 Tėvų įrenginio būsenos juostoje rodomas leidžiamų ir kartojamų raminančių garsų skaičius.



Kūdikio įrenginyje pradedamas leisti raminantis garsas ir jis nuolat kartojamas apie 15 minučių.

Patarimas: Kad būtų kartojamos visos prieinamos lopšinės, sąrašė pasirinkite „All lullabies“ (Visos lopšinės).

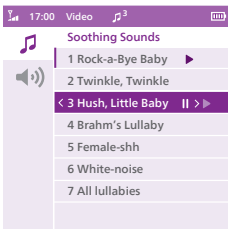

- 6 Norėdami pasirinkti kitą raminantį garsą, slinkite aukštin arba žemyn valdymo mygtuku, kad pasirinktumėte kitą raminantį garsą iš sąrašo. Paspauskite dešiniąją valdymo mygtuko dalį, kad įjungtumėte pasirinktą raminantį garsą.
- 7 Norėdami sustabdyti raminantį garsą, paspauskite tėvų įrenginio raminančio garso mygtuką. Jei norite pristabdyti dabar leidžiamą raminantį garsą, dar kartą paspauskite dešiniąją valdymo mygtuko dalį.

Raminančio garso garsumas

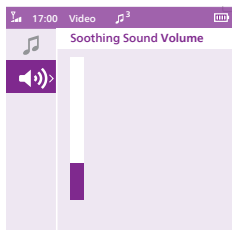

- 1 Norėdami pasirinkti raminančių garsų meniu garsumo parinktį, paspauskite raminančio garso mygtuką, paskui paspauskite apatinę valdymo mygtuko dalį. Paspauskite dešiniąją valdymo mygtuko dalį, kad gautumėte prieigą prie raminančio garso garsumo lygių.

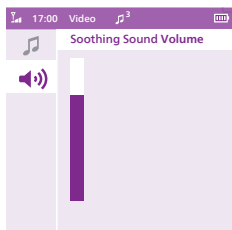

- 2 Norėdami reguliuoti garsumą, paspauskite valdymo mygtuko viršutinę arba apatinę dalį.

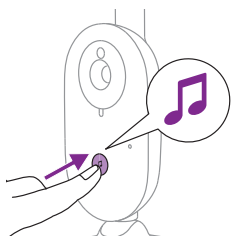

Norėdami įjungti raminančio garso funkciją kūdikio įrenginyje, paspauskite kūdikio įrenginio raminančio garso įjungimo ir išjungimo mygtuką.



Kūdikio įrenginyje pradėdamas leisti vėliausiai tėvų įrenginyje pasirinktas raminantis garsas ir jis nuolat kartojamas apie 15 minučių. Norėdami sustabdyti raminantį garsą kūdikio įrenginyje, paspauskite kūdikio įrenginio raminančio garso įjungimo ir išjungimo mygtuką.

Atsiliepimas

Galite naudoti tėvų įrenginio atsiliepimo mygtuką, jei norite kalbėti su savo kūdikiu.



- 1 Paspauskite ir laikykite tėvų įrenginio atsiliepimo mygtuką.
- 2 Aiškiai kalbėkite į mikrofoną tėvų įrenginio priekyje 15–30 cm atstumu.
Garso ryšys su kūdikių įrenginiu palaikomas tol, kol atsiliepimo mygtukas nuspaustas. Tėvų įrenginio ekrane rodoma atsiliepimo piktograma, nurodanti aktyvų ryšį.



- 3 Baigę kalbėti atleiskite atsiliepimo mygtuką.

Pastaba. Kol atsiliepimo mygtukas nuspaustas, tėvų įrenginys negali priimti garsų, gaunamų iš kūdikių įrenginio, ir bet kokie leidžiami raminantys garsai bus sustabdyti. Tačiau atleidus atsiliepimo mygtuką raminantis garsas, jei jau įjungtas, bus leidžiamas toliau.

Meniu funkcijos

Visas funkcijas, aprašytas toliau esančiuose skyriuose, galima valdyti naudojant tėvų įrenginio meniu.

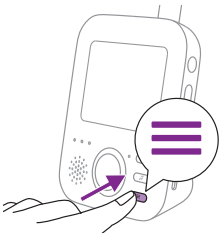

- 1 Paspauskite meniu mygtuką, kad įeitumėte į meniu.

Pastaba. Dar kartą paspaudę meniu mygtuką išeisite iš meniu.

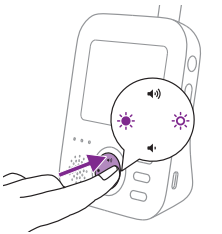

- 2 Norėdami naršyti meniu, naudokite valdymo mygtuką. Pasirinkta meniu parinktis paryškinama violetine spalva.

Pastaba. Jei jau esate viename iš antrinių meniu ir norite perjungti meniu funkcijas, paspauskite kairiąją valdymo mygtuko dalį, kad grįžtumėte į pagrindinį meniu.

- 3 Norėdami slinkti per skirtingus meniu elementus, paspauskite viršutinę arba apatinę valdymo mygtuko dalį.

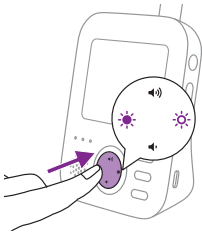

Jei naršote po meniu funkcijas ir nenorite įrašyti jokio pakeitimo, paspauskite meniu mygtuką. Jūs paliksite meniu nepakeitę jokių nustatymų.

Pastaba. Jei būdami meniu per 5 sekundes nepaspausite mygtuko, išeisite iš meniu ir pakeisti nustatymai nebus įrašyti.

Mastelio keitimas

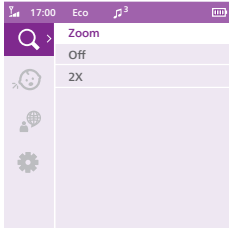

1 Paspauskite dešiniąją valdymo mygtuko dalį, kad įeitumėte į mastelio keitimo meniu.

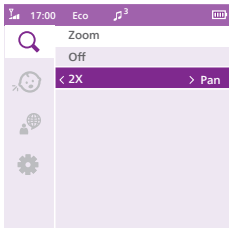

2 Paspauskite apatinę valdymo mygtuko dalį, kad įjungtumėte mastelio keitimo funkciją.

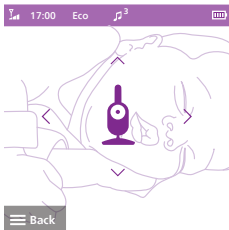

3 Jei norite reguliuoti vaizdą, paspauskite dešiniąją valdymo mygtuko dalį. Galite naudoti viršutinę, apatinę, dešiniąją ir kairiąją valdymo mygtuko dalį, norėdami pasirinkti, koks vaizdas bus rodomas tėvų įrenginyje.

4 Paspauskite meniu mygtuką, kad įrašytumėte naują nustatymą. Vaizdas automatiškai įrašomas po 5 sekundžių.

5 Jei norite nutolinti vaizdą tėvų įrenginyje, eikite į mastelio keitimo meniu ir išjunkite mastelio keitimo funkciją.

Jautrumas

Kūdikio įrenginio jautrumo lygis nurodo, kas girdima per tėvų įrenginį. Kai nustatytas aukštas lygis, girdėsite daug garsų, įskaitant tylius foninius garsus. Kai jautrumo lygis yra žemas, išgirsite tik garsesnius garsus.

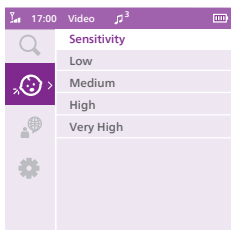

- 1 Paspauskite dešiniąją valdymo mygtuko dalį, kad gautumėte prieigą prie jautrumo lygių.

Pastaba. Vėl paspaudę kairiąją valdymo mygtuko dalį jūs išeisite iš meniu.

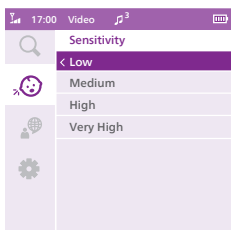

- 2 Norėdami pasirinkti pageidaujamą jautrumo lygį, paspauskite viršutinę arba apatinę valdymo mygtuko dalį.

Jei kūdikis skleidžia tik silpnus garsus, reikia nustatyti aukštą kūdikio įrenginio jautrumo lygį tėvų įrenginyje.

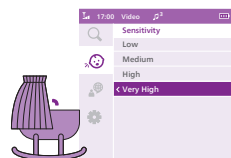

Kuo garsesni kūdikio garsai, tuo mažesnis jautrumas gali būti nustatytas tėvų įrenginyje.

Pastaba. „Audio“ (Garso) ir „Video“ (Vaizdo) režimais nuolat girdėsite garsą, kai nustatytas labai didelis jautrumo lygis. Priešingu atveju tylūs garsai bus nutildyti.

Patarimas: Jautrumo lygį galima reguliuoti, taigi visada girdėsite savo kūdikį nenutraukdami kitų garsų. Esant dideliame foniniame triukšmei nustatykite mažesnį jautrumą, tada negirdėsite šių garsų per tėvų įrenginį.

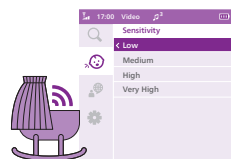

- 3 Paspauskite kairiąją valdymo mygtuko dalį, kad įrašytumėte naują nustatymą ir grįžtumėte į pagrindinį meniu.

Kalba

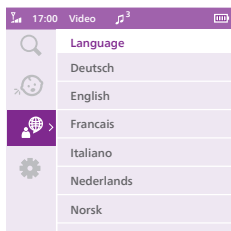

- 1 Paspauskite dešiniąją valdymo mygtuko dalį, kad gautumėte prieigą prie kalbų sąrašo.
- 2 Norėdami pasirinkti pageidaujamą kalbą, paspauskite viršutinę arba apatinę valdymo mygtuko dalį.

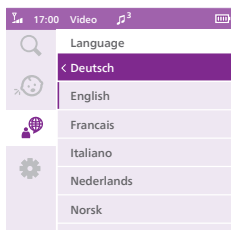

- 3 Paspauskite kairiąją valdymo mygtuko dalį, kad įrašytumėte naują nustatymą ir grįžtumėte į pagrindinį meniu.

Nustatymas

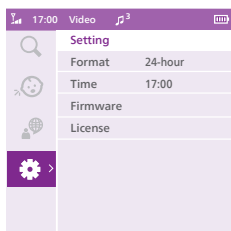

Paspauskite dešiniąją valdymo mygtuko dalį, kad gautumėte prieigą prie nustatymo meniu.

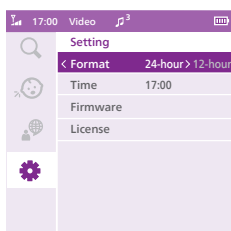

Galite keisti kūdikio monitoriaus laiko formatą ir laiko nustatymą.

- 1 Paspauskite dešiniąją valdymo mygtuko dalį, kad įeitumėte į laiko formato parinktį.
- 2 Paspauskite dešiniąją valdymo mygtuko dalį dar kartą, kad pakeistumėte laiko formatą iš 24 valandų į 12 valandų.

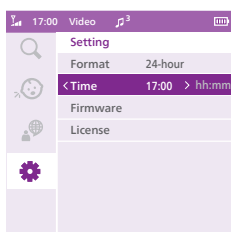

Galite pakeisti laiką paspausdami dešiniąją valdymo mygtuko dalį, kad įeitumėte į laiko nustatymo parinktį.

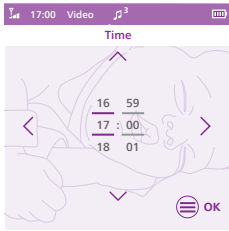

- 1 Paspauskite valdymo mygtuko kairiąją dalį, norėdami nustatyti valandas, ir dešiniąją dalį, norėdami nustatyti minutes. Norėdami pasirinkti laiką, paspauskite valdymo mygtuko viršutinę arba apatinę dalį.
- 2 Paspauskite meniu mygtuką, kad įrašytumėte laiko nustatymą ir grįžtumėte į pagrindinį meniu.

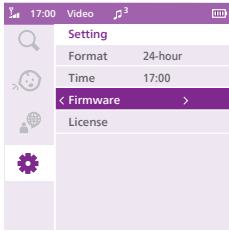

Galite patikrinti tėvų įrenginio ir kūdikio įrenginio programinės aparatinės įrangos versiją.

- 1 Paspauskite dešiniąją valdymo mygtuko dalį, kad gautumėte prieigą prie programinės aparatinės įrangos parinkties.



- 2 Ekrane rodoma tėvų įrenginio ir kūdikio įrenginio programinės aparatinės įrangos versija.

Jūsų produkto programinė aparatinė įranga suprojektuota, kad būtų galima naujinti ir taisyti kritines klaidas. Kad patirtis būtų geresnė, reguliariai tikrinkite prisijungę, kad sužinotumėte, ar yra nauja versija. Norėdami ieškoti naujausios programinės aparatinės įrangos, eikite į www.philips.com/support.

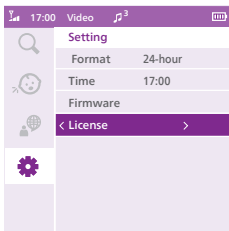

Galite patikrinti kūdikio monitoriaus programinės įrangos licenciją.

- 1 Paspauskite dešiniąją valdymo mygtuko dalį, kad įeitumėte į licencijos parinktį.

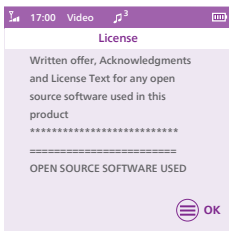

- 2 Ekrane rodoma kūdikio stebėjimo prietaiso licencijos informacija.

Prie diržo tvirtinamas laikiklis

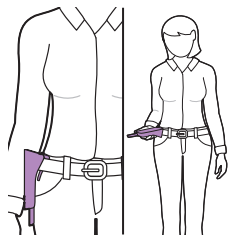

Galite pasiimti tėvų įrenginį su savimi namo viduje ar išorėje, pritvirtinę tėvų įrenginį prie diržo ar juosmens prie diržo tvirtinamu laikikliu. Taip galite stebėti savo kūdikį būdami netoliese.

Pastaba. Ekranas dabar apverstas, todėl galite pamatyti savo kūdikį ekrane tiesiog pakėlę tėvų įrenginį.

Valymas ir priežiūra

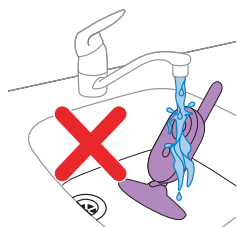

Įspėjimas. Tėvų įrenginio, kūdikio įrenginio ir maitinimo adapterių nemerkite į vandenį ir nevalykite po vandentiekio čiaupu.



Įspėjimas. Nenaudokite valymo purškalo arba skystų valiklių.

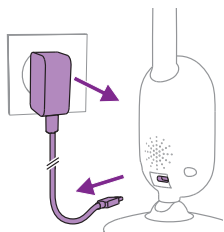

1 Išjunkite kūdikio įrenginį, atjunkite maitinimo adapterį nuo kūdikio įrenginio ir atjunkite maitinimo adapterį nuo sieninio el. lizdo.

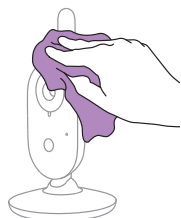

2 Nuvalykite kūdikio įrenginį sausu skudurėliu.

Pastaba. Pirštų atspaudai ir nešvarumai ant kūdikio įrenginio lešio gali paveikti vaizdo kameros veiksmingumą. Venkite liesti objektyvą pirštais.

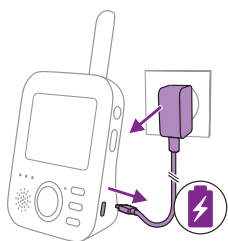

- 3 Išjunkite tėvų įrenginį, ištraukite maitinimo adapterį iš tėvų įrenginio ir ištraukite maitinimo adapterį iš sieninio elektros lizdo.



- 4 Nuvalykite tėvų įrenginį sausu skudurėliu.

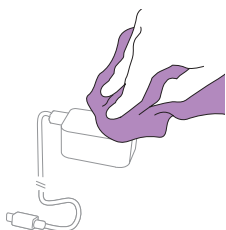

- 5 Nuvalykite adapterius sausu audeklu.

Laikymas

Jei ilgą laiką nenaudosite kūdikių stebėjimo prietaiso, tėvų įrenginį, kūdikių įrenginį ir adapterius laikykite vėsioje ir sausoje vietoje.

Priedų užsakymas

Norėdami pirkti priedų ar atsarginių dalių, apsilankykite www.philips.com/parts-and-accessories arba kreipkitės į „Philips“ platintoją. Taip pat galite susisiekti su „Philips“ klientų aptarnavimo centru savo šalyje (kontaktinius duomenis žr. tarptautinės garantijos lankstinuke).

Perdirbimas



Šis simbolis reiškia, kad elektros produktų ir baterijų negalima išmesti su buitiniėmis atliekomis.

Laikykitės šalies taisyklių, skirtų atskiram elektros produktų ir akumuliatorių surinkimui.

Aplinkos informacija

Nenaudojamos jokios nereikalingos pakuotės. Bandėme padaryti, kad pakuotė būtų lengvai perskiriama į dvi medžiagas: kartoną (dėžutė) ir polietileną (maišeliai, apsauginis putų apvalkalas).

Integruotos įkraunamos baterijos išėmimas

Integruotą įkraunamą bateriją turi išimti tik kvalifikuotas specialistas, kai prietaisas yra utilizuojamas. Prieš išimdami bateriją, įsitinkite, kad prietaisas atjungtas nuo sieninio elektros lizdo ir kad baterija yra visiškai išsikrovusi.

Pastaba. Imkitės visų reikiamų atsargumo priemonių, kai naudojate įrankiais, norėdami atidaryti prietaisą, ir kai šaliname pakartotinai įkraunamą bateriją.

Pastaba. Prieš tvarkydami baterijas įsitinkite, kad jūsų rankos, produktas ir baterijos yra sausi.

Pastaba. Siekdami išvengti netyčinio trumpojo baterijų sujungimo po to, kai jas išimate, nelieskite baterijų gnybtų prie metalinių daiktų (pvz., monetų, plaukų segtukų, žiedų). Draudžiama vynioti baterijas į aliuminio foliją. Prieš šalindami baterijas apvyniokite jų gnybtus lipnia juosta arba įdėkite baterijas į plastikinį maišelį.

Gaminimas:

- 1 Nuimkite 2 gumines kojeles tėvų įrenginio apačioje.
- 2 Atsukite 2 varžtus, kurie dabar yra matomi tėvų įrenginio apačioje.
- 3 Išsukite 2 sraigtus šalia verčių etiketės, atlaisvinkite diržo spaustuką ir stumdami atidarykite akumuliatoriaus skyriaus dangtelį.
- 4 Atjunkite baterijos jungiamąjį kabelį (juodą, baltą ir raudoną kabelį).
- 5 Išimkite bateriją.

Jeigu jūsų šalyje nėra elektroninių gaminių surinkimo ar perdirbimo sistemos, galite apsaugoti aplinką išimdami ir pateikdami perdirbti akumuliatorių prieš išmesdami gaminį.

Palaikymas

Jei reikia viso produkto palaikymo, apsilankykite www.philips.com/support.

Dažnai užduodami klausimai

Šiame skyriuje trumpai aprašomos dažniausios problemos, kurių kyla naudojantis šiuo prietaisu. Jei naudojantis toliau pateikta informacija nepavyks išspręsti problemos, apsilankykite www.philips.com/support, kur rasite dažnai užduodamų klausimų sąrašą, arba kreipkitės į savo šalies klientų aptarnavimo centrą.

KAIP NAUDOTI / ĮRENGINIŲ SUJUNGIMAS

Klausimas	Atsakymas
Kodėl kūdikio įrenginio maitinimo įjungimo lemputė nenušvinta, kai įjungiu įrenginį?	Galbūt adapteris neprijungtas tinkamai. Prijunkite kūdikio įrenginį prie adapterio ir įjunkite adapterį į tinklo lizdą. Tada perjunkite kūdikio įrenginio įjungimo ir išjungimo slankiklį aukštyn, į padėtį ON (įjungtas), kad būtų užmegztas ryšys su tėvų įrenginiu.
Kodėl prijungus tėvų įrenginį jis neįkraunamas?	Galbūt adapteris neprijungtas tinkamai. Patikrinkite, ar adapteris tinkamai įkištas į sieninį elektros lizdą. Tėvų įrenginys jau gali būti visiškai įkrautas. Bateriją visiškai įkrovus ir kai įrenginys prijungtas prie maitinimo tinklo, baterijos būsenos lemputė bus žalia.
Kodėl prijungus kūdikio įrenginį jis neįkraunamas?	Kūdikio įrenginys neturi įkrovimo funkcijos, jis veikia tik prijungtas prie maitinimo tinklo.
Kodėl man nepavyksta užmegzti ryšio? Kodėl vis dingsta ryšys? Kodėl girdimi garso trukdžiai?	Kūdikio įrenginys ir tėvų įrenginys tikriausiai yra netoli išorinių veikimo diapazono ribų arba yra kitų 2,4 GHz belaidžių įrenginių keliamų trikdžių. Pabandykite kitą vietą, sumažinti atstumą tarp įrenginių arba išjungti kitus 2,4 GHz belaidžius įrenginius (nešiojamuosius kompiuterius, mobiliuosius telefonus, mikrobangų krosneles ir kt.). Atkurti ryšį tarp įrenginių gali užtrukti iki 10 sekundžių. Praradus signalą tėvų įrenginys pypsės kas 20 sekundžių. Kūdikio įrenginys ir tėvų įrenginys gali būti per arti vienas kito, laikykite juos bent per 2,5 metro vieną nuo kito, kad užkirstumėte kelį trukdžiams.
Kas įvyksta nutrūkus elektros tiekimui?	Kadangi tėvų įrenginys maitinamas pakartotinai įkraunama baterija, jis veikia ir toliau, jei baterija pakankamai įkrauta. Tačiau kūdikio įrenginys nustoja veikti, nes jis neaprupintas pakartotinai įkraunama baterija ir veikia tik maitinamas iš elektros tinklo. Tėvų įrenginys pypsės, tai indikacija, kad ryšys su kūdikio įrenginiu yra nutrūkęs. Galite laikinai prijungti kūdikio įrenginį prie maitinimo bloko, jei energijos tiekimas nutrūksta. Kai maitinimas iš tinklo atkuriamas, galite prijungti kūdikio įrenginį prie tinklo.

KAIP NAUDOTI / ĮRENGINIŲ SUJUNGIMAS

Kodėl tėvų įrenginio įkrovimo laikas gali trukti ilgiau nei 3 valandas?

Įkraunamas tėvų įrenginys gali būti įjungtas. Įkrovimo metu išjunkite tėvų įrenginį, kad įkrovimas būtų trumpesnis. Jei tėvų įrenginio ekranas nuolat įjungtas, tėvų įrenginio įkrovimas užtruks ilgiau.

Galbūt temperatūra viršijo leistiną įkrovimo temperatūros nuokrypį, dėl kurio, kaip apsauginis mechanizmas, gali būti nutraukta įkrovimo grandinė. Norėdami tęsti įkrovimą, patraukite įkrovimo stotelę nuo bet kokių šilumos šaltinių, pvz., radiatorių, šilumos sklendžių, viryklės ar kitų šilumą skleidžiančių prietaisų (įskaitant stiprintuvus).

Kodėl turiu laikyti kūdikio įrenginį ir jo laidą mažiausiai 1 metro (3,5 pėdos) atstumu nuo savo kūdikio?

Kad kūdikis nepasismaugtų laidu, visada laikykite kūdikio įrenginį ir jo laidą mažiausiai 1 metro atstumu nuo kūdikio.

Kuo skiriasi įvairūs tėvų įrenginio naudotojo režimai: „Video“ (Vaizdas), „Audio“ (Garsas), „Vox“ ir „Eco“?

Toliau pateikiamame sąrašė žr. galimų kūdikio stebėjimo įrenginio režimų paaiškinimą.

* Vaizdo režimas: tėvų įrenginio ekranas yra nuolat įjungtas. Nuolat bus transliuojamas garsas, kai jautrumo lygis nustatytas „labai aukštas“. Priešingu atveju tylūs garsai bus nutildyti.

* Garso režimas: bus įjungtas tik garsas. Kai įjungiamas „Audio“ (Garso) režimas, tėvų įrenginio ekranas išjungiamas. Ryšio lemputė rodo, kad tėvų įrenginys vis dar įjungtas ir sujungtas su kūdikio įrenginiu. Visų rūšių normalus ryšys su kūdikio įrenginiu galimas, naudojant atsiliepimo, raminančio garso, meniu ir jautrumo klavišus.

* „Vox“ režimas: tėvų įrenginio ekranas ir garsas išjungiami, jei 20 sekundžių neaptinkamas joks garsas (arba nepakankamas garsas, viršijantis jautrumo nustatymą). Ekranas ir garsas bus įjungti nedelsiant jūsų kūdikiui pravirkus arba peržengus jautrumo ribą. Kai garsas nukrinta žemiau garso slenksčio, vaizdas lieka aktyvus dar 20 sekundžių. Paspaudus vieną iš valdymo mygtukų (ryškumo arba garsumo), įrenginys maždaug 5 sekundes rodys vaizdą. Taip pat prieinamas raminančio garso meniu.

* „Eco“ režimas: tėvų įrenginio ekranas ir garsas išjungiami, jei 20 sekundžių neaptinkamas joks garsas. „Eco“ režimu sumažinamas energijos suvartojimas tyliu laikotarpiu, o ryšys su jūsų kūdikiu palaikomas. „Eco“ režimu „Eco“ šviesos diodas šviečia žaliai ir įrenginio ryšys veikia kitaip. „Eco“ režimu tėvų įrenginys naudoja tikrinimo kas 2 sekundes mechanizmą ryšiui su kūdikio įrenginiu tikrinti, o ne nuolatinį ryšį radijo dažniu. Todėl kūdikio įrenginys taip pat sunaudoja mažiau energijos „Eco“ režimu.

KAIP NAUDOTI / ĮRENGINIŲ SUJUNGIMAS

Tėvų įrenginys nereaguoja, ką man daryti?

Galite atkurti tėvų įrenginį, maždaug 1 sekundei kartu paspausdami įjungimo ir išjungimo mygtuką ir naršymo žemyn mygtuką. Tėvų įrenginys išsijungs. Norėdami vėl įjungti tėvų įrenginį, paspauskite įjungimo ir išjungimo mygtuką dar kartą. Tėvų įrenginio atmintyje saugoma konkreti naudotojo informacija, pvz., laikas, naudotojo režimas, ryškumo nustatymai, garsumas, raminančio garso pasirinkimas ir mastelio keitimo pasirinkimas, nebus prarasta.

INDIKACIJOS TĒVŲ ĮRENGINYJE

Klausimas

Atsakymas

Tėvų įrenginio baterijos šviesos diodas nušvinta raudonai. Ką turėčiau daryti?

Baterijos energijos liko mažai. Jei tėvų įrenginio neprijungsite prie elektros tinklo baterijos šviesos diodui nušvitus raudonai ir pasigirdus pypsėjimui, įrenginys nustos veikti praėjus maždaug 60 minučių.

Įjunkite mažesnę ryškumą ir (arba) garsumą, kad sumažintumėte baterijos eikvojimą, ir prijunkite tėvų įrenginį prie elektros tinklo, panaudodami maitinimo adapterį. (Žr. skyrių „Pasiruošimas naudoti“).

Kodėl pypsi tėvų įrenginys?

Jūsų kūdikio stebėjimo įrenginys pypsi tam tikru būdu, kad informuotų jus apie problemos pobūdį.

1 pyptelėjimas: tėvų įrenginys išjungtas.

1 pyptelėjimas kas 10 sekundžių pirmąsias 3 minutes, paskui kas minutę: tėvų įrenginio baterija baigiama išseikvoti.

1 pyptelėjimas kas 20 sekundžių: ryšys tarp tėvų įrenginio ir kūdikio įrenginio prarastas, ryšio piktograma rodoma tėvų įrenginio ekrane ir sujungimo mygtukas yra raudonas.

Ką apie mano baterijos būklę parodo išjungtas baterijos šviesos diodas arba jo spalva (žalia, oranžinė, raudona)?

Kai tėvų įrenginys yra prijungtas prie elektros tinklo, baterijos lemputės spalva rodo:

* Žalia: baterija visiškai įkrauta.

* Oranžinė: baterija įkraunama.

Kai tėvų įrenginys neprijungtas prie elektros tinklo, baterijos lemputės spalva rodo:

* Raudona: baterija beveik išseikvota (<10 %)

* Išjungtas šviesos diodas: tėvų įrenginys neprijungtas prie elektros tinklo.

TRIUŠMAS / GARSAS

Klausimas

Atsakymas

Kodėl programėlė, tėvų įrenginys ir (arba) kūdikio įrenginys skleidžia aukšto dažnio garsą?

Tėvų įrenginys ir kūdikio įrenginys gali būti per arti vienas kito. Užtikrinkite, kad tėvų įrenginys ir kūdikio įrenginys būtų bent per 2,5 metro vienas nuo kito.

Nustatytas per didelis tėvų įrenginio garsumas. Sumažinkite tėvų įrenginio garsumą.

Apie tėvų įrenginio pypsėjimo priežastis žr. DUK „Kodėl tėvų įrenginys pypsi?“.

Kaip galiu nutildyti garsą?

Nutildykite įrenginį spausdami apatinę valdymo mygtuko dalį. Kai garsumo juosta ekrane yra visiškai tuščia, garsas nutildytas.

Kodėl negirdžiu garso? Kodėl negirdžiu, kai mano kūdikis verkia? Kodėl perduodami ne visi, o tik kai kurie garsai?

Gali būti nustatytas per mažas tėvų įrenginio garsumas arba garsas gali būti išjungtas. Norėdami padidinti garso lygį, paspauskite viršutinę valdymo mygtuko dalį.

Galbūt tėvų įrenginys nutildytas, išjunkite įrenginio nutildymą, spausdami viršutinę valdymo mygtuko dalį, ir sureguliuokite garsą.

Nustatytas per mažas jautrumas, sureguliuokite jautrumą tėvų įrenginio meniu, nustatydami aukštesnį lygį.

Kūdikio įrenginys gali būti per toli nuo kūdikio. Įsitinkite, kad kūdikio įrenginys yra ne toliau kaip 1,5 m / 5 pėdų atstumu nuo kūdikio, kad garsas būtų aptinkamas optimaliai. Esant mažesniai kaip 1 metro atstumui padidėja pasismaugimo pavojus.

Kodėl tėvų įrenginys per greitai reaguoja į kitus mano kūdikio skleidžiamus garsus?

Kūdikio įrenginys priima ir kitus garsus, ne tik tuos, kuriuos skleidžia jūsų kūdikis. Perkelkite kūdikio įrenginį arčiau kūdikio (bet išlaikykite minimalų 1 metro atstumą).

Gali būti nustatytas per didelis jautrumo lygis. Kai kūdikis skleidžia tylius garsus, jautrumas turi būti didesnis. Tačiau kuo stipresnius garsus skleidžia kūdikis, tuo mažesnį jautrumo lygį galima nustatyti. Tėvų įrenginio meniu galite keisti kūdikių stebėjimo prietaiso jautrumą.

Kodėl tėvų įrenginys skleidžia zirzimo garsą?

Kai tėvų įrenginys yra už kūdikio įrenginio veikimo diapazono, gali atsirasti trikdžių. Trukdžiai taip pat galimi, jei yra per daug sienų ar lubų tarp tėvų įrenginio ir kūdikio įrenginio, arba yra įjungtų kitų 2,4 GHz belaidžių įrenginių (pvz., mikrobangų krosnelė, „Wi-Fi“ kelvedis).

Pastatykite tėvų įrenginį kitoje vietoje, arčiau kūdikio įrenginio, arba išjunkite kitus belaidžius įrenginius.

Jei šis atsakymas jums nepadėjo, peržiūrėkite kitą DUK „Kodėl tėvų įrenginys ir (arba) kūdikio įrenginys skleidžia aukšto tono garsą?“.

Kiek laiko kūdikio įrenginys leis raminantį garsą?

Jums pasirinkus raminantį garsą jis nuolat kartojamas apie 15 minučių. Jei norite, kad būtų kartojamos visos prienamos lopšinės, pasirinkite „All lullabies“ (Visos lopšinės).

TRIUŠMAS / GARSAS

Kaip galiu padidinti raminančio garso garsumą?

Galite padidinti raminančio garso garsumą tėvų įrenginyje, ne kūdikio įrenginyje. Paspauskite tėvų įrenginio raminančio garso mygtuką, kad atidarytumėte lopšinių meniu, ir sureguliuokite garsumą.

VEIKIMO LAIKAS / DIAPAZONAS

Klausimas

Atsakymas

Kodėl mano kūdikių stebėjimo prietaisai veikia kur kas mažesniu atstumu, nei nurodyta naudotojo vadove?

Nurodytas 300 metrų veikimo atstumas galioja tik lauke atviraime ore ir matomumo ribose. Dėl aplinkos sąlygų ir įvairių trukdančių veiksmų veikimo diapazonas gali būti mažesnis (žr. lentelę skyriuje „Kūdikio monitoriaus padėjimas“).

Jūs namuose veikimo diapazonas yra iki 50 metrų (165 pėdų), jį taip pat riboja sienų ir lubų tarp tėvų įrenginio ir kūdikio įrenginio kiekis bei tipas.

Tėvų įrenginio veikimo laikas turi būti iki 12 valandų. Kodėl mano tėvų įrenginys veikia trumpiau?

Gali būti nustatytas per didelis tėvų įrenginio vaizdo ryškumas, todėl tėvų įrenginys naudoja daug energijos. Sumažinkite tėvų įrenginio ryškumą.

Kai nuolat įjungtas vaizdo rodymas, tėvų įrenginys sunaudoja daug energijos. Kad pailgintumėte veikimo laiką, tėvų įrenginio meniu įjunkite „Audio“ (Garso), „Vox“ (Balso) arba „Eco“ režimą (žr. skyriaus „Funkcijos“ dalis „Audio“ (Garso) režimas“, „Vox“ (Balso) režimas“ arba „Eco“ režimas“).

Gali būti nustatytas per didelis tėvų įrenginio garsumas, todėl tėvų įrenginys naudoja daug energijos. Sumažinkite tėvų įrenginio garsumą.

Kaip ir bet kurio pakartotinai įkraunamo elektroninio prietaiso, baterijos talpa sumažėja po ilgo naudojimo laikotarpio.

VAIZDO EKRAVAS

Klausimas

Atsakymas

Kodėl tėvų įrenginys patiria trukdžius? Kodėl vaizdas tėvų įrenginyje mirga?

Kai tėvų įrenginys yra už kūdikio įrenginio veikimo diapazono, gali atsirasti trikdžiai. Trukdžiai taip pat galimi, jei yra per daug sienų ar lubų tarp tėvų įrenginio ir kūdikio įrenginio, arba yra įjungtų kitų 2,4 GHz belaidžių įrenginių (pvz., mikrobangų krosnelė, „Wi-Fi“ kelvedis).

Galbūt turite daugiau nei 2 kūdikių stebėjimo monitorių rinkinius ir dėl to gali atsirasti trikdžiai. Laikykite šiuos 2 kūdikių stebėjimo įrenginius atokiai vieną nuo kito, geriausia atskiruose kambariuose.

Pastatykite tėvų įrenginį kitoje vietoje, arčiau kūdikio įrenginio, arba išjunkite kitus belaidžius įrenginius.

Gali reikėti įkrauti pakartotinai įkraunamą tėvų įrenginio bateriją.

Kodėl vaizdo ekrane nėra jokio vaizdo, kai ryšio lemputė žalia?

Tėvų įrenginys gali veikti „Audio“ (Garso), „Vox“ (Balso) ar „Eco“ režimu. Norėdami perjungti režimus, paspauskite režimo mygtuką dešiniojoje tėvų įrenginio pusėje (žr. skyrių „Režimai“).

VAIZDO EKRANAS

Kodėl vaizdas ekrane neaiškus?

Gali būti nustatytas per mažas ekrano ryškumas. Padidinkite tėvų įrenginio ekrano ryškumą, pasinaudodami valdymo mygtuku centre (žr. skyrių „Ryškumas“).

Galbūt kūdikio įrenginio objektyvas yra nešvarus. Nuvalykite objektyvą sausu skudurėliu.

Kūdikio įrenginys gali būti per toli nuo kūdikio. Kad vaisto kokybė būtų optimali, užtikrinkite, kad kūdikio įrenginys būtų ne toliau kaip 1,5 metro atstumu nuo jūsų kūdikio. Esant mažesniai kaip 1 metro atstumui padidėja pasismaugimo pavojus.

Bendroji informacija

Pakartotinai įkraunama ličio jonų baterija (2600 mAh)

„Wi-Fi“ dažnių juosta: IEEE 802.11 b/g/n 2,4 GHz.

Maksimali radijo dažnio galia: ≤ 20 dBm

Maitinimo blokas:

Modelis: ASSA105x-050100

x = E (ES kištukas) / x = B (JK kištukas)

x = C (AU kištukas) / x = J (BR kištukas)

Įėjimas: 100–240 V~, 50/60 Hz, 0,35 A

Išėjimas: 5,0 V === 1,0 A, 5,0 W

Vidutinis efektyvumas aktyviojo režimu: $>73,6$ %

Energijos vartojimas be apkrovos: $< 0,10$ W

Sieninis laikiklis

Spausdinimo instrukcijos:
spausdinkite šį puslapį nustatę 100 % lapo dydį ir naudokite šablono
tiksliai sraigtų skylių padėčiai ant sienos pažymėti.

