

PHILIPS

AVENT

SCD881



دليل المستخدم

# المحتويات

4	مقدمة
4	وصف عام
5	معلومات مهمة حول السلامة
5	هام
7	التحضير للاستخدام
7	وحدة الطفل
7	وحدة الوالدين
8	توفير تحديثات الأمان
9	استخدام جهاز مراقبة الطفل
9	ربط وحدة الوالدين بوحدة الطفل
10	تحديد موضع جهاز مراقبة الطفل
12	الميزات والإعدادات
12	مستوى الصوت
13	السطوع
13	الأوضاع
16	أصوات التهذئة
19	الرد
19	ميزات القائمة
24	مشبك الحزام
24	التنظيف والصيانة
25	التخزين
25	طلب الملحقات
26	إعادة التدوير
26	معلومات حول البيئة
26	إزالة البطارية المدمجة القابلة لإعادة الشحن
26	الدعم
27	الأسئلة المتداولة
32	دعامة التثبيت بالحائط

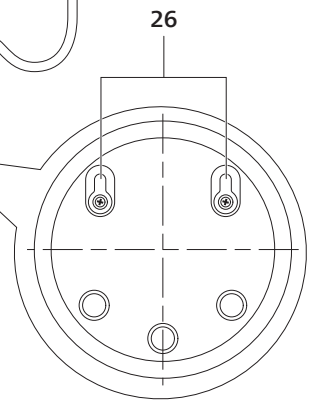
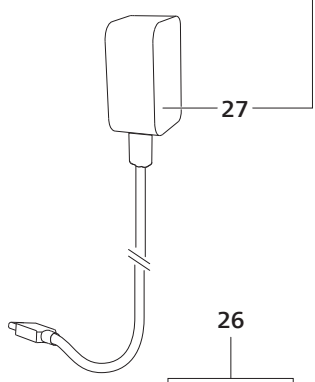
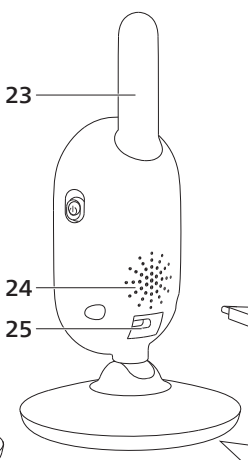
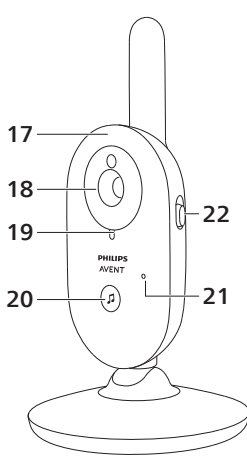
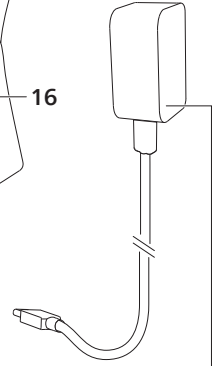
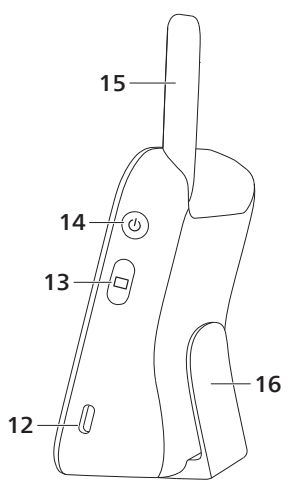
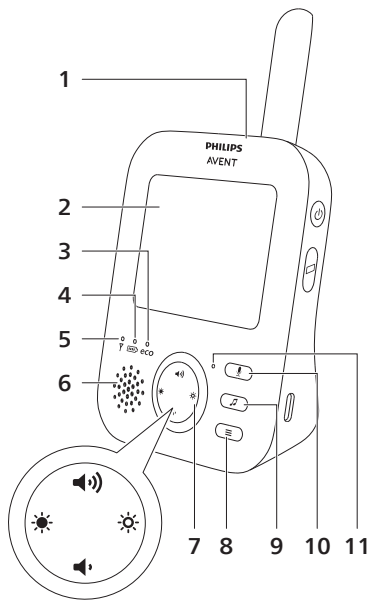

## مقدمة

تهانينا على شرائك المنتج، ومرحباً بك في Philips Avent! للاستفادة بالكامل من الدعم الذي تقدمه Philips Avent، سجّل منتجك على [www.philips.com/welcome](http://www.philips.com/welcome).

توفر لك شاشة مراقبة الطفل بالفيديو من Philips Avent الدعم على مدار الساعة وتسمح لك برؤية طفلك ليلاً ونهاراً من أي مكان في المنزل. وتضمن أحدث التقنيات الرقمية توفير صوت واضح وأوضح صورة لطفلك. وهذا يمنحك شعوراً إضافياً بالأمان دون دخول غرفة الطفل وإزعاج نومه.

## وصف عام

- 1 وحدة الوالدين
- 2 شاشة
- 3 الضوء الصديق للبيئة
- 4 مصباح حالة البطارية
- 5 مصباح الربط
- 6 مكبر الصوت
- 7 زر التحكم (الانتقل بين القوائم/الصوت/السطوع)
- 8 زر القائمة
- 9 زر صوت التهدئة
- 10 زر الرد
- 11 الميكروفون
- 12 مقبس لمهايئ الطاقة
- 13 زر الوضع
- 14 زر التشغيل/إيقاف التشغيل
- 15 هوائي
- 16 مشبك الحزام
- 17 وحدة الطفل
- 18 Camera (الكاميرا)
- 19 مصباح التشغيل
- 20 زر تشغيل/إيقاف تشغيل صوت التهدئة
- 21 الميكروفون
- 22 شريحة التشغيل/إيقاف التشغيل
- 23 هوائي
- 24 مكبر الصوت
- 25 مقبس لمهايئ الطاقة
- 26 ثقب التثبيت على الحائط
- 27 إل محوّل (2x)

# معلومات مهمة حول السلامة

اقرأ هذه المعلومات المهمة جيدًا قبل استخدام الجهاز واحتفظ بها للرجوع إليها في المستقبل.

## هام

**شاشة مراقبة الطفل هذه مُصممة كعامل مساعد. وليست بديلًا للمراقبة المسؤولة والمناسبة من البالغين ويجب عدم استخدامها كذلك.**

لا تترك طفلك لوحده في المنزل. احرص دائمًا على تواجد شخص مع طفلك للانتباه إليه والاعتناء به.

## إخلاء المسؤولية

تجدر الإشارة إلى أنك تستخدم جهاز مراقبة الطفل على مسؤوليتك الخاصة. إن شركة Koninklijke Philips N.V. والشركات التابعة لها غير مسؤولة عن تشغيل شاشة مراقبة الطفل هذه أو استخدامها لك لها ومن ثم، لا تقبل أية مسؤولية مدنية فيما يتعلق باستخدامك لهذه الشاشة.

## خطر

- لا تغمّر أي قطعة من جهاز مراقبة الطفل هذا في المياه أو أي سائل آخر. لا تضع الجهاز في مكان حيث قد تتسرب المياه أو أي سائل آخر إليه أو حيث قد يتعرّض للطرطشة. لا تستخدم جهاز مراقبة الطفل في أماكن رطبة أو بالقرب من المياه.
- لا تضع أي غرض على الجزء العلوي من جهاز مراقبة الطفل ولا تقم بتغطيته. لا تقم بسد أي فتحات تهوية. ركّب الجهاز وفقًا لإرشادات الشركة المصنعة.

## تحذير

- كابل طويل. خطر الاختناق!
- تحقق من أن الفولتية المشار إليها على المحوّل تتوافق مع فولتية سلك الطاقة الرئيسية المحلية قبل توصيل الجهاز.
- لا تقم بإجراء أي تعديل في المحوّل وسلكه أو تقص أي جزء منه، إذ قد يؤدي ذلك إلى حالة خطيرة.
- لا تستخدم سوى المحوّل المزود مع المنتج.
- إذا كان المحوّل تالفًا، فاستبدله دائمًا بأحد الأنواع الأصلية لتفادي التعرّض لأي خطر.
- يمكن استخدام هذا الجهاز من قبل الأطفال الذين يبلغون 8 سنوات من العمر وما فوق والأشخاص الذين يعانون نقصًا في القدرات الجسدية أو الحسية أو العقلية أو أولئك الذين تنقصهم الخبرة أو المعرفة، في حال تم الإشراف عليهم أو إعطاؤهم إرشادات تتعلق باستخدام الجهاز بطريقة آمنة وإذا كانوا يفهمون المخاطر المرتبطة به. يمنع الأطفال من اللعب بالجهاز. يجب ألا يقوم الأطفال بالتنظيف أو أعمال الصيانة من دون مراقبة.
- احرص على عدم الدوس على سلك الطاقة الرئيسية أو قرصه لا سيما عند القوابس والموصلات السهلة الاستخدام ونقطة خروجه من الجهاز.
- احرص على وضع جهاز مراقبة الطفل بحيث لا يعيق سلكه مدخل الباب أو الممر. في حال وضع جهاز مراقبة الطفل على طاولة أو صندوق منخفض، لا تدع سلك الطاقة الرئيسية يتدلى فوق حافة الطاولة أو الصندوق. احرص على أن السلك غير ممدّد على الأرض بطريقة تشكل خطر التعرّض.
- احتفظ بمواد التغليف (الأكياس البلاستيكية، الواقيات من الكرتون، إلخ) بعيدًا عن متناول الأطفال، فهي ليست ألعاب.
- لتفادي حدوث صدمة كهربائية، لا تفتح هيكل وحدة الطفل أو وحدة الوالدين.

## تعليمات السلامة المتعلقة بالبطارية

- استخدم المنتج للغرض المراد فقط. اقرأ هذه المعلومات بعناية قبل استخدام المنتج والبطاريات والملحقات الخاصة به، واحفظها للرجوع إليها في المستقبل. يمكن أن يؤدي سوء الاستخدام إلى مخاطر أو إصابات خطيرة. قد تختلف الملحقات المتوفرة لمنتجات مختلفة.
- استخدم فقط ملحقات Philips الأصلية والمواد الاستهلاكية. استخدم فقط سلاسل وحدة الإمداد القابلة للفصل (x = B أو C أو E أو J).
- يجب شحن المنتج واستخدامه وتخزينه عند حرارة تتراوح ما بين 0 و40 درجة مئوية.
- احتفظ بالمنتج والبطاريات بعيدًا عن النار ولا تعرضها لأشعة الشمس المباشرة أو درجات الحرارة المرتفعة.
- إذا أصبح المنتج ساخناً بشكل غير طبيعي أو كربه الرائحة أو تغير لونه أو إذا استغرق الشحن وقتًا أطول من المعتاد، فتوقف عن استخدام المنتج وشحنه واتصل بشركة Philips.
- لا تضع المنتجات وبطارياتها في أفران الميكروويف أو على المواقد الحثية.
- لا تفتح المنتج ولا البطارية، أو تعدّلها، أو تثقيبها، أو تتلفها، أو تفككها لمنع تعرّض البطاريات للسخونة أو انبعاث المواد السامة أو الخطرة منها. تجنب تقصير الدائرة الكهربائية للبطاريات، أو تبالع في شحنها، أو شحنها عكسيًا.
- في حالة تلف البطاريات أو حدوث تسرب بها، تجنب ملامستها للجلد أو العين. وإذا حدث هذا، فعليك الشطف جيدًا بالماء وطلب الرعاية الطبية.

## تنبيه

- لا تثبت هذا الجهاز بالقرب من أي مصادر حرارة مثل المشعاعات أو منظمات الحرارة أو المواقد أو أي أجهزة أخرى (بما فيها مضخّات الصوت) التي تنتج الحرارة.
- احرص على أن تكون يداك جافتين عند الإمساك بالمحولات والمقابس وسلك الطاقة الرئيسية.
- يمكن العثور على كل العلامات المطلوبة على وحدة الطفل ووحدة الأهل ومحول الطاقة في الجهة السفلية من وحدة الطفل ووحدة الأهل ومحول الطاقة.

## إعلان المطابقة

بموجب هذا، تعلن Philips Consumer Lifestyle B.V أن أنواع المعدات اللاسلكية SCD881 و SCD882 و SCD891 و SCD892 متوافقة مع المتطلبات الأساسية وأحكام توجيه المفوضية الأوروبية EU/2014/53 الأخرى ذات الصلة. النص الكامل لإعلان المطابقة الخاص بالمفوضية الأوروبية متاح عبر الإنترنت على [www.philips.com/support](http://www.philips.com/support)

## المجالات الكهرومغناطيسية (EMF)

يتوافق هذا الجهاز مع كافة المعايير والقوانين القابلة للتطبيق والمتعلقة بالتعرّض للحقول الكهرومغناطيسية.

# التحضير للاستخدام

## وحدة الطفل

ضعي مهايئ الطاقة في وحدة الطفل وأدخلي المهايئ في مقبس الحائط.

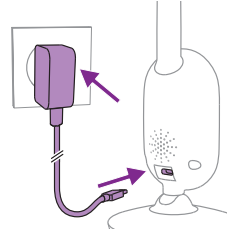

## وحدة الوالدين

تعمل وحدة الوالدين ببطارية ليثيوم أيون مدمجة قابلة لإعادة الشحن. اتبع الخطوات التالية لشحن وحدة الوالدين:

ضعي مهايئ الطاقة في وحدة الوالدين وأدخلي المهايئ في مقبس الحائط. يضيء مصباح حالة البطارية باللون البرتقالي للإشارة إلى أنه يتم شحن الجهاز الآن.

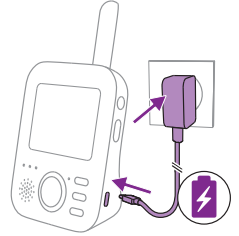

ملاحظة: عند إيقاف تشغيل الوحدة الأصلية وتوصيل محول الطاقة بوحدة الوالدين، تستمر الشاشة ويظهر رمز الشحن على الشاشة لإظهار أن الجهاز قيد الشحن. بعد 5 ثوانٍ، سيتم إيقاف تشغيل الشاشة.

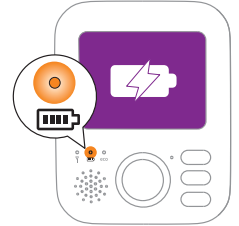

عند شحن البطارية بالكامل، يضيء مصباح حالة البطارية باللون الأخضر بشكل مستمر.

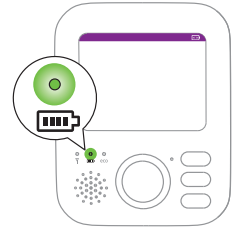

عندما تقومي بشحن وحدة الوالدين لمدة 3 ساعات، يمكن استخدامها لاسلكيًا لمدة تصل لحوالي 12 ساعة في الوضع الصديق للبيئة. إذا تم تشغيل وحدة الوالدين أثناء الشحن، فإن الشحن يستغرق ضعف المدة تقريبًا.

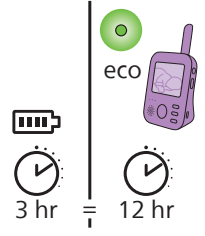

عندما تكون البطارية القابلة لإعادة الشحن الخاصة بوحدة الوالدين فارغة تقريبًا، يومض مصباح حالة البطارية باللون الأحمر وتصدر وحدة الوالدين صوت صافرة، وإذا كانت البطارية فارغة تمامًا ولم تكن وحدة الوالدين متصلة بالتيار الكهربائي، فسيستوقف تشغيل وحدة الوالدين تلقائيًا وتفقد الاتصال مع وحدة الطفل.

ملاحظة: لا يمكن إزالة البطارية المدمجة القابلة لإعادة الشحن من المنتج.

ملاحظة: وينخفض شحن البطارية تدريجيًا وببطء شديد، حتى عندما تكون وحدة الوالدين مطفأة.

نصيحة: لتوفير طاقة البطارية، قومي بإيقاف تشغيل وحدة الوالدين عند عدم استخدامها.

ملاحظة: وننصحك بالاستمرار في توصيل وحدة الوالدين بالتيار الكهربائي طوال الليل. وإذا كانت البطارية الخاصة بوحدة الوالدين تفرغ أثناء الليل، فستصدر الوحدة صوت صافرة وهذا قد يوقظك.

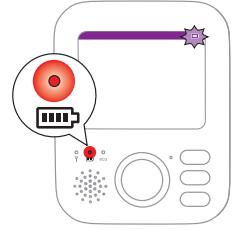

## توفير تحديثات الأمان

نحن نراقب باستمرار أمان البرنامج المستخدم في المنتج. وإذا لزم الأمر، سيتم توفير تحديثات الأمان من خلال تحديثات البرامج. يمكن أيضًا توفير تحديثات البرامج لتقديم إصلاحات للأخطاء وتحسينات في الأداء، أو لتقديم ميزات منتج جديدة. قد يتم توفير التحديثات لوحدة الطفل والبرامج الثابتة لوحدة الوالدين. يتم تسليم التحديثات لاسلكيًا إلى المنتج دون استخدام كابلات أو معدات خاصة.

ستوفر Philips التحديثات اللازمة لمدة عامين على الأقل بعد تسليم المنتج.



# استخدام جهاز مراقبة الطفل

## ربط وحدة الوالدين بوحدة الطفل

1 ادفعي شريحة التشغيل/إيقاف التشغيل على وحدة الطفل لأعلى على وضع التشغيل (ON).

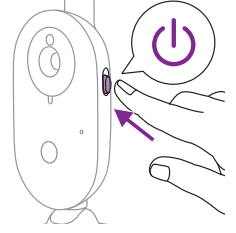

2 عندما تكون وحدة الطفل على وضع التشغيل، يضيء مصباح التشغيل على وحدة الطفل باللون الأخضر.

ملاحظة: يضيء مصباح التشغيل على وحدة الطفل دائماً باللون الأخضر، حتى عندما لا يكون هناك اتصال مع وحدة الوالدين.

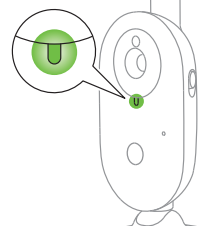

3 تأكدي من أن وحدة الوالدين ووحدة الطفل بعيدتين بمسافة 2.5 متر على الأقل عن بعضهما البعض لتجنب سماع الأصوات المرتدة.

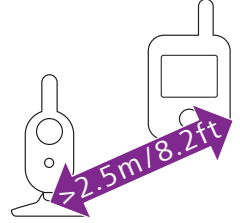

4 اضغط على زر التشغيل/إيقاف التشغيل على الوحدة المخصصة للأهل لمدة ثانية واحدة لتشغيلها.



تضيء الشاشة، وتظهر صورة الربط على الشاشة ويضيء مصباح الربط باللون الأحمر. تبدأ وحدة الوالدين في البحث عن وحدة الطفل.

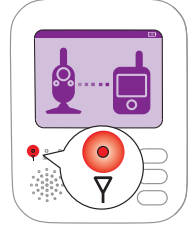

عندما يتم ربط وحدة الوالدين ووحدة الطفل، يضيء مصباح الربط باللون الأخضر على وحدة الوالدين ويظهر شريط واحد أو أكثر على الشاشة.

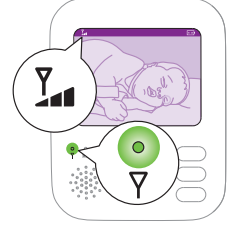

**ملاحظة:** يستغرق توصيل وحدة الوالدين بوحدة الطفل أقل من 10 ثانية.

عندما يتم إيقاف تشغيل وحدة الطفل، ستظهر على وحدة الوالدين صورة خارج النطاق. تأكد من تشغيل وحدة الطفل.

وإذا لم يتم إنشاء أي اتصال، يتحول مصباح الربط إلى اللون الأحمر، وتصدر وحدة الوالدين صوت تنبيه كل 20 ثانية وتظهر صورة خارج النطاق على الشاشة.

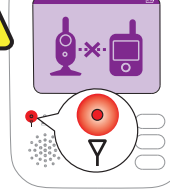

## تحديد موضع جهاز مراقبة الطفل

**تحذير:** يمثل سلك وحدة الطفل خطرًا محتملاً للاختناق. تأكد من إبعاد وحدة الطفل وسلكها عن طفلك بمسافة متر واحد على الأقل. لا تضعي شاشة مراقبة الطفل أبدًا داخل سريره أو حاوية اللعب.

1 للاكتشاف الأمثل للصوت، تأكد من عدم إبعاد وحدة الطفل بمسافة أكبر من 1.5 متر عن الطفل. تأكد من إبعاد وحدة الطفل عن الطفل بمسافة متر واحد على الأقل بسبب الخطر المحتمل للاختناق.

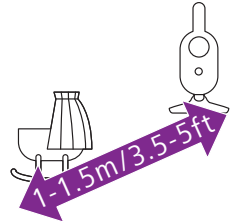

2 ضعي وحدة الوالدين في نطاق عمل وحدة الطفل. وتأكدِي من أنها تبعد عن وحدة الطفل بمسافة 2.5 متر على الأقل لتجنب سماع الأصوات المرتدة.

ملاحظة: إذا كنتي تستخدمين هاتفًا لاسلكيًا أو جهاز فيديو لاسلكي أو شبكة Wi-Fi أو مايكروويف أو جهاز يعمل بتقنية Bluetooth بتردد 2.4 جيجا هرتز وواجهتي تداخلًا على أي من وحدة الوالدين أو وحدة الطفل، فقمي بتحريك وحدة الوالدين حتى لا يكون هناك مزيد من التداخل.

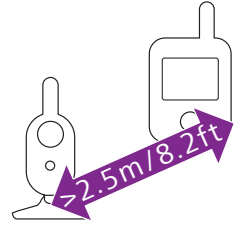

3 هناك طريقتان لوضع وحدة الطفل:

a ضع وحدة الطفل على سطح مستقر ومستوى وأفقِي.

b قم بتثبيت وحدة الطفل على الحائط باستخدام المسامير المرفقة معها.

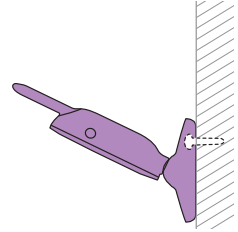

نصيحة: يمكن العثور على نموذج التثبيت على الحائط (راجعِي "التثبيت على الحائط") لتثبيت وحدة الطفل على الحائط في نهاية دليل المستخدم هذا.

نصيحة: واستخدمي النموذج المرفق لتحديد المكان المحدد لثقوب المسامير على الحائط.

نصيحة: ضعي وحدة الطفل على مستوى أعلى للحصول على رؤية جيدة لسرير الطفل أو حاوية اللعب.

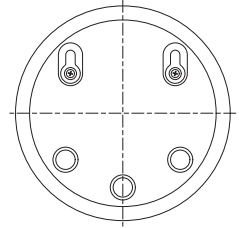

4 اضبطي وحدة الطفل بطريقة تضمن الحصول على أفضل رؤية لطفلك. يمكن تدوير وحدة الطفل لوضعها على الطريقة المطلوبة.

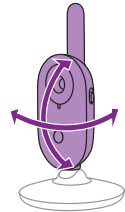

## نطاق التشغيل

يصل نطاق التشغيل إلى 50 متراً في الداخل و300 متراً في الخارج. ويختلف نطاق تشغيل جهاز مراقبة الطفل حسب البيئة المحيطة والعوامل التي تسبب التداخل. تسبب المواد الرطبة والمبللة درجة عالية من التداخل بحيث تصل نسبة الفقد في النطاق إلى 100%.

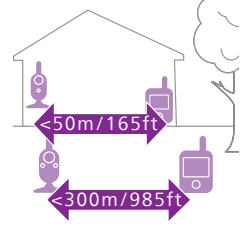

المواد الجافة	سماكة المواد	خسارة النطاق
الخشب والجبس والورق المقوى والزجاج (بدون معادن أو > 30 سم أسلاك أو رصاص)	> 30 سم	0-10 %
طوب وخشب رقائقى	> 30 سم	5-35 %
إسمنت مسلّح	> 30 سم	30-100 %
مصنّعات أو قضبان حديدية	> 1 سم	90-100 %
صفائح من الحديد أو الألومينيوم	> 1 سم	100 %

## الميزات والإعدادات

### مستوى الصوت

يمكنك ضبط مستوى صوت السماعات بوحدة الوالدين على المستوى الذي تفضليه.

1 اضغطي على الجزء العلوي أو السفلي من زر التحكم لضبط مستوى الصوت.

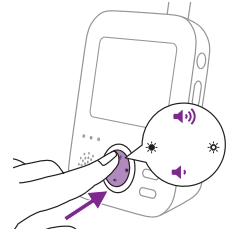

نصيحة: تأكدي من تهيئة الصوت مع الأجزاء المحيطة.

يظهر شريط الصوت على الشاشة لعرض الصوت المحدد.

ملاحظة: إذا تم ضبط الصوت على مستوى عالٍ، فستستهلك وحدة الوالدين مزيد من الطاقة.

ملاحظة: عندما يكون شريط الصوت عند أدنى مستوى له، يتم كتم الصوت. ويظهر رمز كتم الصوت بوحدة الوالدين في شريط الحالة ولن تتلقى إلا تنبيهات وفيديو من وحدة الوالدين.

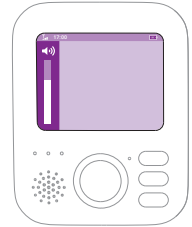

## السطوع

يمكنك ضبط سطوع الشاشة والمصابيح بوحدة الوالدين على المستوى الذي تفضليه.

- 1 اضغط على الجزء الأيسر أو الأيمن من زر التحكم لضبط السطوع. سيؤدي هذا إلى ضبط سطوع الشاشة والمصابيح بوحدة الوالدين في نفس الوقت.

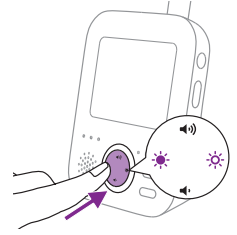

يظهر شريط السطوع على الشاشة لعرض السطوع المحدد. هناك خمسة مستويات سطوع في شريط السطوع.

تحتوي الشاشة على خمسة مستويات من السطوع. مصابيح وحدة الوالدين لها مستويان من السطوع. إذا كان شريط السطوع عند الحد الأدنى والمستوى الثاني، فإن سطوع المصابيح يكون باهتًا. إذا كان شريط السطوع في المستوى الثالث إلى الحد الأقصى، يكون سطوع المصابيح أكثر سطوعًا.

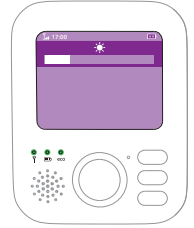

ملاحظة: إذا تم ضبط السطوع على مستوى عالٍ، فستستهلك وحدة الوالدين مزيدًا من الطاقة.

## الأوضاع

تأتي شاشة مراقبة الطفل مجهزة بأربعة أوضاع مختلفة تسمح لك باختيار الطريقة التي تريد بها مراقبة طفلك، وهي: وضع الفيديو (Video)، والصوت (Audio)، و VoX، والوضع الصديق للبيئة (Eco).

من خلال تشغيل مراقبة الطفل، يمكنك التبديل بين هذه الأوضاع الأربعة المختلفة عن طريق الضغط على زر الوضع على جانب وحدة الوالدين. ويظهر على الشاشة الوضع المحدد. يكون الوضع المحدد أيضًا موضحًا على شريط الحالة. وعند تشغيل الجهاز، سيتم تنشيط آخر وضع تم استخدامه.

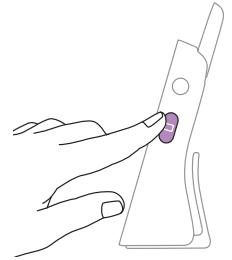

## وضع الفيديو

اضغطي على زر الوضع على جانب وحدة والدين لتحديد وضع الفيديو.

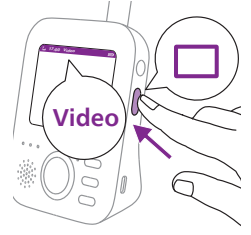

عند تنشيط وضع الفيديو (VIDEO)، تظل الشاشة قيد التشغيل دائمًا بحيث يمكنك رؤية طفلك. ويتم نقل جميع الأصوات مباشرة إلى وحدة والدين.



ملاحظة: اضبطي مستوى الحساسية على "مرتفع جدًا" للحصول على صوت مستمر على وحدة والدين. يُرجى مراجعة قسم "الحساسية" للحصول على مزيد من المعلومات.



## وضع الصوت

1 اضغطي على زر الوضع على جانب وحدة والدين للتبديل إلى وضع الصوت (AUDIO).

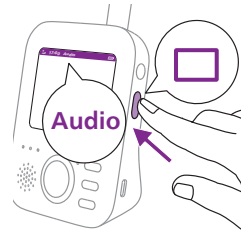

عند تنشيط وضع الصوت (AUDIO)، تنطفئ الشاشة بوحدة والدين. وبعد 3 ثوانٍ، يتوقف تشغيل الشاشة تمامًا ويختفي شريط الحالة. ملاحظة: لا يكون شريط الحالة مرئيًا عند إيقاف تشغيل الشاشة.

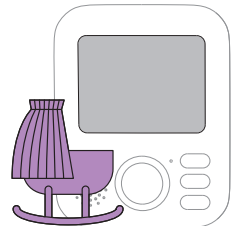

ملاحظة: يوضح مصباح الربط أن وحدة الوالدين لا تزال قيد التشغيل ومتصلة بوحدة الطفل.

ملاحظة: عند عدم ضبط مستوى الحساسية على "مرتفع جدًا"، فستكون الأصوات المنخفضة مكتومة الصوت.

ملاحظة: اضبطي مستوى الحساسية على "مرتفع جدًا" للحصول على صوت مستمر على وحدة الوالدين. يُرجى مراجعة قسم "الحساسية" للحصول على مزيد من المعلومات.

ويتم نقل جميع الأصوات باستمرار إلى وحدة الوالدين. إذا بكى الطفل، تظل الشاشة بوحدة الوالدين مطفاة، ولكن يتم نقل الأصوات المكتشفة من خلال وحدة الطفل إلى وحدة الوالدين.



## وضع Vox

1 اضغطي على زر الوضع على جانب وحدة الوالدين للتبديل إلى وضع Vox.

ملاحظة: عندما يتم تشغيل الشاشة، يظهر الوضع المحدد في شريط الحالة. لا يكون شريط الحالة مرئيًا عند إيقاف تشغيل الشاشة.

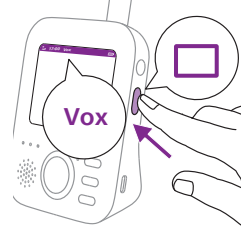

عند تنشيط وضع Vox، يتم إيقاف تشغيل الشاشة والصوت بوحدة الوالدين، إذا لم يتم اكتشاف أي صوت لمدة 20 ثانية.



عندما يتم التقاط صوت من خلال وحدة الطفل، يتم تشغيل الشاشة والصوت بوحدة الوالدين على الفور. ويتم نقل الأصوات إلى وحدة الوالدين.

ملاحظة: يتم ضبط الحد الأدنى لمستوى الصوت لتنشيط الصوت والشاشة من خلال إعداد الحساسية.



## الوضع الصديق للبيئة

1 اضغطي على زر الوضع على جانب وحدة الوالدين للتبديل إلى الوضع الصديق للبيئة (Eco).

ملاحظة: عندما يتم تشغيل الشاشة، يكون الوضع المحدد مرئيًا في شريط الحالة. لا يكون شريط الحالة مرئيًا عند إيقاف تشغيل الشاشة.



عند تنشيط الوضع الصديق للبيئة (Eco)، يتم إيقاف تشغيل الشاشة والصوت بوحدة الوالدين عند عدم اكتشاف أي صوت لمدة 20 ثانية. يضيء مصباح الوضع الصديق للبيئة (Eco) باللون الأخضر للإشارة إلى أنه تم تنشيط الوضع الصديق للبيئة (Eco). أثناء الوضع الصديق للبيئة (Eco)، يتم إيقاف تشغيل الشاشة ونقل الصوت.

عندما يتم التقاط صوت من خلال وحدة الطفل، يتم تشغيل الشاشة والصوت بوحدة الوالدين على الفور. ويتم نقل الأصوات إلى وحدة الوالدين. ملاحظة: يتم ضبط الحد الأدنى لمستوى الصوت لتنشيط الصوت والشاشة من خلال إعداد الحساسية.



## أصوات التهدئة

يمكنك تنشيط ميزة صوت التهدئة إما من وحدة الوالدين أو من وحدة الطفل. لتنشيط ميزة صوت التهدئة من وحدة الوالدين، اتبعي التعليمات التالية:

### تحديد صوت التهدئة

1 اضغطي على زر صوت التهدئة في وحدة الوالدين لفتح قائمة لأصوات التهدئة. ملاحظة: يؤدي الضغط على زر صوت التهدئة أثناء فتح قائمة أصوات التهدئة بالفعل إلى إغلاق القائمة.

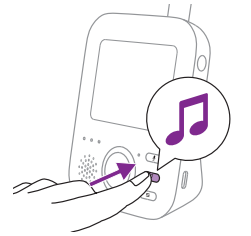



2 اضغطي على الجزء الأيمن من زر التحكم للدخول إلى قائمة أصوات التهدئة.

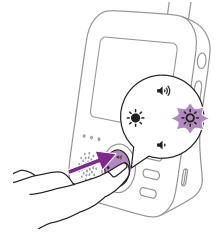

3 اضغطي على الجزء العلوي أو السفلي من زر التحكم للتنقل عبر قائمة أصوات التهدئة.

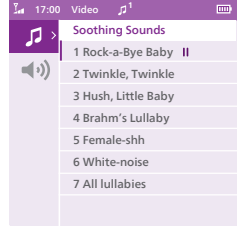

4 اضغطي على الجزء الأيمن من زر التحكم لتشغيل صوت تهدئة محدد. إذا كنت ترغبين في إيقاف صوت التهدئة مؤقتًا، فاضغطي على الجانب الأيمن من زر التحكم مرة أخرى.

5 يوضح شريط الحالة بوحدة والوالدين عدد أصوات التهدئة التي يتم تشغيلها وتكرارها.

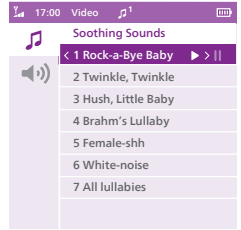

يبدأ تشغيل صوت التهدئة على وحدة الطفل وتكرر بشكل مستمر لمدة 15 دقيقة تقريبًا.

نصيحة: لتكرار كل التهويدات المتوفرة، حدي كل التهويدات في القائمة.



6 لاختيار صوت تهدئة آخر، انتقلي للأعلى أو للأسفل بزر التحكم لاختيار صوت تهدئة آخر من القائمة. اضغطي على الجزء الأيمن من زر التحكم لبدء صوت التهدئة المحدد.

7 لإيقاف صوت التهدئة، اضغطي على زر صوت التهدئة على وحدة والوالدين. لإيقاف صوت التهدئة الذي يتم تشغيله حاليًا، اضغطي على الجزء الأيمن من زر التحكم مرة أخرى.

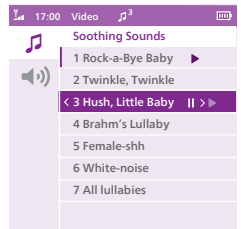

## مستوى صوت التهدئة

1 اضغطي على زر صوت التهدئة ثم اضغطي على الجزء السفلي من زر التحكم لتحديد خيارات الصوت لقائمة صوت التهدئة. اضغطي على الجزء الأيمن من زر التحكم للوصول إلى مستويات أصوات التهدئة.

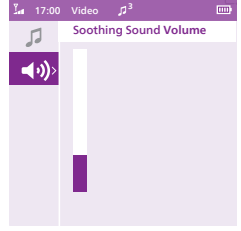

2 اضغطي على الجزء العلوي أو السفلي من زر التحكم لضبط مستوى الصوت.

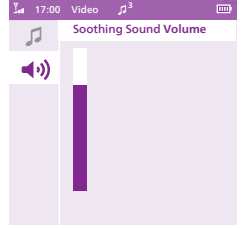

لتنشيط ميزة أصوات التهدئة من وحدة الطفل، اضغطي على زر تشغيل/إيقاف تشغيل أصوات التهدئة في وحدة الطفل.

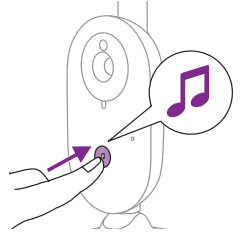

يبدأ تشغيل آخر صوت تهدئة محدد على وحدة الوالدين على وحدة الطفل ويتم تكراره بشكل مستمر لمدة 15 دقيقة تقريبًا. لإيقاف ميزة أصوات التهدئة على وحدة الطفل، اضغطي على زر تشغيل/إيقاف تشغيل أصوات التهدئة في وحدة الطفل.



## الرد

يمكنك استخدام زر الرد بوحدة الوالدين للتحدث مع طفلك.



- 1 اضغطي مع الاستمرار على زر الرد بوحدة الوالدين.
  - 2 تحدثي بوضوح في الميكروفون في الجزء الأمامي من وحدة الوالدين من مسافة بين 15-30 سم.
- طالما يتم الضغط على زر الرد، فهناك اتصال صوتي مفتوح مع وحدة الطفل. يظهر رمز الرد على شاشة وحدة الوالدين، مشيرًا إلى الاتصال النشط.

- 3 حرري زر الرد عند الانتهاء من التحدث.

ملاحظة: أثناء الضغط على زر الرد، فلا يمكن لوحدة الوالدين استقبال الأصوات من وحدة الطفل، وسيتم إيقاف أي أصوات تهدئة يتم تشغيلها. ومع ذلك، عند تحرير زر الرد، سيستمر تشغيل صوت التهدئة، إذا تم تشغيله بالفعل.

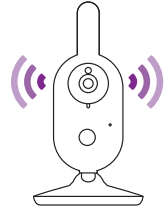

## ميزات القائمة

يمكن تشغيل جميع الميزات المذكورة في الأقسام التالية من خلال القائمة الموجودة بوحدة الوالدين.

- 1 اضغطي على زر القائمة للدخول إلى القائمة.

ملاحظة: عند الضغط على زر القائمة مرة أخرى، ستخرجين من القائمة.

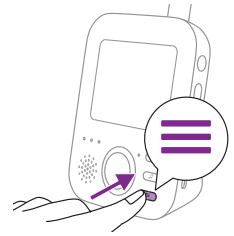

- 2 استخدمي زر التحكم للتنقل بين القائمة. يتم تحديد عنصر القائمة المحدد باللون الأرجواني.

ملاحظة: إذا كنتي بالفعل في أحد القوائم الفرعية وتريدين التبديل بين ميزات القائمة، فأضغطي على الجزء الأيسر من زر التحكم للعودة إلى القائمة الرئيسية.

- 3 اضغطي على الجزء العلوي أو السفلي من زر التحكم للتنقل عبر عناصر القائمة المختلفة.

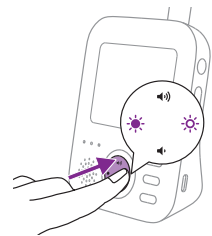

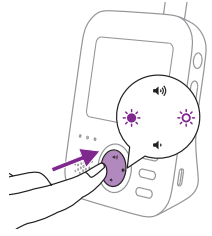

عند التنقل بين ميزات القائمة وعدم الرغبة في حفظ أي تغيير، اضغطي على زر القائمة. وستخرجي من القائمة دون تغيير أي من الإعدادات.

ملاحظة: إذا كنتي في القائمة ولكن لم تضغطي على زر لمدة 5 ثوانٍ، فسيتم الخروج من القائمة دون حفظ الإعدادات التي تم تغييرها.

## التكبير/التصغير

1 اضغطي على الجزء الأيمن من زر التحكم للدخول إلى قائمة التكبير/التصغير.

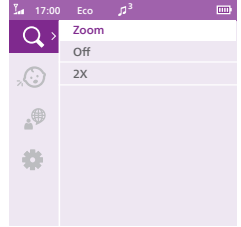

2 اضغطي على الجزء السفلي من زر التحكم لتشغيل ميزة التكبير/التصغير.

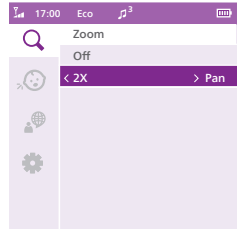

3 لضبط صورة الفيديو، اضغطي على الجزء الأيمن من زر التحكم. يمكنك استخدام الجزء العلوي/السفلي/الأيمن/الأيسر من زر التحكم لاختيار الصورة التي سيتم عرضها على وحدة الوالدين.

4 اضغطي على زر القائمة لحفظ الإعداد الجديد. يتم حفظ الصورة تلقائيًا بعد 5 ثوانٍ.

5 انتقلي إلى قائمة التكبير/التصغير وأوقف تشغيل وظيفة التكبير/التصغير إذا كنتي تريدين تصغير الصورة على وحدة الوالدين.

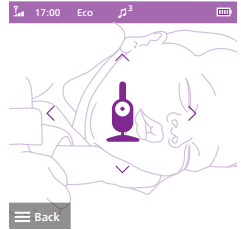

## الحساسية

يوضح مستوى الحساسية بوحدة الطفل ما تسمعه عبر وحدة الوالدين. عندما يتم ضبط على "مرتفع"، ستسمعي العديد من الأصوات، بما فيها الأصوات الخافتة في الخلفية. عندما يتم ضبط مستوى حساسية على "منخفض"، لن تسمع إلا الأصوات الأعلى فقط.

1 اضغطي على الجزء الأيمن من زر التحكم للوصول إلى مستويات الحساسية. ملاحظة: عند الضغط على الجزء الأيسر من زر التحكم مرة أخرى، ستخرجي من القائمة.

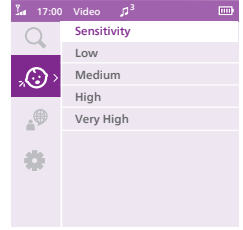

2 اضغطي على الجزء العلوي أو السفلي من زر التحكم لتحديد مستوى الحساسية المطلوب.

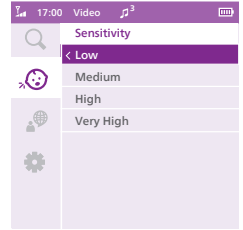

إذا كان طفلك لا يصدر إلا أصواتًا خافتة، فيجب ضبط مستوى حساسية وحدة الطفل على مستوى حساسية عالٍ بوحدة الوالدين.

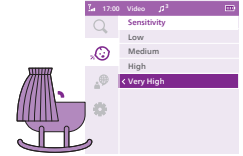

كلما ارتفعت أصوات الطفل، يمكن تقليل مستوى الحساسية بوحدة الوالدين. ملاحظة: في وضعي الصوت (Audio) والفيديو (Video)، سيكون لديك صوتًا مستمرًا عندما يتم ضبط مستوى الحساسية على "مرتفع جدًا". وبخلاف ذلك، سيتم كتم الأصوات المنخفضة.

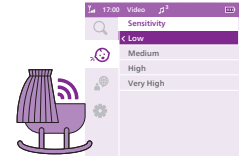

نصيحة: يمكن تعديل مستوى الحساسية بحيث تسمع دائمًا صوت طفلك دون مقاطعة من أصوات أخرى. عندما يكون هناك كثير من الضوضاء في الخلفية، قومي بتقليل الحساسية حتى لا تسمعي هذه الأصوات عبر وحدة الوالدين.

3 اضغطي على الجزء الأيسر من زر التحكم لحفظ الإعداد الجديد والعودة إلى القائمة الرئيسية.

## لغة

- 1 اضغطي على الجزء الأيمن من زر التحكم للوصول إلى قائمة اللغات.
- 2 اضغطي على الجزء العلوي أو السفلي من زر التحكم لتحديد اللغة المطلوبة.

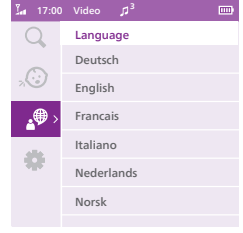

- 3 اضغطي على الجزء الأيسر من زر التحكم لحفظ الإعداد الجديد والعودة إلى القائمة الرئيسية.

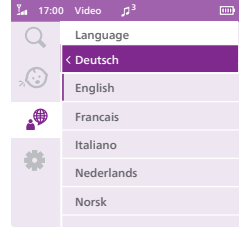

## الإعداد

اضغطي على الجزء الأيمن من زر التحكم للوصول إلى قائمة الإعدادات.

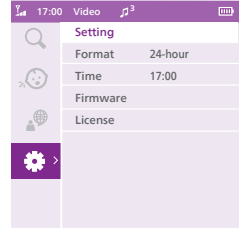

- يمكنك تغيير تنسيق الوقت وإعدادات الوقت لجهاز مراقبة طفلك.
- 1 اضغطي على الجزء الأيمن من زر التحكم للدخول إلى خيار تنسيق الوقت.
  - 2 اضغطي على الجزء الأيمن من زر التحكم مرة أخرى لتغيير تنسيق الوقت من 24 ساعة إلى 12 ساعة.

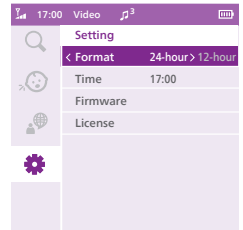

يمكنك تغيير الوقت بالضغط على الجزء الأيمن من زر التحكم للدخول إلى خيار ضبط الوقت.

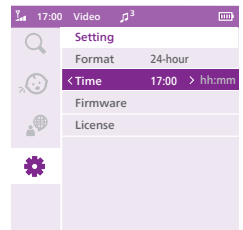

- 1 اضغطي على الجزء الأيسر من زر التحكم لضبط الساعات والجزء الأيمن من زر التحكم لضبط الدقائق. اضغطي على الجزء العلوي أو السفلي من زر التحكم لاختيار الوقت.
- 2 اضغطي على زر القائمة لحفظ إعداد الوقت الجديد والعودة إلى القائمة الرئيسية.

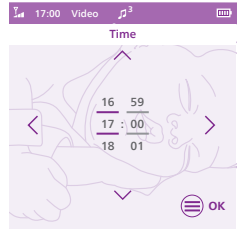

- 1 يمكنك فحص إصدار البرنامج الثابت لوحدة الوالدين ووحدة الطفل. اضغطي على الجزء الأيمن من زر التحكم للوصول إلى خيار إصدار البرنامج الثابت.

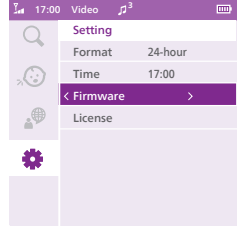

- 2 تعرض الشاشة إصدار البرنامج الثابت لوحدة الوالدين ووحدة الطفل. تم تصميم البرامج الثابتة لمنتجاتك لتكون قابلة للترقية لإصلاح الأخطاء الحرجة. للحصول على تجربة أفضل، تحقق عبر الإنترنت بانتظام لمعرفة ما إذا كان هناك أي إصدار جديد متاح. للبحث عن أحدث البرامج الثابتة، يُرجى الانتقال إلى [www.philips.com/support](http://www.philips.com/support)

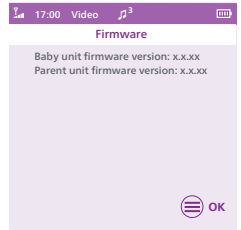

- 1 يمكنك التحقق من ترخيص البرنامج الخاص بجهاز مراقبة الطفل. اضغطي على الجزء الأيمن من زر التحكم للدخول إلى خيار الرخصة.

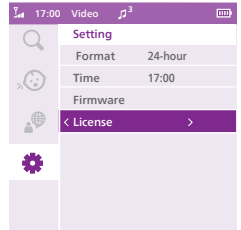

- 2 تعرض الشاشة معلومات ترخيص جهاز مراقبة طفلك.

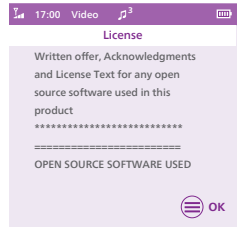

## مشبك الحزام

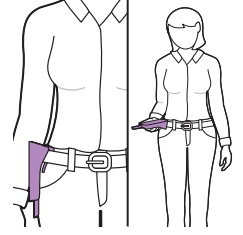

يمكنك حمل وحدة الوالدين معك داخل المنزل وخارجه من خلال تعليقها بالحزام باستخدام مشبك الحزام. وهذا يسمح لك بمراقبة طفلك بينما يتحرك حول المكان.

ملاحظة: تنقلب الشاشة الآن رأساً على عقب، مما يسمح لك برؤية طفلك على الشاشة ببساطة من خلال رف وحدة الوالدين.

## التنظيف والصيانة

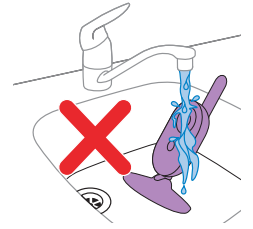

تحذير: لا تغمري وحدة الوالدين ووحدة الطفل ومحوّلات الطاقة في المياه ولا تقم بتنظيفها تحت الصنبور.



تحذير: لا تستخدمى بخاخات التنظيف أو المنظفات السائلة.

1 قم بإيقاف تشغيل وحدة الطفل وإزالة محوّل الطاقة من وحدة الطفل وإزالة محوّل الطاقة من مقبس الحائط.

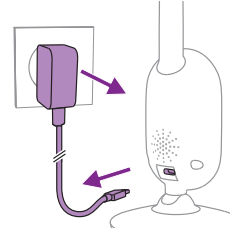

2 قم بتنظيف وحدة الطفل بقطعة قماش جافة.

ملاحظة: قد تؤثر بصمات الأصابع أو التراب الموجود بعدسة وحدة الطفل على أداء الكاميرا. تجنبي لمس العدسة بأصابعك.

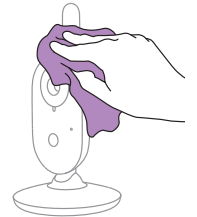



3 قومي بإيقاف تشغيل وحدة الوالدين وإزالة مهايئ الطاقة من وحدة الوالدين وإزالة مهايئ الطاقة من مقبس الحائط.

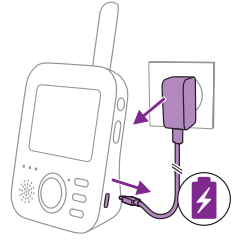

4 قم بتنظيف وحدة الوالدين بقطعة قماش جافة.

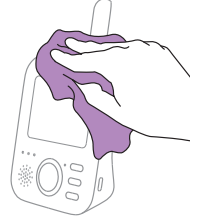

5 قم بتنظيف المحوِّلات بقطعة قماش جافة.

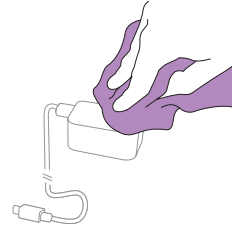

## التخزين

عندما لا تنوين استخدام شاشة مراقبة الطفل لفترة طويلة، قومي بتخزين وحدة الوالدين ووحدة الطفل والمحوِّلات في مكان بارد وجاف.

## طلب الملحقات

لشراء المستلزمات أو قطع الغيار، قم بزيارة [www.philips.com/parts-and-accessories](http://www.philips.com/parts-and-accessories) أو الذهاب الي تاجر Philips. يمكنك أيضاً الاتصال بمركز رعاية المستهلك في بلدك (انظري كتيب الضمان الدولي للحصول علي بيانات الاتصال).

## إعادة التدوير

يعني هذا الرمز أنه لا يجوز التخلص من المنتجات الكهربائية والبطاريات مع النفايات المنزلية العادية.  
اتبع قواعد بلدك الخاصة بالتجميع المنفصل للمنتجات الكهربائية والبطاريات.



## معلومات حول البيئة

لقد تمت إزالة التغليف غير الضروري. لقد حاولنا أن نجعل التغليف سهل التفريق على مادتين: (صندوق) من الورق المقوى والبولي إيثيلين (الأكياس، والأوراق الإسفنجية الواقية).

## إزالة البطارية المدمجة القابلة لإعادة الشحن

يجب إزالة البطارية المدمجة القابلة لإعادة الشحن من قبل أخصائي مؤهل فقط عند التخلص من الجهاز. قبل إزالة البطارية، تأكد من فصل الجهاز من مقبس الحائط وتأكد من أن البطارية فارغة تمامًا.

ملاحظة: اتخذ أي احتياطات سلامة ضرورية عند التعامل مع الأدوات اللازمة لفتح الجهاز وعند التخلص من البطارية القابلة لإعادة الشحن.

ملاحظة: عند التعامل مع البطاريات، تأكد من أن يديك والمنتج والبطاريات جافة.

ملاحظة: لتجنب تعريض البطاريات لقصر في الدارة الكهربائية بعد الإزالة، لا تدع أطراف البطاريات تتلامس مع أجسام معدنية (مثل العملات المعدنية، ودبابيس الشعر، والخواتم). لا تقم بتغليف البطاريات في ورق الألومنيوم. الصق أطراف البطارية بشريط لاصق أو قم بوضع البطاريات في كيس بلاستيكي قبل التخلص منها.

الإجراء:

- 1 قم بإزالة القدمين المطاطيين من أسفل وحدة الأهل.
  - 2 قم بإزالة البرغيين اللذين يمكنك رؤيتهما الآن في أسفل وحدة الأهل.
  - 3 قومي بإزالة المسامير الموجودة بجانب ملصق التصنيف، ثم حرري مشبك التثبيت على الحزام واسحبي باب حجرة البطارية لفتحه.
  - 4 قم بفصل كبل وصلة البطارية (كبل أسود-أبيض-أحمر).
  - 5 قم بإزالة البطارية.
- إذا لم يتوفر نظام تجميع/إعادة تدوير للمنتجات الإلكترونية في بلدك، فيمكنك حماية البيئة من خلال إزالة البطارية وإعادة تدويرها قبل التخلص من المنتج.

## الدعم

لجميع دعم المنتج، يُرجى زيارة [www.philips.com/support](http://www.philips.com/support).

# الأسئلة المتداولة

يلتص هذا الفصل المشاكل الأكثر شيوعاً التي قد تصادفونها عند استخدام الجهاز. إذا لم تتمكني من حل المشكلة بالمعلومات الواردة أدناه، فتفضلي بزيارة [www.philips.com/support](http://www.philips.com/support) للحصول على قائمة بالأسئلة المتداولة أو اتصلي بمركز رعاية المستهلك في بلدك.

## كيفية استخدام / ربط الودعتين

السؤال	الجواب
لماذا لا يتم تشغيل مصباح الطاقة بوحدة الطفل عند تشغيله؟	ربما لم يتم توصيل المهايئ بشكل صحيح. قومي بتوصيل وحدة الطفل بالمحول وتوصيل المحول بأخذ التيار الكهربائي. ثم قومي بتشغيل/إيقاف تشغيل الشريحة بوحدة الطفل لأعلى على الوضع تشغيل (ON) لإنشاء اتصال مع وحدة الوالدين.
لماذا لا تقوم وحدة الوالدين بالشحن عندما أوصلها بالقباس الكهربائي؟	ربما لم يتم توصيل المهايئ بشكل صحيح. تأكد من توصيل المهايئ بمقبس الحائط بشكل صحيح.
لماذا لا تقوم وحدة الطفل بالشحن عندما أوصلها بالقباس الكهربائي؟	قد تكون وحدة الوالدين مشحونة بالكامل بالفعل. سيضيء مصباح حالة البطارية باللون الأخضر عندما تكون البطارية مشحونة بالكامل ويكون الجهاز متصلاً بالتيار الكهربائي.
لماذا لا تقوم وحدة الطفل بالشحن عندما أوصلها بالقباس الكهربائي؟	لا تحتوي وحدة الطفل على وظيفة الشحن، فهي تعمل فقط عند توصيلها بالتيار الكهربائي.
لماذا لا يمكنني إنشاء اتصال؟	ربما تكون وحدة الطفل ووحدة الوالدين على مقربة من الحدود الخارجية لنطاق التشغيل أو هناك تداخل من أجهزة لاسلكية أخرى تعمل بتردد 2.4 جيجا هرتز. جرب موقعاً مختلفاً، وقلل المسافة بين الودعتين أو قم بإيقاف تشغيل الأجهزة اللاسلكية الأخرى التي تعمل بتردد 2.4 جيجا هرتز (أجهزة الكمبيوتر المحمولة والهواتف المحمولة وأجهزة الميكروويف، وغيرها). يمكن أن يستغرق الأمر فترة تصل إلى 10 ثوانٍ قبل إعادة إنشاء اتصال بين الودعتين.
لماذا يتم فقد الاتصال بين الحين والآخر؟	لماذا يوجد تداخل في الأصوات؟
لماذا يحدث أثناء انقطاع التيار الكهربائي؟	في حالة فقدان الإشارة، فستقوم وحدة الوالدين بإصدار صوت صفارة كل 20 ثانية.
لماذا يمكن أن يتجاوز وقت الشحن لوحدة الوالدين 3 ساعات؟	قد تكون وحدة الطفل ووحدة الوالدين قريبتين جدًا من بعضهما البعض، أبعدهما عن بعضهما البعض بمسافة لا تقل عن 2.5 متر لمنع التداخل.
لماذا يمكن أن يتجاوز وقت الشحن لوحدة الوالدين 3 ساعات؟	لأن وحدة الوالدين تعمل ببطارية قابلة لإعادة الشحن، تستمر وحدة الوالدين في العمل إذا تم شحن البطارية بشكل كافٍ. ومع ذلك، تتوقف وحدة الطفل عن العمل لأنها لا تعمل ببطارية قابلة لإعادة الشحن ولكن تعمل من خلال توصيلها بالتيار الكهربائي فقط. تصدر وحدة الوالدين صوت صافرة للإشارة إلى أنه تم فقدان الربط بوحدة الطفل.
لماذا يمكن أن يتجاوز وقت الشحن لوحدة الوالدين 3 ساعات؟	يمكنك توصيل وحدة الطفل مؤقتًا بينك الطاقة أثناء انقطاع التيار الكهربائي. عند استعادة التيار الكهربائي، يمكنك توصيل وحدة الطفل بالتيار الكهربائي.
لماذا يمكن أن يتجاوز وقت الشحن لوحدة الوالدين 3 ساعات؟	ربما تم تشغيل وحدة الوالدين أثناء الشحن. قم بإيقاف تشغيل وحدة الوالدين أثناء الشحن لتقليل وقت الشحن. عندما يتم تشغيل الشاشة بوحدة الوالدين باستمرار، فسيستغرق شحن وحدة الوالدين مزيدًا من الوقت.
لماذا يمكن أن يتجاوز وقت الشحن لوحدة الوالدين 3 ساعات؟	ربما تجاوزت درجة الحرارة تحمّل الشحن المسموح به، مما قد يؤدي إلى قطع دائرة الشحن كإلية لحماية السلامة. لاستئناف الشحن، ابعِد محطة الشحن عن أي مصادر حرارة، مثل المشعات أو منظّات الحرارة أو المواقد أو غيرها من الأجهزة (بما في ذلك مضخّات الصوت) التي تنتج الحرارة.

## كيفية استخدام / ربط الودعتين

لتجنب الاختناق بالسلك، ضعي دائمًا وحدة الطفل وسلها على بعد متر واحد على الأقل من الطفل .

لماذا أحتاج إلى إبعاد وحدة الطفل وسلها عن طفلي بمسافة 1 متر/3.5 أقدام على الأقل؟

انظر القائمة أدناه لشرح الأوضاع المتوفرة على شاشة مراقبة الطفل.

\* وضع الفيديو: تكون شاشة وحدة والديين دائمًا قيد التشغيل. سيكون لديك صوت مستمر عندما يتم ضبط مستوى الحساسية على "مرتفع جدًا". وبخلاف ذلك، سيتم كتم الأصوات المنخفضة.

ما الفرق بين أوضاع المستخدم المتعددة على وحدة والديين: وضع الفيديو (Video)، والصوت (Audio)، Vox، والوضع الصديق للبيئة (Eco)؟

\* وضع الصوت: لن يتم تنشيط ميزات إلا الصوت فقط. تنطفئ الشاشة بوحدة والديين عندما يتم تنشيط وضع الصوت (Audio). يوضح مصباح الربط أن وحدة والديين لا تزال قيد التشغيل ومتصلة بوحدة الطفل. تكون جميع المراسلات العادية مع وحدة الطفل ممكنة عبر أزرار الرد وصوت التهذئة والقائمة والحساسية.

\* وضع Vox: يتم إيقاف تشغيل الشاشة والصوت بوحدة والديين، إذا لم يتم اكتشاف أي صوت لمدة 20 ثانية (أو لم يكن الصوت كافيًا فوق مستوى إعداد الحساسية). سيتم تنشيط كل من الشاشة والصوت على الفور عندما يبكي الطفل ويتم تجاوز حد الحساسية. عندما ينخفض الصوت تحت حد الصوت، سيظل الفيديو نشطًا لمدة 20 ثانية. عند الضغط على أحد أزرار التحكم (السطوع أو الصوت)، يجب أن يعرض الجهاز فيديو لنحو 5 ثوان. كما يمكن الوصول إلى قائمة أصوات التهذئة أيضًا.

\* الوضع الصديق للبيئة: يتم إيقاف تشغيل الشاشة والصوت بوحدة والديين عندما لا يتم اكتشاف أي صوت لمدة 20 ثانية. يقلل وضع Eco من استهلاك الطاقة خلال أوقات الهدوء مع المحافظة على اتصالك بطفلك. في الوضع الصديق للبيئة (Eco)، يضيء مصباح ECO LED باللون الأخضر وسيقوم الجهاز بتشغيل وضع اتصال مختلف. في الوضع الصديق للبيئة (Eco)، تستخدم وحدة والديين آلية ping لثانيتين للتحقق من الاتصال مع وحدة الطفل بدلًا من اتصال الترددات الراديوية المستمر. لذلك، فإن وحدة الطفل تستهلك أيضًا طاقة أقل عند تشغيل الوضع الصديق للبيئة (Eco).

وحدة والديين لا تستجيب، ماذا أفعل؟

يمكنك إعادة ضبط وحدة والديين عن طريق الضغط في نفس الوقت على زر التشغيل/إيقاف التشغيل وزر التنقل للأسفل لمدة ثانية واحدة تقريبًا. سيتم إيقاف تشغيل وحدة والديين. لإعادة تشغيل وحدة والديين، اضغط على زر التشغيل/إيقاف التشغيل مرة أخرى. سيتم الاحتفاظ بمعلومات المستخدم المحددة المخزنة في ذاكرة وحدة والديين، مثل الوقت، ووضع المستخدم، وإعدادات السطوع، والمستوى، واختيار صوت التهذئة، واختيار التكبير/التصغير.

## المؤشرات على وحدة والديين

### الجواب

### السؤال

طاقة البطارية منخفضة. إذا لم تقومي بتوصيل وحدة والديين بالتيار الكهربائي عندما يصبح لون مصباح LED للبطارية أحمر وبدأ في إصدار أصوات صفارات، فستوقف الوحدة عن العمل بعد حوالي 60 دقيقة.

يتحول مصباح LED بالبطارية على وحدة والديين إلى اللون الأحمر. ما الذي يتعين علي القيام به؟

انتقل إلى سطوع و/أو صوت أقل لتوفير استهلاك البطارية وتوصيل وحدة والديين بالتيار الكهربائي من خلال مهايين الطاقة. (راجع الفصل "الإعداد للاستخدام").

## المؤشرات على وحدة والوالدين

تصدر شاشة مراقبة الطفل صوت صافرة بطريقة معينة لتخبركم بماهية المشكلة. صوت صافرة واحدة: تم إيقاف تشغيل وحدة والوالدين.	لماذا تُصدر وحدة والوالدين صوت صافرة؟
صوت صفارة واحدة كل 10 ثانية لأول 3 دقائق، وبعد ذلك، كل دقيقة: طاقة بطارية وحدة والوالدين منخفضة.	
صوت صفارة واحدة، كل 20 ثانية: تم فقدان الاتصال بين وحدة والوالدين والطفل، ويظهر رمز الربط على شاشة وحدة والوالدين ويصبح زر اتصال الربط باللون الأحمر.	
عندما يتم توصيل وحدة والوالدين بالتيار الكهربائي، فسيظهر لون ضوء البطارية ما يلي: * الأخضر: البطارية ممتلئة. * البرتقالي: يتم شحن البطارية.	ماذا يعني لون مصباح LED بالبطارية (الأخضر والبرتقالي والأحمر) أو عدم إضاءة مصباح LED بالنسبة لحالة البطارية؟
عندما لا تكون وحدة والوالدين متصلة بالتيار الكهربائي، فسيظهر لون ضوء البطارية ما يلي: * أحمر: البطارية فارغة تقريبًا (>10%) * لا توجد مصابيح LED مضاءة: وحدة والوالدين غير متصلة بالتيار الكهربائي.	

## الضوضاء / الأصوات

الجواب	السؤال
قد تكون وحدة والوالدين ووحدة الطفل قريبتين جدًا من بعضهما البعض. تأكدي من أن وحدة والوالدين ووحدة الطفل بعيدتين عن بعضهما البعض بمسافة 2.5 متر على الأقل.	لماذا تصدر وحدة والوالدين و/أو وحدة الطفل ضوضاء عالية؟
قد يكون مستوى صوت وحدة والوالدين عالٍ جدًا. خفّف مستوى صوت وحدة والوالدين.	
لمعرفة أسباب صوت الصفارة الصادرة من وحدة والوالدين، راجعي الأسئلة الشائعة "لماذا تصدر وحدة والوالدين صوت صافرة؟"	
يمكنك كتم صوت الجهاز عن طريق الضغط على الجزء السفلي من زر التحكم. عندما يكون شريط الصوت على الشاشة فارغًا تمامًا، يكون الصوت مكتومًا.	كيف يمكنني كتم الصوت؟
قد يكون مستوى صوت وحدة والوالدين مضيوظًا على "منخفض جدًا" أو قد يكون في وضع إيقاف التشغيل. اضغطي على الجزء العلوي من زر التحكم لرفع مستوى الصوت.	لماذا لا أسمع صوتًا؟ لماذا لا يمكنني سماع صوت بكاء طفلي؟ لم أواجه نقلًا جزئيًا فقط للصوت وليس كليًا؟
ربما يكون صوت وحدة والوالدين مكتومًا، قومي بإلغاء كتم صوت الجهاز عن طريق الضغط على الجزء العلوي من زر التحكم وضبط مستوى الصوت.	
تم ضبط مستوى الحساسية على "منخفض جدًا"، قومي بضبط مستوى الحساسية في قائمة وحدة والوالدين على مستوى أعلى.	
قد تكون وحدة الطفل بعيدة جدًا عن طفلك. تأكد من أن وحدة الطفل ليست أبعد من 1.5 متر عن الطفل للاكتشاف الأمثل للصوت. تؤدي المسافة الأقرب من متر واحد إلى زيادة خطر الاختناق.	

## الضوضاء / الأصوات

لماذا تتفاعل وحدة الوالدين بسرعة كبيرة مع الأصوات الأخرى غير التي يصدرها طفلي؟

تقوم وحدة الطفل أيضًا بالتقاط أصوات أخرى غير صوت طفلك. قومي بتحريك وحدة الطفل لمسافة أقرب من الطفل (ولكن لاحظي الالتزام بمسافة لا تقل عن متر واحد).

قد يكون مستوى الحساسية مضبوطًا على "مرتفع جدًا". عندما يقوم الطفل بإصدار أصوات خافتة، يجب أن يتم ضبط مستوى الحساسية أعلى من ذلك. ومع ذلك، كلما ارتفعت أصوات الطفل، أمكن تقليل مستوى الحساسية. يمكنك تغيير مستوى حساسية شاشة مراقبة الطفل من قائمة وحدة الوالدين.

لماذا تصدر وحدة الوالدين صوت أزيز؟

قد يحدث تداخل عندما تكون وحدة الوالدين خارج نطاق وحدة الطفل. وقد يحدث التداخل أيضًا إذا كان هناك عديد من الحوائط أو الأسقف بين وحدة الوالدين ووحدة الطفل أو عندما يتم تشغيل أجهزة لاسلكية أخرى تعمل بتردد 2.4 جيجاهرتز (مثل الميكروويف وجهاز توجيه Wi-Fi).

ضع وحدة الوالدين في مكان مختلف، أقرب إلى وحدة الطفل أو قم بإيقاف تشغيل الأجهزة اللاسلكية الأخرى.

إذا لم تساعدك هذه الإجابة، فراجعني الأسئلة الشائعة الأخرى في "لماذا تنتج وحدة الوالدين و/أو وحدة الطفل ضوضاء عالية؟"

لكم من الوقت سيتم تشغيل صوت التهذئة على وحدة الطفل؟

بمجرد اختيار صوت التهذئة، سيتم تكراره باستمرار لحوالي 15 دقيقة. إذا كنت تريدين تشغيل جميع التهويدات المتاحة، فحددي جميع التهويدات.

كيف يمكنني زيادة مستوى صوت التهذئة؟

يمكنك ضبط مستوى صوت التهذئة على وحدة الوالدين، وليس على وحدة الطفل. اضغطي على زر صوت التهذئة في وحدة الوالدين لفتح قائمة أصوات التهذئة وضبط المستوى.

## نطاق / وقت التشغيل

### السؤال

لماذا تقوم شاشة مراقبة الطفل بالتحكم في مسافة أصغر بكثير مما هو محدد في دليل المستخدم هذا؟

### الجواب

لا يكون نطاق التشغيل المحدد بـ 300 متر صالحًا إلا في الخارج في الهواء الطلق وفي خط الرؤية. وحسب الظروف المحيطة والعوامل الأخرى المزعجة، قد يكون نطاق التشغيل أصغر (راجع أيضًا الجدول الموجود في الفصل "تحديد موضع جهاز مراقبة الطفل").

داخل المنزل، يصل نطاق التشغيل إلى 50 مترًا، والذي يتم تحديده أيضًا حسب عدد الحوائط و/أو الأسقف ونوعها التي تفصل بين وحدة الوالدين ووحدة الطفل.

من المفترض أن تصل فترة تشغيل وحدة الوالدين إلى 12 ساعة. لماذا تكون فترة تشغيل وحدة الوالدين الخاصة بي أقصر؟

قد يكون سطوع الفيديو بوحدة الوالدين مضبوطًا على "مرتفع جدًا"، وهو ما يجعل وحدة الوالدين تستهلك كثير من الطاقة. قومي بتقليل سطوع وحدة الوالدين. تستهلك وحدة الوالدين كثير من الطاقة عندما يتم تشغيل شاشة عرض الفيديو بشكل مستمر. قم بتنشيط وضع الصوت (Audio)، Vox، والوضع الصديق للبيئة (Eco). في قائمة وحدة الوالدين لزيادة وقت التشغيل (راجع الفصل "الميزات"، الأقسام "وضع الصوت (Audio)" أو "وضع Vox" أو "الوضع الصديق للبيئة (Eco)").

قد يكون مستوى صوت وحدة الوالدين مضبوطًا على "مرتفع جدًا"، وهو ما يجعل وحدة الوالدين تستهلك كثير من الطاقة. خفّف مستوى صوت وحدة الوالدين.

مثل أي جهاز إلكتروني آخر قابل لإعادة الشحن، تقل طاقة البطارية بعد فترة طويلة من الاستخدام.

السؤال	الجواب
لماذا يحدث تداخل بوحدة الوالدين؟ لماذا تومض شاشة عرض الفيديو على وحدة الوالدين؟	قد يحدث تداخل عندما تكون وحدة الوالدين خارج نطاق وحدة الطفل. وقد يحدث التداخل أيضا إذا كان هناك عديد من الحوائط أو الأسقف بين وحدة الوالدين ووحدة الطفل أو عندما يتم تشغيل أجهزة لاسلكية أخرى تعمل بتردد 2.4 جيجاهرتز (مثل الميكروويف وجهاز توجيه Wi-Fi).
	ربما لديك أكثر من جهازين لمراقبة الطفل وقد يحدث تداخل. أبقِ هاتين الوحدتين المخصصتين للأطفال بعيدتين عن بعضهما، وفي غرفتين منفصلتين بصورة مثالية. ضع وحدة الوالدين في مكان مختلف، أقرب إلى وحدة الطفل أو قم بإيقاف تشغيل الأجهزة اللاسلكية الأخرى.
	قد تحتاج البطارية القابل لإعادة الشحن بوحدة الوالدين إلى أن يتم شحنها.
لماذا لا توجد أي صورة على شاشة عرض الفيديو بينما يكون مصباح الربط أخضر اللون؟	قد تكون وحدة الوالدين على وضع الصوت (Audio) أو وضع Vox أو الوضع الصديق للبيئة (ECO). اضغطي على زر الوضع على الجانب الأيمن من وحدة الوالدين للتبديل بين الأوضاع (راجع القسم "الأوضاع").
لماذا لا تكون الصورة على شاشة عرض الفيديو واضحة؟	قد يكون مستوى سطوع الشاشة مضبوطا على "منخفض جدا". قومي بزيادة سطوع الشاشة على وحدة الوالدين باستخدام زر التحكم الموجود في المنتصف (راجع القسم "السطوع").
	ربما تكون عدسة وحدة الطفل متسخة. قم بتنظيف العدسة بقطعة قماش جافة.
	قد تكون وحدة الطفل بعيدة جدا عن طفلك. تأكدي من أن وحدة الطفل ليست أبعد من 1.5 متر عن الطفل للحصول على الجودة المثلى للفيديو. تؤدي المسافة الأقرب من متر واحد إلى زيادة خطر الاختناق.

## معلومات عامة

بطارية ليثيوم أيون قابلة لإعادة الشحن (2600 مللي أمبير) نطاق تردد 2.4 b/g/n IEEE 802.11 Wi-Fi جيجا هرتز. قوة التردد اللاسلكي القصوى: >= 20 ديسيبل ميللي واط

وحدة التزويد بالطاقة:

الطرز: ASSA105x-050100

x = E (قابس مناسب للاتحاد الأوروبي)

x = B / (قابس مناسب للمملكة المتحدة)

x = C (قابس مناسب لأستراليا)

x = J / (قابس مناسب للبرازيل)

الإدخال: 100-240 فولت 50/60 هرتز ~0.35 أمبير

الإخراج: 5.0 فولت = 1.0 أمبير، 5.0 وات

متوسط الكفاءة النشطة: > 73.6%

استهلاك الطاقة عند عدم وجود حمل: > 0.10 وات

## دعامة التثبيت بالحائط

تعليمات الطباعة:

اطبعي هذه الصفحة بمقياس 100% واستخدمي النموذج لتحديد مكان الثقوب للمسامير على الحائط بدقة.

