

Tabla de Contenidos

1 Importante	3
1.1 Seguridad	3
1.2 Cuidado de la pantalla	4
1.3 Información medioambiental	4
2 Su Monitor de televisor	5
2.1 Descripción general	5
3 Introducción	7
3.1 Posicionar el Monitor de televisor	7
3.2 Montar en pared el Monitor de televisor	7
3.3 Conectar el cable de antena	9
3.4 Conectar el cable de alimentación	9
3.5 Manejo de los cables	10
3.6 Insertar pilas del mando a distancia	10
3.7 Encender el Monitor de televisor	10
3.8 Configuración inicial	10
4 Uso del Monitor de Televisor	11
4.1 Enc/Apag o cambio al modo de espera	11
4.2 Cómo ver la televisión	12
4.3 Cómo ver dispositivos conectados	12
4.4 Usar teletexto	13
5 Cómo sacar más partido al Monitor de televisor	14
5.1 Descripción general del mando a distancia	14
5.2 Uso de los menús del Monitor de televisor	15
5.3 Ajuste de las opciones de imagen y sonido	17
5.4 Cambio al modo Tienda o Casa	19
5.5 Uso de las funciones avanzadas del teletexto	20
5.6 Uso de la guía electrónica de programación	20
5.7 Establecer los ajustes de las características	21
5.8 Uso de los subtítulos	23
5.9 Cómo escuchar canales de radio digital	23
5.10 Actualización del software del Monitor de televisor	24
6 Instalación de canales	24
6.1 Instalar canales automáticamente	24
6.2 Instalar canales manualmente	25
6.3 Organizar canales	26
6.4 Cambiar nombre de canales	26
6.5 Desinstalación o reinstalación de canales	27
6.6 Actualización manual de la lista de canales	27
6.7 Probar recepción digital	27
7 Conexión de los dispositivos	28
7.1 Descripción general de las conexiones	28
7.2 Seleccionar la calidad de conexión	29
7.3 Conexión de los dispositivos	31
7.4 Configurar dispositivos	35
7.5 Uso de Philips EasyLink	35
7.6 Preparación para los servicios digitales	36
8 Especificaciones técnicas	37
9 Solución de problemas	38
9.1 Problemas generales del Monitor de televisor	38
9.2 Problemas con los canales de televisión	38
9.3 Problemas de imagen	38
9.4 Problemas de sonido	39
9.5 Problemas de conexión de HDMI	40
9.6 Problemas de conexión de PC	40
9.7 Póngase en contacto con nosotros	40
10 Índice	41

2008 © Koninklijke Philips Electronics N.V. Reservados todos los derechos. Las especificaciones están sujetas a cambio sin previo aviso. Las marcas comerciales son propiedad de Koninklijke Philips Electronics N.V. o sus respectivos propietarios.

Philips se reserva el derecho a modificar los productos en cualquier momento sin estar obligada a ajustar los suministros anteriores con arreglo a ello.

El material incluido en este manual se considera suficiente para el uso al que está destinado el sistema. Si el producto o sus módulos o procedimientos individuales se emplean para fines diferentes a los especificados en el presente, deberá obtenerse una confirmación de que son válidos y aptos para ellos. Philips garantiza que el material en sí no infringe ninguna patente de Estados Unidos. No se ofrece ninguna garantía adicional expresa ni implícita.

Garantía

Ninguno de los componentes puede ser reparado por el usuario. No abra ni quite las tapas del interior del producto. Las reparaciones sólo podrán llevarlas a cabo los centros de servicio y establecimientos de reparación oficiales de Philips. De lo contrario, cualquier garantía expresa o implícita quedará invalidada. Cualquier funcionamiento prohibido de manera expresa en el presente manual, o cualquier ajuste o procedimiento de montaje no recomendado o no autorizado en el presente invalidarán la garantía.

Características de píxeles

Este producto LCD posee un elevado número de píxeles en color. Aunque posee píxeles efectivos de un 99,999% o más, podrían aparecer de forma constante en la pantalla puntos negros o claros (rojo, verde o azul). Se trata de una propiedad estructural de la pantalla (dentro de los estándares habituales de la industria) y no de un fallo.

Cumplimiento de la normativa sobre CEM

Koninklijke Philips Electronics N.V. fabrica y vende muchos productos dirigidos al consumidor que, como todos los aparatos electrónicos en general, pueden emitir y recibir señales electromagnéticas.

Uno de los principios empresariales más importantes de Philips es adoptar todas las medidas de sanidad y seguridad necesarias para que nuestros productos cumplan todos los requisitos legales aplicables y respeten ampliamente toda normativa aplicable sobre CEM en el momento en que se producen.

Philips se compromete a desarrollar, producir y comercializar productos que no tengan ningún efecto nocivo para la salud.

Philips confirma que si sus productos se manejan correctamente de acuerdo con el uso para el que han sido concebidos, son seguros de acuerdo con la evidencia científica de la que disponemos actualmente.

Philips desempeña un papel activo en el desarrollo de estándares internacionales de seguridad y campos electromagnéticos, lo que nos permite anticipar la evolución futura de la estandarización para integrarla en nuestros productos desde las fases iniciales.

Fusible de alimentación (sólo para Reino Unido)

Este Monitor de televisor está equipado con un enchufe moldeado aprobado. Si fuese necesario sustituir el fusible de alimentación, deberá utilizarse un fusible del mismo valor que se indica en el enchufe (ejemplo 10 A).

1. Retire la tapa del fusible y el fusible.
2. El fusible de repuesto deberá ajustarse a BS 1362 y contar con la marca de aprobación ASTA. Si se pierde el fusible, póngase en contacto con su distribuidor

para comprobar cuál es el tipo correcto.

3. Vuelva a colocar la tapa del fusible.

Para mantener la conformidad con la directiva de EMC, el enchufe del cable de alimentación no deberá desmontarse de este producto.

Copyright



VESA, FDMI y el logotipo de montaje compatible con VESA son marcas comerciales de Video Electronics Standards Association.

® Kensington y Micro Saver son marcas comerciales estadounidenses de ACCO World Corporation con registros ya emitidos y solicitudes pendientes en otros países de todo el mundo. Todas las demás marcas comerciales registradas y no registradas son propiedad de sus respectivos propietarios.

1 Importante

Ha adquirido usted un producto Philips.

Lea este manual del usuario antes de comenzar a utilizar este producto.

Preste especial atención a este apartado y siga de forma estricta las instrucciones de seguridad y cuidado de la pantalla. Los daños causados por no haber tenido en cuenta las instrucciones no están cubiertos por la garantía del producto.

Para aprovechar todas las ventajas de la asistencia que presta Philips, registre el producto en www.philips.com/welcome.

El modelo y el número de serie de su Monitor de televisor se encuentran en la parte posterior y lateral del Producto y también en el embalaje.

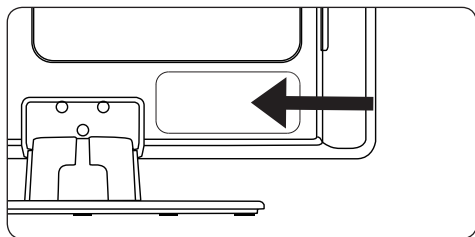

1.1 Seguridad

- Este equipo debe conectarse a una toma eléctrica de alimentación con toma de tierra.
- Si se transporta el Producto a baja temperatura (inferior a 5 °C), abra la caja y espere a que el aparato alcance la temperatura ambiental antes de desembalarlo.
- Para evitar cortocircuitos, no deje el Producto, el mando a distancia ni las pilas del mando a distancia bajo la lluvia ni deje que entren en contacto con el agua.
- No ponga recipientes con agua u otros líquidos encima o cerca del Monitor de televisor. Derramar líquidos en el Producto puede provocar una descarga eléctrica. Si se derraman líquidos sobre el Producto, no lo use. Desconecte inmediatamente el Monitor de televisor de la toma eléctrica y haga que un técnico cualificado lo revise.
- No inserte ningún cuerpo extraño en las ranuras de ventilación. Esto puede dañar el Producto.
- Para evitar riesgos de incendio o descarga eléctrica, no coloque el Monitor de televisor, el mando a distancia o las pilas del mando a distancia cerca de llamas (por ejemplo, velas encendidas) u otras fuentes de calor, incluida la luz solar directa.
- No instale el Producto en un espacio confinado, como un estante de libros. Deje un espacio de 10 cm, como mínimo, en torno al televisor para que se ventile. Asegúrese de que nada obstaculice el flujo de aire.
- Si va a colocar el Monitor de televisor sobre una superficie sólida y lisa, utilice sólo el soporte suministrado. No mueva el Producto si el soporte no está bien atornillado.
- El montaje en pared del Monitor de televisor sólo debe ser realizado por personal cualificado. El Producto sólo se puede colocar en un soporte de pared adecuado y en una pared que pueda sostener el peso del Producto de forma segura. Un montaje en pared incorrecto puede producir daños o lesiones. No intente montar el Producto en pared usted mismo.
- Si se monta el Monitor de televisor sobre un pedestal o brazo giratorio, compruebe que el cable de alimentación no esté tirante al girar el Producto. Si el cable de alimentación está tirante, se puede desconectar y provocar un incendio o arcos voltaicos.
- Desconecte el Monitor de televisor de la red y de la antena antes de las tormentas eléctricas. No toque ninguna parte del Producto, el cable de alimentación o el cable de la antena durante una tormenta eléctrica.
- Compruebe que puede acceder sin problemas al cable de alimentación para desconectar fácilmente el Monitor de televisor de la red.
- Si se utilizan auriculares o cascos con un volumen alto, puede producirse una sordera permanente. Aunque con el paso del tiempo pueda parecer que el volumen alto es un volumen normal, puede llegar a dañar su oído. Para protegerlo, limite el tiempo que utiliza auriculares o cascos con el volumen alto.

- Cuando desconecte el Monitor de televisor de la red, asegúrese de::
 - Apagar el Producto y quitar la alimentación eléctrica (si es posible).
 - Desenchufe el cable de alimentación de la toma de corriente.

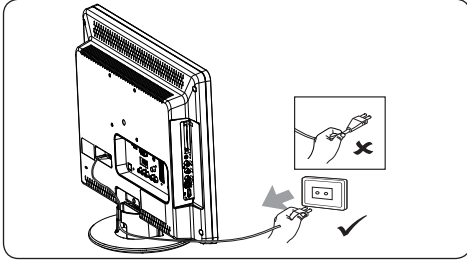

- Desenchufar el cable de alimentación del conector de alimentación en la parte posterior del Monitor de televisor. Tire del enchufe y no del cable de alimentación.

1.2 Cuidado de la pantalla



- Apague el televisor y desenchufe el cable de alimentación antes de limpiar la pantalla. Limpie la pantalla con un paño suave y seco. No utilice sustancias como detergentes domésticos, porque pueden dañar la pantalla.
- Para evitar deformaciones o desvanecimiento del color, limpie de inmediato las gotas de agua.
- No toque, presione, frote ni golpee la pantalla con ningún elemento duro, ya que podría dañarla de manera permanente.
- En la medida de lo posible, evite que permanezcan durante mucho tiempo imágenes estáticas en la pantalla. Algunos ejemplos de este tipo de imágenes son los menús de pantalla, las páginas de teletexto, las franjas negras o los indicadores de

cotización de bolsa. Si tiene que utilizar imágenes estáticas, reduzca el contraste y el brillo para evitar daños en la pantalla.

1.3 Información medioambiental

Reciclaje del embalaje

El embalaje de este producto ha sido concebido para su reciclaje. Póngase en contacto con las autoridades locales para obtener información acerca de cómo reciclar el embalaje.

Eliminación del producto usado



Este producto ha sido fabricado con componentes y materiales de alta calidad que se pueden reciclar y reutilizar. El símbolo del cubo de basura con ruedas tachado indica que el producto cumple la directiva europea 2002/96/EC.

No se deshaga del producto usado con la basura doméstica normal. Pida a su distribuidor información sobre cómo desechar el producto de forma segura. El desecho de los residuos de forma no controlada perjudica tanto el medio ambiente como la salud de las personas.

Eliminación de pilas usadas

Las pilas que se suministran junto con el aparato no contienen mercurio ni cadmio. Deseche las pilas suministradas y las pilas usadas de acuerdo con la normativa local.

Consumo de energía

Para minimizar el impacto medioambiental, este Monitor de televisor tiene un consumo de energía mínimo en el modo de espera. El consumo eléctrico activo se indica en la placa de la parte trasera del Producto.

Para obtener más especificaciones, consulte el prospecto del producto en

www.philips.com/support.

2 Su Monitor de televisor

Esta sección le ofrece una descripción general de los controles y funciones más utilizados.

2.1 Descripción general

Controles e indicadores del lateral

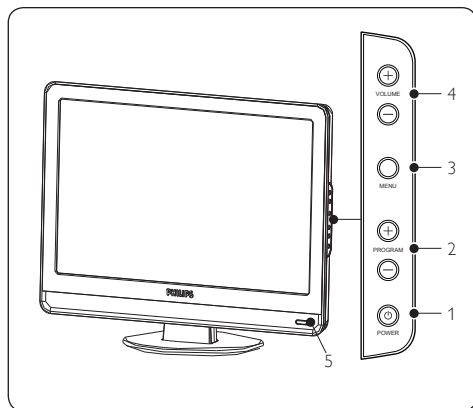

1. **POWER**
2. **PROGRAM +/-**
3. **MENU**
4. **VOLUME +/-**
5. **Indicador de alimentación/sensor del mando a distancia**

Conectores laterales

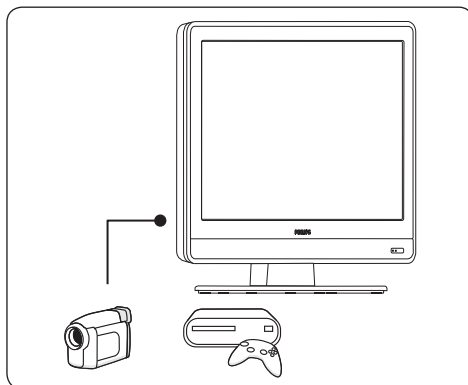

Utilice los conectores laterales para conectar dispositivos móviles, como una videocámara de alta definición o una consola de juegos. También puede conectar un par de auriculares.

Conectores posteriores

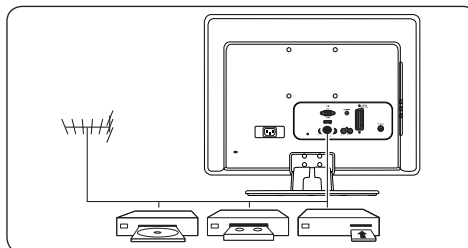

Utilice los conectores posteriores para conectar la antena y los dispositivos permanentes, como un reproductor de discos de alta definición, un reproductor de DVD o un video.

Nota

Para obtener más información sobre las conexiones, consulte la *sección 7 Conexión de dispositivos*.

Mando a distancia

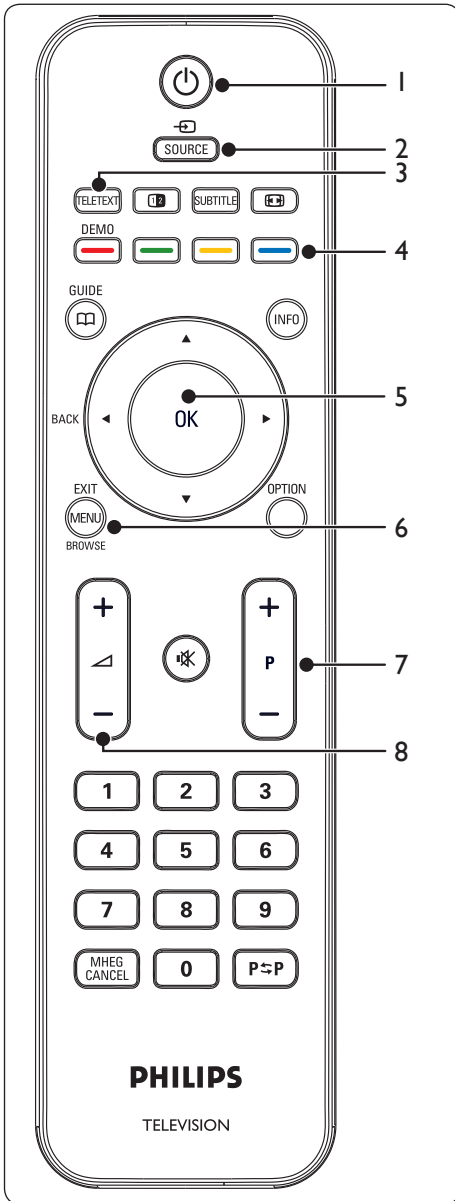

1. Alimentación
2. **SOURCE**
3. **TELETEXT**
4. Botones de colores
Desde la izquierda, rojo, verde, amarillo, azul
5. **◀, ▶, ▲, ▼, OK**
Teclas de navegación o de cursor
6. **MENU**
7. **P +/-**
Avanzar o retroceder programa
8. **▲ +/-**
Aumento o disminución de volumen

Para obtener más información sobre el mando a distancia, consulte la sección 5.1 Descripción general del mando a distancia.

3 Introducción

Esta sección contiene información para ayudarle a colocar e instalar el Monitor de televisor , y complementar la información proporcionada en la *Guía de Configuración Rápida*.

Nota

Consulte en la *Guía de configuración rápida* las instrucciones de montaje del soporte.

3.1 Posicionar el Monitor de televisor

Antes de posicionar el Producto, además de leer y comprender las instrucciones de seguridad de la *Sección 1.1*, debe tener en cuenta lo siguiente:

- La distancia idónea para ver el televisor es tres veces el tamaño de la pantalla.
- Posicione el Producto en un lugar donde la luz no dé en la pantalla.
- Conecte los dispositivos antes de colocar el Producto.
- El Producto viene equipado con una ranura de seguridad Kensington en la parte posterior. Si conecta un bloqueo antirrobo Kensington (no incluido), coloque el Producto cerca de un objeto permanente (como una mesa) que se pueda fijar al bloqueo.

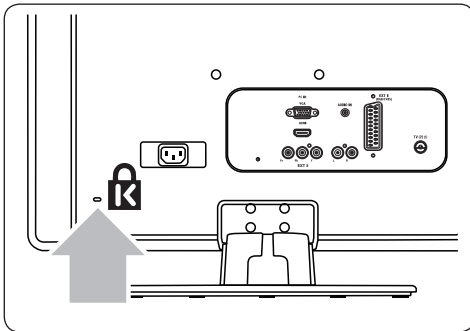

3.2 Montar en pared el Monitor de televisor

⚠ ADVERTENCIA

El montaje en pared del Monitor de televisor sólo lo deben realizar instaladores cualificados. Koninklijke Philips Electronics N.V. no acepta ninguna responsabilidad por un montaje inadecuado o un montaje que pueda causar accidentes o lesiones.

Paso 1 Adquirir un soporte de pared compatible con VESA

Según el tamaño de la pantalla de su Monitor de televisor , adquiera uno de los siguientes soportes de pared:

Tamaño de la pantalla del Monitor de televisor (pulgadas/cm)	Tipo de soporte de pared compatible con VESA (milímetros)	Instrucciones especiales
22"/55.9cm	Fijo 100 x 100	Ninguna
19"/48.4cm	Fijo 100 x 100	Ninguna

Paso 2 Quitar el soporte

Nota

Estas instrucciones sólo se aplican a los modelos de Monitor de televisor con soportes montados. Si el soporte del televisor no está montado, vaya a *Paso 3 Conectar los cables*.

1. Coloque cuidadosamente el Monitor de televisor sobre una superficie lisa y estable que esté cubierta con un paño suave. El paño debe ser lo suficientemente grueso para proteger la pantalla.

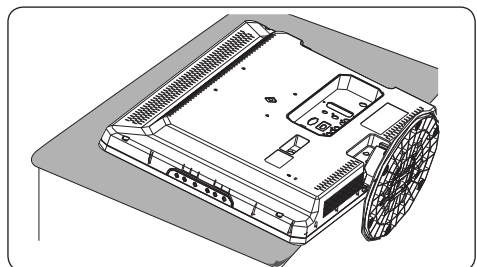

2. Con un destornillador de estrella (no suministrado), afloje los cuatro tornillos que fijan el soporte al Producto. (El modelo de 19 pulgadas tiene cuatro tornillos y el de 22 pulgadas tiene tres tornillos).

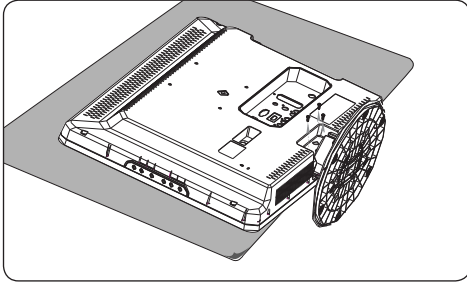

3. Tire con firmeza del soporte de la parte inferior. Guarde el soporte y los tornillos en una ubicación segura por si necesita volver a instalarlos en el futuro.

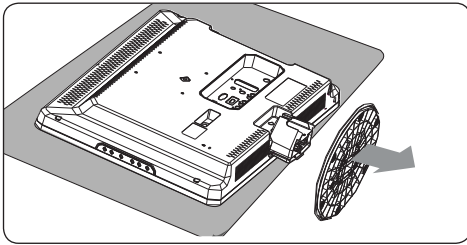

Paso 3 Conectar los cables

Conecte el cable de antena, el cable de alimentación y el resto de dispositivos a la parte posterior del Monitor de televisor como se describe en las secciones siguientes.

Paso 4 Fijación del soporte de pared compatible con VESA

⚠ ADVERTENCIA

Utilice sólo los tornillos (M4 para todos los modelos) y espaciadores (4 cm) suministrados para fijar el soporte de pared compatible con VESA al Monitor de televisor. Los tornillos suministrados están diseñados para soportar el peso del Producto; los están diseñados para facilitar el manejo de los cables.

ⓘ Nota

Según el soporte de pared compatible con VESA, puede que tenga que separar la placa de montaje del soporte de pared, para facilitar la instalación. Consulte las instrucciones al respecto en la documentación del soporte de pared compatible con VESA.

1. Localice las cuatro tuercas de montaje en la parte posterior del Producto.

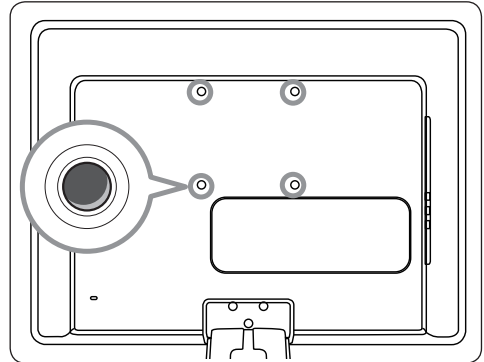

2. Alinee la placa o el soporte con las cuatro tuercas de montaje y coloque los suministrados entre la placa o el soporte y las tuercas de montaje.
3. Con una llave inglesa, inserte los tornillos suministrados por la placa o el soporte y los; fije firmemente los tornillos a las tuercas de montaje.

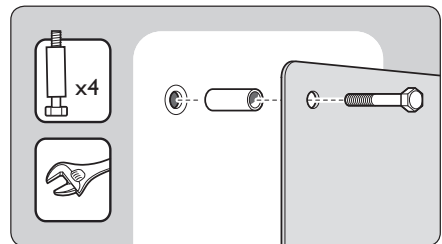

4. Continúe con las instrucciones que se proporcionan junto con el soporte de pared compatible con VESA.

3.3 Conectar el cable de antena

1. Localice el conector **TV ANTENNA** en la parte posterior del Monitor de televisor.

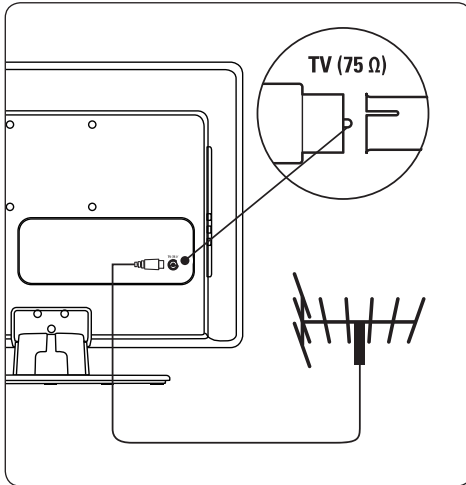

2. Conecte un extremo de un cable de antena (no incluido) en el conector **TV ANTENNA**. Si el cable de antena no encaja, utilice un adaptador.
3. Conecte el otro extremo del cable de antena a la toma de antena y asegúrese de que el cable está fijado firmemente en ambos extremos.

3.4 Conectar el cable de alimentación

⚠ ADVERTENCIA

Compruebe que la tensión de la alimentación se corresponda con la tensión indicada en la parte posterior del Monitor de televisor. No inserte el cable de alimentación, si la tensión es diferente.

Para conectar el cable de alimentación

📌 Nota

La ubicación del conector de alimentación varía según el modelo de Monitor de televisor.

1. Localice el conector de alimentación **AC IN** en la parte posterior o inferior del Producto

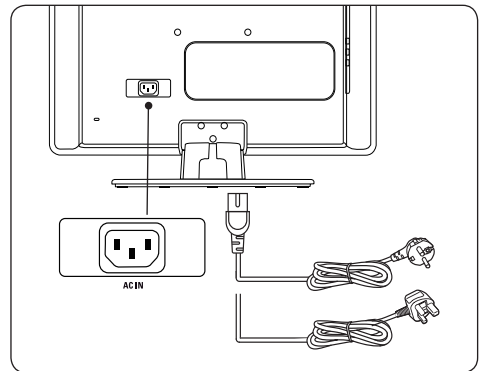

2. Conecte el cable de alimentación al conector de alimentación **AC IN**.
3. Conecte el cable de alimentación a la red y asegúrese de que el cable está fijado firmemente en ambos extremos.

3.5 Manejo de los cables

Pase el cable de alimentación, el cable de antena y todos los demás cables de dispositivo por el sistema de sujeción de cables (1) de la parte posterior del Monitor de televisor.

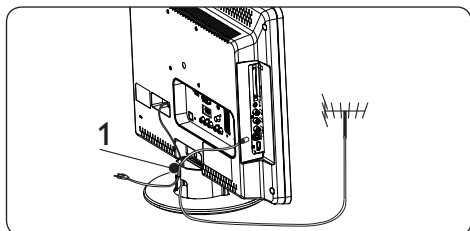

3.6 Insertar pilas del mando a distancia

1. Deslice la tapa de las pilas de la parte posterior del mando a distancia.

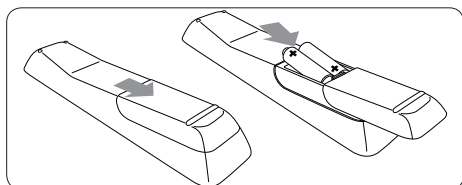

2. Introduzca las 2 pilas (tamaño AAA, tipo LR03) que se entregan con el aparato. Compruebe que los extremos + y - de las pilas coinciden con las marcas del interior del compartimento.
3. Deslice de nuevo la tapa hasta la posición original.

ⓘ Nota

Quite las pilas si no va a utilizar el mando a distancia durante un largo período de tiempo.

3.7 Encender el Monitor de televisor

La primera vez que encienda el televisor, compruebe que el cable de alimentación está bien conectado. Cuando esté listo, pulse **POWER** en el lateral.

ⓘ Nota

En algunos modelos es necesario mantener pulsado el botón **POWER** durante dos segundos. El Monitor de televisor puede tardar hasta 15 segundos en encenderse.

3.8 Configuración inicial

Al encender el Monitor de televisor por primera vez, aparece un menú en la pantalla. Este menú le pide que seleccione el País y el Idioma de los menús:

Si no se muestra el menú, pulse el botón **MENU** para mostrarlo.

1. Pulse **▲** o **▼** para seleccionar un idioma y pulse **OK** para confirmar la elección.
2. Pulse **▲** o **▼** para seleccionar el país y pulse **OK** para confirmar la elección.

La búsqueda comienza automáticamente. Todos los programas de TV y emisoras de radio disponibles se almacenan. Esta operación tarda unos minutos. En la pantalla aparece el progreso de la búsqueda y el número de programas detectados.

ⓘ Nota

Si no se encuentra ningún programa, consulte las posibles soluciones en la sección 9 Solución de problemas. Si el emisor o la red de cable envían la señal de orden automático, los programas se numerarán correctamente. En este caso, la instalación ha finalizado.

3. Si no es así, utilice el menú **Channel setting** para numerar los programas correctamente.

4 Uso del Monitor de Televisor

Esta sección contiene información que le ayudará a realizar operaciones básicas con el Monitor de televisor. Las instrucciones para las operaciones avanzadas del Monitor de televisor se proporcionan en la *sección 5 Cómo sacar más partido al televisor*.

4.1 Enc/Apag o cambio al modo de espera

Encender

- Si el indicador de alimentación (1) está Apag., pulse **POWER** en el lateral del Monitor de televisor.

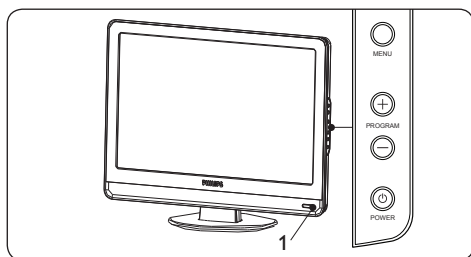

Apagar

- Pulse **POWER** en el lateral del Monitor de televisor. El indicador de alimentación (1) se apaga.

Pasar al modo de espera

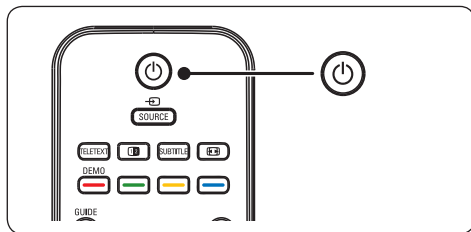



- Pulse  en el mando a distancia. El indicador de alimentación cambia al modo de espera (en rojo).

Sugerencia

Aunque el Monitor de televisor consume muy poca energía en el modo en espera, sigue habiendo consumo de energía mientras siga conectada la toma eléctrica y con alimentación. Si no va a utilizar el televisor durante largos períodos de tiempo, apáguelo y desconéctelo de la toma eléctrica.

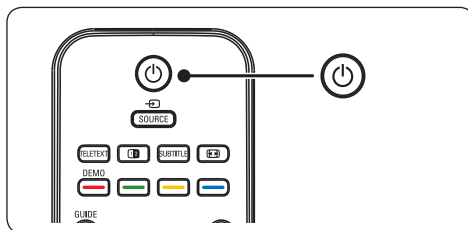
Encender desde el modo de espera



- Si el indicador de alimentación está en modo de espera (en rojo), pulse  en el mando a distancia.

Nota

Si no encuentra el mando a distancia y desea encender el Monitor de televisor desde el modo en espera, pulse **PROGRAM +/-** en el lateral del televisor.

4.2 Cómo ver la televisión

Cómo cambiar de canal

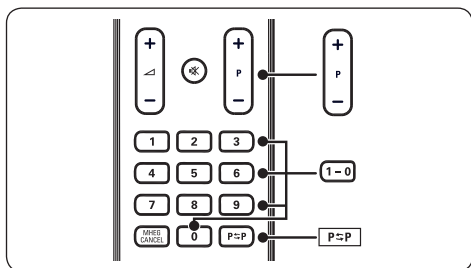

1. Pulse un número (1 a 999) o **P +/-** en el mando a distancia.
2. Pulse **PROGRAM +/-** en los controles laterales del televisor.
3. Pulse **P=P** en el mando a distancia para volver al canal de televisión que estaba viendo anteriormente.

Ajustar el volumen

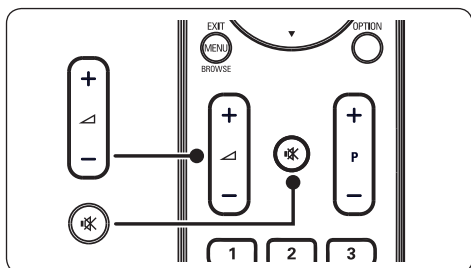

1. Pulse \triangle + o - en el mando a distancia, o bien pulse **VOLUME +** o - en los controles laterales del Monitor de televisor.
2. Pulse **MUTE** en el mando a distancia para silenciar el sonido. Pulse **MUTE** de nuevo para activar el sonido.

4.3 Cómo ver dispositivos conectados

1. Encienda el dispositivo.
2. Pulse **SOURCE** en el mando a distancia.

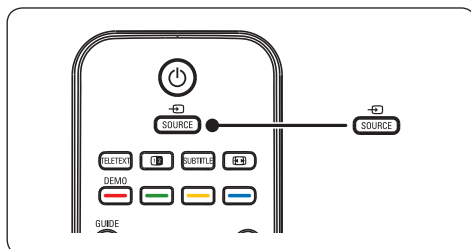

3. Pulse \blacktriangle o \blacktriangledown para seleccionar la entrada a la que está conectado el dispositivo.
4. Pulse **OK** para seleccionar el dispositivo.

4.4 Usar teletexto

1. Pulse **TELETEXT** en el mando a distancia.
Aparece la página del índice principal.

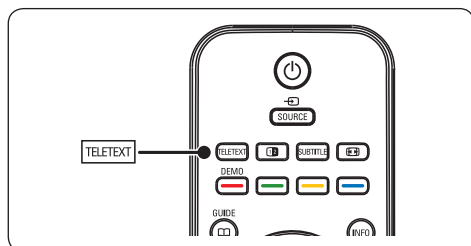

- Para seleccionar una página con el mando a distancia:
 - Introduzca el número de página con los botones de números
 - Pulse **P +/-** o **▲ ▼** para ver la página siguiente o anterior.
 - Pulse un botón de color para seleccionar uno de los elementos codificados por colores que figuran en la parte inferior de la pantalla.

Sugerencia

Pulse **P⇌P** para volver a la página que estaba viendo anteriormente.

2. Pulse **TELETEXT** de nuevo para salir del teletexto.

Nota (sólo para Reino Unido)

Algunos canales de televisión digital ofrecen servicios digitales de texto exclusivos (por ejemplo, BBC1).

Para obtener más información sobre el teletexto, consulte la *sección 5.5 Uso de las funciones avanzadas del teletexto*.

5 Cómo sacar más partido al Monitor de televisor

5.1 Descripción general del mando a distancia

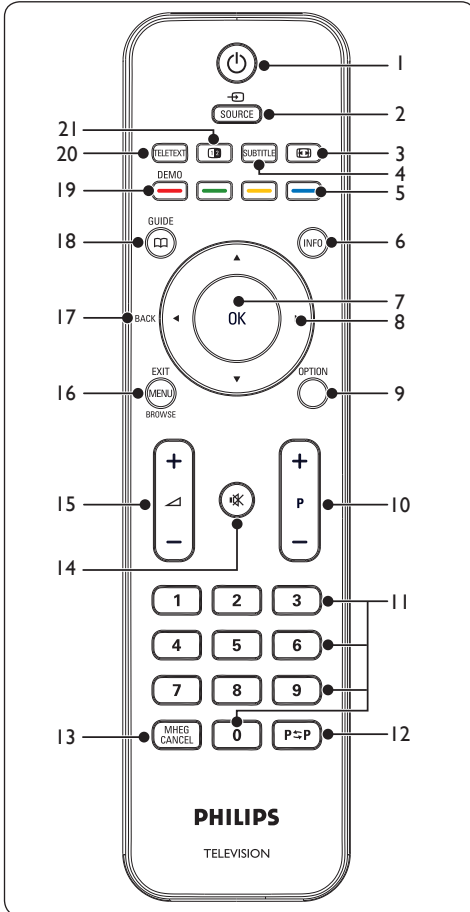

1. Enciende el Monitor de televisor desde el modo de espera o lo pone de vuelta en ese modo.
2. **SOURCE**
Selecciona dispositivos conectados.
3. Selecciona un formato de imagen.
4. **SUBTITLE**
Activa o desactiva los subtítulos.

5. Botones de colores
Seleccionan tareas o páginas de teletexto.
6. **INFO**
Muestra información sobre los programas, si está disponible.
7. **OK**
Accede al menú **Todos canales** o activa un ajuste.
8. Desplazarse por el menú.
9. **OPTION**
Activa el menú **Acceso rápido**.
10. **P +/-**
Cambia al canal anterior o siguiente.
11. Teclas numéricas
Selecciona un canal, una página o un ajuste.
12. **P+P**
Vuelve al canal de televisión que estaba viendo anteriormente.
13. **MHEG CANCEL**
Cancela los servicios interactivos o de texto digital (sólo para el Reino Unido).
14. Silencia el sonido o lo reanuda.
15. Aumenta o disminuye el volumen.
16. **MENU/EXIT/BROWSE**
Activa o desactiva el menú.
17. **BACK**
18. **GUIDE** Activa o desactiva la guía electrónica de programación. Sólo se activa con canales digitales.
19. **DEMO**
No se admite.
20. **TELETEXT**
Activa o desactiva el teletexto.
21. Diez la pantalla poniendo el canal o la fuente actual a la izquierda y el teletexto a la derecha.

5.2 Uso de los menús del Monitor de televisor

Los menús en pantalla le ayudan a realizar la instalación del Monitor de televisor; a ajustar las opciones de imagen y sonido, así como a acceder a otras funciones. En esta sección se describe cómo desplazarse por los menús.

Acceder al menú principal

1. Pulse **MENU** en el mando a distancia para mostrar el menú principal.

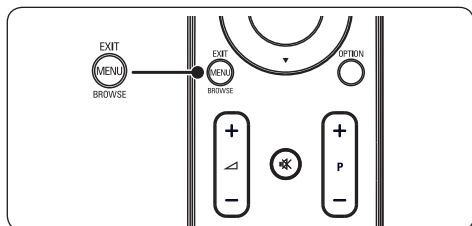

Aparece el siguiente menú.

PHILIPS	
Menú TV	Ajustes intelig.
Ajustes intelig.	Personal
Imagen	Vivo
Sonido	Estándar
Características	Película
Instalar	Economizador

2. Pulse ▲ o ▼ para mover el cursor a los siguientes elementos:
 - **Ajustes intelig.**
 - **Imagen**
 - **Sonido**
 - **Características**
 - **Instalar**
3. Pulse ► u **OK** para seleccionar un elemento.
4. Pulse **MENU** para salir.

Uso del menú principal

Los siguientes pasos para ajustar el brillo son un ejemplo para mostrar cómo se utiliza el menú principal.

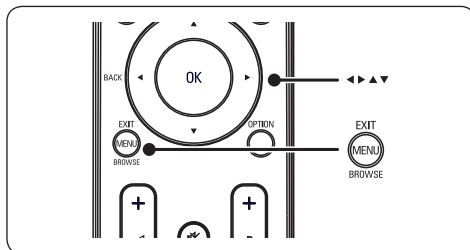

1. Pulse **MENU** en el mando a distancia para mostrar el menú del Monitor de televisor.

PHILIPS	
Menú TV	Ajustes intelig.
Ajustes intelig.	Personal
Imagen	Vivo
Sonido	Estándar
Características	Película
Instalar	Economizador

2. Pulse ▼ para seleccionar **Imagen**.

PHILIPS	
Menú TV	Ajustes intelig.
Ajustes intelig.	Contraste
Imagen	Brillo
Sonido	Color
Características	Nitidez
Instalar	Matiz
	Temperatura de color
	Formato imagen
	Reducción ruido

3. Pulse ► para acceder a los ajustes de **Imagen**.

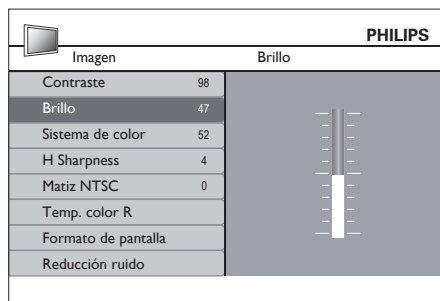

4. Pulse ▼ para seleccionar **Brillo**.

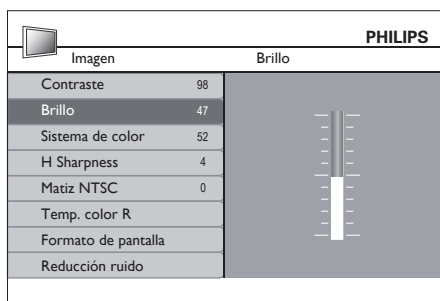

5. Pulse ► para acceder a los ajustes de **Brillo**.

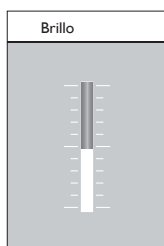

6. Pulse ▲ o ▼ para ajustar la configuración.
7. Pulse ◀ para volver a los ajustes de **Imagen** o **MENU** para salir.

☰ Nota

Hay más opciones disponibles cuando los canales digitales están instalados y emitiéndose.

Uso del menú Acceso rápido

El menú **Acceso rápido** ofrece acceso directo a algunos elementos del menú que son necesarios con frecuencia.

☰ Nota

Cuando los canales digitales están sintonizados y se están emitiendo, las opciones digitales pertinentes aparecen en el menú **Acceso rápido**.

1. Pulse **OPTION** en el mando a distancia.

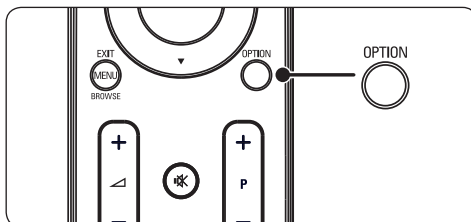

2. Pulse ▲ o ▼ para seleccionar una opción.

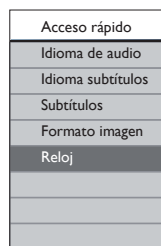

3. Pulse **OK** para ver el menú de la opción seleccionada.
4. Pulse ▲, ▼, ►, ◀ para ajustar la configuración en el menú.
5. Pulse **OPTION** para salir del menú **Acceso rápido** o **MENU** para salir del menú **Principal**.

5.3 Ajuste de las opciones de imagen y sonido

Ajustar la configuración de imagen

1. Pulse **MENU** en el mando a distancia y seleccione **Imagen**.

PHILIPS	
Menú TV	Ajustes intelig.
Ajustes intelig.	Contraste
Imagen	Brillo
Sonido	Color
Características	Nitidez
Instalar	Matiz
	Temperatura de color
	Formato imagen
	Reducción ruido

2. Pulse ► para acceder a la lista.
3. Pulse ▲ o ▼ para seleccionar un ajuste:
 - **Contraste:** Cambia el nivel de las partes claras de la imagen y mantiene sin cambios las partes oscuras.
 - **Brillo:** Cambia la intensidad de la luz en la imagen.
 - **Color:** Cambia el nivel de saturación.
 - **Nitidez:** Cambia el nivel de realce de los detalles finos.
 - **Matiz:** Cambia los colores a rojizo o azulado.
 - **Temperatura de color:** Hay 3 elementos que se pueden seleccionar. Pulse ► para acceder al menú de selección. Pulse ▲ o ▼ para mover el elemento. Pulse **OK** para cambiar a la temperatura de color seleccionada: **Normal** (equilibrado), **Cálido** (más rojizo), **Frío** (más azulado).

- **Formato imagen:** Consulte la Sección *Cambio del formato de imagen*.
- **Reducción ruido:** Filtra y reduce el ruido de la imagen. Seleccione **Con.** para activarlo or **Desc.** para desactivar esta función.

Usar ajustes inteligentes

Además de ajustar manualmente las opciones de imagen, puede utilizar **Ajustes intelig.** para establecer en el Producto un ajuste de imagen y sonido predefinido.

1. Pulse **MENU** en el mando a distancia y seleccione **Ajustes intelig.**
2. Pulse ► para acceder a la lista.
3. Pulse ▲ o ▼ para seleccionar uno de los siguientes ajustes:
 - **Personal:** Aplica de forma manual los ajustes de imagen y sonido seleccionados.
 - **Vivo:** Aplica los ajustes brillantes de imagen y sonido adecuados para entornos brillantes.
 - **Estándar:** Aplica los ajustes naturales de imagen y sonido adecuados para las condiciones de la mayoría de salones.
 - **Película:** Aplica los ajustes dinámicos de imagen y sonido adecuados para una completa experiencia cinematográfica.
 - **Economizador:** Aplica un brillo de imagen menor y un sonido más bajos para el ahorro de energía.
4. Pulse **OK** para guardar la selección.

Cambiar el formato de imagen

Cambie el formato de imagen según el contenido.

1. Pulse  (**FORMATO IMAGEN**) en el mando a distancia. También puede pulsar **MENU** y seleccionar **Imagen > Formato imagen**.

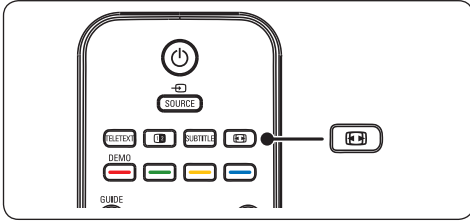

2. Pulse **▲** o **▼** para seleccionar uno de los siguientes formatos de imagen:

- **Super zoom (no para alta definición)**

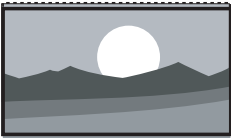

Elimina las franjas negras a los lados de las emisiones 4:3 sin apenas distorsión.

- **4:3 (no para alta definición)**



Muestra el formato clásico 4:3.

- **Nota**

El uso constante del formato de imagen **4:3** puede provocar la distorsión de la pantalla.

- **Ampl. película 14:9 (no para alta definición)**

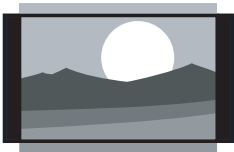

Aumenta el formato clásico 4:3 a 14:9.

- **Ampl. película 16:9 (no para alta definición)**

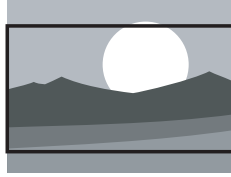

Aumenta el formato clásico 4:3 a 16:9.

- **Nota**

El uso constante del formato de imagen **16:9** puede provocar la distorsión de la pantalla.

- **Pant. panorám.**

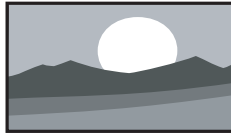

Aumenta el formato clásico 4:3 a 16:9.

- **Subtitle Zoom**

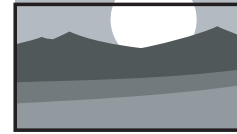

Aumenta el formato clásico 4:3 a 16:9 y desplaza hacia arriba o hacia abajo pulsando las teclas **▲** o **▼** para mostrar el subtítulo.

Ajustar las opciones de sonido

Esta sección describe cómo configurar los ajustes de sonido.

1. Pulse **MENU** en el mando a distancia y seleccione **Sonido**.
2. Pulse ► para acceder a la lista.

PHILIPS	
TV settings	Sonido
Ajustes intelig.	Ajustes
Imagen	Incredible surround
Sonido	Volumen – trastornos visuales
Características	Idioma de audio
Instalar	Dual I-II
	Mono/Estéreo
	Nivelador automat. de volumen

3. Pulse ▲ o ▼ para seleccionar uno de los siguientes ajustes:
 - **Ajustes:**
 - Agudos:** para ajustar el valor de agudos que mejor se ajuste a preferencias.
 - Graves:** para ajustar el valor de graves que mejor se ajuste a preferencias.
 - Balance:** ajusta el balance de los altavoces izquierdo y derecho para ajustarse del mejor modo a la posición de escucha.
 - **Incredible Surround:** cambia el Monitor de televisor de forma automática al mejor tipo de sonido Surround de una emisión. Seleccione **Encendido** o **Apagado** para activarlo o desactivarlo.
 - **Volumen- trastornos visuales:** ajusta las ayudas en la configuración del volumen.
 - **Idioma de audio:** sólo está disponible para los canales digitales, cuando se emiten varios idiomas. Enumera los idiomas de audio disponibles.

- **Dual I-II:** si está disponible, elija entre dos idiomas diferentes.
- **Mono/Estéreo:** si se encuentra disponible la emisión en estéreo, elija entre Mono o Estéreo.
- **Nivelador automat. de volumen:** reduce los cambios de volumen bruscos, por ejemplo, durante los anuncios o al cambiar de un canal a otro. Seleccione **Con.** o **Desc.** para activarlo o desactivarlo.

5.4 Cambio al modo Tienda o Casa

1. Pulse **MENU** en el mando a distancia y seleccione **Instalar > Preferencias > Ubicación**.
2. Pulse ► para acceder al menú **Ubicación**.
3. Pulse ▲ o ▼ para seleccionar el modo:
 - **Tienda:** establece los ajustes inteligentes en **Vivo**, ideal para un entorno comercial. La flexibilidad para cambiar los ajustes es limitada.
 - **Inicio:** proporciona a los usuarios particulares flexibilidad completa para cambiar todos los ajustes.
4. Pulse **OK** para confirmar.
5. Pulse **MENU** para salir.

5.5 Uso de las funciones avanzadas del teletexto

Su Monitor de televisor tiene una memoria de 100 páginas que almacena páginas y subpáginas de teletexto de las emisiones.

Selección de subpáginas del teletexto

Una página del teletexto puede incluir varias subpáginas. Las subpáginas se muestran en una barra junto al número de página principal.

1. Pulse **TELETEXT** en el mando a distancia.
2. Seleccione una página de teletexto.
3. Pulse ◀ o ▶ para seleccionar una subpágina.

Uso del teletexto en pantalla dual

Al activar el teletexto en pantalla dual, se muestra el canal o fuente a la izquierda de la pantalla. El teletexto se muestra a la derecha.

1. Pulse **(DUAL SCREEN)** en el mando a distancia para activar el teletexto en pantalla dual.
2. Pulse **(DUAL SCREEN)** de nuevo para desactivar el teletexto de pantalla doble.

⚠ Precaución

Los servicios de texto digital se bloquean cuando se emiten subtítulos y **Subtitle On** está configurado en el menú **Características**, como se describe en la *sección 5.8 Subtítulos*.

5.6 Uso de la guía electrónica de programación

La Guía electrónica de programación (del inglés Electronic Programme Guide, EPG) es una guía en pantalla que muestra los programas de televisión digital programados. Esta guía no está disponible con canales analógicos. Podrá navegar, seleccionar y ver programas.

Existen dos tipos de EPG, **'Now and Next'** y **'7 or 8 day'**. **'Now and Next'** siempre está disponible, pero la EPG **'7 or 8 day'** sólo está disponible en determinados países.

Con el menú EPG, podrá:

- Ver una lista de programas digitales emitidos en este momento.
- Ver los próximos programas.
- Agrupar los programas.

Activación de la EPG

ⓘ Nota

La primera vez que utilice la EPG, puede que se le solicite que realice una actualización. Si es así, siga las instrucciones en pantalla.

1. Pulse **GUIDE** en el mando a distancia; aparecerá la EPG "Now and Next" y se mostrará la información detallada acerca del programa actual.

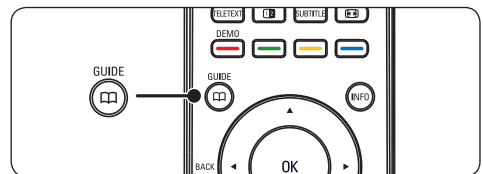

2. Utilice los botones de colores del mando a distancia para activar las opciones disponibles.

PHILIPS			
Fecha de visualización: 01/03/2002		Hora actual: 01/03/2002 Jueves 16:49:22	
2	BBC TWO	16:30	Ready Steady Cook
7	BBC CHOICE	17:15	The Weakest Link
10	BBCI		
11	BBC NEWS 24		
12	BBC PARLMT		
13	BBC Knowledge		
800	Eurosport		
801	TERRA NOVA		

16:30 ~ 17:15

Día ant.
 Día sig.
 Detalle
 Filtro

3. Utilice los botones de colores para ver la EPG de 7 u 8 días.
- **Día ant.** (rojo): muestra la EPG del día anterior.
 - **Día sig.** (verde): muestra la EPG del día siguiente.
 - **Detalle** (amarillo): muestra la descripción de este programa.
 - **Filtro** (azul): agrupar programas.

PHILIPS	
Fecha de visualización: 01/03/2002 Hora actual: 01/03/2002 Jueves 16:49:22	
<p>Take a couple of chefs, Paul Rankin and Phil vickery, add two contestants, throw in some ingredients and garnish liberally with Ainsley Harriott. Simmer and enjoy.</p>	
Test	

Re Pág
 Av Pág
 Entrar

4. Pulse  **GUIDE** para salir de la EPG.

5.7 Establecer los ajustes de las características

1. Pulse **MENU** en el mando a distancia y seleccione **Características**.
2. Pulse **▶** para acceder.

PHILIPS	
TV settings	Características
Ajustes intelig.	Temporizador
Imagen	Bloq. autom.
Sonido	Subtítulos
Características	Idioma subtítulos
Instalar	Interfaz común

3. Pulse **▲** o **▼** para seleccionar uno de los siguientes ajustes:
 - **Temporizador**
 - **Bloq. autom.**
 - **Subtítulos**
 - **Idioma subtítulos**
 - **Interfaz común**

Uso de temporizadores

Pulse **MENU** en el mando a distancia y seleccione **Características > Temporizador > Reloj**.

- **Modo reloj autom.:** puede configurar el reloj actual de forma manual o automática:
 - **Manual:** permite introducir la hora actual.
 - **Automático**
- **Zona horaria:** la hora ajustada se basa en GMT.

Cambio automático al modo de espera (temporizador)

El temporizador cambia el Monitor de televisor al modo de espera tras un período de tiempo definido.

1. Pulse **MENU** en el mando a distancia y seleccione **Características > Temporizador > Temporizador**.
2. Pulse ► para acceder al menú **Temporizador**.
3. Pulse ▲ o ▼ para ajustar el tiempo hasta un máximo de 180 minutos, en intervalos de cinco minutos. Si se ajusta en cero minutos, el temporizador se apaga.
4. Pulse **OK** para activar el temporizador.

⊖ Nota

Siempre podrá apagar el Monitor de televisor antes o restablecer el tiempo restante del temporizador durante la cuenta atrás.

Encendido automático (hora de inicio)

La hora de inicio enciende el Monitor de televisor en un canal determinado a una hora especificada, desde el modo de espera.

1. Pulse **MENU** en el mando a distancia y seleccione **Características > Hora inicio**.
2. Pulse ► para acceder al menú **Hora inicio**.
3. Utilice ▲ o ▼, ► o ◀ para seleccionar y acceder a los elementos del menú a ajustar.
4. Pulse **OK** para confirmar la selección.
5. Pulse **MENU** para salir.

⊗ Sugerencia

Para desactivar la hora de inicio, seleccione **Desc.** en el menú **Hora inicio**.

Apagado automático (hora de parada)

La hora de parada cambia el Monitor de televisor al modo en espera a una hora específica.

1. Pulse **MENU** en el mando a distancia y seleccione **Características > Temporizador > Hora parada**.

2. Pulse ► para acceder al menú **Hora parada**.
3. Utilice ▲ o ▼, ► o ◀ para seleccionar y acceder a los elementos del menú a ajustar.
4. Pulse **OK** para confirmar.
5. Pulse **MENU** para salir.

⊖ Nota

Siempre podrá apagar el Monitor de televisor antes o restablecer el tiempo restante del temporizador durante la cuenta atrás.

Bloqueo de los canales de televisión o de los dispositivos conectados (bloqueo automático)

Bloquee los canales de televisión o los dispositivos conectados con un código de cuatro dígitos para evitar que los niños vean contenido no autorizado.

Para establecer o cambiar el código de bloqueo automático

1. Pulse **MENU** en el mando a distancia y seleccione **Características > Bloq. autom. > Cambiar cód.**
2. Pulse ► para acceder a la configuración del código.
3. Introduzca el código con los botones de números. El menú **Características** reaparece con un mensaje que confirma que se ha creado o cambiado el código.

⊗ Sugerencia

Si olvida el código, introduzca '0711' para anular cualquier código existente.

Para acceder al menú Bloq. autom.

1. Pulse **MENU** en el mando a distancia y seleccione **Características > Bloq. autom.** y pulse ► para introducir el código.
2. Introduzca el código con los botones de números.

Para desbloquear todos los canales y dispositivos conectados

1. En el menú **Bloq. autom.**, seleccione **Borrar todo**.
2. Pulse **OK**.

Para bloquear o desbloquear uno o más canales y dispositivos conectados

1. En el menú **Bloq. autom.**, seleccione **Bloq. programa**.
2. Pulse ► para acceder.
3. Pulse ▲ o ▼ para seleccionar **channel lock**.
4. Pulse ► para bloquear o desbloquear el canal.

Para establecer el control de padres

Algunas emisoras digitales clasifican sus programas por edades. Puede configurar el televisor para ver sólo programas con una clasificación superior a la edad del niño.

1. En el menú **Bloq. autom.**, seleccione **Clasif. parental**.
2. Pulse ► para acceder.
3. Pulse ▲ o ▼ para seleccionar la **age rating**.
4. Seleccione la edad y pulse **OK**.
5. Pulse **Menu** para salir del menú.

5.8 Uso de los subtítulos

Puede activar los subtítulos en todos los canales de televisión. Los subtítulos se emiten mediante teletexto o por emisiones de TDT. Con las emisiones digitales tiene la opción adicional de seleccionar un idioma preferido para los subtítulos.

1. Pulse **MENU** en el mando a distancia y seleccione **Características > Subtítulos**.
2. Pulse ► para acceder a la lista.

PHILIPS	
TV settings	Características
Ajustes intelig.	Temporizador
Imagen	Bloq. autom.
Sonido	Subtítulos
Características	Idioma subtítulos
Instalar	Interfaz común

3. Pulse ▲ o ▼ para seleccionar **Con.** y ver siempre los subtítulos o **Con. durante silenciamiento** para ver los subtítulos sólo cuando se haya silenciado el sonido con el botón  del mando a distancia.
4. Pulse **OK** para volver al menú **Características**.

Selección de un idioma de subtítulos en canales de televisión digital

 **Nota**
Cuando selecciona un idioma de subtítulos en un canal de televisión digital como se describe a continuación, el idioma preferido para los subtítulos establecido en el menú **Instalación** se anula temporalmente.

1. Pulse **MENU** en el mando a distancia y seleccione **Características subtítulos preferido**.
2. Pulse ► para acceder a la lista de idiomas disponibles.
3. Pulse ▲ o ▼ para seleccionar un idioma de subtítulos.
4. Pulse **OK**.

5.9 Cómo escuchar canales de radio digital

Si hay emisiones digitales disponibles, se instalarán automáticamente las emisoras de radio digital durante la instalación. Para volver a ordenar las emisoras de radio digital, consulte la [sección 6.3 Reordenación de canales](#).

1. Pulse **OK** en el mando a distancia. Aparece el menú **Todos los canales**.
2. Utilice los botones de números para seleccionar una emisora de radio.
3. Pulse **OK**.

5.10 Actualización del software del Monitor de televisor

Philips trata de mejorar continuamente sus productos, por lo que es altamente recomendable actualizar el software cuando haya actualizaciones disponibles. Visite www.philips.com/support para consultar la disponibilidad.

Comprobación de la versión de software actual

1. Pulse **MENU** en el mando a distancia y seleccione **Instalar ► Infor. software actual**.

Actualización de software (emisiones digitales)

Si utiliza emisiones digitales (DVB-T), el Monitor de televisor recibe automáticamente actualizaciones de software. Si recibe un mensaje en la pantalla que le solicita que actualice el software:

- Seleccione **Now** (recomendado) para actualizar el software inmediatamente.
- Seleccione **Later** para que se le recuerde actualizar el software más adelante.
- Seleccione **Cancelar** para salir de la actualización (no recomendado).

6 Instalación de canales

La primera vez que configure el Monitor de televisor se le pedirá que seleccione el idioma de menú adecuado y que realice una instalación automática de los canales del Monitor de televisor y emisoras de radio digital (si están disponibles).

Este capítulo proporciona instrucciones sobre cómo volver a instalar los canales, así como otras características útiles sobre la instalación de canales.

Nota

La reinstalación de canales modifica la lista **Todos los canales**.

6.1 Instalar canales automáticamente

En esta sección se describe cómo buscar y memorizar canales de forma automática. Las instrucciones son válidas tanto para los canales digitales como para los analógicos.

PHILIPS	
Installation	Idiomas
Idiomas	Idioma de menú
Pais	Idioma de audio preferido
Channel install...	Idioma subtítulos preferido
Preferencias	Trastornos auditivos
Etiquetas origen	Descripción de audio
Decodif.	
Infor. software actual	
Rest. fábrica	

Paso 1 Seleccionar el idioma de los menús

1. Pulse **MENU** en el mando a distancia y seleccione **Instalar > Idiomas**.
2. Pulse **►** para acceder a **Idioma de menú**.
3. Pulse **▲** o **▼** para seleccionar el idioma.
4. Pulse **OK** para confirmar.

5. Pulse ◀ para volver al menú **Instalar**.

Además del idioma de los menús, también puede configurar los siguientes ajustes de idioma mediante el menú **Idiomas** (sólo canales digitales):

- **Idioma de audio preferido:** Seleccione uno de los idiomas de audio disponibles como idioma de audio preferido. Para obtener más información, consulte la *sección 5.3 Ajuste de las opciones de sonido*.
- **Idioma subtítulos preferido:** seleccione uno de los idiomas de subtítulos disponibles como idioma de subtítulos preferido. Para obtener más información, consulte la *sección 5.8 Selección de un idioma de subtítulos en canales de televisión digital*.
- **Trastornos auditivos:** si está disponible, seleccione **Con.** para mostrar los subtítulos para personas con trastornos auditivos con su idioma preferido.
- **Descripción de audio:** si está disponible, seleccione **Con.** para escuchar la descripción de audio con su idioma preferido.

Paso 2 Seleccionar el país

Seleccione el país en el que se encuentra. El Monitor de televisor instala y organiza los canales de acuerdo con su país.

1. En el menú **Instalar**, pulse ▼ para seleccionar **País**.
2. Pulse ► para acceder a la lista.
3. Pulse ▲ para seleccionar su país.
4. Pulse ◀ para volver al menú **Instalar**.

Paso 3 Instalar los canales

El Monitor de televisor busca y memoriza todos los canales de televisión digitales y analógicos, así como todas las emisoras de radio digital disponibles.

1. En el menú **Instalar**, pulse ▲ o ▼ para seleccionar **Channel install.** > **Instalación automática**.
2. Pulse ► para seleccionar **Iniciar ahora**.
3. Pulse **OK**.

4. Pulse el botón verde para empezar. Puede que la instalación tarde unos minutos.
5. Cuando haya finalizado la búsqueda de canales, pulse el botón rojo para volver al menú **Instalación**.
6. Pulse **MENU** para salir.

✳ Consejo

Cuando se encuentran canales de televisión digital, la lista de canales instalados podría mostrar algunos números de canales vacíos. Si desea asignar otros nombres, reordenar o desinstalar canales memorizados, consulte la *sección 6.3 Reordenación de canales*.

6.2 Instalar canales manualmente

En esta sección se describe cómo buscar y almacenar canales de televisión manualmente. Si desea buscar y almacenar canales digitales, consulte la *sección 6.7. Probar recepción digital*

Paso 1 Selección del sistema

☰ Nota

Vaya a *Paso 2 Búsqueda y memorización de nuevos canales de televisión* si los ajustes del sistema son correctos.

1. Pulse **MENU** en el mando a distancia y seleccione **Instalar** > **Channel install.** > **Analógico: instalación manual**.
2. Pulse ► para acceder al menú **Instalación de canal** y se resaltará **Sistema**.
3. Pulse ► para acceder a la lista **Sistema**.

PHILIPS	
Instalación de canal	Analógico: instalación manual
Instalación automática	Sistema
Actualiz. instalación	Buscar
Digital: recepción prueba	Optimizar
Analógico: instalación manual	Almac. canal actual
Reorganizar	Almac. como canal nuevo

4. Pulse ▲ o ▼ para seleccionar el país o la región.

5. Pulse ◀ para volver al menú **Instalación de canal**.

Paso 2 Búsqueda y memorización de nuevos canales de televisión

1. Pulse **MENU** en el mando a distancia y seleccione **Instalar > Instalación de canal > Analógico: instalación manual > Buscar**.
2. Pulse ▶ para acceder al menú **Buscar**.
3. Pulse el botón rojo y los botones de números del mando a distancia para introducir la frecuencia de tres dígitos. También puede pulsar el botón verde para buscar automáticamente el siguiente canal.
4. Pulse ◀ cuando se encuentre el canal nuevo.
5. Seleccione **Almac. como canal nuevo** y pulse ▶ para acceder.
6. Pulse **OK** para guardar este canal.
El número de canal se mostrará en la pantalla.
7. Pulse **MENU** para salir.

Sintonización precisa de canales analógicos

Puede realizar una sintonización precisa manualmente de los canales analógicos cuando la recepción sea deficiente.

1. Pulse **MENU** en el mando a distancia y seleccione **Instalar > Instalación de canal > Analógico: instalación manual > Optimizar**.
2. Pulse ▶ para acceder al menú **Optimizar**.
3. Pulse ▲ o ▼ para ajustar la frecuencia.
4. Pulse ◀ cuando haya terminado.
5. Seleccione **Almac. canal actual** para memorizar el canal sintonizado con precisión en el número de canal que se encuentre en esos momentos.
6. Pulse ▶ para acceder.

7. Pulse **OK**. Aparece **Listo**.
8. Pulse **MENU** para salir.

6.3 Organizar canales

1. Pulse **MENU** en el mando a distancia y seleccione **Instalar > Instalación de canal > Reorganizar**.
2. Pulse ▶ para acceder a la lista **Reorganizar**.
3. Pulse ▲ o ▼ para seleccionar el canal que desea reorganizar.
4. Pulse el botón amarillo para subir el canal en la lista o el botón azul para bajarlo.
5. Pulse **MENU** para salir.

6.4 Cambiar nombre de canales

1. Pulse **MENU** en el mando a distancia y seleccione **Instalar > Instalación de canal > Reorganizar**.
2. Pulse ▶ para acceder a la lista **Reorganizar**.
3. Pulse ▲ o ▼ en la lista **Reorganizar** para seleccionar el canal al que desea cambiar el nombre.
4. Pulse el botón rojo.
5. Pulse ◀ y ▶ para seleccionar caracteres o ▲ y ▼ para cambiarlos. Dispone de espacios, números (0-9) y otros caracteres especiales situados entre la **z** y **A**.
6. Pulse el botón verde o bien **OK** para finalizar.

✳ Consejo

Elimine todos los caracteres pulsando el botón amarillo. Elimine sólo el carácter resaltado pulsando el botón azul.

6.5 Desinstalación o reinstalación de canales

Puede desinstalar un canal almacenado o reinstalar un canal desinstalado.

1. Pulse **MENU** en el mando a distancia y seleccione **Instalar > Instalación de canal > Reorganizar**.
2. Pulse **►** para acceder a la lista **Reorganizar**.
3. Pulse **▲** o **▼** para seleccionar el canal que desea desinstalar o reinstalar.
4. Pulse el botón verde para desinstalar o reinstalar el canal.
5. Pulse **MENU** para salir.

6.6 Actualización manual de la lista de canales

Además de mediante actualización automática, puede actualizar manualmente la lista de canales.

1. Pulse **MENU** en el mando a distancia y seleccione **Instalar > Instalación de canal > Actualiz. instalación**.
2. Pulse **►** para acceder al menú **Actualiz. instalación. Iniciar ahora** queda resaltado.
3. Pulse **OK**.
4. Pulse el botón verde para iniciar la actualización. El proceso puede tardar unos minutos.
5. Cuando haya finalizado la actualización, pulse el botón rojo para volver al menú **Instalación de canal**.
6. Pulse **MENU** para salir.

6.7 Probar recepción digital

Si está utilizando la emisión digital, puede comprobar la calidad y la intensidad de la señal de los canales digitales. De esta forma, podrá volver a colocar y probar su antena o parabólica.

1. Pulse **MENU** en el mando a distancia y seleccione **Instalar > Instalación de canal > Digital: recepción prueba**.
2. Pulse **OK**.
3. Pulse el botón verde para iniciar automáticamente la prueba o introducir manualmente la frecuencia del canal que desea probar. Si la calidad y la intensidad de la señal son deficientes, vuelva a colocar la antena o parabólica y realice la prueba de nuevo.
4. Cuando se haya completado, pulse el botón amarillo para almacenar la frecuencia.
5. Pulse el botón rojo para volver al menú **Instalación de canal**.
6. Pulse **MENU** para salir.

Nota

Si tiene más problemas con la recepción de la emisión digital, póngase en contacto con un instalador especializado.

7 Conexión de los dispositivos

7.1 Descripción general de las conexiones

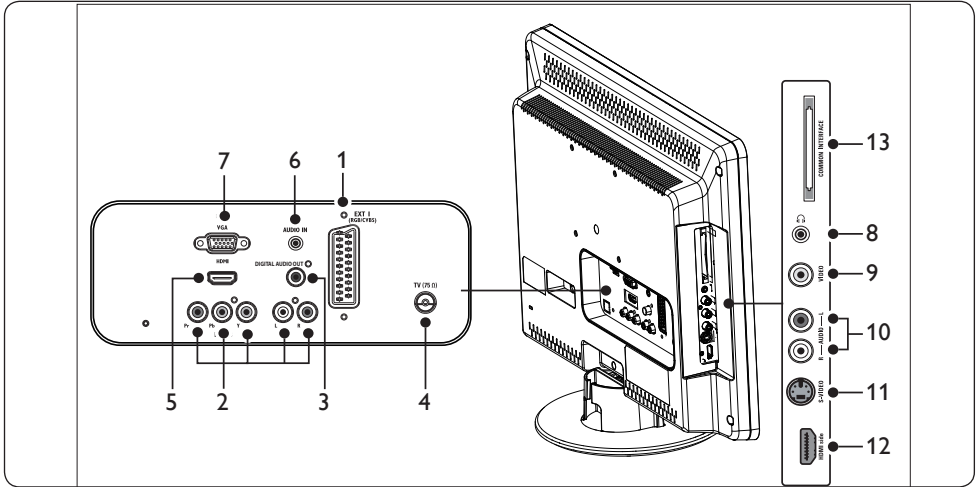

Conectores posteriores

- EXT 1:** Primer euroconector para reproductores de DVD, vídeos, receptores digitales, consolas de juegos y otros dispositivos con euroconector. Admite Audio L/R, entrada/salida CVBS, RGB.
- EXT 3:** Conectores de vídeo por componentes (Y Pb Pr) y de entrada Audio L/R para reproductores de DVD, receptores digitales, videoconsolas y otros dispositivos de vídeo por componentes.
- DIGITAL AUDIO OUT**
Conector de salida de sonido SPDIF para sistemas de cine en casa y otros sistemas de audio.
- TV ANTENNA**
- HDMI:** Conectores de entrada HDMI para reproductores de disco Blu-ray, receptores digitales, consolas de juegos y otros dispositivos de alta definición.
- AUDIO IN:** Miniconector para entrada de audio de PC.

- PC IN:** Conector VGA para entrada de PC.

Conectores laterales

- Auriculares:** Miniconector estéreo.
- VIDEO:** Conector de cincha de entrada de vídeo para dispositivos de vídeo compuesto.
- AUDIO L/R:** Conectores de entrada Audio L/R para dispositivos de vídeo compuesto y de S-vídeo.
- S-VIDEO:** Conector de entrada de S-vídeo para dispositivos de S-vídeo.

ⓘ Nota

Elemento 9, Elemento 10, Elemento 11, estos 3 puertos están en **EXT 2**.

- HDMI (lateral):** Conector HDMI adicional para dispositivos móviles de alta definición.
- COMMON INTERFACE:** Ranura para módulos de acceso condicional.

7.2 Seleccionar la calidad de conexión

En esta sección se describe cómo se puede mejorar la experiencia audiovisual mediante la conexión de los dispositivos con los mejores conectores posibles.

Después de conectar los dispositivos, asegúrese de que los activa según se describe en la *sección 7.4 Configuración de dispositivos*.

HDMI - Máxima calidad ★★★★★

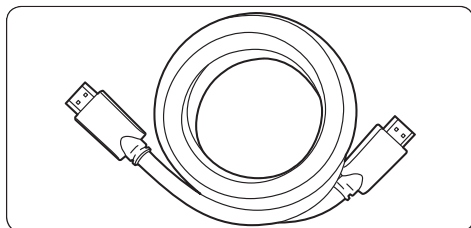

HDMI produce la mejor calidad audiovisual posible. Las señales de audio y de vídeo están combinadas en un solo cable HDMI, que proporciona una interfaz digital y sin comprimir entre el Monitor de televisor y los dispositivos HDMI. Debe utilizar HDMI para disfrutar del vídeo de alta definición. También debe utilizar los cables HDMI para activar Philips EasyLink, como se describe en la *sección 7.5 Uso de Philips EasyLink*.

ⓘ Nota

El HDMI de Philips admite HDCP (del inglés High-bandwidth Digital Contents Protection, protección de contenido digital de gran ancho de banda). HDCP es una forma de gestión de derechos digitales que protege el contenido de alta definición en discos DVD o Blu-ray.

Componentes (Y Pb Pr) - Mayor calidad ★★★★★

El vídeo por componentes (Y Pb Pr) proporciona mejor calidad de imagen que las

conexiones de S-vídeo o vídeo compuesto. Aunque el vídeo por componentes admite señales de alta definición, la calidad de la imagen es inferior a HDMI y es analógica.

Al conectar un cable de vídeo por componentes, haga coincidir los colores del cable con los conectores EXT 3 de la parte posterior del Monitor de televisor. Además, conecte un cable de audio izquierda/derecha a los conectores de entrada de audio izquierda/derecha rojo y blanco en EXT 3.

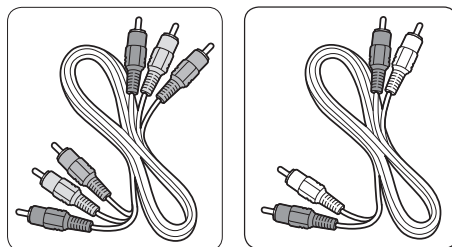

- Cable de vídeo por componentes: rojo, verde, azul
- Cable de audio izquierda/derecha: rojo, blanco

Euroconector - Buena calidad ★★★

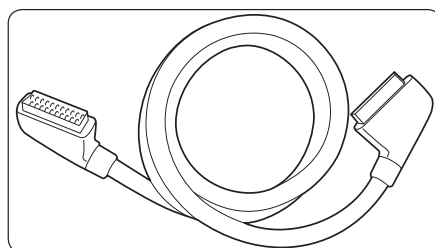

El euroconector combina las señales de audio y vídeo en un solo cable. Las señales de audio son en estéreo, mientras que las de vídeo pueden ser compuestas o de calidad S-vídeo. El euroconector no admite el vídeo de alta definición y es analógico. En el televisor se proporcionan dos euroconectores, EXT 1.

S-Video - Buena calidad ★★

S-vídeo, que es una conexión analógica, proporciona mejor calidad de imagen que el vídeo compuesto. Al conectar el dispositivo con S-vídeo, enchufe el cable de S-vídeo al conector S-Video situado en la parte lateral del Monitor de televisor. Debe conectar un cable de Audio izquierda/derecha (L/R) distinto desde el dispositivo a los conectores de Audio izquierda/derecha (L/R) rojo y blanco de la parte lateral del Monitor de televisor.

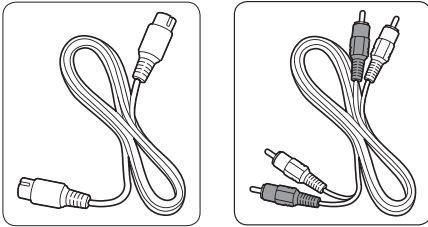

- Cable de S-vídeo
- Cable de audio izquierda/derecha: rojo, blanco

Compuesto - Calidad básica ★

El vídeo compuesto proporciona conectividad analógica básica, normalmente combinando un cable faja de vídeo (amarillo) con cable faja de audio izquierda/derecha (rojo y blanco). Haga coincidir los colores de cable al realizar la conexión a los conectores de entrada de vídeo compuesto y audio izquierda/derecha en el lateral del Monitor de televisor. Cable de audio/vídeo compuesto: amarillo, rojo y blanco.

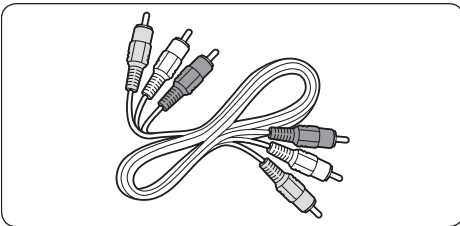

7.3 Conexión de los dispositivos

En esta sección se describe cómo conectar distintos dispositivos con diferentes conectores y suplementos; se proporcionan ejemplos en la *Guía de inicio rápido*.

⚠ Precaución

Desenchufe el cable de alimentación antes de conectar los dispositivos.

☰ Nota

Los diferentes tipos de conectores se pueden utilizar para conectar un dispositivo al Monitor de televisor; según la disponibilidad y sus necesidades.

Reproductor de discos Blu-ray

Para obtener vídeo de alta definición completo, conecte un cable de HDMI tal como se ilustra:

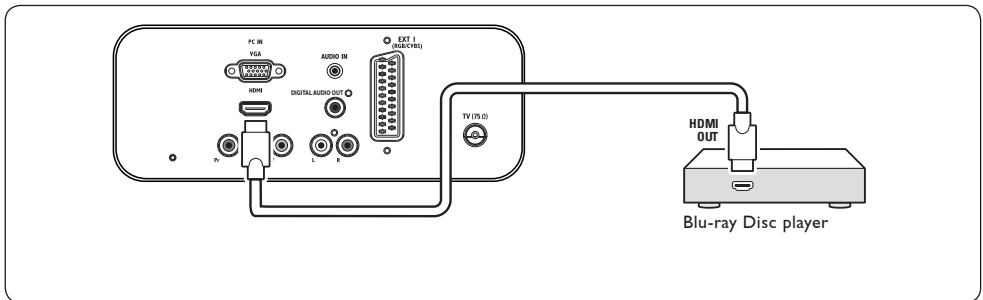

Reproductor de DVD

Para obtener vídeo DVD, conecte un cable de euroconector tal como se ilustra:

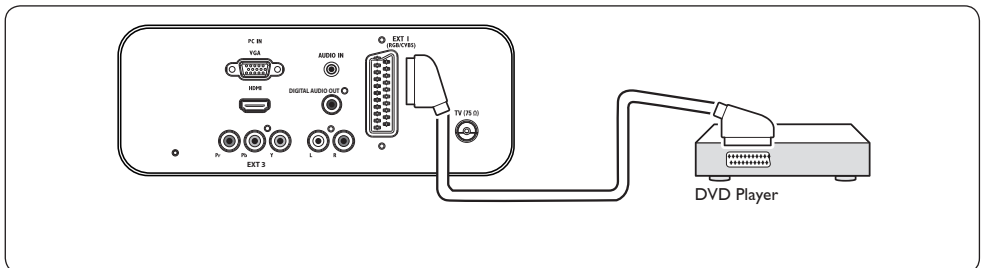

Receptor de satélite digital

Para recibir los canales analógicos por antena y los canales digitales mediante un receptor de satélite digital, conecte un cable de antena y el cable euroconector, tal como se ilustra.

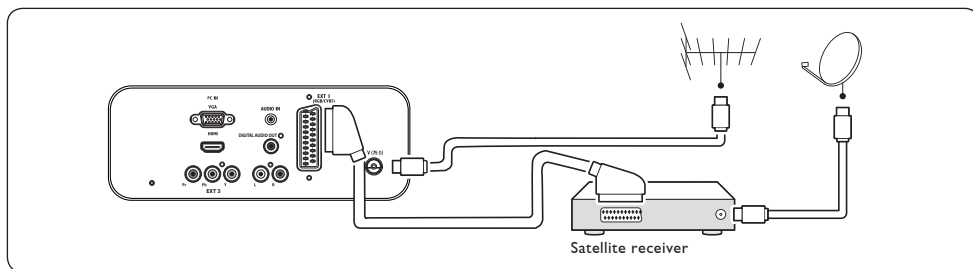

Receptor digital de alta definición

Para recibir canales analógicos mediante la antena y canales digitales mediante un receptor digital de alta definición, conecte dos cables de antena y un cable HDMI como se ilustra:

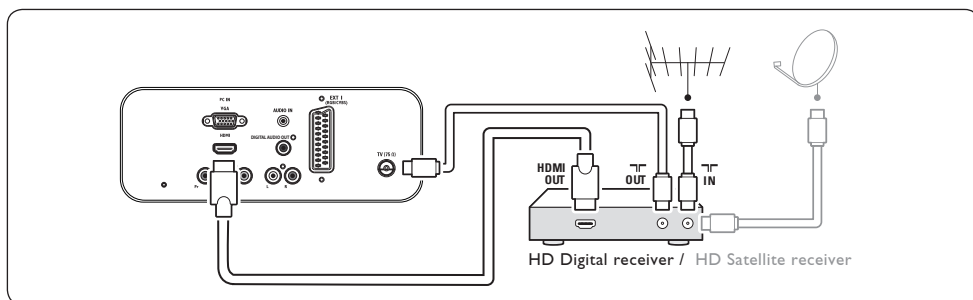

Grabador de DVD y receptor digital combinados

Para recibir los canales analógicos por antena y grabar los programas en un grabador de DVD y receptor digital combinados, conecte dos cables de antena y un cable euroconector, tal como se ilustra

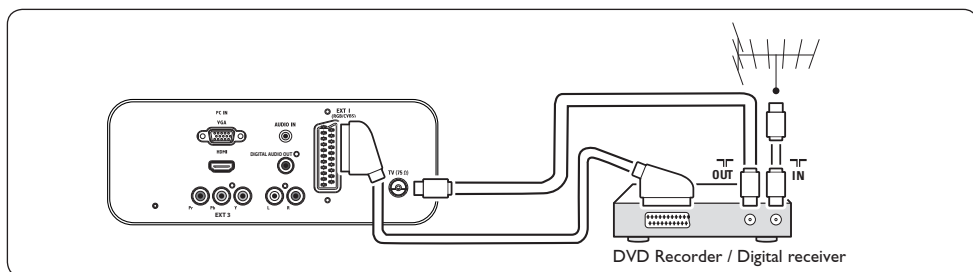

Grabador de DVD y receptor por separado

Para recibir canales analógicos mediante la antena y grabar programas en un grabador de DVD y receptor por separado, conecte tres cables de antena y un euroconector como se ilustra:

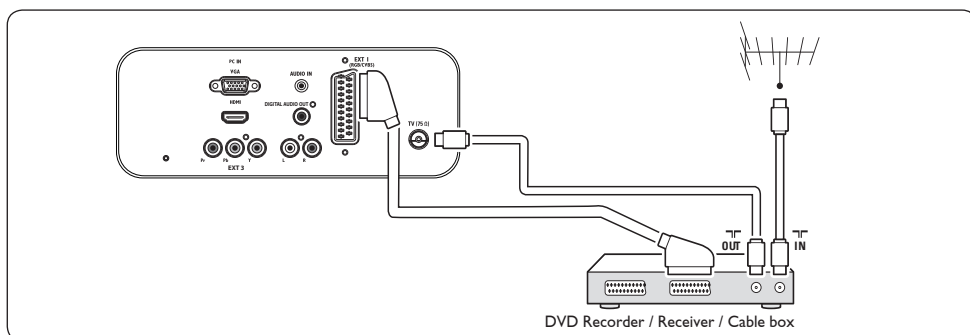

Grabador de DVD y sistema de cine en casa

Para recibir canales analógicos mediante la antena, para que la salida de sonido se produzca a través de un sistema de cine en casa y para grabar programas en un grabador de DVD, conecte dos cables de antena, un euroconector y dos cables de audio digital como se ilustra:

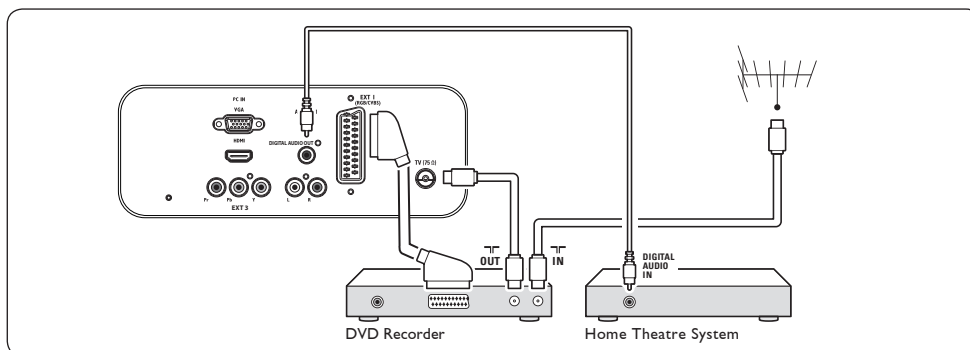

Nota

Si utiliza un sistema de cine en casa u otro sistema de audio, la mejor sincronización entre imágenes y sonido se consigue conectando la señal de audio desde el dispositivo de reproducción al Monitor de televisor en primer lugar. Posteriormente, sintonice la señal de audio hasta el sistema de cine en casa o dispositivo de audio mediante los conectores de audio situados en la parte posterior del Producto.

Consola de juegos o videocámara

La conexión más práctica para una consola de juegos móviles, cámara o videocámara puede estar en el lateral del Monitor de televisor. Por ejemplo, puede conectar la consola de juegos o videocámara a los conectores VIDEO/S-Video y AUDIO L/R del lateral del Producto. También hay disponible un conector HDMI para dispositivos de alta definición.

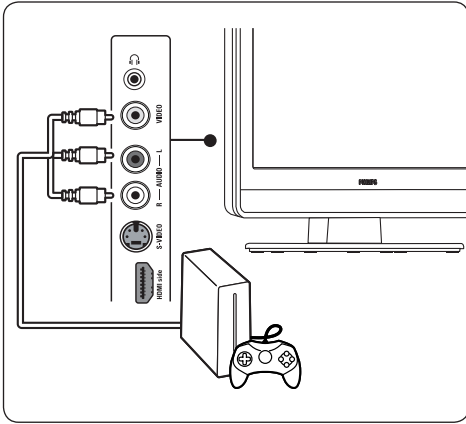

la parte posterior.

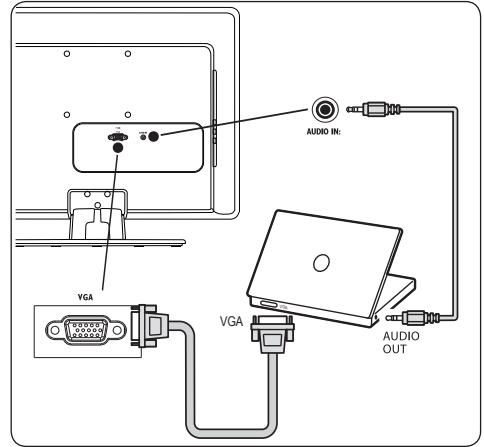

Se puede conectar una consola de juegos o videocámara a un conector HDMI o conectores EXT 3 (componentes) en la parte posterior.

Ordenador personal

Antes de conectar el PC:

- Establezca la frecuencia de actualización del monitor del PC en 60 Hz. Consulte la *sección 8 Especificaciones técnicas* para ver una lista de las resoluciones del ordenador.
- Cambie el formato de imagen a **Pant. panorám.** tal como se describe en la *Sección 5.3 Cambio del formato de imagen.*

Para conectar un PC a la parte posterior del Monitor de televisor

1. Con un cable VGA para realizar la conexión de PC IN en la parte posterior del Producto.
2. Conecte un cable de audio de miniconector desde el PC al miniconector AUDIO IN de

7.4 Configurar dispositivos

Asignar un decodificador de canales

Los decodificadores de canales se pueden conectar al euroconector SCART. Tiene que asignar el canal de televisión como canal para decodificar. A continuación, asigne la conexión donde se ha conectado el decodificador.

1. Pulse **MENU** en el mando a distancia y seleccione **Instalar > Decodif.**

PHILIPS	
Menú TV	Ajustes intelig.
Ajustes intelig.	Personal
Imagen	Vivo
Sonido	Estándar
Características	Película
Instalar	Economizador

2. Pulse **►** para acceder a la lista.
3. Pulse **▲** o **▼** para seleccionar el canal que se debe decodificar.
4. Pulse **OK** para seleccionar o anular la selección del canal.
5. Pulse **◀** para volver al menú anterior.
6. Pulse **MENU** para salir.

7.5 Uso de Philips EasyLink

El Monitor de televisor soporta Philips EasyLink, que permite la reproducción y el modo de espera con un solo toque entre dispositivos compatibles con EasyLink.

Los dispositivos compatibles deben estar conectados al su Producto mediante HDMI y deben estar asignados como se describe en la *Sección 7.4.1 Asignación de dispositivos a conectores.*

Activación o desactivación de EasyLink

1. Pulse **MENU** en el mando a distancia y, a continuación, seleccione **Instalar > Preferencias > EasyLink.**
2. Seleccione **Con.** o **Desc.**

Uso de la reproducción con una sola pulsación

La reproducción con un solo toque le permite pulsar el botón de reproducción en el mando a distancia del DVD, por ejemplo. De esta forma, comienza la reproducción en el dispositivo de DVD y automáticamente enciende el televisor en la fuente correcta, mostrando el contenido del DVD.

Uso del modo de espera del sistema

El modo de espera del sistema permite mantener pulsado el botón **POWER**, por ejemplo en el mando a distancia del Monitor de televisor. De esta forma, se encienden el Monitor de televisor y todos los dispositivos HDMI conectados o los activa en modo de espera. Puede activar el modo de espera del sistema utilizando los mandos a distancia de cualquiera de los dispositivos HDMI conectados.

7.6 Preparación para los servicios digitales

Los canales de televisión digital codificados podrán decodificarse mediante un módulo de acceso condicional (CAM) y una tarjeta (Smartcard) proporcionados por un operador de servicios de televisión digital.

El CAM permite activar varios servicios digitales, según el operador y los servicios que seleccione (por ejemplo, la televisión de pago). Póngase en contacto con el operador de servicios de televisión digital para obtener más información sobre los servicios y los términos.

Uso del módulo de acceso condicional

⚠ ADVERTENCIA

Apague el Monitor de televisor antes de insertar un CAM. Asegúrese de seguir las instrucciones que se describen a continuación. Si no inserta correctamente el CAM, puede dañar el propio CAM y el Monitor de televisor.

1. Siguiendo las instrucciones indicadas en el CAM, insértelo cuidadosamente en la ranura Common Interface del lateral del televisor.
2. Empuje el CAM tanto como sea posible.

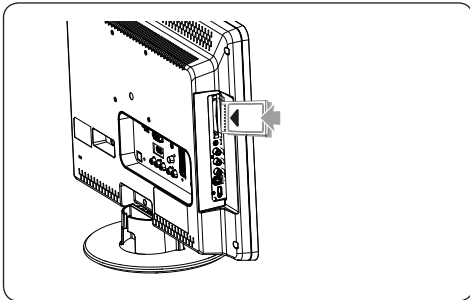

3. Encienda el Monitor de televisor y espere a que se active el CAM. Esto puede tardar varios minutos.

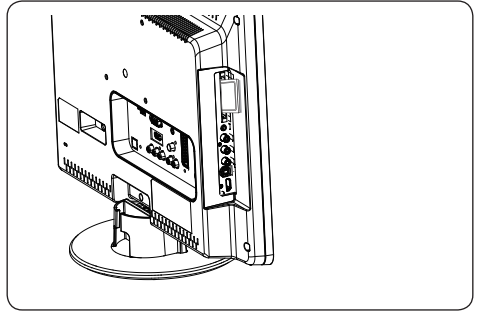

ⓘ Nota

No extraiga el CAM de la ranura. Si lo hace, se desactivarán los servicios digitales.

Acceso a los servicios del CAM

- Después de insertar y activar el CAM, pulse **MENU** en el mando a distancia y seleccione **Menú TV > Características > Interfaz común**.

Esta opción de menú sólo está disponible si el CAM está correctamente insertado y activado. Las aplicaciones en pantalla y el contenido los proporciona el operador de servicios de televisión digital.

8 Especificaciones técnicas

Resoluciones de pantalla admitidas

• Formatos de ordenador (PC)

Resolución	Frecuencia de actualización
720 x 400	70 Hz
640 x 480	60 Hz
640 x 460	67 Hz
800 x 600	60 Hz
1024 x 768	60 Hz
1440 x 900	60 Hz
1680 x 1050 (sólo 22 pulgadas)	60 Hz

• Formatos de vídeo

Resolución	Frecuencia de actualización
480i	60 Hz
480p	60 Hz
576i	50 Hz
576p	50 Hz
720p	50 Hz, 60 Hz
1080i	50 Hz, 60 Hz
1080p (sólo HDMI)	50 Hz, 60 Hz

Sintonizador / Recepción / Transmisión

- Entrada de antena: 75 ohmios coaxial (IEC75)
- Sistema de televisión: DVD COFDM 2K/8K
- Reproducción de vídeo: NTSC, SECAM, PAL
- TDT (consulte la lista de países en la parte posterior del televisor)

Mando a distancia

- Tipo: RC-6
- Pilas: 2 pilas AAA (tipo LR03)

Conexiones (posterior)

- EXT 1: (euroconector) Audio L/R, entrada/salida CVBS, RGB
- EXT 3: componente (Y Pb Pr), entrada de audio izquierda/derecha

- HDMI
- TV ANTENNA
- AUDIO IN: miniconector de entrada de audio para PC.
- PC IN: conector de 15 patillas D-sub de PC
- SPDIF OUT: salida de audio digital (coaxial-cincha-S/PDIF). Sincronizada con la imagen.

Conexiones (lateral)

- Salida de auriculares (miniconector estéreo)
- EXT 2: entrada de AUDIO L/R, CVBS, S-vídeo
- HDMI (lateral)
- Common Interface (ranura para CAM)

Alimentación

- Alimentación eléctrica: CA 100-240 V ($\pm 10\%$)
- Consumo de energía en modo de espera y encendido: consulte las especificaciones en www.philips.com
- Temperatura ambiente: 5 °C - 35 °C

Las especificaciones están sujetas a cambio sin previo aviso. Para obtener especificaciones detalladas de este producto, visite www.philips.com/support.

Objeto de esta declaración, cumple con la normativa siguiente:

- Reglamento Técnico del Servicio de Difusión de Televisión y del Servicio Portador soporte del mismo (Real Decreto 1160/1989) Artículo 9.2
- Reglamento sobre Perturbaciones Radioeléctricas (Real Decreto 138/1989) Anexo V.

9 Solución de problemas

En esta sección se describen los problemas habituales y las soluciones correspondientes.

9.1 Problemas generales del Monitor de televisor

El Monitor de televisor no se enciende:

- Desconecte el cable de alimentación, espere un minuto y vuelva a enchufarlo.
- Compruebe que el cable de alimentación está bien conectado y que se recibe alimentación eléctrica.

El mando a distancia no funciona correctamente:

- Compruebe que las pilas del mando a distancia están insertadas correctamente según la orientación +/-.
- Sustituya las pilas del mando a distancia si están mal o tienen poca carga.
- Limpie el mando a distancia y la lente del sensor del Monitor de televisor.

Ha olvidado el código para desbloquear el bloqueo automático

- Introduzca '0711' como se describe en la *sección 5.7 Bloqueo de los canales de televisión o de los dispositivos conectados (bloqueo automático)*.

El menú no aparece en el idioma correcto

- Consulte la *Sección 6.1 Instalar canales automáticamente* para obtener información acerca de cómo cambiar el menú a su idioma preferido.

Al encender, apagar o poner en modo de espera, se oye un crujido en el chasis:

- No se requiere ninguna acción. El crujido es la expansión y la contracción normales del Producto cuando se enfría y calienta. Esto no repercute en el funcionamiento.

9.2 Problemas con los canales de televisión

Los canales instalados anteriormente no aparecen en la lista de canales:

- Compruebe que se ha seleccionado la lista correcta.
- Puede que el canal se haya movido en el menú **Reorganizar**. Para acceder al menú, pulse **MENU** en el mando a distancia y seleccione **Instalar > Instalación de canal > Reorganizar**.

No se han encontrado canales digitales durante la instalación:

- Compruebe si el Monitor de televisor admite DVB-T en su país. Consulte la lista de países en la parte posterior del Producto.

9.3 Problemas de imagen

El indicador de alimentación está Con., pero no hay imagen:

- Compruebe que la antena esté correctamente conectada.
- Compruebe que esté seleccionado el dispositivo correcto.

Hay sonido pero no imagen:

- Compruebe que los ajustes de imagen estén configurados correctamente. Consulte la *Sección 5.3 Ajustar la configuración de imagen*.

Hay una recepción de televisión deficiente de la conexión de antena:

- Compruebe que la antena esté correctamente conectada al Monitor de televisor.
- Los altavoces, los dispositivos de audio sin toma de tierra, las luces de neón, los edificios altos o las montañas pueden influir en la calidad de la imagen. Trate de mejorar la calidad de recepción cambiando la dirección de la antena o aleje los dispositivos del Producto.
- Compruebe que esté seleccionado el sistema de televisión correcto para su

región. Consulte la *sección 6.2 Instalación manual de canales*.

- Si la recepción es deficiente sólo es un canal, intente ajustar la sintonía de dicho canal. Consulte la *sección 6.2 Sintonización precisa de canales analógicos*.

Se recibe una calidad de imagen deficiente de los dispositivos conectados:

- Compruebe que los dispositivos estén conectados correctamente.
- Compruebe que los ajustes de imagen estén configurados correctamente. Consulte la *Sección 5.3 Ajustar la configuración de imagen*.

El Monitor de televisor no ha guardado mis ajustes:

- Compruebe que el Producto está establecido en el modo **Casa**, que ofrece plena flexibilidad para cambiar los ajustes. Consulte la *Sección 5.4 Cambio al Modo Tienda o Casa*.

La imagen no encaja en la pantalla, es demasiado grande o demasiado pequeña:

- Utilice un formato de pantalla distinto como se describe en la *sección 5.3 Cambio del formato de pantalla*.

La posición de la imagen en pantalla no es correcta:

- Las señales de imagen de algunos dispositivos no se ajustan correctamente a la pantalla. Compruebe la salida de la señal del dispositivo.

9.4 Problemas de sonido

Hay imagen pero no hay sonido del Monitor de televisor:

Nota

Si no detecta ninguna señal de audio, el Producto desactiva la salida de audio automáticamente y no indica el error de funcionamiento.

- Compruebe que todos los cables estén conectados correctamente.
- Compruebe que el volumen no esté ajustado a 0.
- Compruebe que el sonido no esté silenciado.

Hay imagen pero la calidad del sonido es deficiente:

- Compruebe los ajustes de **Sonido** tal como se describe en *Sección 5.3 Ajustar las opciones de sonido*.

Hay imagen pero el sonido procede sólo de un altavoz:

- Compruebe que **Balance** se ha configurado correctamente tal como se describe en *Sección 5.3 Ajustar las opciones de sonido*.

9.5 Problemas de conexión de HDMI

Se producen problemas con los dispositivos HDMI

- La compatibilidad con HDCP puede provocar retardos en el tiempo que tarda un Monitor de televisor en mostrar contenido de un dispositivo.
- Si el Monitor de televisor no reconoce el dispositivo y la pantalla no muestra ninguna imagen, pruebe a cambiar de un dispositivo a otro y reinicie de nuevo.
- Si se producen interrupciones de sonido intermitentes, consulte el manual del usuario del dispositivo HDMI para comprobar que los ajustes de salida sean correctos. También puede conectar la señal de audio del dispositivo HDMI al Monitor de televisor mediante el conector AUDIO IN situado en la parte posterior.

9.6 Problemas de conexión de PC

La pantalla del PC de mi Monitor de televisor no está estable o no está sincronizada:

- Compruebe que en el PC se ha seleccionado una resolución y una frecuencia de actualización admitidas. Consulte la *sección 8 Especificaciones técnicas* para conocer las resoluciones y tasas de refresco compatibles.

9.7 Póngase en contacto con nosotros

Si no puede resolver un problema, o si necesita descargar controlador, consulte las preguntas más frecuentes sobre este Producto en www.philips.com/support.

Si el problema sigue sin resolverse, póngase en contacto con el servicio de atención al cliente de su país que figura en este manual del usuario.



ADVERTENCIA

No trate de reparar el Producto por sí mismo. Se pueden producir lesiones graves, daños irreparables en el Monitor de televisor o anular la garantía.



Nota

Tenga a mano el modelo y el número de serie del Monitor de televisor cuando se ponga en contacto con nosotros. Estos números están en la parte posterior del Producto y también en el embalaje.

10 Índice

A

Actualización de software

Comprobar versión 24

Ajustes

Imagen

Ajustar las opciones 17

Usar ajustes inteligentes 17

Sonido

Ajustar las opciones 19

Ubicación del televisor

Cambio de ubicación 19

Ajustes inteligentes

Actual 17

Estándar 17

Película 17

Vivo 17

Alimentación

Conexión 9

Analógico

Instalación de canal 25

Antena

Conexión 9

Automático

Instalación de canal 24

B

Bloqueo Kensington 7

Brillo 17

C

Cambiar nombre de canales 26

Canales

Cambiar nombre 26

Desinstalar 27

Probar recepción digital 27

Canales de radio 24

Clasificación parental 23

Colocar el televisor 7

Conectores posteriores 5

Configurar dispositivos 34

Contraste 17

Cuidado

Medioambiental 4

Cuidado de la pantalla 4

D

Desinstalar canales 27

Digital

Radio 24

Servicios 35

Dispositivos

Ver 12

Dual I/II 19

E

Encender televisor

Encendido 10

Especificaciones técnicas 37

F

Formatos de vídeo 37

H

HDCP 28, 29

I

Idioma

Audio 19

Menús 24

Subtítulos 23

Idioma de audio 19

Imagen

Ajustar las opciones

Brillo 17

Color 17

Contraste 17

Nitidez 17

Reducción de ruido 17

Información medioambiental 4

Instalación de canales 24

Instalación manual de canales 25

L

Lateral

Conectores 5

M

Mando a distancia

Pilas 10

Uso básico 6

Menús

Bloq. autom. 22

Idioma 24

Modo casa 19

Modo Tienda 19

Montaje en pared del televisor 7

N

Nitidez 17

P

País

Selección 25

R

Reducción de ruido 17

S

Solución de problemas 38

Selección del sistema 25

Sonido

Ajustar las opciones

Dual I/II 19

Idioma de audio 19

Modo surround 19

Mono/Estéreo 19

Sonido estéreo 19

Sonido mono 19

Sonido Surround

Modo 19

Subtítulos

Idioma 23

T

Teletexto

Uso avanzado

Teletexto 2.5 20

Televisor

Actualización de software 24

Bloq. autom. 22

Canales

Listas de favoritos 20

Conexión

Alimentación 9

Antena 9

Conexiones

Calidad 29

Dispositivos 31

Descripción 5

Gestión de cables 10

Interruptor

Encendido 10

Introducción 7

Mando a distancia

Pilas 10

Uso básico 6

Menús principales

Usar 15

Montaje en pared 7

Posición 7

Soporte 7

Subtítulos 23

Temporizadores

Temporizador 22

Ver

Dispositivos 12

Temporizadores

Temporizador 22

Tipo de soporte de pared compatible con VESA 7

Trastorno auditivo 25