

Brilliance

19S4



www.philips.com/welcome

TC 使用手冊	1
客戶服務與保固	40
疑難排解與常見問答集	45

PHILIPS

目錄

1. 重要	1
1.1 安全措施與維修.....	1
1.2 標誌說明.....	2
1.3 產品與包裝材料的棄置方式.....	3
2. 安裝顯示器	4
2.1 安裝.....	4
2.2 操作顯示器.....	6
2.3 拆卸底座支架與底座 (19S4L/19S4LA).....	9
2.4 拆卸底座支架與底座 (19S4LC/19S4LM).....	10
3. 影像最佳化	12
3.1 SmartImage.....	12
3.2 SmartContrast.....	13
3.3 SmartSaturate.....	14
3.4 SmartSharpness.....	14
3.5 Philips SmartControl Premium.....	15
3.6 SmartDesktop 指南.....	23
4. 技術規格	28
4.1 解析度與預設模式.....	31
5. 電源管理	32
5.1 自動省電.....	32
6. 法規資訊	33
7. 客戶服務與保固	40
7.1 飛利浦平面顯示器像素殘缺規定.....	40
7.2 客戶服務與保固.....	42
8. 疑難排解與常見問答集	45
8.1 疑難排解.....	45
8.2 SmartControl Premium 常見問答集.....	47
8.3 一般常見問答集.....	48

1. 重要

本電子使用指南旨在為使用 Philips 顯示器的使用者提供說明。請在使用顯示器之前，撥空詳閱本使用手冊。本手冊內容包括操作顯示器的重要資訊及注意事項。

Philips 所提供的保固必須是在產品依正常操作程序使用下所造成的損壞，而且必須出示具有購買日期、經銷商名稱、型號與產品名稱的原始訂單或現金交易收據。

1.1 安全措施與維修

警告

若進行本文件未說明之控制、調整或操作程序，則可能導致中風、觸電和/或機械危害。連接和使用電腦顯示器時，請閱讀並遵循以下說明。

操作

- 請將顯示器放在不受陽光直射、沒有強烈光源的地方，並遠離熱源。長時間暴露在此類環境下可能導致顯示器褪色及損壞。
- 請移開任何可能落入通風口內或使顯示器無法正常散熱的物體。
- 請勿遮蓋機殼上的通風口。
- 當決定顯示器的放置位置時，請確定電源插頭可輕易插入電源插座。
- 如果您以拔除電源纜線或 DC 電源線的方式關閉顯示器電源，再次接上電源纜線或 DC 電源線前，至少需要等 6 秒鐘，才可正常操作。
- 請務必使用 Philips 所提供的合格電源線。如果電源線遺失，請與您當地的服務中心聯絡。（請洽「客戶資訊服務中心」）
- 操作時，請勿讓顯示器受到強烈震動或劇烈撞擊。
- 在操作或運送過程中，請勿敲擊顯示器或使顯示器摔落地面。

維護

- 為了保護顯示器避免損壞，請勿對顯示器面板施以巨大壓力。當移動顯示器時，請握住外框將顯示器抬起；請勿將手或手肘放在顯示器面板上抬起顯示器。
- 如果您將長時間不使用顯示器，請拔除顯示器插頭。
- 如果您需要使用稍微沾濕的抹布清潔顯示器，請拔下顯示器插頭。關閉電源時，您可使用乾布擦拭。但請絕對不要使用有機溶劑，例如酒精或腐蝕性的液體，清潔您的顯示器。
- 為了避免遭受撞擊或永久損壞本機的危險，請勿使顯示器暴露於灰塵、雨、水或潮濕的氣環境中。
- 如果不小心沾濕顯示器，請盡快用乾布擦乾。
- 如果有異物或水分進入顯示器內，請立即關閉電源，並拔下電源插頭。然後，請去除異物或水分，並將顯示器送至維修中心。
- 請勿將顯示器存放於高熱、陽光直射或寒冷的地方；此外，請勿在這些地方使用顯示器。
- 為維持顯示器的最佳效能，並盡可能長時間使用它，請在以下溫度與濕度範圍內使用顯示器。
 - 溫度：0-40°C 32-95°F
 - 濕度：20-80% RH

烙印/鬼影的重要資訊

- 如果不使用顯示器，請務必啟動會移動畫面的螢幕保護程式。如果顯示器會顯示靜止不變的靜態內容，則請務必啟動會定期更新畫面的應用程式。長時間不斷顯示靜態影像會導致螢幕產生「灼影」、「殘影」或「鬼影」的情況。
- 「灼影」、「殘影」或「鬼影」是顯示器面板技術中的普遍現象。在大部份情況中，「灼影」、「殘影」或「鬼影」在關閉電源後，會隨著時間的過去逐漸消失。

警告

未啟動螢幕保護程式或定期畫面重整應用程式，可能導致嚴重的「灼影」、「殘像」或「鬼影」症狀，這些症狀不會消失，而且也無法修復。上述的損壞不包含在保固範圍中。

服務

- 機蓋只能由合格服務人員開啟。
- 如有任何修護或整合記錄文件的需要，請洽詢您當地的服務中心。（請參考「消費者資訊中心」）
- 有關搬運的相關資訊，請參閱「技術規格」。
- 請勿將顯示器留置於受陽光直接曝曬的車內。

注意

如果顯示器無法正常操作，或您不確定依本手冊中的指示操作時該採取什麼程序，請洽詢服務技術人員。

1.2 標誌說明

以下分節描述使用於此文件的標誌慣例。

注意、小心、警告

在此指南中，文字段落配有圖標並以黑體或斜體書寫。這些段落含有「注意」、「小心」或「警告」字句。其使用如下：

注意

此圖標顯示重要資訊和提示，以助你更好地使用你的電腦系統。

小心

此圖標顯示的資訊提醒你如何避免硬體的潛在損害或數據丟失。

警告

此圖標顯示對身體傷害的可能性，並警告你如何避免此問題。

某些小心警告可能以不同格式出現，也可能不帶任何圖標。在此類情況下，小心警告的具體顯示由管理機關規定。

1.3 產品與包裝材料的棄置方式

Waste Electrical and Electronic Equipment- WEEE



This marking on the product or on its packaging illustrates that, under European Directive 2002/96/EC governing used electrical and electronic appliances, this product may not be disposed of with normal household waste. You are responsible for disposal of this equipment through a designated waste electrical and electronic equipment collection. To determine the locations for dropping off such waste electrical and electronic, contact your local government office, the waste disposal organization that serves your household or the store at which you purchased the product.

Your new monitor contains materials that can be recycled and reused. Specialized companies can recycle your product to increase the amount of reusable materials and to minimize the amount to be disposed of.

All redundant packing material has been omitted. We have done our utmost to make the packaging easily separable into mono materials.

Please find out about the local regulations on how to dispose of your old monitor and packing from your sales representative.

Taking back/Recycling Information for Customers

Philips establishes technically and economically viable objectives to optimize the environmental performance of the organization's product, service and activities.

From the planning, design and production stages, Philips emphasizes the important of making products that can easily be recycled. At Philips, end-of-life management primarily entails participation in national take-back initiatives and recycling programs whenever possible, preferably in cooperation with competitors, which recycle all materials (products and related packaging material) in accordance with all Environmental Laws and taking back program with the contractor company.

Your display is manufactured with high quality materials and components which can be recycled and reused.

To learn more about our recycling program please visit <http://www.philips.com/sites/philipsglobal/about/sustainability/ourenvironment/productrecyclingservices.page>.

2. 安裝顯示器

19S4LC/19S4LM

2.1 安裝

1 包裝內容物

19S4L/19S4LA

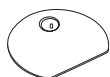
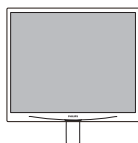

DVI (optional)



VGA (optional)



Audio (optional)

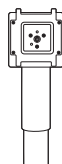
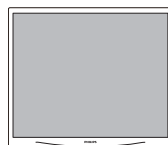

DVI (optional)



Audio (optional)

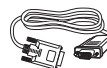

VGA (optional)

2 安裝底座支架 (19S4L/19S4LA)

1. 將顯示器的正面朝下放置於平坦的表面上，以避免刮傷或損壞螢幕。

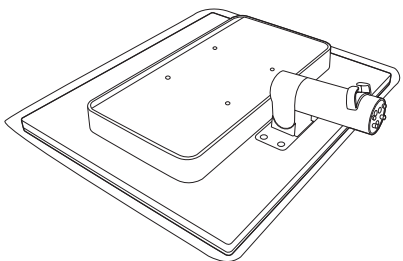

2. 請用雙手緊握顯示器底座支架，並將底座支架確實裝入底座安裝座中。

- (1) 小心將底座裝到底座支架上，讓卡榫卡住底座。
- (2) 用手指轉緊底座底部的螺絲，將底座緊緊固定在支架上。

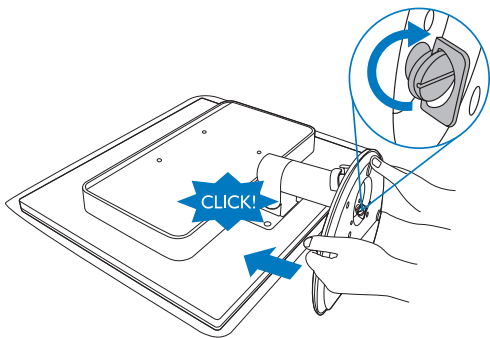

3 安裝底座支架 (19S4LC/19S4LM)

1. 將顯示器的正面朝下放置於平坦的表面上，以避免刮傷或損壞螢幕。

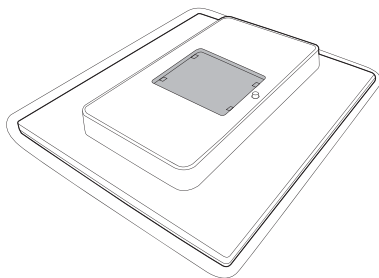

2. 將底座裝入 VESA 安裝區中。

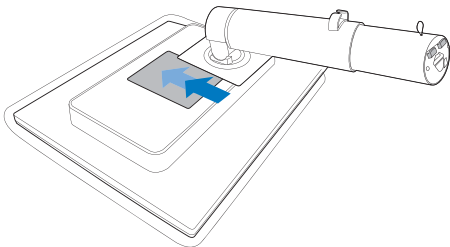

3. 請用雙手緊握顯示器底座支架，並將底座支架確實裝入底座安裝座中。

- (1) 小心將底座裝到底座支架上，讓卡榫卡住底座。
- (2) 用手指轉緊底座底部的螺絲，將底座緊緊固定在支架上。

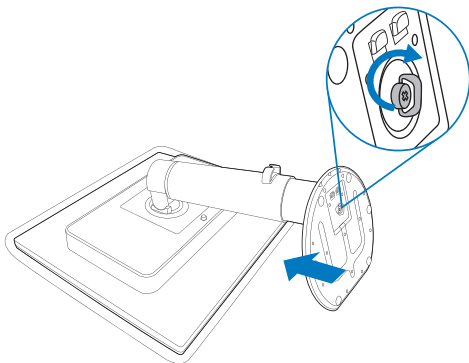

4 連接電腦

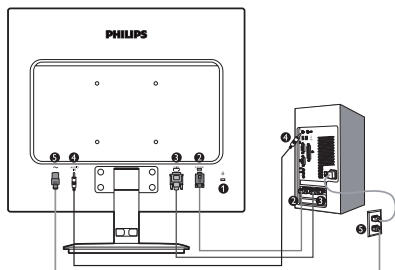

- ❶ 肯辛頓 (Kensington) 防盜鎖
- ❷ VGA 輸入
- ❸ DVI-D 輸入
- ❹ 聲音輸入 (19S4LA/19S4LM)
- ❺ AC 電源輸入

連接電腦

1. 將電源線穩固地連接至顯示器背面。
2. 先關閉電腦，再拉出電源線。
3. 將顯示器訊號線連接至電腦背面的視訊接頭。
4. 將 PC 音源線接至電腦背面的音訊接頭。
5. 將電腦及顯示器的電源線插入最接近的插座內。
6. 開啟電腦及顯示器，若顯示器出現影像，即表示已完成安裝。

2.2 操作顯示器

1 產品正面說明

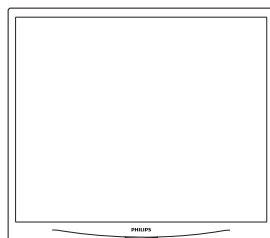

19S4L/19S4LC

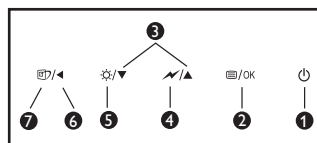

19S4LA/19S4LM

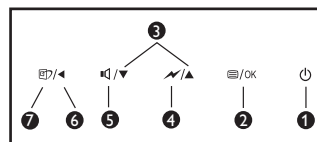

❶		切換顯示器電源的開關。
❷		進入螢幕顯示選單。
❸		調整螢幕顯示選單。
❹		觸碰一下亮度降低 (最多 50%)。
❺		調整亮度。
		調整顯示器的音量。
❻		返回上一層螢幕顯示選單。
❼		SmartImage 共有 6 種模式可供選擇：辦公室、相片、電影、遊戲、省電及關閉。

2 螢幕顯示 (OSD) 說明

什麼是螢幕顯示 (OSD) ？

螢幕顯示選單 (OSD) 是所有 Philips 顯示器都具有的功能。可允許一般使用者透過螢幕上的指示視窗，直接調整螢幕效能或選擇顯示器的功能。下圖便是使用者容易設定的螢幕顯示介面：

19S4LA/19S4LM



19S4L/19S4LC



控制按鍵的簡要基本說明

在上圖所顯示的OSD中，使用者可按下顯示器前基座上的 ▼▲ 按鈕移動游標，OK (確定) 確認選擇或變更。

OSD 功能表

下圖為螢幕顯示總體結構圖，可作為之後進行各種調節之參考。

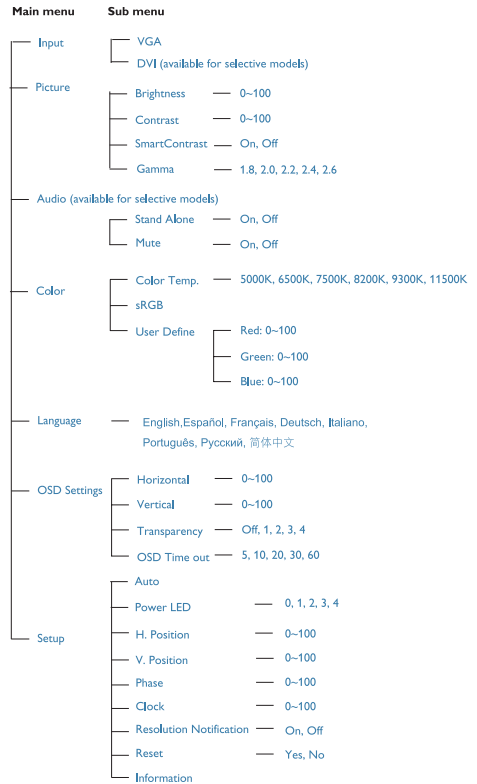

3 解析度注意事項

本顯示器的設計可在使用原始解析度 1280 × 1024 @ 60Hz 的情況下發揮最佳效能。顯示器以不同解析度開機時，畫面上會顯示提示訊息：最佳顯示解析度為 1280 × 1024 @ 60Hz。從 OSD（螢幕功能顯示）選單中的 Setup（設定），可關閉原始解析度提示訊息的顯示。

4 實際功能

傾斜

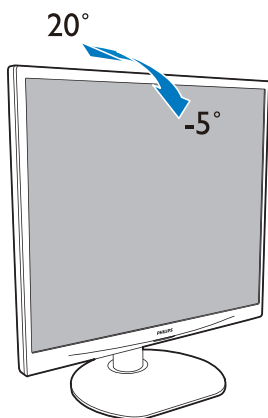

旋轉（19S4LC/19S4LM）

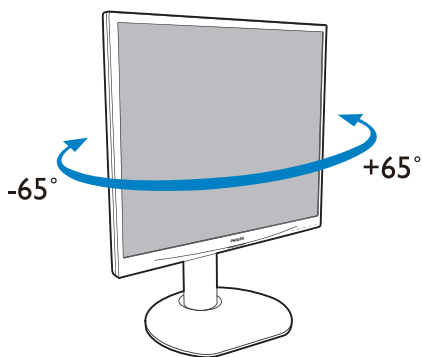

高度調整（19S4LC/19S4LM）

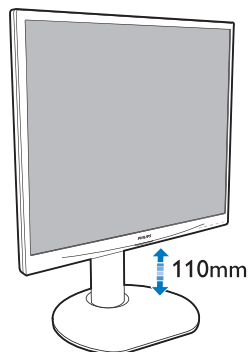

樞軸（19S4LC/19S4LM）

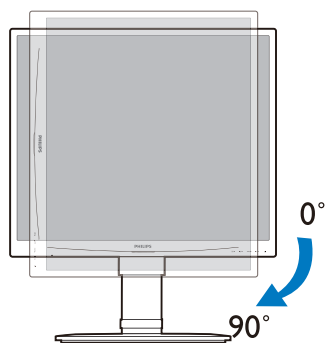

2.3 拆卸底座支架與底座（19S4L/19S4LA）

1 卸下底座支架

開始拆解顯示器底座時，請遵循下列說明操作，以免損壞顯示器或導致人身傷害。

1. 請以正面朝下的方式，將顯示器放置於平坦的表面上；請避免刮傷或損壞螢幕。

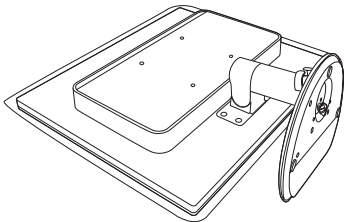

2. 將底座支架從底座上拆下：

- (1) 用手指轉開底座底部的螺絲。
- (2) 稍微上下挪動，讓卡住底座的卡榫鬆開，然後將底座與底座支架分離。

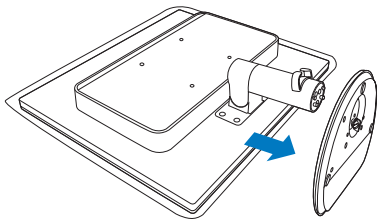
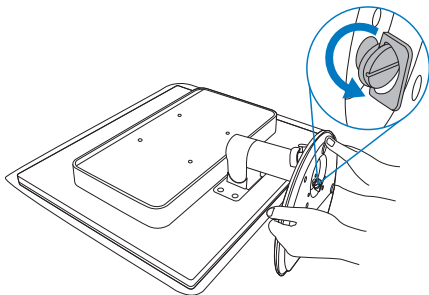

2 卸下底座

條件：

- VESA 標準安裝方式

卸下 4 顆螺絲，再卸下顯示器的底座。

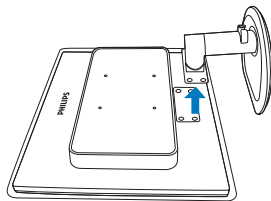
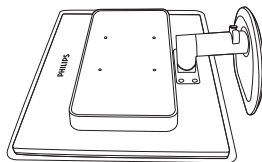
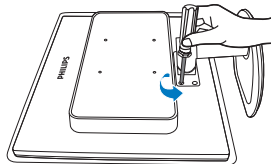

注意

本顯示器可使用 100mm x 100mm VESA 相容安裝介面。

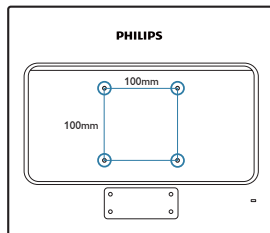

2.4 拆卸底座支架與底座 (19S4LC/19S4LM)

1 卸下底座支架

開始拆解顯示器底座時，請遵循下列說明操作，以免損壞顯示器或導致人身傷害。

1. 請以正面朝下的方式，將顯示器放置於平坦的表面上；請避免刮傷或損壞螢幕。

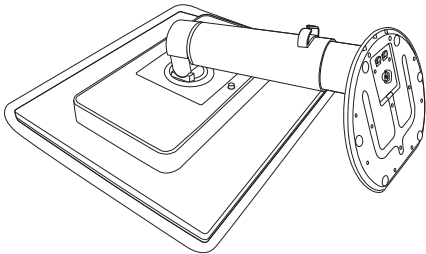

2. 將底座支架從底座上拆下：

- (1) 用手指轉開底座底部的螺絲。
- (2) 稍微上下挪動，讓卡住底座的卡榫鬆開，然後將底座與底座支架分離。

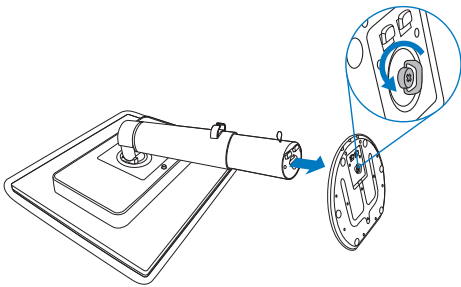

2 卸下底座

條件：

- VESA 標準安裝方式

1. 將顯示器底座延伸至最大高度。

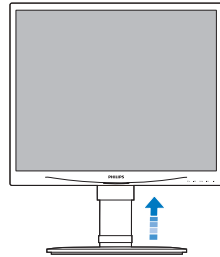

2. 請以正面朝下的方式，將顯示器放置在平坦的表面上；請避免刮傷或損壞螢幕。接下來，抬起顯示器支架。

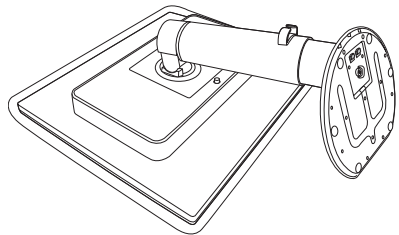

3. 將解鎖鈕按住不放，同時將底座傾斜並拉出。

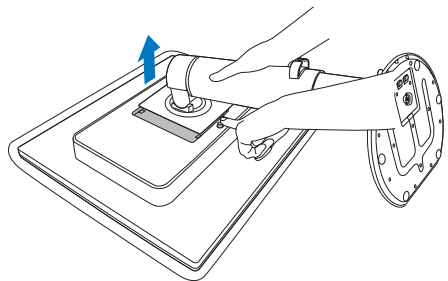

⚠ 注意

本顯示器可使用 100mm x 100mm VESA 相容安裝介面。

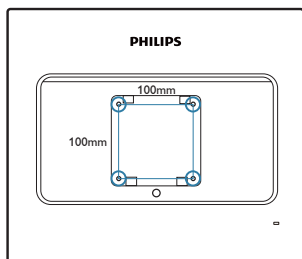

3. 影像最佳化

3.1 SmartImage

1 這是什麼？

SmartImage 提供的預設值可依據不同內容類型，透過即時動態調整亮度、對比度、色彩和銳利度等方式最佳化顯示器。無論您是要使用文字應用程式、展示影像或觀賞影片，Philips SmartImage 都能呈現出最佳化到極致顯示器效能。

2 它對我有何益處？

您需要的顯示器必須要能夠完美顯示您最愛的各類內容，SmartImage 軟體可以即時動態調整亮度、對比度、色彩及銳利度，進而提升您使用顯示器的體驗。

3 它如何運作？

SmartImage 是 Philips 獨家尖端技術，能夠分析畫面顯示的內容。只要您按下按鈕，SmartImage 就可以根據您選取的情境即時動態增強影像的對比度、色彩飽和度以及銳利度，進而呈現出更完美的影像。

4 如何啟用 SmartImage？

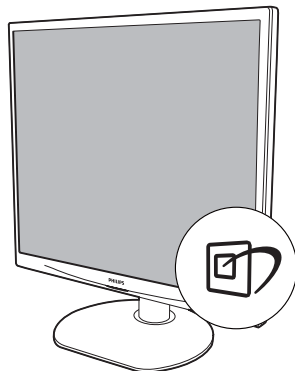

1. 按  啟動 SmartImage，使其出現在畫面中；
2. 按住  切換「辦公室」、「相片」、「影片」、「遊戲」、「省電」以及「關閉」；
3. 畫面中的 SmartImage 會停留 5 秒，您也可以按「確定」確認。
4. 啟用 SmartImage 時，sRGB 架構會自動停用。若要使用 sRGB，請先使用顯示器前基座的  按鈕停用 SmartImage。

除使用  鍵向下捲動外，您也可以按 ▼▲ 按鈕選擇，再按「確定」確認選取項並關閉 SmartImage OSD。

共有六種模式可供選取：「辦公室」、「相片」、「影片」、「遊戲」、「省電」以及「關閉」。



- **辦公室**：可增強文字並降低亮度，以提高清晰度並減輕眼睛的疲勞程度。處理試算表、PDF 檔案、掃描文章或其他一般辦公室應用程式時，此模式可大幅提高清晰度和生產力。
- **相片**：此設定檔結合色彩濃度、動態對比度及銳利度增強功能，可透過清晰而鮮明的色彩顯示相片和其他影像，完全不會出現人工修改及退色等瑕疵。
- **影片**：提高亮度、加深色彩飽和度，同時運用動態對比度及絕佳的銳利度顯示視訊中深色區域的每個細節，但又不曾使明亮區域發生褪色現象，進而能夠持續呈現出生動自然的頂級影像效果。
- **遊戲**：此設定檔能夠啟動超載迴路並使回應時間最佳化，減少螢幕上快速移動物體的鋸齒狀邊緣，以及強化亮暗部分的對比度；從而為玩家帶來最佳的遊戲體驗。
- **省電**：使用此設定檔時會調整亮度、對比度，而且會將背光功能微調成最適合日常辦公室應用的程度，以減少耗電量。
- **關閉**：不使用 SmartImage 進行最佳化。

3.2 SmartContrast

1 這是什麼？

這是一項獨一無二的技術，能夠動態分析畫面顯示內容，進而自動最佳化顯示器的對比度比例，讓您在觀看時能夠感受到最大的清晰度和觀賞娛樂；此項技術強化背光功能，讓影像呈現更清晰、生動與明亮的效果，亦可調暗背光，清楚顯現出黑暗背景中的影像。

2 它對我有何益處？

無論哪一種內容類型，您都需要看得清楚、舒適。SmartContrast 能夠動態控制對比度並調整背光，既可呈現清晰、明亮的遊戲畫面與視訊影像，又能顯示清楚易讀的辦公文件文字。只要減少顯示器的耗電量，您不但可以節省能源成本，還能延長顯示器的使用壽命。

3 它如何運作？

SmartContrast 啟動後就會即時分析顯示中的內容，並且調整色彩及控制背光深淺。此項功能可以動態強化對比度，讓您在觀賞影片或玩遊戲時能夠獲得絕佳的娛樂體驗。

3.3 SmartSaturate

1 這是什麼？

這項智慧型技術能夠讓畫面中的某個色彩混合鄰近色彩，並透過此方式控制色彩濃度，讓您能夠觀賞到色彩更豐富、更生動的影像，並且享受更多的娛樂效果。

2 它對我有何益處？

觀賞相片或影片時，色彩豐富、生動的影像能帶給您更高的娛樂效果。

3 它如何運作？

SmartSaturate 讓畫面中的某個色彩混合鄰近色彩，並透過此方式控制色彩濃度，讓您在顯示器的「影片」或「遊戲」模式時能夠觀賞到色彩更豐富、更生動的影像，並享有更高的娛樂效果；而在辦公室使用時可以關閉此功能，用以達到最高的顯示效果，而在「省電」模式中關閉此功能則可減少耗電量。

3.4 SmartSharpness

1 這是什麼？

這項智慧型技術能夠適時提高銳利度，讓您在觀看影片或相片時獲得最高的顯示效能和娛樂效果。

2 它對我有何益處？

觀賞相片或影片時，優異的銳利度能帶給您更高的娛樂效果。

3 它如何運作？

這項智慧型技術能夠適時提高銳利度，讓您在「影片」或「遊戲」模式觀看影片或相片時，可以獲得最高的顯示效能和娛樂效果；而在辦公室使用時可以關閉此功能，用以達到最高的顯示效果，而在「省電」模式中關閉此功能則可減少耗電量。

3.5 Philips SmartControl Premium

由 Philips 研發的新款 SmartControl Premium 軟體提供簡單好用的螢幕圖形介面，方便您控制顯示器。在此使用簡便的軟體出現後，調整顯示器從此揮別以往的繁複困難，更可指引您完成微調解析度、校正色彩、調整時脈 / 相位、調整 RGB 白點等各種操作。

本顯示器的核心演算法採用最新技術，能夠迅速處理和回應；而軟體則與 Windows 7 相容，並採用動畫圖示的動人設計，讓您在 使用 Philips 顯示器時享受絕佳體驗！

1 安裝

- 請按照指示完成安裝。
- 安裝完成後即可啟動。
- 如果要等稍後再啟動，您可以按一下桌面或工具列上的捷徑。

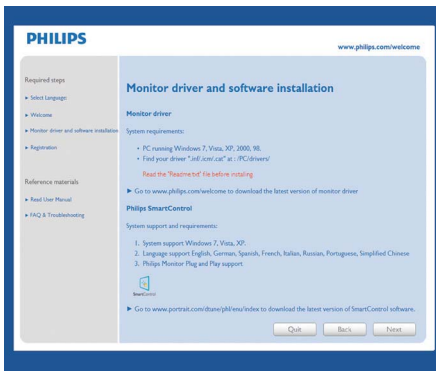

初次啟動 – 精靈

- 安裝 SmartControl Premium 後初次啟動時，SmartControl Premium 會自動進入精靈進行初次啟動。
- 精靈會引導您逐步調整顯示器效能。
- 日後您也可以進入「外掛程式」功能表啟動精靈。
- 您可以透過「標準」窗格調整更多選項，不需使用精靈。



2 使用「標準」窗格啟動：

調整功能表：

- 「調整功能表」可讓您調整「明亮度」、「對比度」、「焦點」、「位置」和「解析度」。
- 您可以按照指示進行調整。
- 「取消」會提示使用者選擇是否要取消安裝。

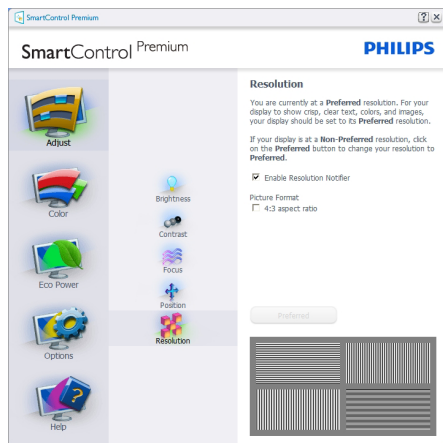
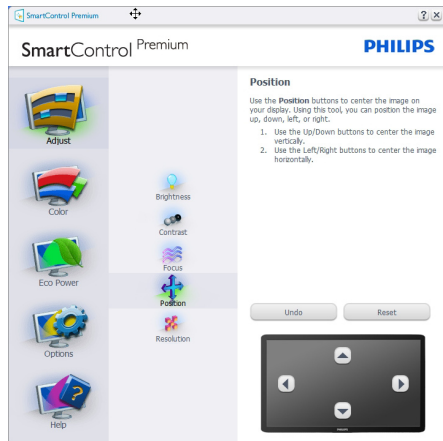
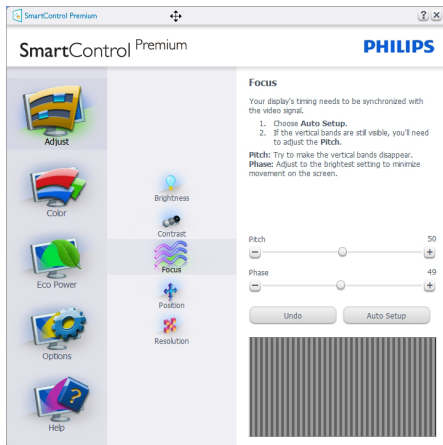
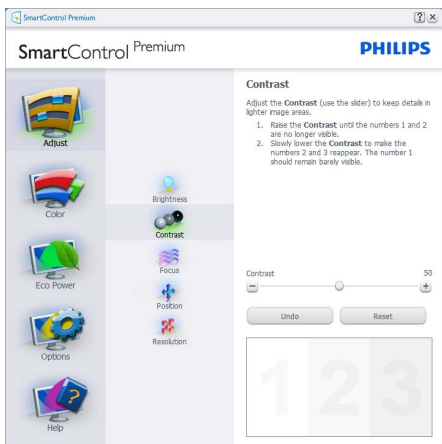
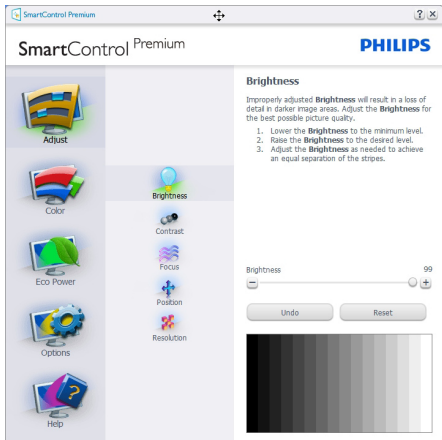

色彩功能表：

- 「色彩功能表」可讓您調整「RGB」、「黑階」、「白點」、「顯示器Gamma」、「色彩校正」及 SmartImage（請參閱「SmartImage」一節）。
- 您可以按照指示進行調整。
- 請根據您的輸入內容參閱下表中的子功能表項目。
- 色彩校正範例

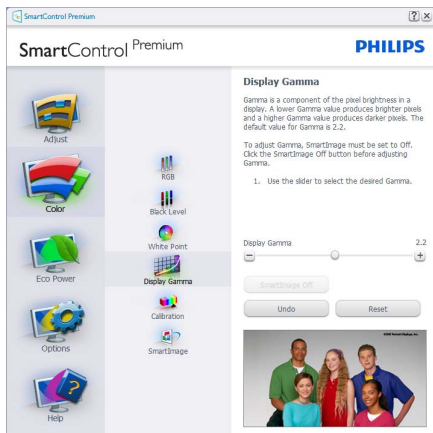
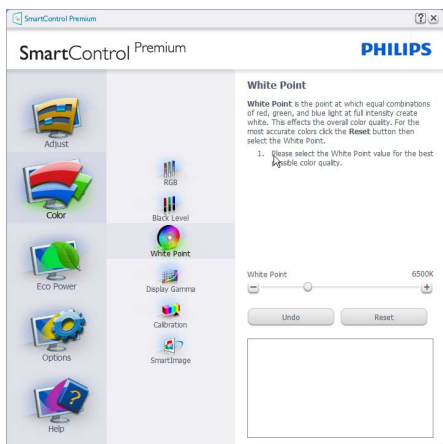
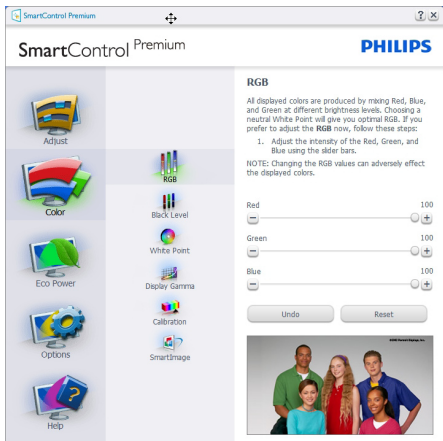

1. 「播放」開始顯示色彩校正教學課程。
2. 「開始」－開始 6 步驟的色彩校正順序。
3. 「快速檢視」會載入之前 / 之後的影像。
4. 若要返回「色彩」主窗格，請按一下「取消」按鈕。
5. 啟用色彩校正－此功能預設已開啟。若取消勾選，就無法進行「色彩校正」，而且開始和快速檢視按鈕均會變暗。
6. 校正畫面一定會出現專利資訊。

第一個色彩校正畫面：



- 出現第二個色彩畫面之前，會停用「上一個」按鈕。
- 「下一個」可進入下一個目標（共有 6 個目標）。
- 「最後」可接著進入「檔案」>「預設值」窗格。
- 「取消」可關閉使用者介面並返回外掛程式頁面。

SmartImage

可讓使用者根據內容，將設定變更為最好的顯示設定。

設定「娛樂」時，會啟用「SmartContrast」和「SmartResponse」。

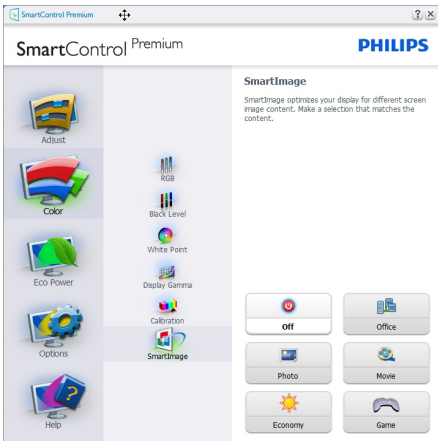

ECO Power

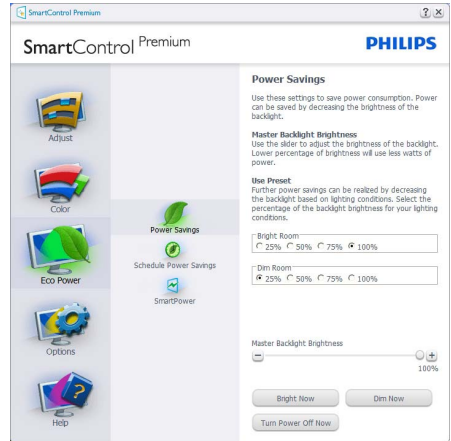

從「外掛程式」下拉式功能表選取「防竊模式」時，只會啟用「防竊窗格」。

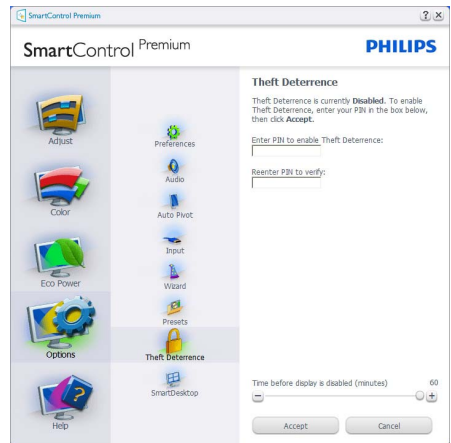

若要啟用「防竊」功能，請按一下「啟用防竊模式」按鈕顯示下列畫面：

- 使用者只能輸入介於 4 到 9 之間的 PIN 碼。
- 輸入 PIN 碼並按下「接受」後，使用者就會進入下一頁的快顯對話方塊。
- 最少分鐘數設為 5。滑桿預設為 5。
- 不需將顯示器連接至另一台主機即可進入防竊模式。

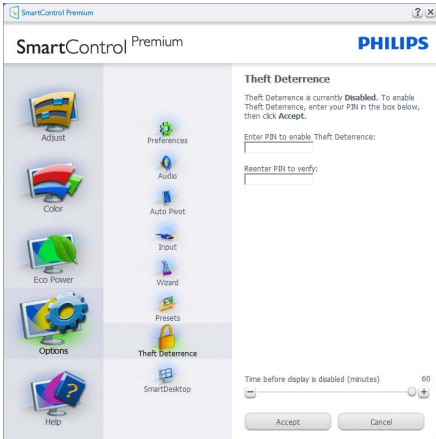

建立 PIN 碼後，「防竊」窗格會顯示「已啟用防竊」並出現「PIN 選項」按鈕：

- 顯示「已啟用防竊」。
- 「停用防竊模式」會開啟下一頁的窗格畫面。
- 使用者建立 PIN 碼後才可使用「PIN 選項」按鈕，此按鈕會開啟安全的 PIN 網站。

「選項」>「偏好設定」– 選取「選項」下拉功能表的「偏好設定」後才能使用。在可使用 DDC/CI 的非支援顯示器上，只能使用「說明與選項」標籤。

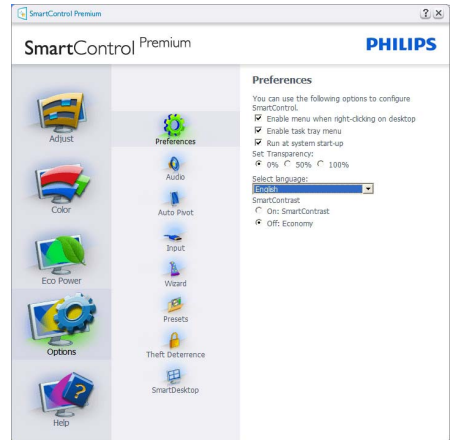

- 顯示目前的偏好設定。
- 核取方塊可啟用此功能。您可以切換此核取方塊。
- 預設會勾選（開啟）桌面上的「啟用內容功能表」。「啟用內容」功能表會在桌面的右鍵內容功能表中顯示「選取預設值」和「微調顯示器」的 SmartControl Premium 選項。「停用」會移除右鍵內容功能表中的 SmartControl Premium。
- 預設會勾選（開啟）「啟用工作匣」。啟用內容功能表可顯示 SmartControl Premium 的工作匣功能表。在工作匣圖示上按一下滑鼠右鍵，即可顯示「說明」、「技術支援」、「檢查升級」、「關於」和「結束」等功能表選項。停用「啟用工作匣」功能表時，工作匣圖示只會顯示「EXIT」（結束）。
- 預設會在勾選「開機」（開啟）時執行。若停用，SmartControl Premium 就不會在開機時啟動，也不會出現在工作匣中。您只能從桌面捷徑或程式檔案啟動 SmartControl Premium。若取消勾選此方塊（停用），就不會載入任何設為在開機時執行的預設值。
- 啟用透明模式（Windows 7、Vista、XP）。預設透明度為 0%。

「選項」>「輸入」- 選取「選項」下拉功能表中的「輸入」後才能使用。在可使用 DDC/CI 的非支援顯示器上，只能使用「說明與選項」標籤。所有其他 SmartControl Premium 標籤均不會啟用。



- 顯示「來源」指示窗格和目前的輸入來源設定。
- 單一輸入顯示器不會顯示此窗格。

「選項」>「音訊」- 選取「選項」下拉功能表中的「音訊」後才能使用。在可使用 DDC/CI 的非支援顯示器上，只能使用「說明與選項」標籤。

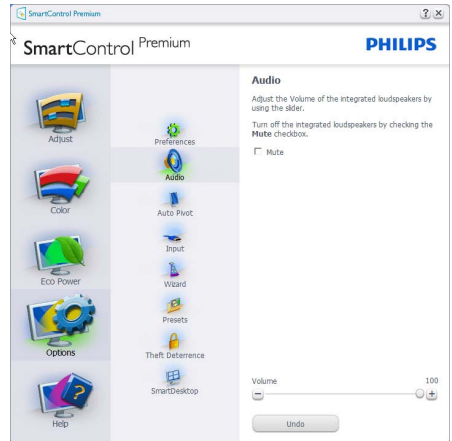

「選項」>「自動樞紐」

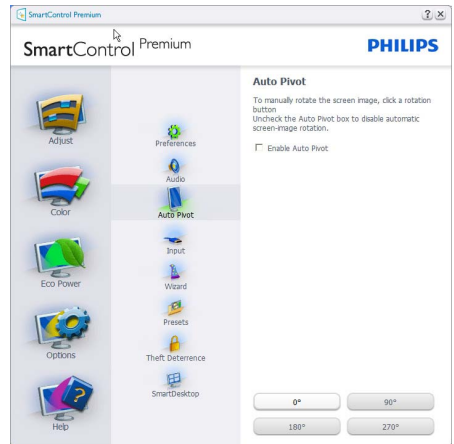

「說明」>「使用手冊」- 選取「說明」下拉功能表的「使用手冊」後才能使用。在可使用 DDC/CI 的非支援顯示器上，只能使用「說明與選項」標籤。

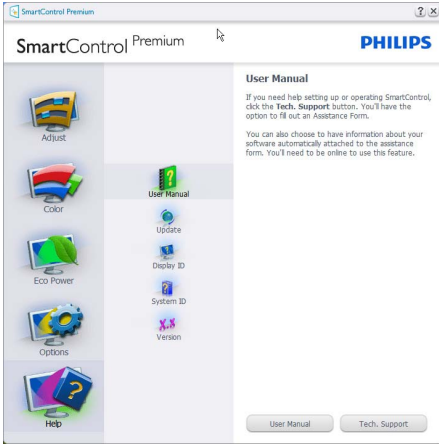

「說明」>「版本」- 選取「說明」功能表的「版本」後才能使用。在可使用 DDC/CI 的非支援顯示器上，只能使用「說明與選項」標籤。

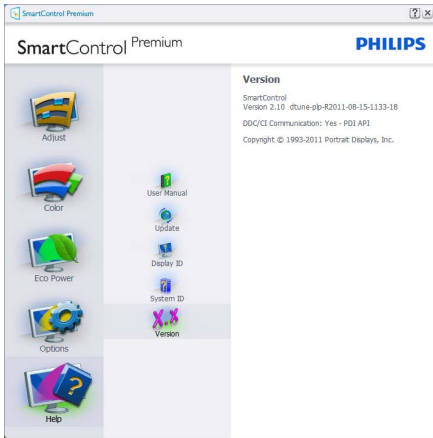

內容相關功能表

「內容相關」功能表預設會「啟用」。若在「選項」>「偏好設定」中勾選了「啟用內容功能表」，則不會顯示此功能表。

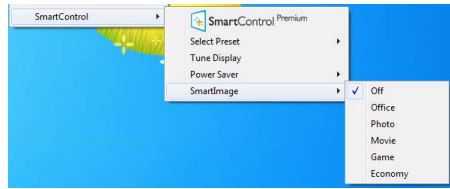

「內容功能表」有四個項目：

- SmartControl Premium – 選取此項目時會顯示「關於」畫面。
- 「選取預設值」- 可提供階層式的預設值功能表，供您立即選用。勾選記號代表目前已選取的預設值。您也可以從下拉功能表選取「原廠預設值」。
- 微調顯示器 – 可開啟 SmartControl Premium 控制窗格。
- SmartImage – 檢查目前的設定：辦公室、相片、影片、遊戲、省電、關閉。

啟用工作匣功能表

在工作匣中的 SmartControl Premium 圖示上按一下滑鼠右鍵，即可顯示工作匣功能表。按一下左鍵則會啟動應用程式。

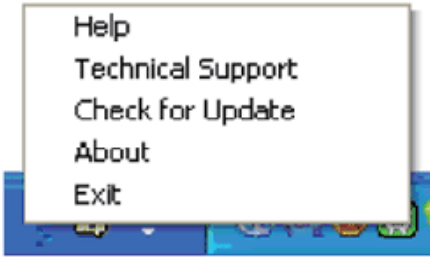

停用工作匣功能表

停用偏好設定資料夾中的「工作匣」時，只能使用「EXIT」（結束）選取項。若要自工作匣完全移除 SmartControl Premium，請在「選項」>「偏好設定」中停用「開機時執行」。

注意

本小節中的所有圖解僅供參考。SmartControl 軟體版本可能隨時變更，恕不事先通知。請隨時查看 Portrait 官網：www.portrait.com/dtune/ph/enu/index，以下載最新版本的 SmartControl 軟體。

工作匣有五個項目：

- 「說明」- 可存取「使用手冊」檔案：使用預設的瀏覽器視窗開啟「使用手冊」檔案。
- 「技術支援」- 顯示技術支援頁面。
- 「檢查更新」- 可讓使用者進入 PDI 到達網頁，並檢查使用者的版本是否為最新可用的版本。
- 「關於」- 顯示詳細的參考資訊：產品版本、發行資訊和產品名稱。
- 「結束」- 關閉 SmartControl Premium 若要再次執行 SmartControl Premium，您可以從「程式」功能表選取 SmartControl Premium、連按兩下桌面上的電腦圖示，或者重新啟動系統。



3.6 SmartDesktop 指南

1 SmartDesktop

SmartDesktop 包含在 SmartControl Premium 套件內。請安裝 SmartControl Premium，並從選項中選取 SmartDesktop。

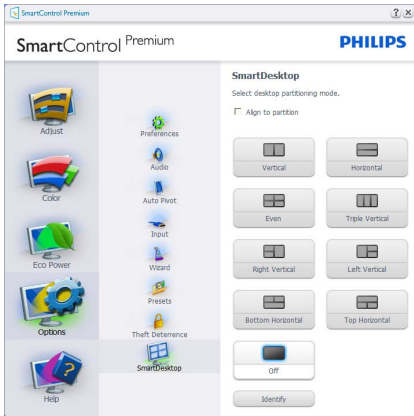

- 啟用對齊分割核取方塊時，可在將視窗拖曳放入定義的分割時自動對齊視窗。
- 按一下圖示，選取所要的分割。所選的分割將會套用至桌面，而圖示也會反白顯示。
- 識別提供了快速的方格檢視方式。

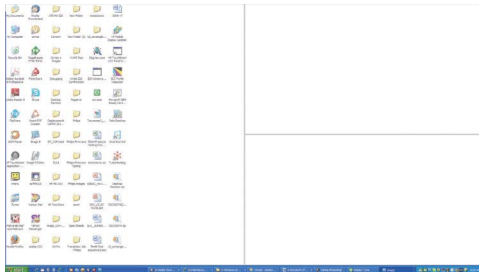

2 拖放視窗

在設定分割並選取「對齊分割」後，就可以將視窗拖曳放入區域，接著視窗便會自動對齊。視窗和滑鼠游標放入區域內時，該區域便會反白顯示。

ⓘ 注意

如果拖曳視窗時區域沒有顯示外框，表示「拖曳時顯示視窗內容」為停用。若要啟用該選項：

1. 在「控制台」中，按一下「系統」。
2. 按一下「進階系統設定」（如為 Vista 和 Win7 作業系統，此選項位於左邊的側列）。
3. 在「效能」區段中，按一下「設定」。
4. 勾選方塊中的「拖曳時顯示視窗內容」，然後按一下「確定」。

其他的替代路徑：

Vista：

控制台 > 個人化 > Window 顏色和外觀 > 按一下「打開經典外觀內容視窗，獲得更多顏色選項」> 按一下「效果」按鈕 > 勾選「拖曳時顯示視窗內容」

XP：

顯示內容 > 外觀 > 效果... > 勾選「拖曳時顯示視窗內容」

Win 7：

沒有其他的替代路徑。

3 標題列選項

桌面分割可從作用中視窗的標題列進入。如此可快速並輕鬆管理桌面，同時還可將任何視窗傳送到任何分割，而無需透過拖放的方式。將游標移入作用中視窗的標題列，以進入下拉式功能表。



4 用滑鼠右鍵按一下功能表

用滑鼠右鍵按一下桌面分割圖示，以檢視下拉式功能表。

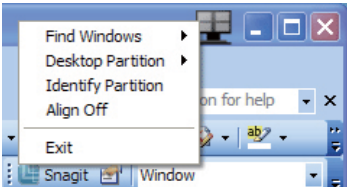

1. **尋找視窗** – 在某些情況下，使用者可能會將多個視窗傳送到同一個分割。尋找視窗可顯示所有開啟中的視窗，並將所選的視窗移到最上層。

2. **桌面分割** – 桌面分割可顯示目前所選的分割，並讓使用者快速變更至下拉式功能表中顯示的任何分割。

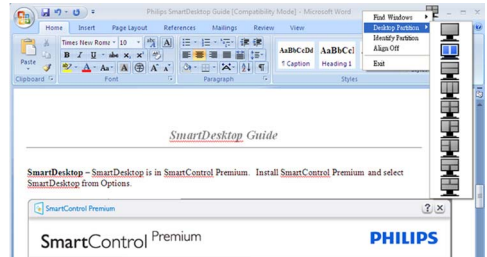

注意

如果連接一台以上的顯示器，使用者還能選取要變更分割的目標顯示器。反白顯示的圖示表示為目前作用中的分割。

3. **識別分割** – 在桌面上顯示目前分割的外框方格。

4. **開啟對齊 / 關閉對齊** – 啟用 / 停用拖放自動對齊功能。

5. **結束** – 關閉桌面分割和顯示器調整。若要重新初始化，請從開始功能表或桌面上的捷徑啟動顯示器調整。

5 用滑鼠左鍵按一下功能表

用滑鼠左鍵按一下桌面分割圖示，可將作用中視窗快速傳送至任何分割，而無需透過拖放的方式。放開滑鼠，即可將視窗傳送至反白顯示的分割。







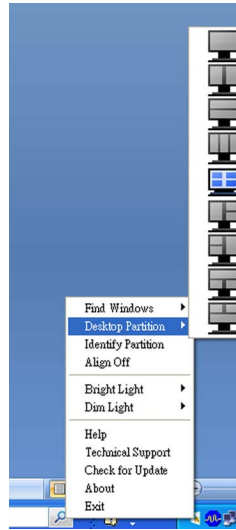

6 用滑鼠右鍵按一下工作匣



工作匣也包含標題列所支援的大部分功能（但不包含自動將視窗傳送至任何分割）。



- **尋找視窗** – 在某些情況下，使用者可能會將多個視窗傳送到同一個分割。尋找視窗可顯示所有開啟中的視窗，並將所選的視窗移到最上層。
- **桌面分割** – 桌面分割可顯示目前所選的分割，並讓使用者快速變更至下拉式功能表中顯示的任何分割。
- **識別分割** – 在桌面上顯示目前分割的外框方格。
- **開啟對齊 / 關閉對齊** – 啟用 / 停用拖放自動對齊功能。

7 SmartDesktop 分割定義

名稱	說明	影像
全部桌面	將所有設定套用至整個桌面。	
垂直	評估畫面解析度，並將顯示器分割成兩個等大的垂直區域。 假如旋轉 90/270 度，將保持垂直組態。	
水平	評估畫面解析度，並將顯示器分割成兩個等大的水平區域。 假如旋轉 90/270 度，將維持水平組態。	
垂直三等分	評估畫面解析度，並將顯示器分割成三個等大的垂直區域。 假如旋轉 90 度，則水平分割 1 在上方，水平分割 2 在中間，水平分割 3 在下方。 假如旋轉 270 度，則水平分割 3 在上方，水平分割 2 在中間，水平分割 1 在下方。	
垂直分割（左）	評估畫面解析度，並將顯示器分割成兩個垂直區域，左側保持單一區域，而右側則分割成兩個等大的區域。 假如旋轉 90 度，分割 1 在上方，分割 2 和分割 3 在下方。 假如旋轉 270 度，分割 1 在下方，分割 2 和分割 3 在上方。	
垂直分割（右）	評估畫面解析度，並將顯示器分割成兩個垂直區域，右側保持單一區域，而左側則分割成兩個等大的區域。 假如旋轉 90 度，分割 1 和分割 2 在上方，分割 3 在下方。 假如旋轉 270 度，分割 3 在上方，分割 1 和分割 2 在下方。	

名稱	說明	影像
水平分割（上）	<p>評估畫面解析度，並將顯示器分割成兩個等大的水平區域，上方保持單一區域，而下方則分割成兩個等大的區域。</p> <p>假如旋轉 90 度，分割 1 在垂直右側，分割 2 和分割 3 在垂直左側。</p> <p>假如旋轉 270 度，分割 1 在垂直左側，分割 2 和分割 3 在垂直右側。</p>	
水平分割（下）	<p>評估畫面解析度，並將顯示器分割成兩個等大的水平區域，下方保持單一區域，而上方則分割成兩個等大的區域。</p> <p>假如旋轉 90 度，分割 1 和分割 2 在垂直右側，分割 3 在垂直左側。</p> <p>假如旋轉 270 度，分割 1 和分割 2 在垂直左側，分割 3 在垂直右側。</p>	
平均分割	<p>評估畫面解析度，並將顯示器分割成四個等大的區域。</p>	

4. 技術規格

畫面/顯示器	
顯示器面板類型	TFT-LCD
背光	LED
面板尺寸	19 吋寬 (48.3 公分)
長寬比	5:4
像素間距	0.294 × 0.294 公釐
亮度	250 cd/m ²
SmartContrast	20,000,000:1
對比度 (一般)	1000:1
回應時間 (一般)	5 毫秒
最佳解析度	1280 × 1024 @ 60Hz
視角	170° (H) / 160° (V) @ C/R > 10
畫質增強功能	SmartImage
顯示色彩	16.7 M
垂直更新頻率	50Hz -75Hz
水平頻率	53kHz – 80kHz
sRGB	是
連接方式	
信號輸入	DVI-D (數位)、VGA (類比)
輸入信號	個別同步、綠色同步
聲音輸入/輸出 (19S4LA/19S4LM)	PC 音訊輸入、耳機輸出
便利性	
內建喇叭 (19S4LA/19S4LM)	1.5W × 2
使用便利性 (19S4L/19S4LC)	    
使用便利性 (19S4LA/19S4LM)	    
OSD 語言	英文、法文、德文、義大利、俄文、西班牙文、 簡體中文、葡萄牙文
其他便利功能	VESA 安裝 (100 × 100 公釐)、金斯頓鎖
隨插即播相容性	DDC/CI、sRGB、Windows 7/Vista/XP、Mac OSX、Linux
支架	
傾斜	-5/+20
旋轉 (19S4LC/19S4LM)	-65/+65
高度調整 (19S4LC/19S4LM)	110 公釐

電源 (19S4L)			
開機模式	21.9W (一般)		
開機模式 (省電模式) (一般)	11.3W		
耗電方式 (EnergyStar 5.0 測試方法)	交流輸入電壓 100VAC +/-5VAC 50Hz +/- 3Hz	交流輸入電壓 115VAC +/-5VAC 60Hz +/- 3Hz	交流輸入電壓 230VAC +/-5VAC 50Hz +/- 3Hz
正常操作 (一般)	17.82W	17.66W	17.35W
睡眠 (一般)	0.1W	0.1W	0.1W
關閉	0.1W	0.1W	0.1W
散熱*	交流輸入電壓 100VAC +/-5VAC 50Hz +/- 3Hz	交流輸入電壓 115VAC +/-5VAC 60Hz +/- 3Hz	交流輸入電壓 230VAC +/-5VAC 50Hz +/- 3Hz
正常操作	60.83 BTU	60.28 BTU	59.21 BTU
睡眠 (一般)	0.30 BTU	0.30 BTU	0.36 BTU
關閉	0.24 BTU	0.25 BTU	0.29 BTU
電源 (19S4LA/19S4LM)			
開機模式	21.9W (一般), 30W (最大)		
開機模式 (省電模式) (一般)	11.3W		
耗電方式 (EnergyStar 5.0 測試方法)	交流輸入電壓 100VAC +/-5VAC 50Hz +/- 3Hz	交流輸入電壓 115VAC +/-5VAC 60Hz +/- 3Hz	交流輸入電壓 230VAC +/-5VAC 50Hz +/- 3Hz
正常操作 (一般)	18.6W	18.48W	18.45W
睡眠 (一般)	0.1W	0.1W	0.1W
關閉	0.1W	0.1W	0.1W
散熱*	交流輸入電壓 100VAC +/-5VAC 50Hz +/- 3Hz	交流輸入電壓 115VAC +/-5VAC 60Hz +/- 3Hz	交流輸入電壓 230VAC +/-5VAC 50Hz +/- 3Hz
正常操作	63.49 BTU	63.07 BTU	62.97 BTU
睡眠 (一般)	0.30 BTU	0.30 BTU	0.36 BTU
關閉	0.23 BTU	0.24 BTU	0.29 BTU
電源 (19S4LC)			
開機模式	21.9W (一般)		
開機模式 (省電模式) (一般)	11.3W		
耗電方式 (EnergyStar 5.0 測試方法)	交流輸入電壓 100VAC +/-5VAC 50Hz +/- 3Hz	交流輸入電壓 115VAC +/-5VAC 60Hz +/- 3Hz	交流輸入電壓 230VAC +/-5VAC 50Hz +/- 3Hz
正常操作 (一般)	17.72W	17.56W	17.23W
睡眠 (一般)	0.1W	0.1W	0.1W
關閉	0.1W	0.1W	0.1W
散熱*	交流輸入電壓 100VAC +/-5VAC 50Hz +/- 3Hz	交流輸入電壓 115VAC +/-5VAC 60Hz +/- 3Hz	交流輸入電壓 230VAC +/-5VAC 50Hz +/- 3Hz
正常操作	60.47 BTU	59.93 BTU	58.82 BTU
睡眠 (一般)	0.30 BTU	0.30 BTU	0.34 BTU
關閉	0.23 BTU	0.24 BTU	0.28 BTU

電源 LED 指示燈	開機模式：白色、待機/睡眠模式：白色 (閃爍)
電源供應器	內建，100-240VAC、50/60Hz
大小	
產品含支架 (寬×高×深)	404 × 419 × 188 公釐 (19S4L/19S4LA) 、 404 × 394 × 227 公釐 (19S4LC/19S4LM)
產品不含支架 (寬×高×深)	404 × 347 × 55 公釐
包裝箱大小 (寬×高×深)	446 × 457 × 136 公釐 (19S4L/19S4LA) 、 444 × 400 × 174 公釐 (19S4LC/19S4LM)
重量	
產品含支架	3.8kg (19S4L/19S4LA) 、4.8kg (19S4LC/19S4LM)
產品不含支架	3.1kg
產品含包裝材料	4.9kg (19S4L/19S4LA) 、6.0kg (19S4LC/19S4LM)
操作條件	
溫度範圍	儲存：-20°C 到 60°C
	操作：0°C 到 40°C
相對濕度	20% 到 80%
MTBF	30,000 小時
環保	
ROHS (電子電機設備有害物質限用指令)	是
EPEAT (電子產品環境評估工具)	金色 (www.epeat.net)
EnergyStar	5.0
包裝材料	100% 可回收
限定物質	外殼不含任何 PVC BFR
法規與標準	
法規核准	BSMI、CE Mark、FCC Class B、GOST、SEMKO、 TCO Certified、UL/cUL、ISO9241-307、TUV-GS、TUV-Ergo
機箱	
色彩	黑/銀
漆面	紋理

 **注意**

1. EPEAT Gold 或 Silver 僅適用於 Philips 的註冊產品。請造訪 www.epeat.net，以瞭解您國內的註冊狀態。
2. 本項資料如有變動，恕不另行通知。請至 www.philips.com/support 下載最新版型錄。

4.1 解析度與預設模式

1 最大解析度

19S4L/19S4LA/19S4LC/19S4LM

1280 × 1024，60 Hz（類比輸入）

1280 × 1024，60 Hz（數位輸入）

2 建議解析度

19S4L/19S4LA/19S4LC/19S4LM

1280 × 1024，60 Hz（數位輸入）

水平頻率 (kHz)	解析度	垂直頻率 (Hz)
31.47	640×480	59.94
37.88	800×600	60.32
48.36	1024×768	60.00
54.00	1152×864	60.00
44.77	1280×720	59.86
47.78	1280×768	59.87
49.70	1280×800	59.81
60.00	1280×960	60.00
63.89	1280×1024	60.02
47.71	1360×768	60.02
55.47	1440×900	59.90
55.94	1440×900	59.89
75.00	1600×1200	60.00
64.67	1680×1050	59.88
65.29	1680×1050	59.95
66.59	1920×1080	59.93
74.04	1920×1200	59.95
67.50	1920×1080	60.00

ⓘ 注意

請注意，顯示器最佳的原始解析度為 1280 × 1024 @ 60Hz。為獲得最佳的顯示品質，請遵照使用這個建議的解析度。

5. 電源管理

5.1 自動省電

如果您的電腦中裝有符合 VESA DPM 的顯示卡或軟體，顯示器未使用時可以自動減少耗電量。只要偵測到鍵盤、滑鼠或其他輸入裝置的輸入動作，顯示器就會自動「喚醒」。下表顯示此項自動省電功能的耗電量和信號：

電源管理定義 (19S4L)					
VESA 模式	視訊	水平同步	垂直同步	使用電源	LED 色彩
使用中	開啟	是	是	21.9W (一般)	白色
睡眠 (一般)	關閉	否	否	0.1W	白色 (閃爍)
關閉	關閉	-	-	0.1W	關閉

電源管理定義 (19S4LA/19S4LM)					
VESA 模式	視訊	水平同步	垂直同步	使用電源	LED 色彩
使用中	開啟	是	是	21.9W (一般) , 30W (最大)	白色
睡眠 (一般)	關閉	否	否	0.1W	白色 (閃爍)
關閉	關閉	-	-	0.1W	關閉

電源管理定義 (19S4LC)					
VESA 模式	視訊	水平同步	垂直同步	使用電源	LED 色彩
使用中	開啟	是	是	21.9W (一般)	白色
睡眠 (一般)	關閉	否	否	0.1W	白色 (閃爍)
關閉	關閉	-	-	0.1W	關閉

下列為測量本顯示器耗電量時採用的設定。

原始解析度：1280 × 1024

對比度：50%

亮度：250 nits

色溫：6500k (使用全白模式)

注意

本項資料如有變動，恕不另行通知。

6. 法規資訊

Lead-free Product



Lead free display promotes environmentally sound recovery and disposal of waste from electrical and electronic equipment. Toxic substances like Lead has been eliminated and compliance with European community's stringent RoHs directive mandating restrictions on hazardous substances in electrical and electronic equipment have been adhered to in order to make Philips monitors safe to use throughout its life cycle.

**Congratulations,
Your display is designed for both you and the planet!**



The display you have just purchased carries the TCO Certified label. This ensures that your display is designed, manufactured and tested according to some of the strictest quality and environmental requirements in the world. This makes for a high performance product, designed with the user in focus that also minimizes the impact on the climate and our natural environment.

TCO Certified is a third party verified program, where every product model is tested by an accredited impartial test laboratory. TCO Certified represents one of the toughest certifications for displays worldwide.

Some of the Usability features of the TCO Certified for displays:

- Visual ergonomics for good image quality is tested to ensure top performance and reduce sight and strain problems. Important parameters are luminance, contrast, resolution, black level, gamma curve, colour and luminance uniformity and colour rendering

- Products are tested according to rigorous safety standards at impartial laboratories
- Electric and magnetic fields emissions as low as normal household background levels
- Low acoustic noise emissions (when applicable)

Some of the Environmental features of the TCO Certified for displays:

- The brand owner demonstrates corporate social responsibility and has a certified environmental management system (EMAS or ISO 14001)
- Very low energy consumption both in on- and standby mode minimize climate impact
- Restrictions on chlorinated and brominated flame retardants, plasticizers, plastics and heavy metals such as cadmium, mercury and lead (RoHS compliance)
- Both product and product packaging is prepared for recycling
- The brand owner offers take-back options

The requirements can be downloaded from our web site. The requirements included in this label have been developed by TCO Development in co-operation with scientists, experts, users as well as manufacturers all over the world. Since the end of the 1980s TCO has been involved in influencing the development of IT equipment in a more user-friendly direction. Our labeling system started with displays in 1992 and is now requested by users and IT manufacturers all over the world. About 50% of all displays worldwide are TCO certified.

For more information, please visit
www.tcodevelopment.com

For displays with glossy bezels the user should consider the placement of the display as the bezel may cause disturbing reflections from surrounding light and bright surfaces.

EPEAT

(www.epeat.net)



“The EPEAT (Electronic Product Environmental Assessment Tool) program evaluates computer desktops, laptops, and monitors

based on 51 environmental criteria developed through an extensive stakeholder consensus process supported by US EPA.

EPEAT system helps purchasers in the public and private sectors evaluate, compare and select desktop computers, notebooks and monitors based on their environmental attributes. EPEAT also provides a clear and consistent set of performance criteria for the design of products, and provides an opportunity for manufacturers to secure market recognition for efforts to reduce the environmental impact of its products.”

Benefits of EPEAT

Reduce use of primary materials

Reduce use of toxic materials

Avoid the disposal of hazardous waste EPEAT'S requirement that all registered products meet ENERGY STAR's energy efficiency specifications, means that these products will consume less energy throughout their life.

CE Declaration of Conformity

This product is in conformity with the following standards

- EN60950-1:2006 (Safety requirement of Information Technology Equipment)
- EN55022:2006 (Radio Disturbance requirement of Information Technology Equipment)
- EN55024:1998+A1:2001+A2:2003 (Immunity requirement of Information Technology Equipment)
- EN61000-3-2:2006 (Limits for Harmonic Current Emission)
- EN61000-3-3:1995+A1:2001+A2:2005 (Limitation of Voltage Fluctuation and Flicker) following provisions of directives applicable
- 2006/95/EC (Low Voltage Directive)
- 2004/108/EC (EMC Directive)

- 2005/32/EC (EuP Directive, EC No. 1275/2008 implementing Directive for Standby and Off mode power consumption) and is produced by a manufacturing organization on ISO9000 level.

The product also comply with the following standards

- ISO9241-307:2008 (Ergonomic requirement, Analysis and compliance test methods for electronic visual displays)
- GS EK1-2000:2009 (GS mark requirement)
- prEN50279:1998 (Low Frequency Electric and Magnetic fields for Visual Display)
- MPR-II (MPR:1990:8/1990:10 Low Frequency Electric and Magnetic fields)
- TCO certified (Requirement for Environment Labeling of Ergonomics, Energy, Ecology and Emission, TCO: Swedish Confederation of Professional Employees) for TCO versions

Energy Star Declaration

(www.energystar.gov)



As an ENERGY STAR® Partner, we have determined that this product meets the ENERGY STAR® guidelines for energy efficiency.

Note

We recommend you switch off the monitor when it is not in use for a long time.

Federal Communications Commission (FCC) Notice (U.S. Only)

- ⚠ This equipment has been tested and found to comply with the limits for a Class B digital device, pursuant to Part 15 of the FCC Rules. These limits are designed to provide reasonable protection against harmful interference in a residential installation. This equipment generates, uses and can radiate radio frequency energy and, if not installed and used in accordance with the instructions, may cause harmful interference to radio communications. However, there is no guarantee that interference will not occur in a particular installation. If this equipment does cause harmful interference to radio or television reception, which can be determined by turning the equipment off and on, the user is encouraged to try to correct the interference by one or more of the following measures:
- Reorient or relocate the receiving antenna.
 - Increase the separation between the equipment and receiver.
 - Connect the equipment into an outlet on a circuit different from that to which the receiver is connected.
 - Consult the dealer or an experienced radio/TV technician for help.
- ⚠ Changes or modifications not expressly approved by the party responsible for compliance could void the user's authority to operate the equipment.

Use only RF shielded cable that was supplied with the monitor when connecting this monitor to a computer device.

To prevent damage which may result in fire or shock hazard, do not expose this appliance to rain or excessive moisture.

THIS CLASS B DIGITAL APPARATUS MEETS
ALL REQUIREMENTS OF THE CANADIAN
INTERFERENCE-CAUSING EQUIPMENT
REGULATIONS.

FCC Declaration of Conformity

Declaration of Conformity for Products Marked with FCC Logo,

United States Only



This device complies with Part 15 of the FCC Rules. Operation is subject to the following two conditions: (1) this device may not cause harmful interference, and (2) this device must accept any interference received, including interference that may cause undesired operation.

Commission Federale de la Communication (FCC Declaration)

EN 55022 Compliance (Czech Republic Only)

☰ Cet équipement a été testé et déclaré conforme aux limites des appareils numériques de class B, aux termes de l'article 15 Des règles de la FCC. Ces limites sont conçues de façon à fournir une protection raisonnable contre les interférences nuisibles dans le cadre d'une installation résidentielle.

CET appareil produit, utilise et peut émettre des hyperfréquences qui, si l'appareil n'est pas installé et utilisé selon les consignes données, peuvent causer des interférences nuisibles aux communications radio.

Cependant, rien ne peut garantir l'absence d'interférences dans le cadre d'une installation particulière. Si cet appareil est la cause d'interférences nuisibles pour la réception des signaux de radio ou de télévision, ce qui peut être décelé en fermant l'équipement, puis en le remettant en fonction, l'utilisateur pourrait essayer de corriger la situation en prenant les mesures suivantes:

- Réorienter ou déplacer l'antenne de réception.
- Augmenter la distance entre l'équipement et le récepteur.
- Brancher l'équipement sur un autre circuit que celui utilisé par le récepteur.
- Demander l'aide du marchand ou d'un technicien chevronné en radio/télévision.

⚠ Toutes modifications n'ayant pas reçu l'approbation des services compétents en matière de conformité est susceptible d'interdire à l'utilisateur l'usage du présent équipement.

N'utiliser que des câbles RF armés pour les connections avec des ordinateurs ou périphériques.

CET APPAREIL NUMERIQUE DE LA CLASSE B RESPECTE TOUTES LES EXIGENCES DU REGLEMENT SUR LE MATERIEL BROUILLEUR DU CANADA.

This device belongs to category B devices as described in EN 55022, unless it is specifically stated that it is a Class A device on the specification label. The following applies to devices in Class A of EN 55022 (radius of protection up to 30 meters). The user of the device is obliged to take all steps necessary to remove sources of interference to telecommunication or other devices.

Pokud není na typovém štítku počítače uvedeno, že spadá do třídy A podle EN 55022, spadá automaticky do třídy B podle EN 55022. Pro zařízení zařazená do třídy A (chranné pásmo 30m) podle EN 55022 platí následující. Dojde-li k rušení telekomunikačních nebo jiných zařízení je uživatel povinen provést takové opatření, aby rušení odstranil.

Polish Center for Testing and Certification Notice

The equipment should draw power from a socket with an attached protection circuit (a three-prong socket). All equipment that works together (computer, monitor, printer, and so on) should have the same power supply source.

The phasing conductor of the room's electrical installation should have a reserve short-circuit protection device in the form of a fuse with a nominal value no larger than 16 amperes (A).

To completely switch off the equipment, the power supply cable must be removed from the power supply socket, which should be located near the equipment and easily accessible.

A protection mark "B" confirms that the equipment is in compliance with the protection usage requirements of standards PN-93/T-42107 and PN-89/E-06251.

Wymagania Polskiego Centrum Badań i Certyfikacji

Urządzenie powinno być zasilane z gniazda z przyłączonym obwodem ochronnym (gniazdo z kółkiem). Współpracujące ze sobą urządzenia (komputer, monitor, drukarka) powinny być zasilane z tego samego źródła.

Instalacja elektryczna pomieszczenia powinna zawierać w przewodzie fazowym rezzerwową ochronę przed zwarciami, w postaci bezpiecznika o wartości znamionowej nie większej niż 16A (amperów).

W celu całkowitego wyłączenia urządzenia z sieci zasilania, należy wyjąć wtyczkę kabla zasilającego z gniazda, które powinno znajdować się w pobliżu urządzenia i być łatwo dostępne.

Znak bezpieczeństwa "B" potwierdza zgodność urządzenia z wymaganiami bezpieczeństwa użytkownika zawartymi w PN-93/T-42107 i PN-89/E-06251.

Pozostałe instrukcje bezpieczeństwa

- Nie należy używać wtyczek adapterowych lub usuwać kółka obwodu ochronnego z wtyczki. Jeżeli konieczne jest użycie przedłużacza to należy użyć przedłużacza 3-żyłowego z prawidłowo połączonym przewodem ochronnym.
- System komputerowy należy zabezpieczyć przed nagłymi, chwilowymi wzrostami lub spadkami napięcia, używając eliminatora przepięć, urządzenia dopasowującego lub bezzakłócenowego źródła zasilania.
- Należy upewnić się, aby nic nie leżało na kablach systemu komputerowego, oraz aby kable nie były umieszczone w miejscu, gdzie można byłoby na nie nadeptywać lub potykać się o nie.
- Nie należy rozlewać napojów ani innych płynów na system komputerowy.
- Nie należy wypychać żadnych przedmiotów do otworów systemu komputerowego, gdyż może to spowodować pożar lub porażenie prądem, poprzez zwarcie elementów wewnętrznych.
- System komputerowy powinien znajdować się z dala od grzejników i źródeł ciepła. Ponadto, nie należy blokować otworów wentylacyjnych. Należy unikać kładzenia luznych papierów pod komputer oraz umieszczania komputera w ciasnym miejscu bez możliwości cyrkulacji powietrza wokół niego.

North Europe (Nordic Countries) Information

Placering/Ventilation

VARNING:

FÖRSÄKRA DIG OM ATT HUVUDBRYTARE OCH UTTAG ÄR LÄTÅTKOMLIGA, NÅR DU STÄLLER DIN UTRUSTNING PÅPLATS.

Placering/Ventilation

ADVARSEL:

SØRG VED PLACERINGEN FOR, AT NETLEDNINGENS STIK OG STIKKONTAKT ER NEMT TILGÆNGELIGE.

Paikka/Ilmankierto

VAROITUS:

SIJOITA LAITE SITEN, ETTÄ VERKKOJOHTO VOIDAAN TARVITTAESSA HELPOSTI IRROTTAA PISTORASIASTA.

Plassering/Ventilasjon

ADVARSEL:

NÅR DETTE UTSTYRET PLOSSERES, MÅ DU PASSE PÅ AT KONTAKTENE FOR STØMTILFØRSEL ER LETTE Å NÅ.

BSMI Notice (Taiwan Only)

符合乙類資訊產品之標準

Ergonomie Hinweis (nur Deutschland)

Der von uns gelieferte Farbmonitor entspricht den in der "Verordnung über den Schutz vor Schäden durch Röntgenstrahlen" festgelegten Vorschriften.

Auf der Rückwand des Gerätes befindet sich ein Aufkleber, der auf die Unbedenklichkeit der Inbetriebnahme hinweist, da die Vorschriften über die Bauart von Störstrahlern nach Anlage III α 5 Abs. 4 der Röntgenverordnung erfüllt sind.

Damit Ihr Monitor immer den in der Zulassung geforderten Werten entspricht, ist darauf zu achten, daß

1. Reparaturen nur durch Fachpersonal durchgeführt werden.
2. nur original-Ersatzteile verwendet werden.
3. bei Ersatz der Bildröhre nur eine bauartgleiche eingebaut wird.

Aus ergonomischen Gründen wird empfohlen, die Grundfarben Blau und Rot nicht auf dunklem Untergrund zu verwenden (schlechte Lesbarkeit und erhöhte Augenbelastung bei zu geringem Zeichenkontrast wären die Folge).
Der arbeitsplatzbezogene Schalldruckpegel nach DIN 45 635 beträgt 70dB (A) oder weniger.

 **ACHTUNG: BEIM AUFSTELLEN DIESES GERÄTES DARAUf ACHTEN, DAß NETZSTECKER UND NETZKABELANSCHLUß LEICHT ZUGÄNGLICH SIND.**

EU Energy Label

The European Energy Label informs you on the energy efficiency class of this product. The greener the energy efficiency class of this product is the lower the energy it consumes.

On the label, you can find the energy efficiency class, the average power consumption of this product in use and the average energy consumption for 1 year:

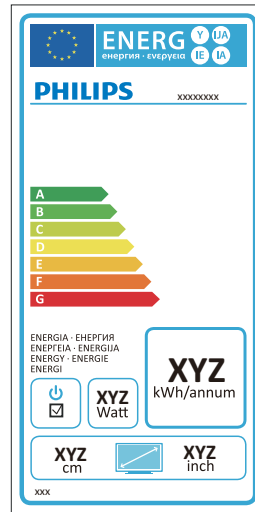

Note

The EU Energy Label will be **ONLY** applied on the models bundling with HDMI and TV tuners.

China RoHS

The People's Republic of China released a regulation called "Management Methods for Controlling Pollution by Electronic Information Products" or commonly referred to as China RoHS. All products are produced and sold for China market have to meet China RoHS request.

中国大陆RoHS

根据中国大陆《电子信息产品污染控制管理办法》（也称为中国大陆RoHS），以下部分列出了本产品中可能包含的有毒有害物质或元素的名称和含量

本表适用之产品

显示器（液晶及CRT）

有毒有害物质或元素

部件名称	有毒有害物质或元素					
	铅 (Pb)	汞 (Hg)	镉 (Cd)	六价铬 (Cr6+)	多溴联苯 (PBB)	多溴二苯醚 (PBDE)
外壳	○	○	○	○	○	○
CRT显示屏	×	○	○	○	○	○
液晶显示屏/灯管	×	×	○	○	○	○
电路板组件*	×	○	○	○	○	○
电源适配器	×	○	○	○	○	○
电源线/连接线	×	○	○	○	○	○

*：电路板组件包括印刷电路板及其构成的零部件，如电阻、电容、集成电路、连接器等
 ○：表示该有毒有害物质在该部件所有均质材料中的含量均在《电子信息产品中有害物质的限量要求标准》规定的限量要求以下
 ×：表示该有毒有害物质至少在该部件的某一均质材料中的含量超出《电子信息产品中有害物质的限量要求标准》规定的限量要求；但是上表中打“×”的部件，符合欧盟RoHS法规要求（免于豁免的部分）



环保使用期限

此标识指期限（十年），电子信息产品中含有的有毒有害物质或元素在正常使用的条件下不会发生外泄或突变，电子信息产品用户使用该电子信息产品不会对环境造成严重污染或对其人身、财产造成严重损害的期限。

中国能源效率标识

根据中国大陆《能源效率标识管理办法》本显示器符合以下要求：

能源效率(cd/W)	> 1.05
能效等级	1级
能效标准	GB 21520-2008

详细有关信息请查阅中国能效标识网：<http://www.energylabel.gov.cn/>

《废弃电器电子产品回收处理管理条例》提示性说明

为了更好地关爱及保护地球，当用户不再需要此产品或产品寿命终止时，请遵守国家废弃电器电子产品回收处理相关法律法规，将其交给当地具有国家认可的回收处理资质的厂商进行回收处理。

7. 客戶服務與保固

7.1 飛利浦平面顯示器像素殘缺規定

飛利浦致力於提供最優質的產品。本公司運用同行業最先進的製造程序，實行嚴格的品質管理。不過，用於平面螢幕顯示器的 TFT 顯示器面板若有像素或分像素殘缺有時也是事在難免。沒有任何廠家能夠擔保所有的螢幕皆無像素殘缺，飛利浦卻保證任何顯示器，如果超過不可接受的殘缺量，必將得到擔保條件下的維修或替換。此處須知描述不同種類的像素殘缺，規定每一種類可以接受的殘缺水準。為了符合擔保下的維修或替換，TFT 顯示器面板上的像素殘缺量須得超過這些可接受水準。例如，若顯示器的子像素不到 0.0004%，則可能屬於瑕疵品。此外，鑒於有些像素殘缺種類或組合比其他更引人注意，飛利浦對此種類確定更高的品質標準。本規定全球適用。

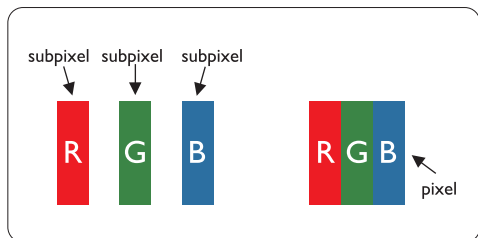

像素和分像素

一個像素，或稱圖像元素，由三個屬於紅綠藍主顏色的分像素組成。許多像素在一起形成一個圖像。像素裡的所有分像素全被照亮時，三個帶顏色的分像素一起以一個白色像素出現。當他們全部變暗時，三個帶顏色的分像素一起以一個黑色像素出現。其他類的明暗分像素組合則以其他顏色的單個像素出現。

像素殘缺種類

像素和分像素殘缺在螢幕上以不同形式出現。有兩類像素殘缺，每一類內有多種分像素殘缺。

亮點瑕疵

亮點瑕疵就是始終亮著或「開啟」的圖素或子圖素；也就是說，亮點是當顯示器顯示暗色圖形時，會突顯出來的子畫素。以下是亮點瑕疵的幾種類型：

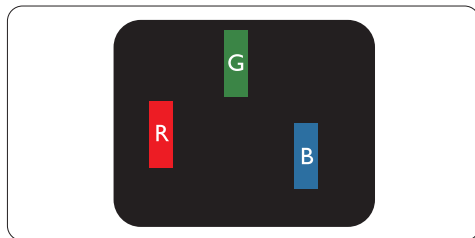

一個發亮的紅綠藍分像素

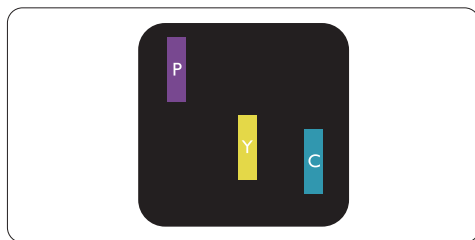

二個相鄰發亮的分像素：

- 紅 + 藍 = 紫
- 紅 + 綠 = 黃
- 綠 + 藍 = 靛（淺藍）

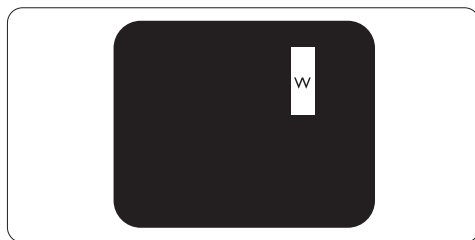

三個相鄰發亮分像素（一個白色像素）

⊖ 注意

紅色或藍色亮點必須比周圍亮 50% 以上，而綠色亮點則比周圍亮 30%。

黑點瑕疵

黑點瑕疵就是始終暗著或「關閉」的圖素或子圖素；也就是說，暗點是當顯示器顯示亮色圖形時，會突顯出來的子畫素。以下是黑點瑕疵的幾種類型：

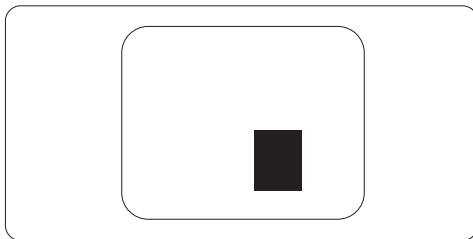

緊湊像素殘缺

鑒於靠在一起的同類像素和分像素殘缺更引人注意，飛利浦同樣製定緊湊像素殘缺的容許規格。

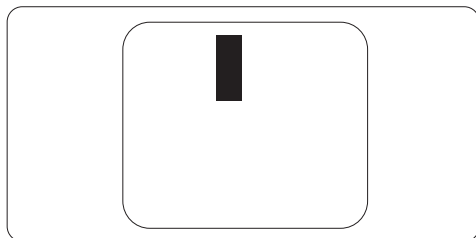

像素殘缺容許規格

為了符合擔保下由於像素殘缺而需要的維修或替換，飛利浦平面顯示器的 TFT 顯示器面板必須有超過下表所列容許規格的像素和分像素。

亮點缺陷	可接受的程度
1 個照明之副圖素	3
2 個鄰接照明之副圖素	1
3 個鄰接照明之副圖素 (1 個白色圖素)	0
2 個亮點瑕疵之間的距離*	>15mm
所有類型之亮點缺點總數	3

黑點缺陷	可接受的程度
1 個黑副圖素	5 或以下
2 個鄰接之黑副圖素	2 或以下
3 個鄰接之黑副圖素	0
2 個黑點缺陷間之距離*	>15mm
所有型式之黑點缺陷總數	5 或以下

缺陷點總數	可接受的程度
所有型式之亮點或黑點缺陷總數	5 或以下

⊖ 注意

1 或 2 個鄰接副圖素缺陷 = 1 個點之缺陷

本顯示器符合 ISO9241-307 規範。(ISO9241-307：針對電子顯示裝置所設立的人體工學需求、分析及相容性測試方式)

7.2 客戶服務與保固

客戶服務與保固

如需保固範圍資訊及當地的其他支援需求，請造訪 www.philips.com/support 瞭解詳細資訊。您亦可撥打下列電話號碼，與當地的 Philips 客服中心聯絡。

西歐地區聯絡資訊：

國家	ASC	客服專線	價格
Austria	Siemens I&S	+43 0810 000206	€ 0.07
Belgium	E Care	+32 078 250851	€ 0.06
Denmark	A-novo	+45 3525 8761	Local call tariff
Finland	A-novo	+358 09 2290 1908	Local call tariff
France	A-novo	+33 082161 1658	€ 0.09
Germany	Siemens I&S	+49 01803 386 853	€ 0.09
Greece	Allman Hellas	+30 00800 3122 1223	Free of charge
Ireland	Invec Scotland	+353 01 601 1161	Local call tariff
Italy	A-novo	+39 840 320 041	€ 0.08
Luxembourg	E Care	+352 26 84 30 00	Local call tariff
Netherlands	E Care	+31 0900 0400 063	€ 0.10
Norway	A-novo	+47 2270 8250	Local call tariff
Poland	Zolter	+48 0223491505	Local call tariff
Portugal	Eatsa Spain	+351 2 1359 1440	Local call tariff
Switzerland	A-novo	+41 02 2310 2116	Local call tariff
Spain	Eatsa Spain	+34 902 888 785	€ 0.10
Sweden	A-novo	+46 08 632 0016	Local call tariff
United Kingdom	Invec Scotland	+44 0207 949 0069	Local call tariff

中歐及東歐地區的聯絡資訊：

國家	客服中心	ASC	客服專線
Belarus	NA	IBA	+375 17 217 3386
Bulgaria	NA	LAN Service	+359 2 960 2360
Croatia	NA	Renoprom	+385 1 333 0974
Czech Rep.	NA	Asupport	800 100 697
Estonia	NA	FUJITSU	+372 6519900
Hungary	NA	Serware	+36 1 2426331
	NA	Profi Service	+36 1 814 8080
Latvia	NA	"ServiceNet LV" Ltd.	+371 7460399
Lithuania	NA	UAB "Servicenet"	+370 7400088
Romania	NA	Blue Ridge Intl.	+40 21 2101969
Russia	NA	CPS	+7 (495) 645 6746 (for repair)
	NA	CEEE Partners	+7 (495) 645 3010 (for sales)
Serbia & Montenegro	NA	Kim Tec d.o.o.	+381 11 20 70 684
Slovakia	NA	Datalan Service	+421 2 49207155
Slovenia	NA	PC H.and	+386 1 530 08 24
Ukraine	NA	Comel	+380 562320045
	NA	Topaz-Service Company	+38 044 245 73 31
Turkey	NA	Techpro	+90 212 444 4 832

拉丁美洲地區聯絡資訊：

國家	客服中心	客服專線
Argentina	Vermont	0800 3330 856
Brazil	Vermont	0800-7254101

北美洲聯絡資訊：

國家	客服中心	ASC	客服專線
Canada	Supercom	Supercom	(800)479-6696
U.S.A.	EPI-e-center	Qwantech	(877) 835-1838

中國聯絡資訊：

中國
 客服專線：4008 800 008

亞太、中東暨非洲地區聯絡資訊：

國家	客服中心	ASC	客服專線
Australia	NA	AGOS NETWORK PTY LTD	1300 360 386
Bangladesh	NA	Distributor: Computer Source Ltd (warranty buy-out)	880-2-9141747, 9127592 880-2-8128848 / 52
Cambodia	NA	Distributor: Neat Technology Pte Ltd (Singapore) (warranty buy-out)	855-023-999992
Hong Kong / Macau	NA	Smart Pixels Technology Ltd.	Hong Kong:Tel: +852 2619 9639 Macau:Tel: (853)-0800-987
India	NA	REDINGTON INDIA LTD	Tel: 1 800 425 6396 SMS: PHILIPS to 56677
Indonesia	NA	PT. Gadingsari elektronika Prima	Tel: 62 21 75909053, 75909056, 7511530
Israel	NA	Eastronics LTD	1-800-567000
Malaysia	NA	After Market Solutions (CE) Sdn Bhd	603 7953 3370
Nepal	NA	Distributor: Syakar Co. Ltd (warranty buy-out)	977-1-4222395
New Zealand	NA	Visual Group Ltd.	0800 657447
Pakistan	NA	Philips Consumer Service	(9221) 2737411-16
Philippines	NA	Glee Electronics, Inc.	(02) 633-4533 to 34, (02) 637-6559 to 60
Singapore	NA	Philips Electronics Singapore Pte Ltd (Philips Consumer Care Center)	(65) 6882 3999
South Africa	NA	Sylvara Technologies Pty Ltd	086 0000 888
South Korea	NA	PCS One Korea Ltd.	080-600-6600
Sri Lanka	NA	no distributor and/or service provider currently	
Taiwan	PCCW Teleservices Taiwan	FETEC.CO	0800-231-099
Thailand	NA	Axis Computer System Co., Ltd.	(662) 934-5498
United Arab Emirates	NA	AL SHAHD COMPUTER L.L.C	00971 4 2276525
Vietnam	NA	FPT Service Informatic Company Ltd.	+84 8 38248007 Ho Chi Minh City +84 5113.562666 Danang City +84 5113.562666 Can tho Province

8. 疑難排解與常見問答集

8.1 疑難排解

本頁資訊適用於解決使用者可自行修正的問題。嘗試下列所有解決方案後，如果問題仍持續發生，請與 Philips 客戶服務代表聯絡。

1 一般常見問題

沒有畫面（電源 LED 未亮起）

- 請確認已將電源線插入電源插座及顯示器背面。
- 首先，請確認顯示器正面的電源按鈕位置是「OFF」（關閉），再按下按鈕進入「ON」（開啟）位置。

沒有畫面（電源 LED 呈現白色並閃爍）

- 請確認已開啟電腦電源。
- 確認已將信號線正確接妥至電腦。
- 確認顯示器覽線連接端的針腳沒有彎折現象。如果發生此現象，請修復或更換纜線。
- 「Energy Saving」（節能）功能可能已啟動。

螢幕顯示

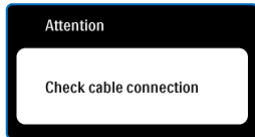

- 確認已將顯示器纜線正確接妥至電腦。（另請參閱《快速入門指南》）。
- 檢查顯示器纜線的針腳是否發生彎折現象。
- 請確認已開啟電腦電源。

自動按鈕無作用

- 自動功能僅適用於 VGA 類比模式。如果您對結果不滿意，可以透過 OSD 功能表手動調整。

注意

自動功能不適用於 DVI 數位模式（無必要）。

明顯冒煙或出現火花

- 請勿執行任何疑難排解步驟。
- 立即停止從主電源為顯示器供電，以策安全。
- 立即聯絡 Philips 客戶服務代表。

2 影像問題

影像沒有置中

- 使用 OSD 主控制項中的「自動」調整影像位置。
- 使用「OSD Main Controls」（OSD 主控制項）中的「Phase/Clock of Setup」（設定的相位/時脈）調整影像位置。此功能僅適用於 VGA 模式。

螢幕上的影像會振動

- 請檢查信號纜線是否已牢牢插入圖形機板或電腦。

出現閃爍的垂直條紋



- 使用 OSD 主控制項中的「自動」調整影像。
- 使用「OSD Main Controls」（OSD 主控制項）中的「Phase/Clock of Setup」（設定的相位/時脈）消除垂直條紋。此功能僅適用於 VGA 模式。

出現閃爍的水平條紋



- 使用 OSD 主控制項中的「自動」調整影像。
- 使用「OSD Main Controls」（OSD 主控制項）中的「Phase/Clock of Setup」（設定的相位/時脈）消除垂直條紋。此功能僅適用於 VGA 模式。

影像模糊不清或太暗

- 在「On-Screen Display」（螢幕顯示）調整對比及亮度。

關閉電源後會出現「殘影」、「灼影」或「鬼影」

- 長時間連續顯示靜止或靜態影像會導致螢幕產生「灼影」現象，這種現象也稱為「殘影」或「鬼影」。「灼影」、「殘影」或「鬼影」是顯示器面板技術中的普遍現象。在大多數情況下，電源關閉一段時間後，「灼影」、「殘影」或「鬼影」就會逐漸消失。
- 如果不使用顯示器，請務必啟動會移動畫面的螢幕保護程式。
- 如果顯示器會顯示靜止不變的靜態內容，則請務必啟動會定期更新畫面的應用程式。
- 未啟動螢幕保護程式或定期畫面重整應用程式，可能導致嚴重的「烙印」、「殘像」或「鬼影」症狀，這些症狀不會消失，而且也無法修復。上述的損壞不包含在保固範圍中。

影像扭曲變形。文字模糊不清或無法辨識

- 將電腦的顯示解析度設為顯示器建議螢幕原始解析度所使用的模式。

螢幕出現綠色、紅色、藍色、黑色及白色的圓點

- 殘留圓點是現代液晶技術的正常特性，如需瞭解詳細資訊，請參閱像素政策。

「開啟電源」光線太強，令人十分困擾

- 您可以在 OSD 主控制項的電源 LED 設定中調整「開啟電源」光線。

如需進一步協助，請參閱消費者資訊中心清單及與 Philips 客戶服務代表聯絡。

8.2 SmartControl Premium 常見問答集

問題 1： 我在電腦中將顯示器變更成另一台顯示器，結果無法使用 SmartControl Premium，該怎麼辦？

答： 請重新啟動電腦並查看 SmartControl Premium 能否運作。若無法運作，您就需要移除再重新安裝 SmartControl Premium，確保您安裝的驅動程式正確無誤。

問題 2： 起初 SmartControl Premium 運作狀況良好，但現在卻無法使用了，該怎麼辦？

答： 如果您之前執行過下列動作，可能需要重新安裝顯示器驅動程式。

- 更換視訊顯示卡
- 更新視訊驅動程式
- 更新過作業系統，例如安裝 Service Pack 或修補程式
- 執行 Windows Update 及更新版的顯示器和 / 或視訊驅動程式
- 在顯示器電源關閉或未連接時啟動 Windows。若要深入瞭解，請在「我的電腦」上按一下滑鼠右鍵，再依序按下「內容」->「硬體」->「裝置管理員」。如果「顯示器」下方出現了「隨插即用顯示器」，表示您需要重新安裝。只要移除 SmartControl Premium 再重新安裝即可。

問題 3： 安裝 SmartControl Premium 後，再按 SmartControl Premium 標籤時，經過一段時間仍未出現任何畫面，或者會顯示錯誤訊息，這是怎麼回事？

答： 您的顯示卡可能與 SmartControl Premium 不相容。如果您的顯示卡屬於上述其中任一品牌，請嘗試從相關公司的網站下載最新的顯示卡驅動程式。安裝驅動程式。移除 SmartControl Premium 後再重新安

裝一次。

如果仍然無法運作，表示您的顯示卡不受支援。請瀏覽飛利浦網站，查看是否提供更新版的 SmartControl Premium 驅動程式。

問題 4： 按下「產品資訊」後只顯示部分資訊，這是怎麼回事？

答： 您的顯示卡驅動程式可能不是支援 DDC/CI 介面的最新版本。請嘗試從相關公司的網站下載最新的顯示卡驅動程式。安裝驅動程式。移除 SmartControl Premium 後再重新安裝一次。

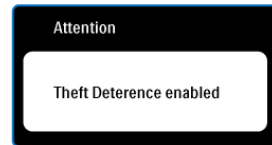

問題 5： 我忘記「防竊」功能的 PIN 碼了，該怎麼辦？

答： 飛利浦服務中心有權要求您出示法律證明資料及授權證明，用以確認顯示器是否屬於您所有。

請注意，防盜遏阻功能為免費提供的便利選項。而管理 PIN 碼的工作需由使用者本人或設定的組織自行負責。

假如 PIN 碼不慎遺失，Philips 服務中心將在確認擁有人的身分後協助進行重設，並依額定價格收費。請注意，本服務未包含在標準保固條款的範圍內。

問題 6： 在具有 SmartImage 功能的顯示器中，SmartControl Premium 的 sRGB 色溫架構沒有回應，為什麼會這樣？

答： 啟用 SmartImage 時，sRGB 架構會自動停用。若要使用 sRGB，請先使用顯示器前基座的  按鈕停用 SmartImage。

8.3 一般常見問答集

問題 1： 安裝顯示器時，如果螢幕顯示「無法顯示此視訊模式」，該怎麼辦？

- 答：** 建議此顯示器的螢幕最佳解析度：1280 × 1024 @ 60Hz。
- 拔除所有纜線，再將電腦接到您先前使用的顯示器上。
 - 在 Windows「開始功能表」中選取「設定/控制台」。選取「控制台視窗」中的「顯示器」圖示。選取「顯示器控制台」中的「設定」標籤。在設定標籤下的「桌面區域」方塊中，將滑桿移到 1280 × 1024 像素。
 - 開啟「進階內容」並將「更新頻率」設為 60Hz，再按一下「確定」。
 - 重新啟動電腦並重複步驟 2 和 3，確認已將電腦設為 1280 × 1024 @ 60Hz。
 - 將電腦關機、拔除與舊顯示器之間的連線，然後重新接上 Philips 顯示器。
 - 依序開啟顯示器和電腦的電源。

問題 2： 顯示器的建議更新頻率為何？

- 答：** 顯示器的建議更新頻率是 60Hz，若螢幕出現任何干擾情形，您最高可以將更新頻率設為 75Hz，看看能否改善干擾情形。

問題 3： 光碟中的 .inf 和 .icm 檔案是什麼？如何安裝驅動程式 (.inf 和 .icm)？

- 答：** 這些是顯示器使用的驅動程式檔案。請按照使用手冊中的指示安裝驅動程式。當您初次安裝顯示器時，您的電腦可能會要求您執行顯示器驅動程式 (.inf 和 .icm files) 或插入驅動程式磁片。請依照指示插入本套件內附的（附贈光碟片）。接著就會自動安裝顯示器驅動程式 (.inf 和 .icm files)。

問題 4： 如何調整解析度？

- 答：** 可用的解析度同時取決於您的視訊卡/圖形驅動程式及顯示器。您可以在 Windows® 控制台下的「顯示器內容」中選取需要的解析度。

問題 5： 調整顯示器時亂了章法該怎麼辦？

- 答：** 只要按「OK」（確認）按鈕，再選取「Reset」（重設）恢復所有原廠設定即可。

問題 6： 顯示器螢幕經得起刮傷嗎？

- 答：** 一般來說，建議您不要讓面板表面承受重擊，同時要避免尖物或鈍物刮傷面板表面。拿取顯示器時，請千萬不要重壓面板表面，否則可能會影響保固狀況。

問題 7： 如何清潔顯示器螢幕表面？

- 答：** 進行一般清潔時，使用乾淨的軟布即可。若要進一步清潔，請使用異丙醇。請勿使用其他溶劑，例如乙醇、丙酮、己烷等。

問題 8： 我可以變更顯示器的色彩設定嗎？

- 答：** 可以，只要依照下列程序，您就可以透過 OSD 控制項變更色彩設定。
- 按「確定」顯示 OSD（螢幕顯示）功能表。
 - 按「向下箭頭」選取「色彩」選項，再按「確定」進入色彩設定，一共有下列三種設定。
 1. 「Color Temperature」（色溫）；共有 5000K、6500K、7500K、8200K、9300K 和 11500K 等六種設定將範圍設定為 5000K 時，面板會顯示帶紅白色調的「暖色」；而 11500K 色溫則會產生「冷酷的藍白色調」。

2. sRGB；這是一種標準設定，可確認不同裝置（例如數位相機、顯示器、印表機、掃描器等）之間的色彩交換正確無誤。
3. 「User Define」（使用者定義）；使用者可以調整紅、綠、藍三色，自行選擇其偏好的色彩設定。

ⓘ 注意

測量物體受熱時散發的光線色彩。此量測值以絕對刻度（克氏溫度）表示。2004K 等較低的克氏溫度是紅色；9300K 等較高溫的則是紅色。6504K 的中間溫度則是白色。

問題 9：我可以將顯示器連接到任何電腦、工作站或 Mac 嗎？

答：可以。所有 Philips 顯示器皆完全相容於標準 PC、Mac 和工作站。若要將顯示器連接到 Mac 系統，您可能需要使用纜線轉接器。如需詳細資訊，建議您與 Philips 業務代表聯絡。

問題 10：Philips 顯示器能否隨插即播（Plug-and-Play）？

答：可以，顯示器相容於 Windows 7、Vista、XP、NT、Mac OSX 及 Linux 的隨插即播功能。

問題 11：顯示器面板中的殘影、灼影或鬼影是什麼？

答：長時間連續顯示靜止或靜態影像會導致螢幕產生「灼影」現象，這種現象也稱為「殘影」或「鬼影」。「灼影」、「殘影」或「鬼影」是顯示器面板技術中的普遍現象。在大多數情況下，電源關閉一段時間後，「灼影」、「殘影」或「鬼影」就會逐漸消失。如果不使用顯示器，請務必啟動動態的螢幕保護程式。

如果顯示器會顯示靜止不變的靜態內容，則請務必啟動會定期更新畫面的應用程式。

⚠ 警告

未啟動螢幕保護程式或定期畫面重整應用程式，可能導致嚴重的「烙印」、「殘像」或「鬼影」症狀，這些症狀不會消失，而且也無法修復。上述的損壞不包含在保固範圍中。

問題 12：為什麼我的顯示器不能顯示銳利文字，而是顯示鋸齒狀字元？

答：使用 1280 × 1024 @ 60Hz 的原始解析度時，顯示器可以達到最佳效能。若要達到最佳顯示器效能，請使用此解析度。



版權：2012年 Koninklijke 飛利浦電子公司。版權所有。

Philips 和 Philips Shield Emblem 為 Koninklijke Philips Electronics N.V. 的註冊商標，並已獲得 Koninklijke Philips Electronics N.V. 授權使用。

規格如有變動，恕不另行通知。

M419SE2Q